



Echangeurs de température

Aéro-réfrigérants air/huile,
Echangeurs eau/huile
et accessoires.



Un groupe familial de PME complémentaires expertes dans les domaines de l'hydraulique.

Les chiffres clés



32M€
de CA en 2021



180
Collaborateurs



5
Sites de
production



La fabrication



Le Négoce



Le dépannage
au comptoir et
sur site



Équipes conseil
& technique



Stock
permanent



Livraison
rapide

Nos activités

Nos moyens



LE NÉGOCE

Nos relations directes avec les usines nous permettent d'importer, au meilleur rapport qualité/prix, des composants que nous commercialisons aux professionnels du secteur.



LIVRAISON RAPIDE

Départs du lundi au jeudi jusqu'à 17 h, le vendredi jusqu'à 16 h.
Livraison sous 24/48 heures.



LA FABRICATION

Conception et réalisation de centrales et systèmes hydrauliques et pneumatiques.
Fabrication de :

- Réservoirs standards et suivant plan.
- Vérins simple et double effet standards et sur-mesure, hydrauliques et pneumatiques.
- Tubes cintrés et flexibles équipés.
- Flexibles, tuyaux et tubes PTFE et Inox.
- Systèmes de filtration et de dépollution.
- Equipements pour la formation en hydraulique.



ÉQUIPES CONSEIL & TECHNIQUE

Des équipes de commerciaux à votre écoute pour vous conseiller dans le choix de vos composants.



STOCK PERMANENT

Un stock permanent de plus de 5.000.000€ de composants les plus couramment utilisés dont 5.000 moteurs gerotor.

Nos métiers, nos marques





Réservoirs standards



Réservoirs suivant plan



Réservoirs équipés



Accessoires pour réservoirs

- Bouchons de radiateurs et carburant
- Bouchons de remplissage reniflards
- Voyants de niveau
- Niveaux électriques
- Blocs forés CETOP
- Brides et raccords
- Colliers de fixation
- Echangeurs air/huile, Intercoolers
- Echangeurs à plaques
- Echangeurs Eau/huile
- Thermoplongeurs
- Lanternes et accouplements
- Filtration
- Découpe de joints au modèle



Fabrication de tubes cintrés

- Cintrage de tubes au modèle
- Écrous DIN sertis
- Évasements JIC
- Acier, Inox, tubes revêtus
- Dépollution par tampons
- Bouchonnage de protection



CATALOGUE 2022



ÉCHANGEURS DE TEMPÉRATURE

Édition Août 2022

DIMENSIONNER VOTRE REFROIDISSEUR HYDRAULIQUE

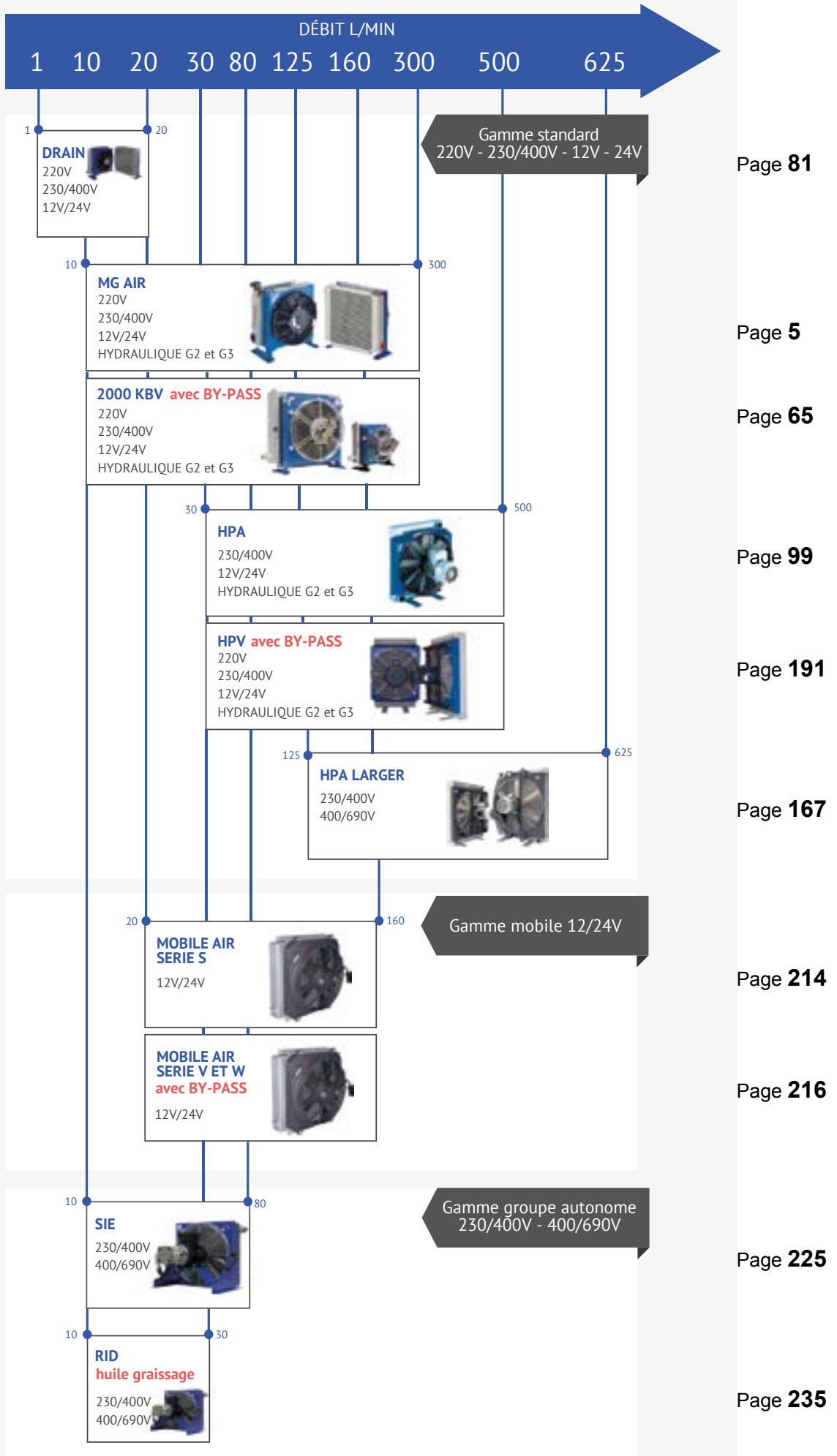

<u>Echangeurs Air/Huile</u>	Type	Page
MG AIR		5
Série K	Standard	9
Série K 2 PASS	Standard haut rendement	27
Série 2KS	Standard débit important	43
Série BY-PASS	Standard by-pass intégré	53
2000KBV	Haut rendement, vanne by-pass intégré	65
DRAIN 2000K	Faible débit avec rendement élevé	81
HPA		99
Série HPA	Standard.....	105
Série HPA 2 PASS	Standard haut rendement	123
Série HPA/2	Standard débit important	137
HPA COMPACT	Compact	157
Série HPA COMPACT	Compact Standard	161
Série HPA 2 PASS COMPACT	Compact haut rendement	163
Série HPA/2 COMPACT	Compact débit important	165
HPA LARGER	Débits élevés	167
HPAM	Milieux corrosifs	173
HPAX	ATEX	185
HPV	Vanne de dérivation intégrée	191
MOBILE	Engins mobiles	211
HPA TK	Circuit fermé	219
 <u>Groupes de refroidissement autonomes</u>		
EVO 3		225
RID		235
<u>Echangeurs Eau/Huile</u>		241
<u>Accessoires</u>		261



Les échangeurs de chaleur air-huile EMMEGI sont utilisés pour le refroidissement de circuits hydrauliques utilisant comme fluide de refroidissement l'air ambiant véhiculé sur le radiant par un ventilateur alimenté par un moteur électrique ou hydraulique.

La masse radiante, en alliage d'aluminium à haute résistance, est obtenue au moyen d'un procédé de brasage sous vide.

La conformation particulière des conduits augmente la turbulence du fluide et par conséquent la capacité d'échange; de plus, la présence de turbulateurs spéciaux sur l'aiguillage du bloc radiant améliore encore le coefficient de transmission total.

Le résultat est un produit de petite taille, léger, robuste et à la pointe de la technologie.

Fluides compatibles

- Huile minérale, HL, HLP.
- Emulsion Eau/Huile
- Eau glycolée
- Pour autres fluides, nous consulter.

Spécifications techniques de la masse radiante

- Matière : aluminium haute résistance.
- Pression de service : 20 bar.
- Pression d'épreuve : 35 bar.
- Température de service maxi : 120°C.
- Pour les atmosphères agressifs, nous consulter.

Installation

L'échangeur peut être monté horizontalement ou verticalement, en respectant la distance minimale par rapport au mur (voir fig. 1), de manière à assurer un écoulement et une sortie naturels de l'air de refroidissement.

L'échangeur est normalement installé sur les tuyaux de retour du réservoir d'huile; il doit également être protégé des chocs et des vibrations mécaniques au moyen de supports et raccordé au système avec des tuyaux flexibles. Il faut éviter qu'il soit soumis à de brusques variations de débit, à des coups de bélier et à des pulsations continues qui endommagent de manière irréversible le radiant.

Afin de préserver l'échangeur de la surpression générée lors du démarrage de l'installation, en raison de la viscosité élevée de l'huile, il est suggéré d'insérer une vanne de dérivation (voir fig.2).

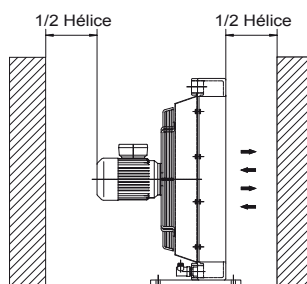

Fig.1

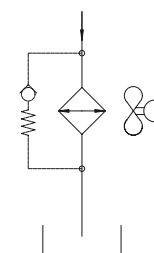

Fig.2

Entretien

Il est de bonne pratique d'accorder une attention particulière au nettoyage de la masse radiante pour assurer un échange d'air naturel afin d'éviter une diminution de l'efficacité thermique.

Nettoyage côté huile

Pour nettoyer le côté huile, l'échangeur doit être démonté. La saleté peut être éliminée en rinçant avec un produit de dégraissage compatible avec l'aluminium en amont. Lavez à l'huile hydraulique avant de reconnecter le radiateur au système.

Nettoyage côté air

Le nettoyage du côté air peut être réalisé avec de l'air comprimé ou de l'eau, en dirigeant le jet parallèlement aux ailettes pour ne pas les endommager.

Les saletés grasses ou la graisse peuvent être éliminées avec un jet de vapeur ou d'eau chaude. Pendant cette opération, le moteur électrique doit être débranché de l'alimentation en tension et doit être correctement protégé.

Exemple de sélection d'échangeur de température

Pour faire le choix d'un échangeur, procédez comme suit :

Puissance à dissiper : 9 Kw (≈1/3 de la puissance installée)

Débit d'huile ISO VG 32 : **90 l/min**

Température d'entrée d'huile : 60°C

Température ambiante : 30°C

Ventilateur alimenté par un moteur électrique 230 / 400V AC - 50Hz.

La puissance d'échange spécifique P exprimée en KW/°C est calculée en divisant la puissance à dissiper et la ΔT (différence entre la température d'entrée de l'huile et la température ambiante).

$$P = \frac{9KW}{60^{\circ}C - 30^{\circ}C} = 0,30KW/^{\circ}C$$

Notez, dans notre cas, le débit d'huile : **90 l/min** et la puissance d'échange spécifique : **0,30 KW/°C**.
 Recherchez ensuite à l'aide des graphiques du catalogue les différents modèles correspondants.

Code	V	Hz	kW(±10%)	A (±10%)	tr/min	øHélice	dB(A)	(m³/h)	IP	litres	Kg
253001 ###	230 AC	50/60	0,23 - 0,35	1,1 - 1,55	2700/3000	300	78	2220	44	1,6	15
253003 ###	230-400 AC	50	0,21	0,62 - 0,36	2580	300	76	2500	44		15
	230-400 AC	60	0,30	0,84 - 0,48	2750						15
253004 ###	230-400 AC B14	50	0,37	2,1 - 1,1	1370	300	70	1850	55		20
	265-460 AC B14	60	0,43	2,1 - 1,1	1650						20
253012 ###	12 DC	/	0,16	13,3	2660	305	80	1675	68		14
253024 ###	24 DC	/	0,18	7,4	2870	300	83	1880	68	14	
253056 ###	Préparé pour moteur hydraulique Gr.2					300			/	15	

Contactez-nous

2

Diagramme de performances

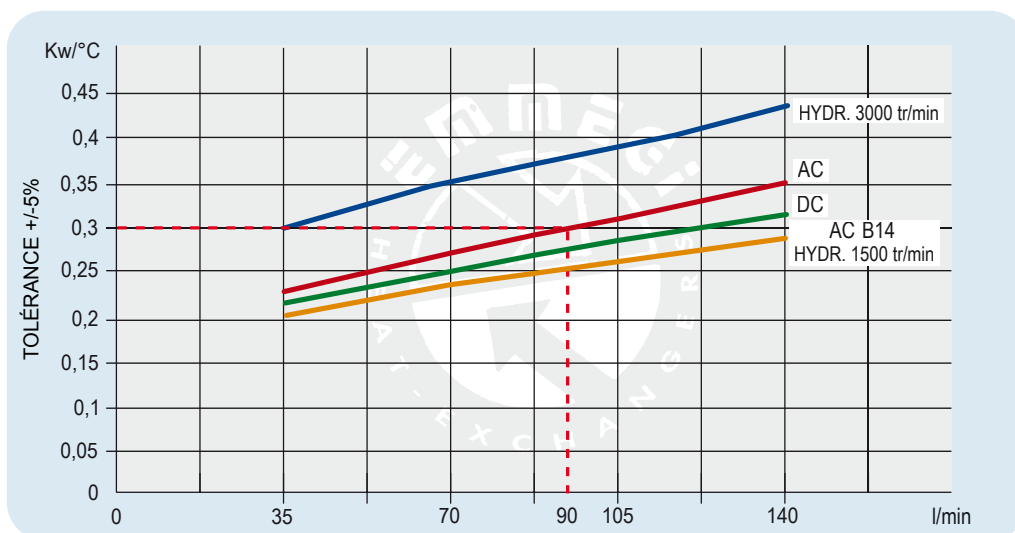

L'échangeur de chaleur sélectionné est le modèle: MG AIR 2030K - 230/400 - 50Hz
 code. 253003 ###.

Pour l'identification complète de l'échangeur, reportez-vous à la page «CODE DE COMMANDE».

230V AC MONOPHASÉ

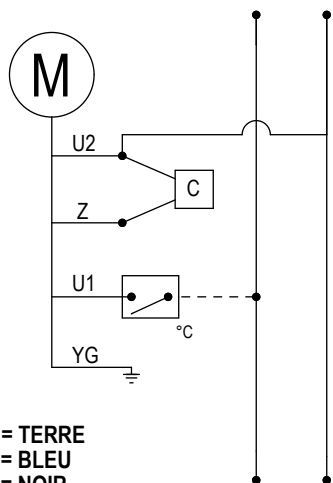

YG = TERRE
U1 = BLEU
U2 = NOIR
Z = MARRON
C = CONDENSATEUR
°C = THERMOSTAT NO (NO=Normalement Ouvert)

COULEURS DES CÂBLES UNIQUEMENT POUR
LES VENTILATEURS ÉLECTRIQUES EBM-PAPST

12-24V DC

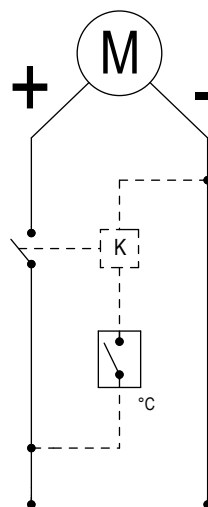

K = RELAI
°C = THERMOSTAT (NO)

230V AC TRIPHASÉ

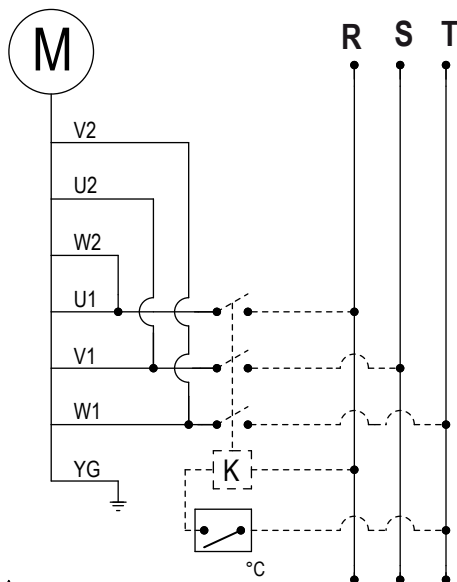

 230V AC 3 PHASES

U1 = NOIR
V1 = BLEU
W1 = MARRON
YG = TERRE
°C = THERMOSTAT (NO)
U2 = VERT
V2 = BLANC
W2 = JAUNE
K = RELAI

COULEURS DES CÂBLES UNIQUEMENT POUR
LES VENTILATEURS ÉLECTRIQUES EBM-PAPST

400V AC TRIPHASÉ

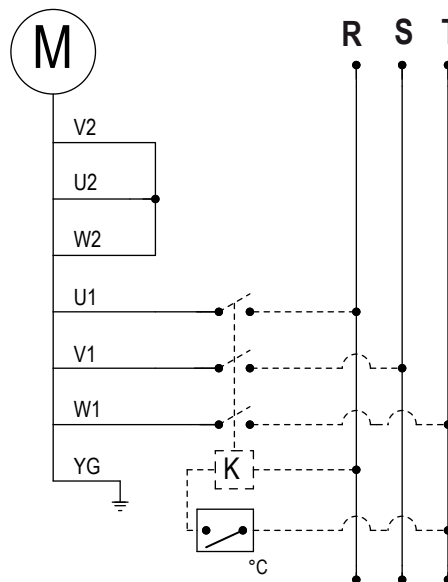

 400V AC 3 PHASES

U1 = NOIR
V1 = BLEU
W1 = MARRON
YG = TERRE
°C = THERMOSTAT (NO)
U2 = VERT
V2 = BLANC
W2 = JAUNE
K = RELAI

COULEURS DES CÂBLES UNIQUEMENT POUR
LES VENTILATEURS ÉLECTRIQUES EBM-PAPST

2

520

03

2

01

SÉRIE

520 (MG AIR 2020K)

MOTORISATION

- 01 AC 230V 50/60 Hz
- 03 AC 230V-400V-50Hz / AC 265-460V-60Hz
- 04 AC 230V-400V-50Hz (B14) / AC 265V-460V- 60Hz (B14)
- 12 DC 12V
- 24 DC 24V
- 56 Prédorisposé pour moteur hydraulique gr. 2

THERMOSTATS

- | | | |
|---|------------------------------|--------------|
| 1 | Thermostat fixe | 40-28° |
| 2 | Thermostat fixe | 50-38° |
| 3 | Thermostat fixe | 60-48° |
| 4 | Thermostat fixe | 70-58° |
| 5 | Thermostat fixe | 80-68° |
| 6 | Thermostat fixe | 90-78° |
| 8 | Thermostat réglable | 0-90° (TC2) |
| 9 | Thermostat réglable connecté | 0-120° (TC2) |

TYPE DE VENTILATION

- 01 Aspirant
- 02 Soufflant

4



5

ÉCHANGEURS DE TEMPÉRATURE

SÉRIE MG-AIR

Diagramme de performances

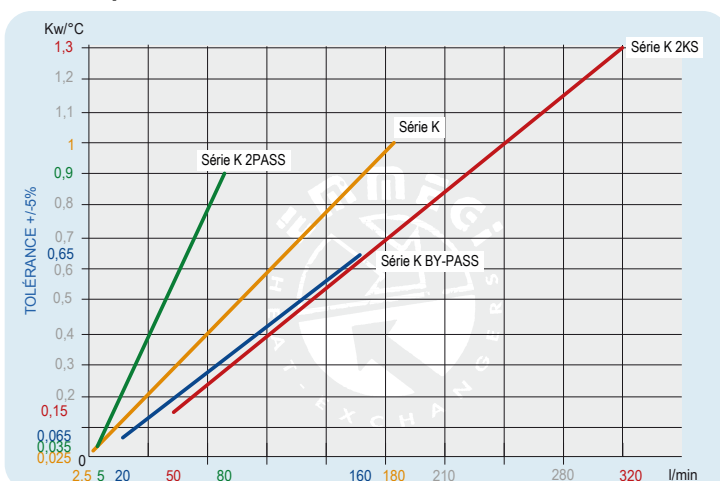

Série K

2005K	pages 10 - 11
2010K	pages 12 - 13
2015K	pages 14 - 15
2020K	pages 16 - 17
2024K	pages 18 - 19
2030K	pages 20 - 21
2040K	pages 22 - 23
2050K	pages 24 - 25



Série K 2 Pass

2010K 2PASS	pages 28 - 29
2015K 2PASS	pages 30 - 31
2020K 2PASS	pages 32 - 33
2024K 2PASS	pages 34 - 35
2030K 2PASS	pages 36 - 37
2040K 2PASS	pages 38 - 39
2050K 2PASS	pages 40 - 41

Série 2KS

2020K 2KS	pages 44 - 45
2024K 2KS	pages 46 - 47
2030K 2KS	pages 48 - 49
2040K 2KS	pages 50 - 51



Série K By-Pass

2015K By-Pass	pages 54 - 55
2020K By-Pass	pages 56 - 57
2024K By-Pass	pages 58 - 59
2030K By-Pass	pages 60 - 61
2040K By-Pass	pages 62 - 63



ÉCHANGEURS DE TEMPÉRATURE MG-AIR SÉRIE K

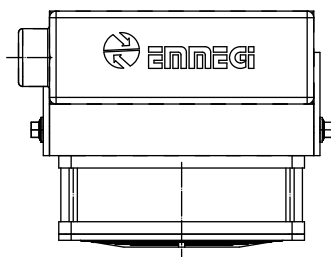
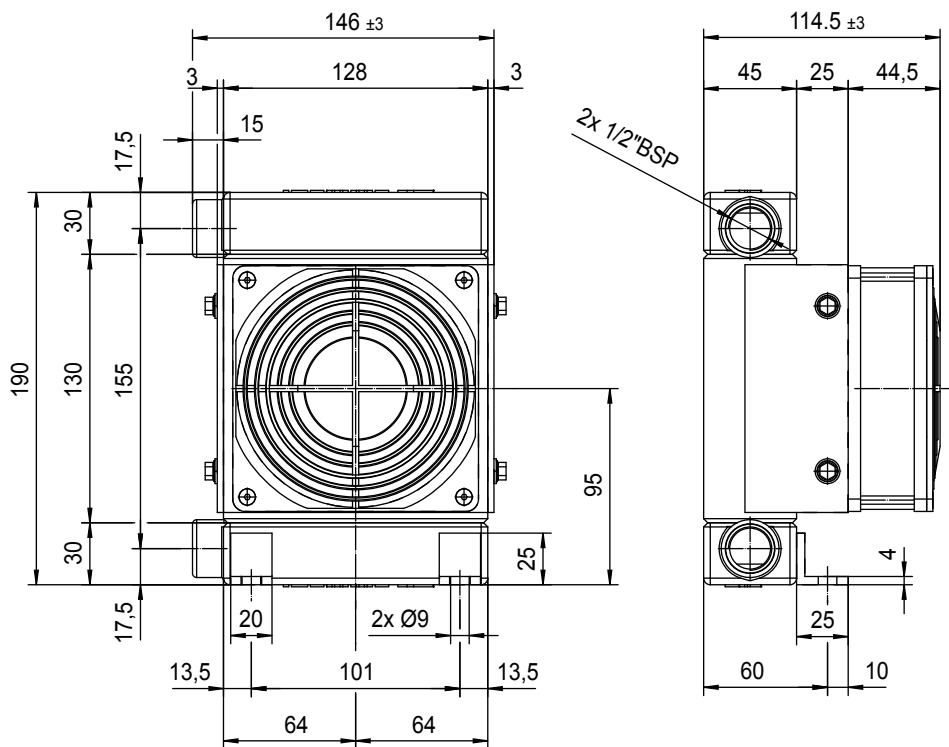



Code	V	Hz	kW(±10%)	A (±10%)	Tr/min	∅ Hélice	dB(A)	(m³/ h)	IP	Litres	Kg
054240023050#	230 AC	50	0,019	0,12	2650	105	40/47	125		0,3	3,2
054240001200#	12 DC	/	0,005	0,4	3050	105	45/49	140			
054240002400#	24 DC	/	0,005	0,2	3050	105	45/49	140			

Diagramme de performances



Pertes de charge (ISO VG 32)

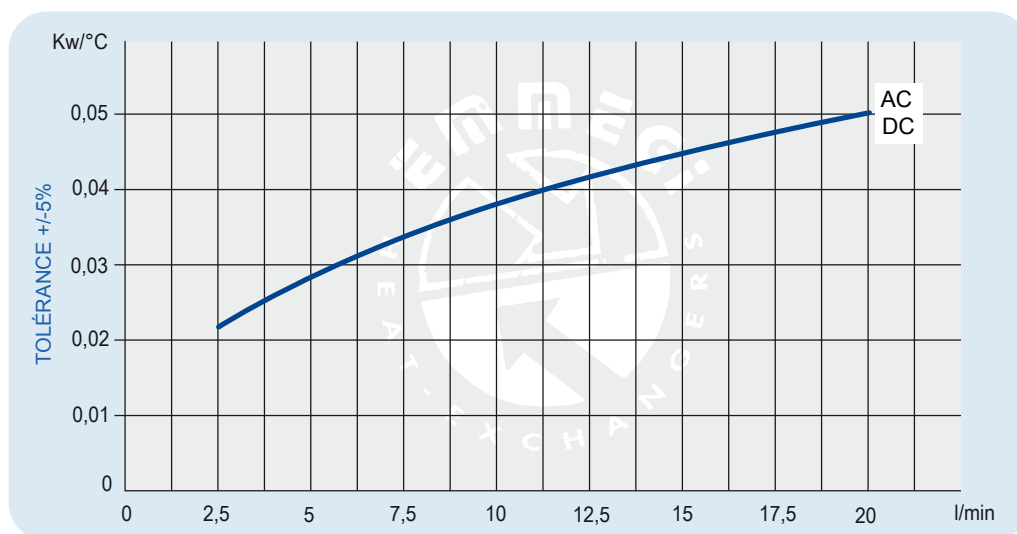
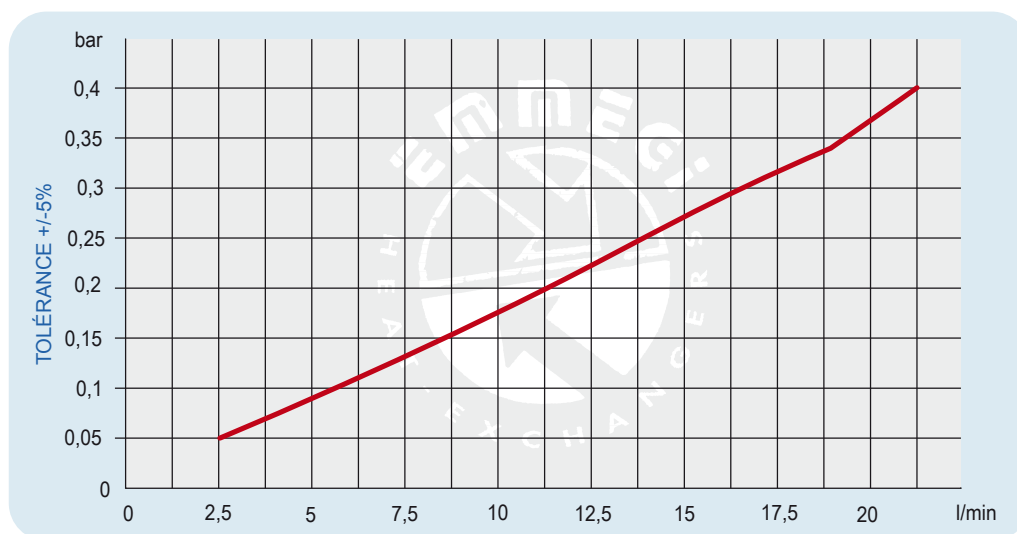

Facteur de correction - F (pertes de charge)

cst	10	15	20	30	40	50	60	80	100	200	300
F	0,5	0,65	0,77	1	1,2	1,4	1,6	1,9	2,1	3,3	4,3

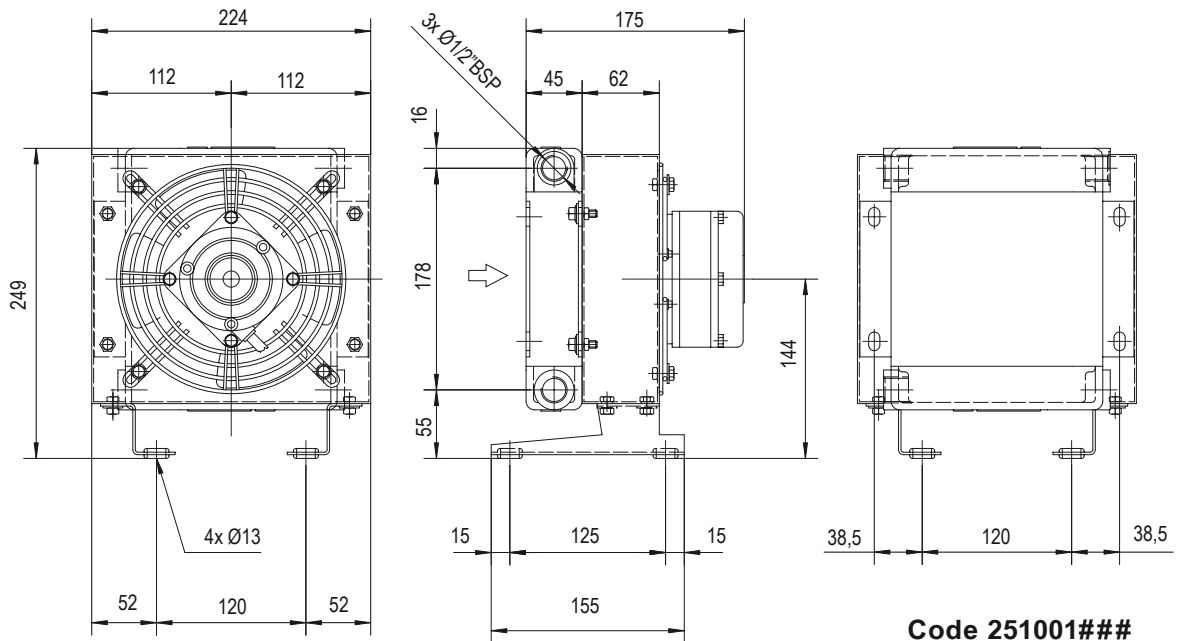

Code 251001###

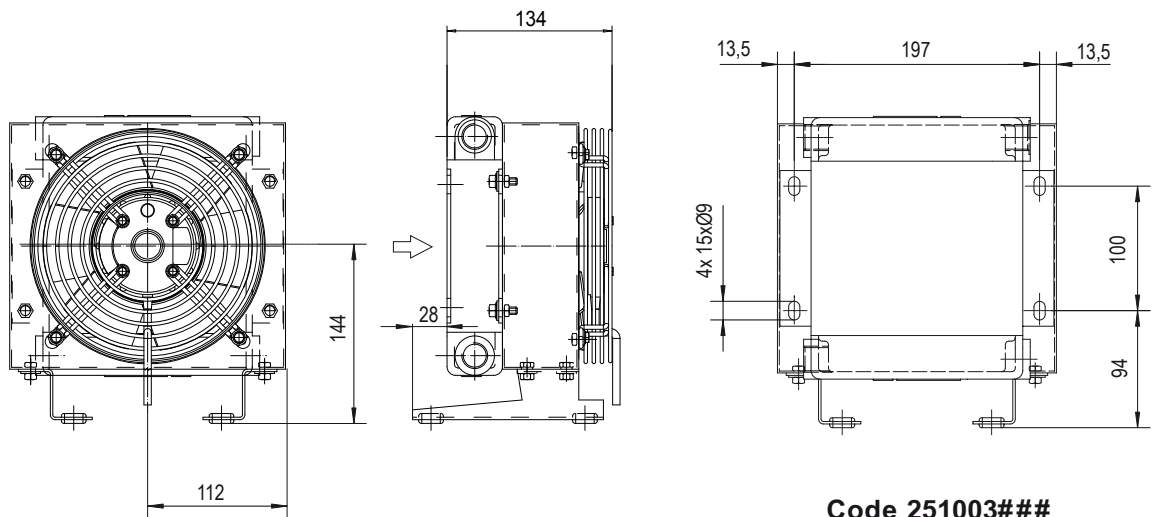

Code 251003###

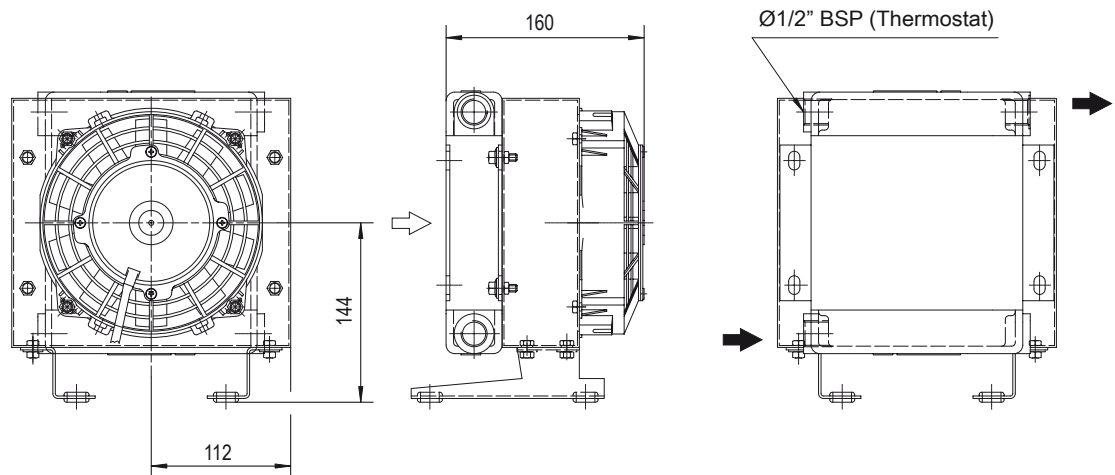

Code 251012###

Code 251024###

Les dimensions et caractéristiques techniques sont données à titre indicatif.

Code	V	Hz	kW(±10%)	A (±10%)	Tr/min	∅ Hélice	dB(A)	(m³/h)	IP	Litres	Kg
251001 ###	230AC	50/60	0,010/0,047	0,21	2500	175	67	235	54	0.3	6
251003 ###	230-400 AC	50	0,045	0,23 - 0,13	2750	175	63	190	54		6
	230-400 AC	60	0,043	0,16 - 0,09	3100						5
251012 ###	12 DC	/	0,06	5,2	3860	167	75	410	68		5
251024 ###	24 DC	/	0,06	2,3	4045	167	75	410	68	5	

Diagramme de performances

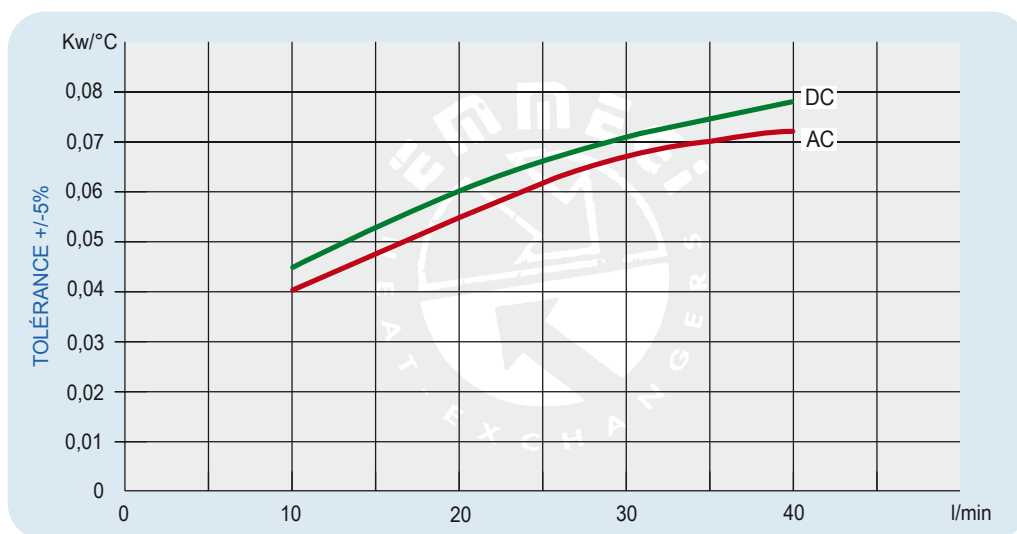

Pertes de charge (ISO VG 32)

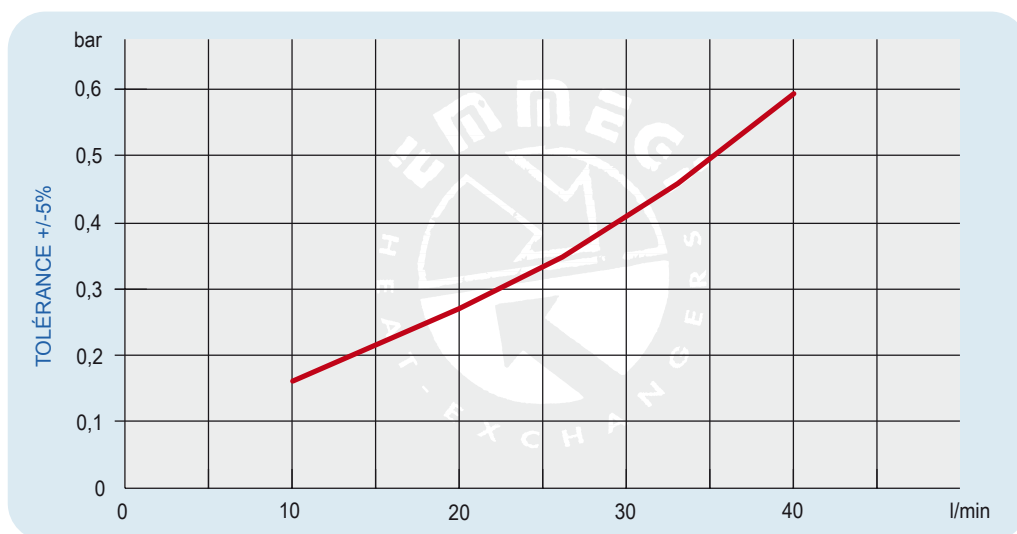

Facteur de correction - F (pertes de charge)

cst	10	15	20	30	40	50	60	80	100	200	300
F	0,5	0,65	0,77	1	1,2	1,4	1,6	1,9	2,1	3,3	4,3

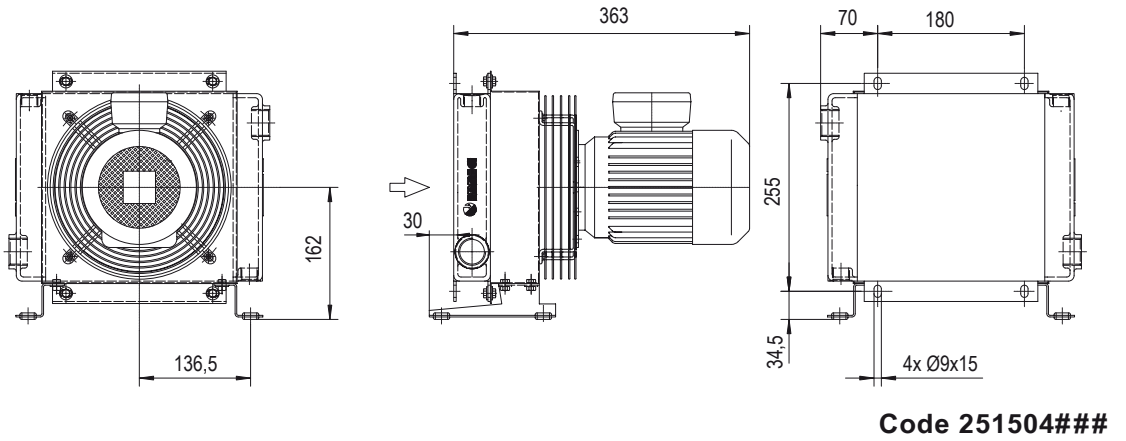
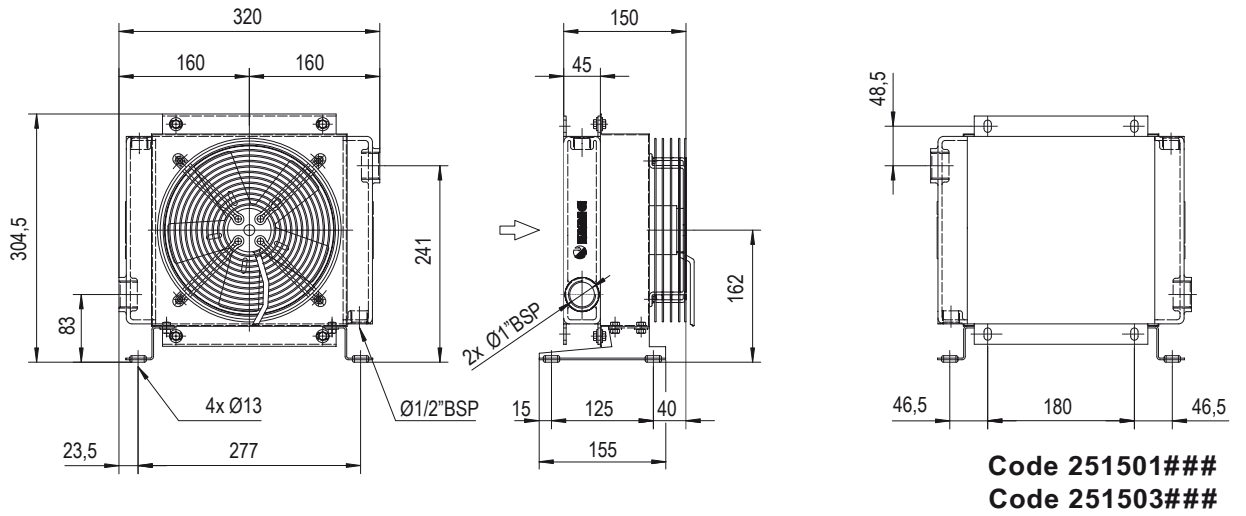

14

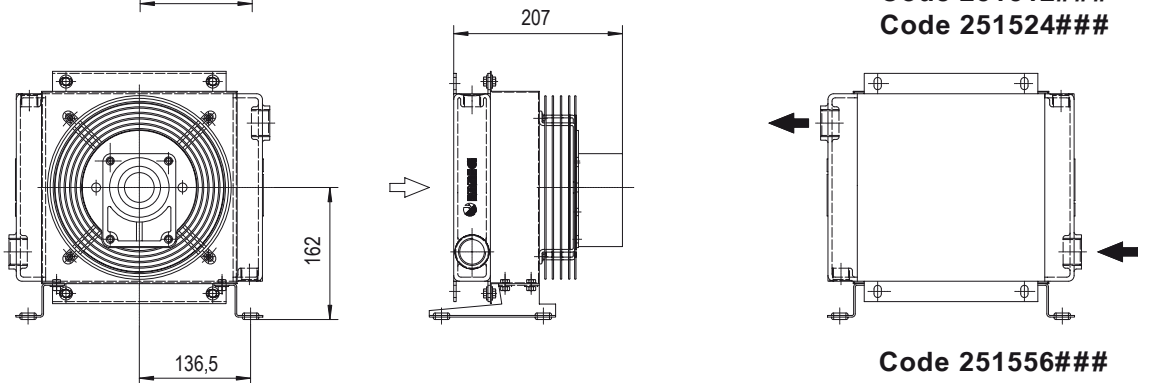
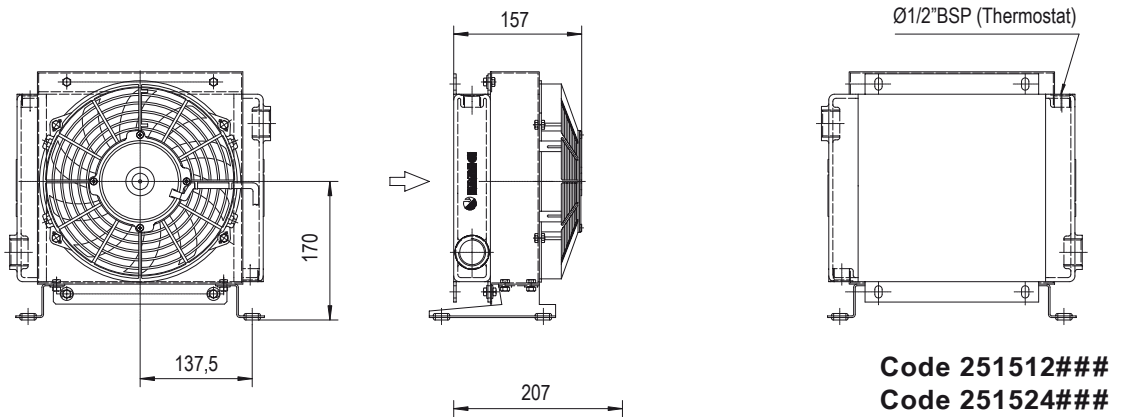

Les dimensions et caractéristiques techniques sont données à titre indicatif.

Code	V	Hz	kW(±10%)	A (±10%)	Tr/min	∅ Hélice	dB(A)	(m³/ h)	IP	Litres	Kg
251501 ###	230AC	50/60	0,050/0,061	0,24-0,28	2740/3120	200	68	700	44	0,5	7
251503 ###	230-400 AC	50	0,068	0,29 - 0,17	2500	200	69	720	44		7
	230-400 AC	60	0,07	0,23 - 0,13	2650						7
251504 ###	230-400 AC B14	50	0,25	1,7- 1	1350	200	61	415	55		10
	265-460 AC B14	60	0,29	1,7- 1	1620						10
251512 ###	12 DC	/	0,08	6,4	2770	225	72	790	68		6,5
251524 ###	24 DC	/	0,09	3,9	2900	225	73	865	68	6,5	
251556 ###	Préparé pour moteur hydraulique Gr.2					200			/	6	

Nous contacter

Diagramme de performances

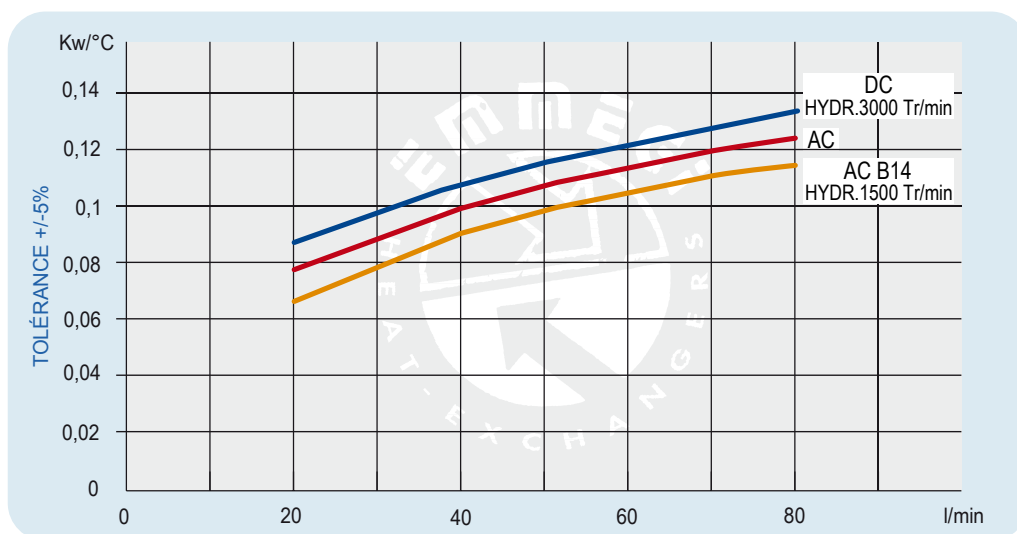

Pertes de charge (ISO VG 32)

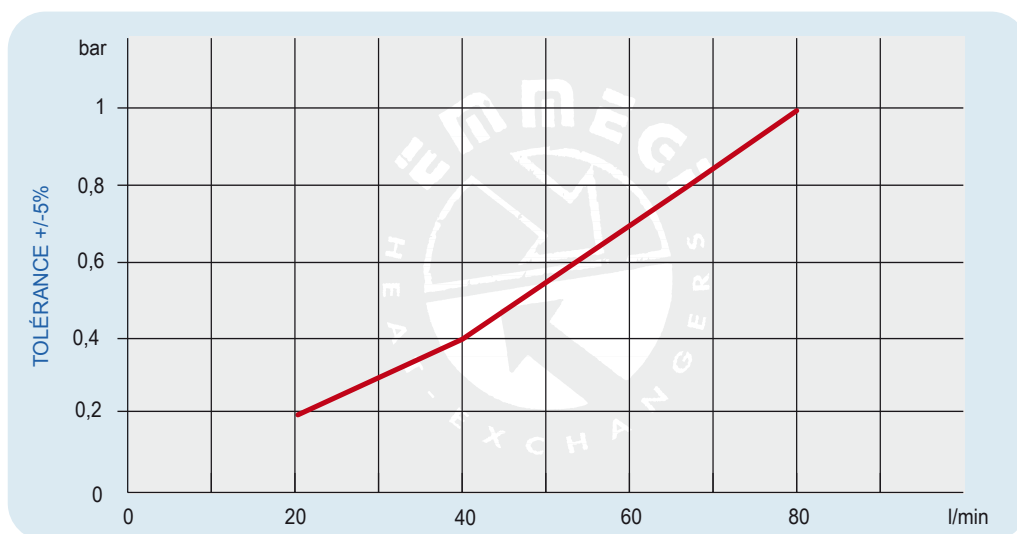

Facteur de correction - F (pertes de charge)

cst	10	15	20	30	40	50	60	80	100	200	300
F	0,5	0,65	0,77	1	1,2	1,4	1,6	1,9	2,1	3,3	4,3

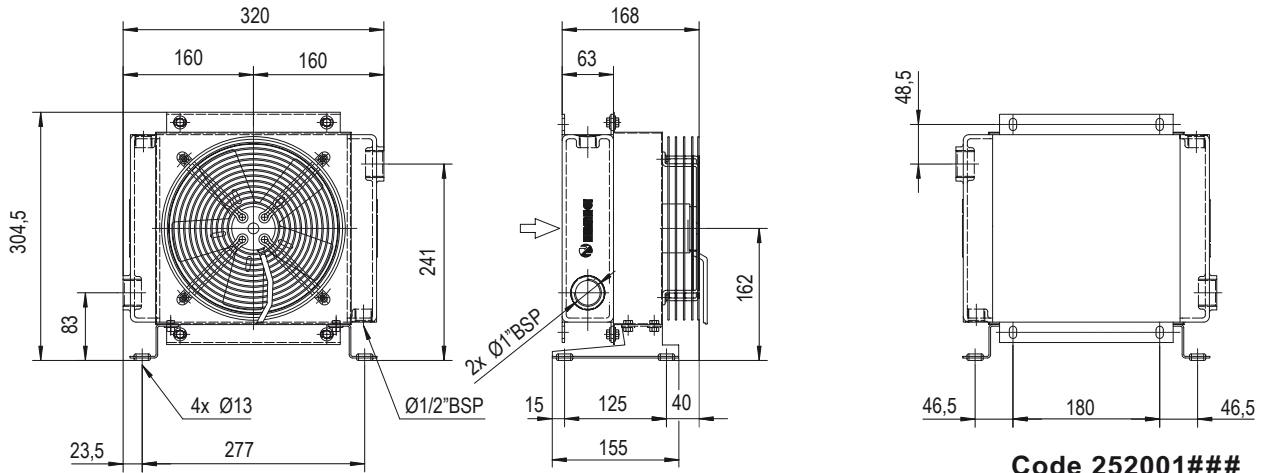

Code 252001###
Code 252003###

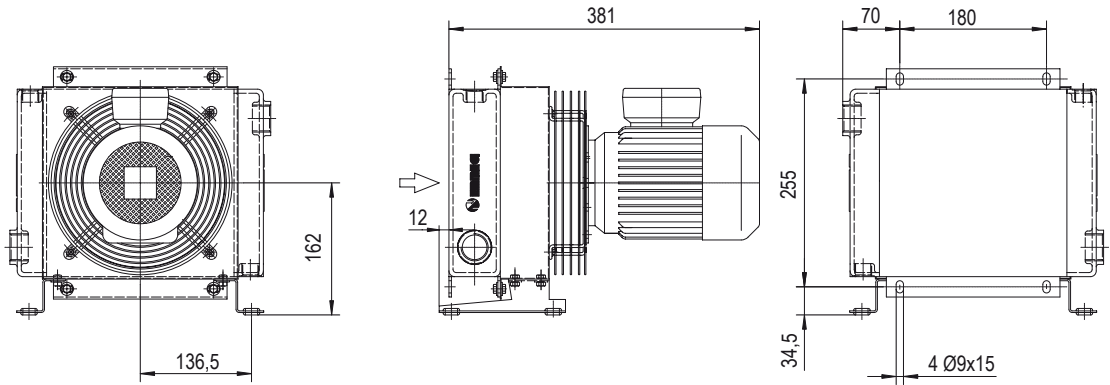

Code 252004###

16

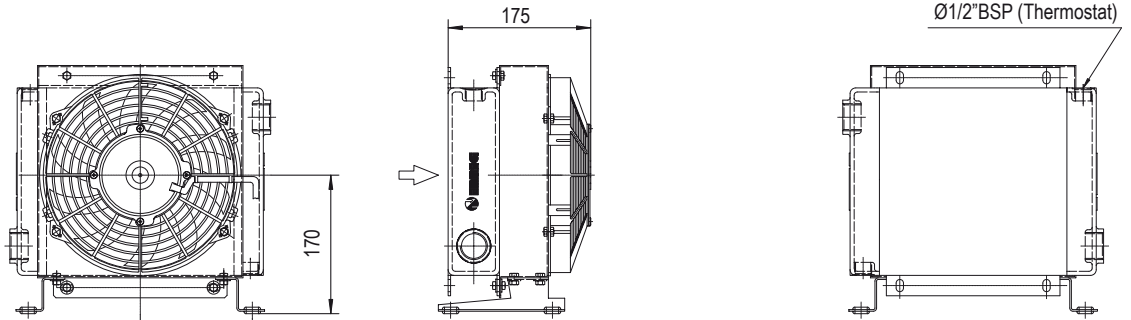

Code 252012###
Code 252024###

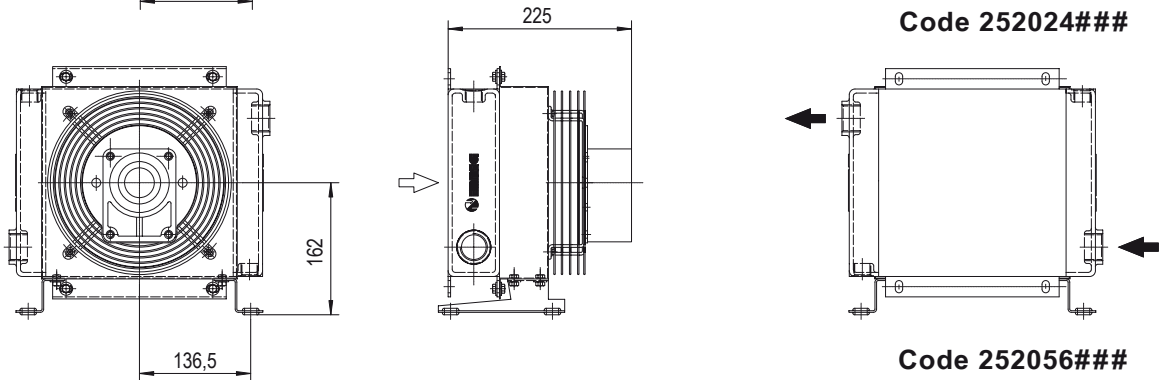

Code 252056###

Les dimensions et caractéristiques techniques sont données à titre indicatif.

Code	V	Hz	kW(±10%)	A (±10%)	Tr/min	ø Hélice	dB(A)	(m³/ h)	IP	Litres	Kg
252001 ###	230AC	50/60	0,05/0,061	0,24-0,28	2740/3120	200	68	675	44	0,7	8
252003 ###	230-400 AC	50	0,068	0,29-0,17	2500	200	68	645	44		8
	230-400 AC	60	0,07	0,23-0,13	2650						8
252004 ###	230-400 AC B14	50	0,25	1,7- 1	1350	200	64	390	55		11
	265-460 AC B14	60	0,29	1,7- 1	1620						11
252012 ###	12 DC	/	0,08	6,4	2770	225	72	720	68		7
252024 ###	24 DC	/	0,09	3,9	2900	225	72	750	68		7
252056 ###	Préparé pour moteur hydraulique Gr.2					200			/	7	

Nous contacter

Diagramme de performances

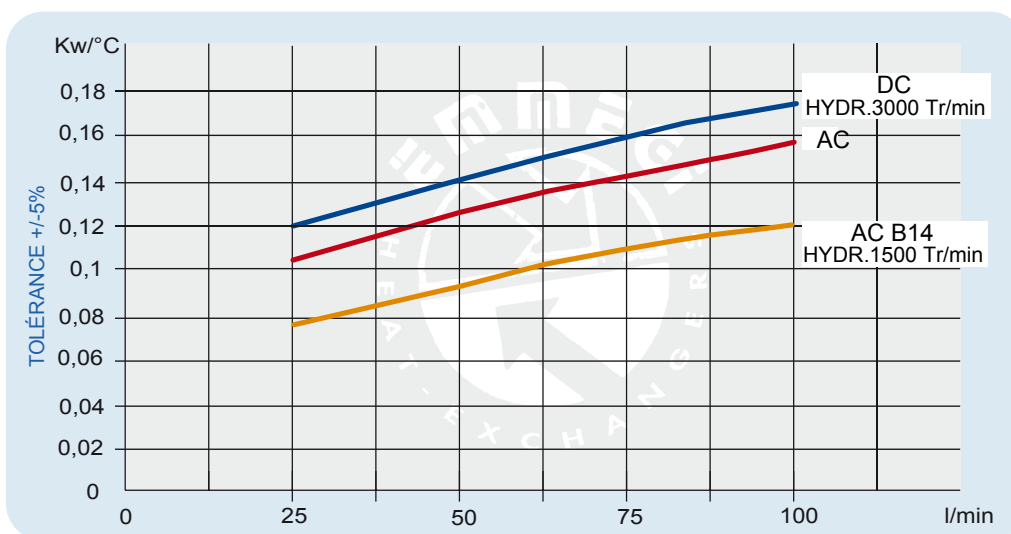

Pertes de charge (ISO VG 32)

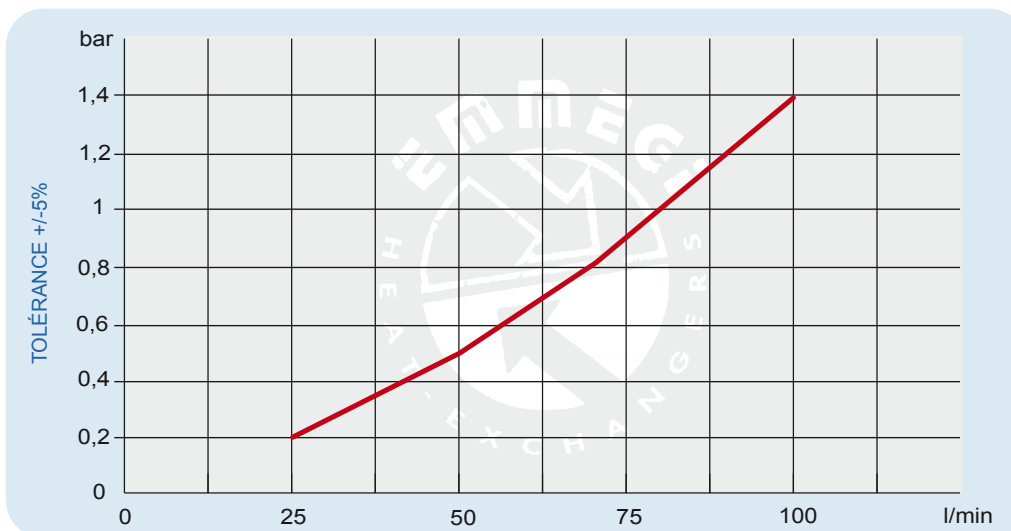

Facteur de correction - F (pertes de charge)

cst	10	15	20	30	40	50	60	80	100	200	300
F	0,5	0,65	0,77	1	1,2	1,4	1,6	1,9	2,1	3,3	4,3

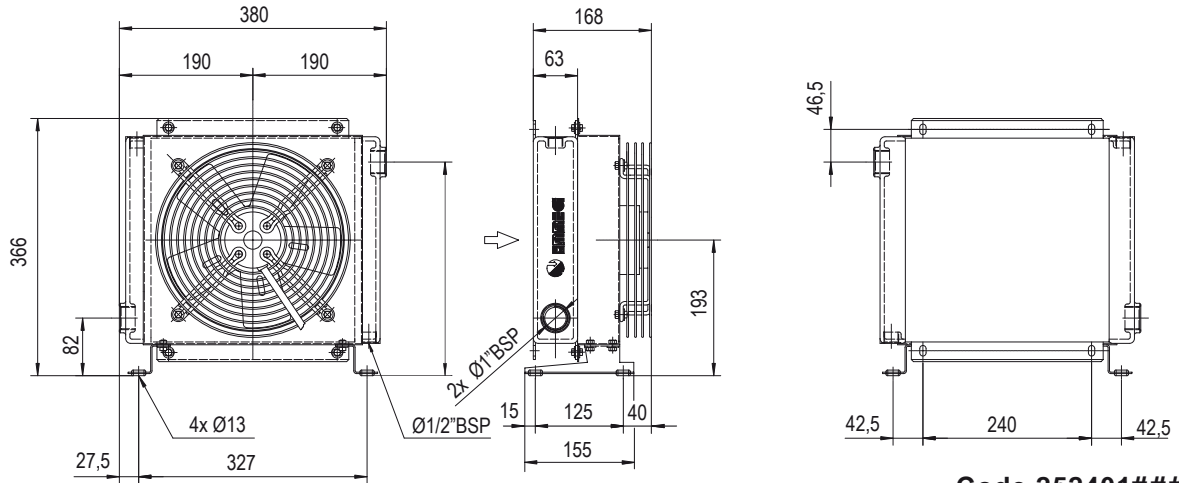

Code 252401###
Code 252403###

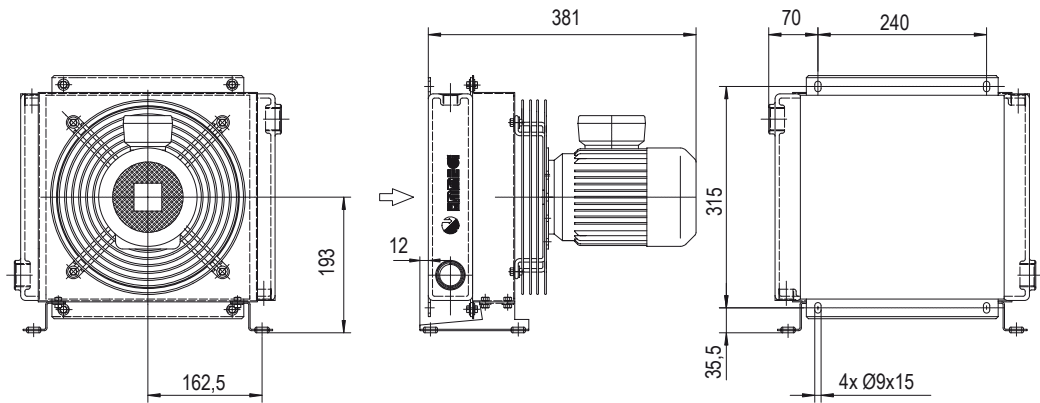

Code 252404###

18

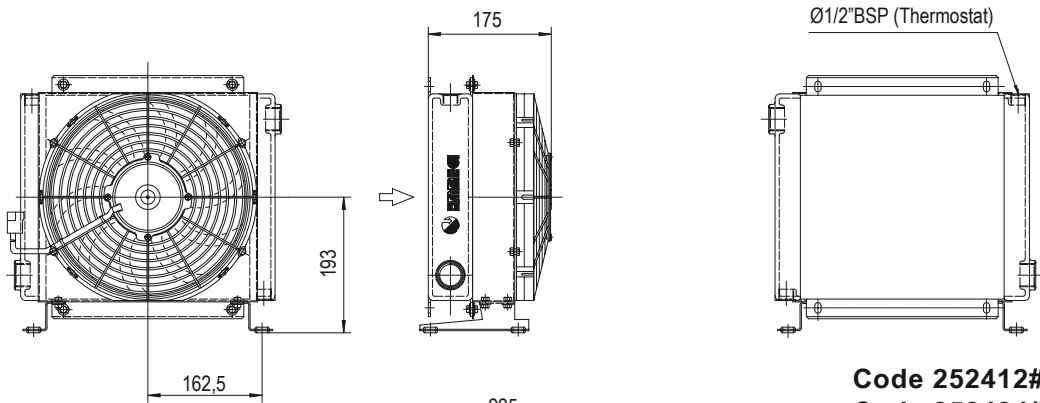

Code 252412###
Code 252424###

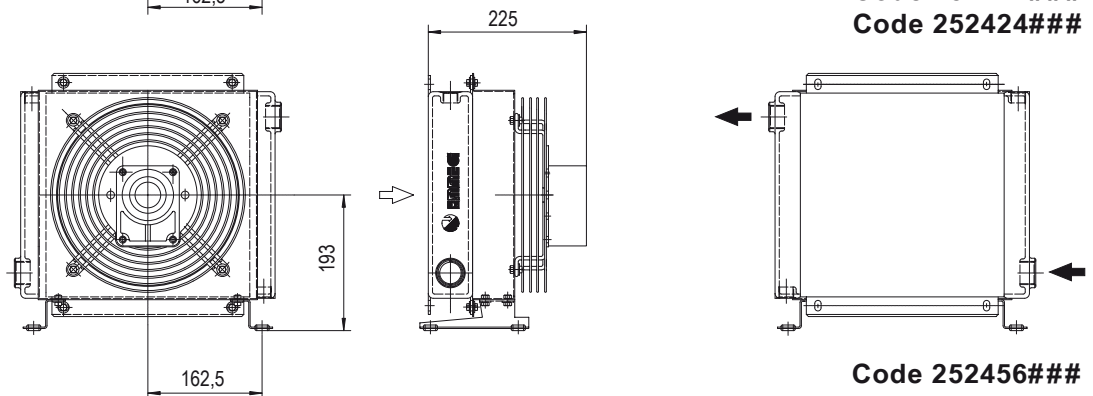

Code 252456###

Les dimensions et caractéristiques techniques sont données à titre indicatif.

Code	V	Hz	kW(±10%)	A (±10%)	Tr/min	∅ Hélice	dB(A)	(m³/ h)	IP	Litre	Kg
252401 ###	230AC	50/60	0,115/0,150	0,51/0,66	2450/2600	250	72	1350	44		11
252403 ###	230-400 AC	50	0,105	0,33/0,19	2600	250	72	1300	44		11
	230-400 AC	60	0,145	0,39/0,23	2900						
252404 ###	230-400 AC B14	50	0,25	1,7- 1	1350	250	64	1000	55	1	16
	265-460 AC B14	60	0,29	1,7- 1	1620						
252412 ###	12 DC	/	0,09	7,5	2710	280	72	950	68		10
252424 ###	24 DC	/	0,10	4,3	2765	280	74	1030	68		10
252456 ###	Préparé pour moteur hydraulique Gr.2					250			/		10

Nous contacter

Diagramme de performances

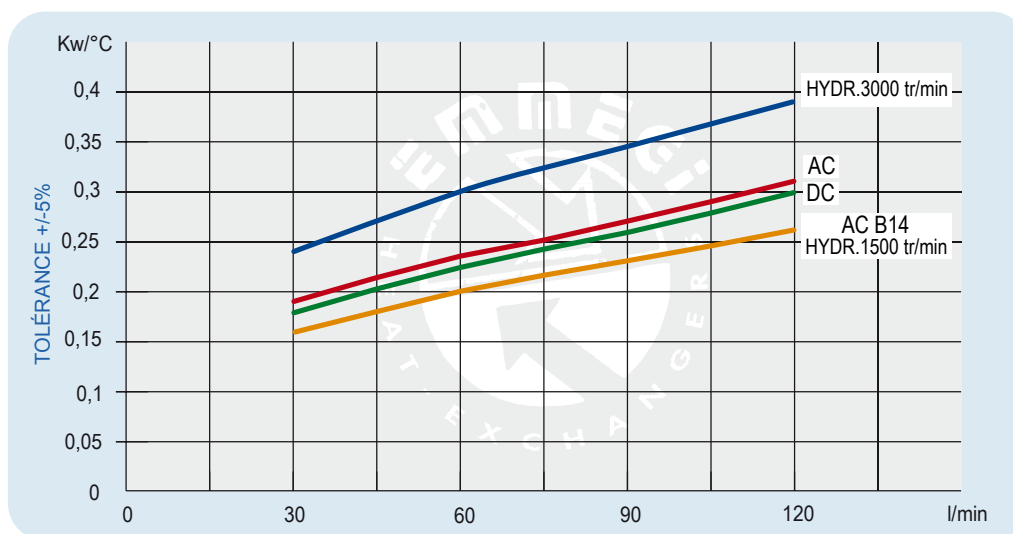

Pertes de charge (ISO VG 32)

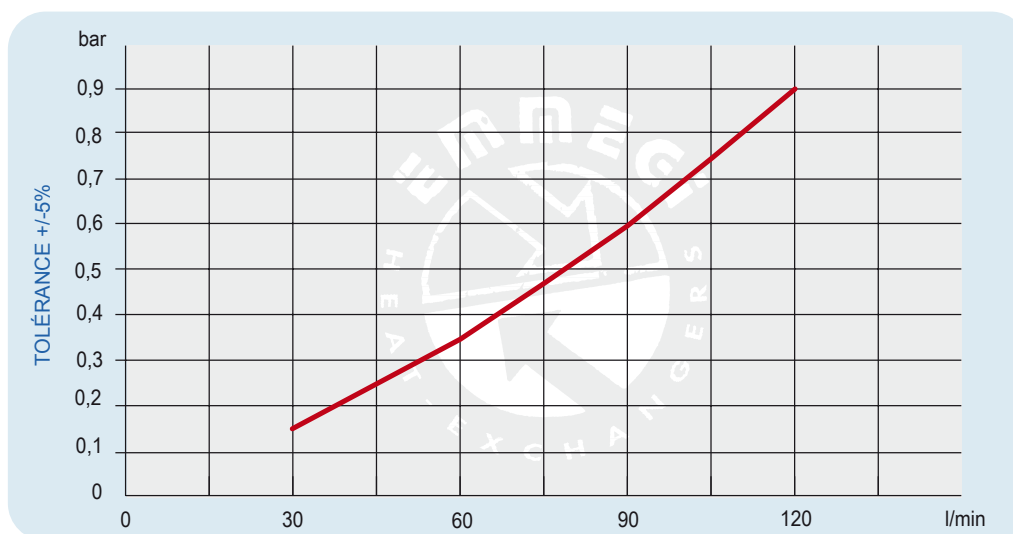

Facteur de correction - F (pertes de charge)

cst	10	15	20	30	40	50	60	80	100	200	300
F	0,5	0,65	0,77	1	1,2	1,4	1,6	1,9	2,1	3,3	4,3

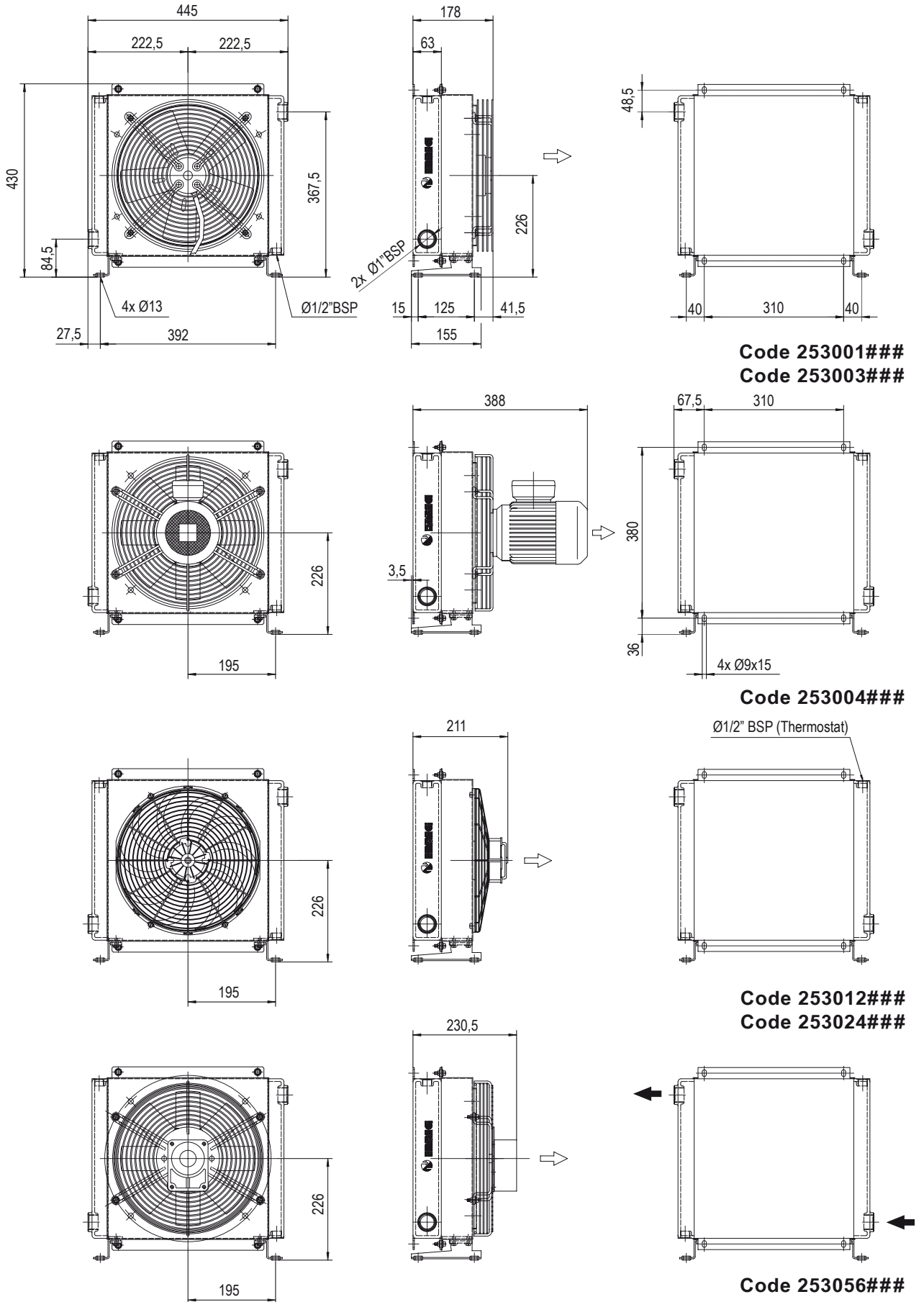

Les dimensions et caractéristiques techniques sont données à titre indicatif.

Code	V	Hz	kW(±10%)	A (±10%)	Tr/min	∅ Hélice	dB(A)	(m³/h)	IP	Litres	Kg
253001 ###	230AC	50/60	0,23/0,35	1,1/1,55	2700/3000	300	78	2220	44	1,6	15
253003 ###	230-400 AC	50	0,21	0,62 - 0,36	2580	300	76	2500	44		15
	230-400 AC	60	0,3	0,84 - 0,48	2750						15
253004 ###	230-400 AC B14	50	0,37	2,1 - 1,1	1370	300	70	1850	55		20
	265-460 AC B14	60	0,43	2,1 - 1,1	1650						20
253012 ###	12 DC	/	0,16	13,3	2660	305	80	1675	68		14
253024 ###	24 DC	/	0,18	7,4	2870	305	83	1880	68		14
253056 ###	Préparé pour moteur hydraulique Gr.2					300			/	15	

Nous contacter

Diagramme de performances

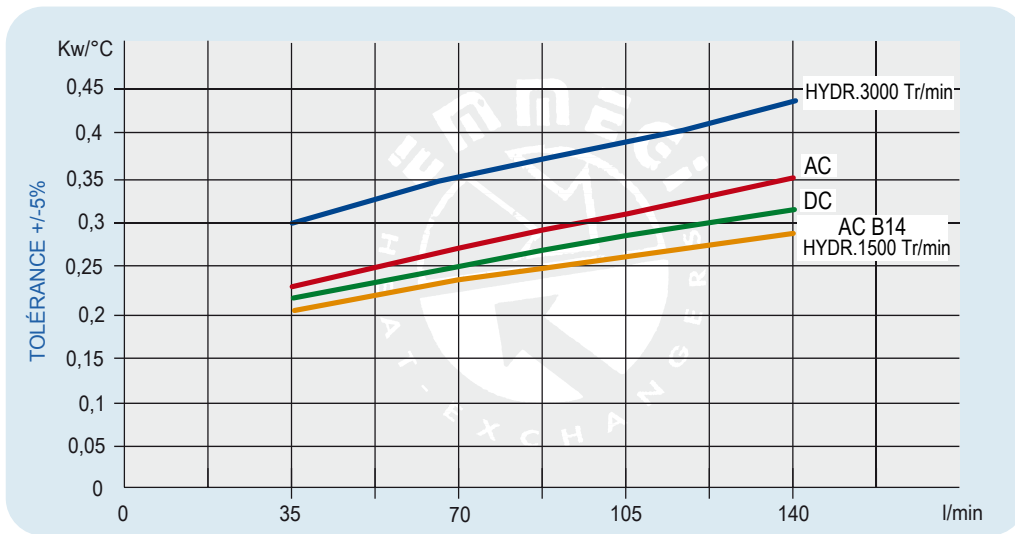

Pertes de charge (ISO VG 32)

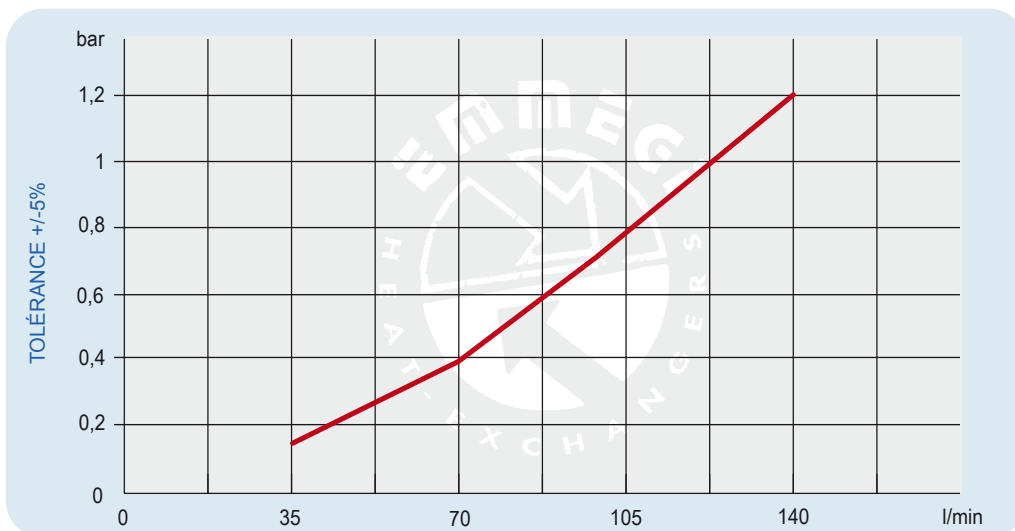

Facteur de correction - F (pertes de charge)

cst	10	15	20	30	40	50	60	80	100	200	300
F	0,5	0,65	0,77	1	1,2	1,4	1,6	1,9	2,1	3,3	4,3

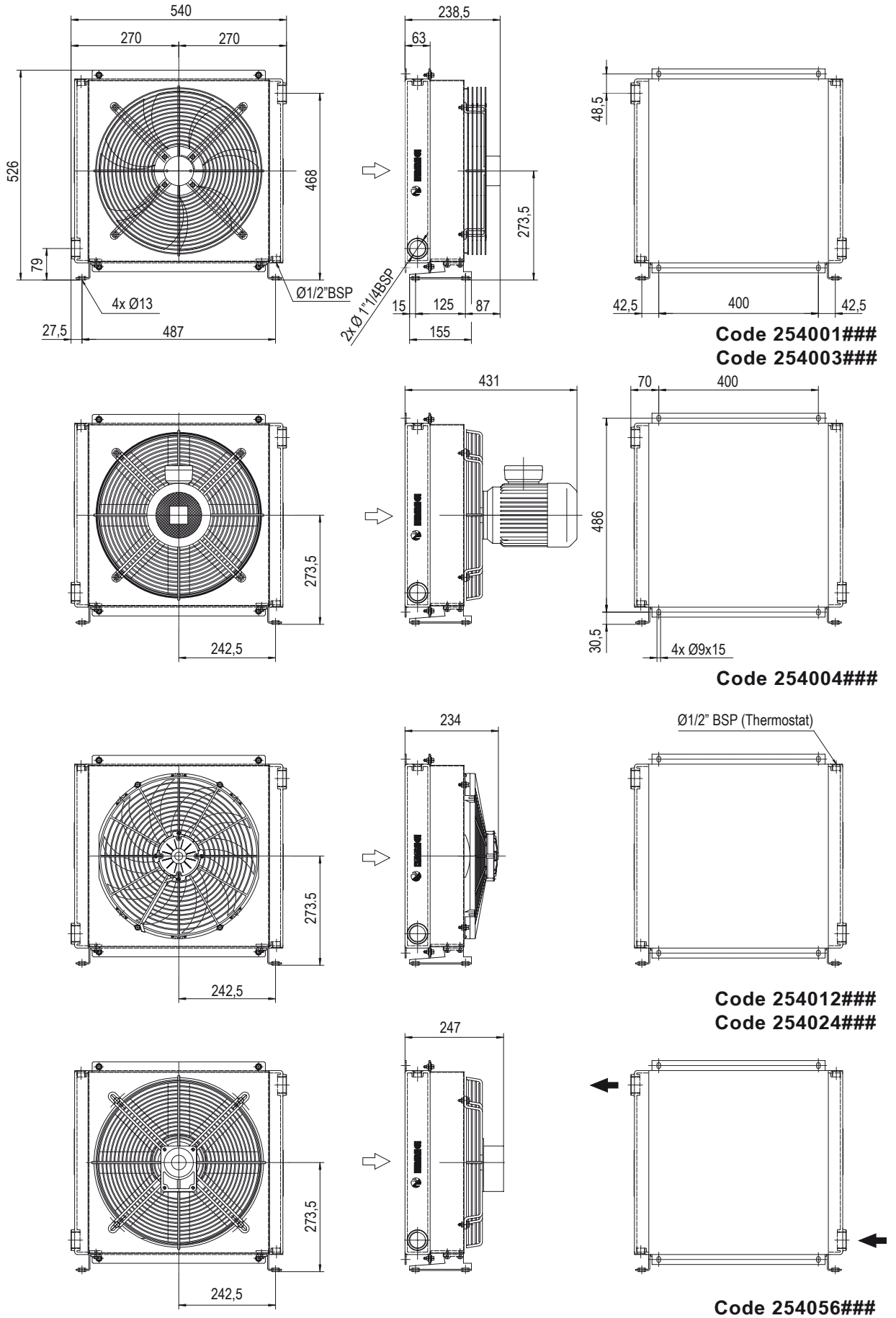

Les dimensions et caractéristiques techniques sont données à titre indicatif.

Code	V	Hz	kW(±10%)	A (±10%)	Tr/min	∅ Hélice	dB(A)	(m³/h)	IP	Litres	Kg
254001 ###	230 AC	50	0,16/0,24	0,73-1,06	1430/1700	400	71	3200	54	2,7	21
254003 ###	230-400 AC	50	0,135	0,76-0,44	1450	400	71	3200	54		21
	230-400 AC	60	0,185	0,68-0,39	1690						21
254004 ###	230-400 AC B14	50	0,55	2,9-1,7	1320	400	77	3740	55		25
	265-460 AC B14	60	0,63	2,9-1,7	1690						25
254012 ###	12 DC	/	0,22	19,2	2310	385	76	2770	68		20
254024 ###	24 DC	/	0,23	9,3	2380	385	79	2910	68		20
254056 ###	Préparé pour moteur hydraulique Gr.2					400			/	19	

Nous contacter

Diagramme de performances

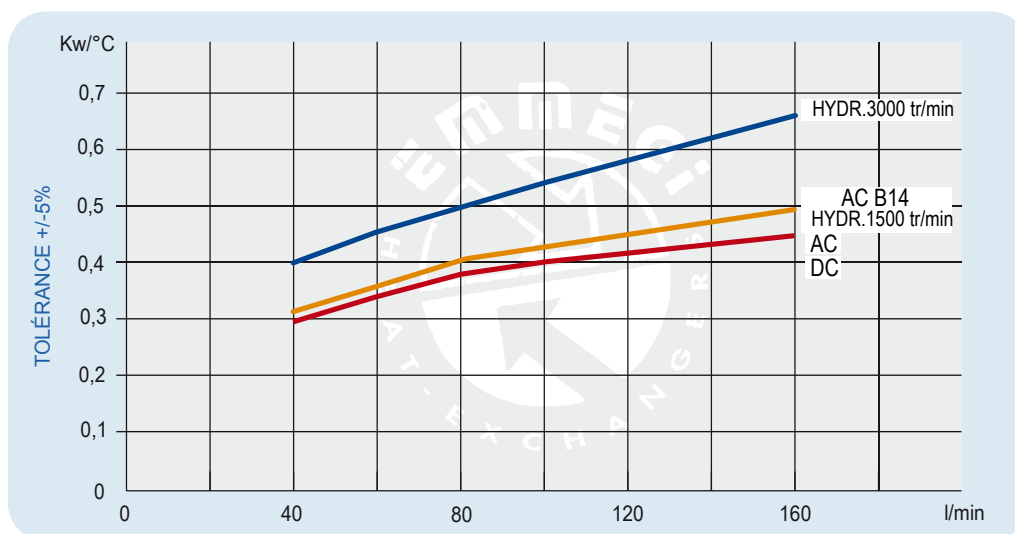

Pertes de charge (ISO VG 32)

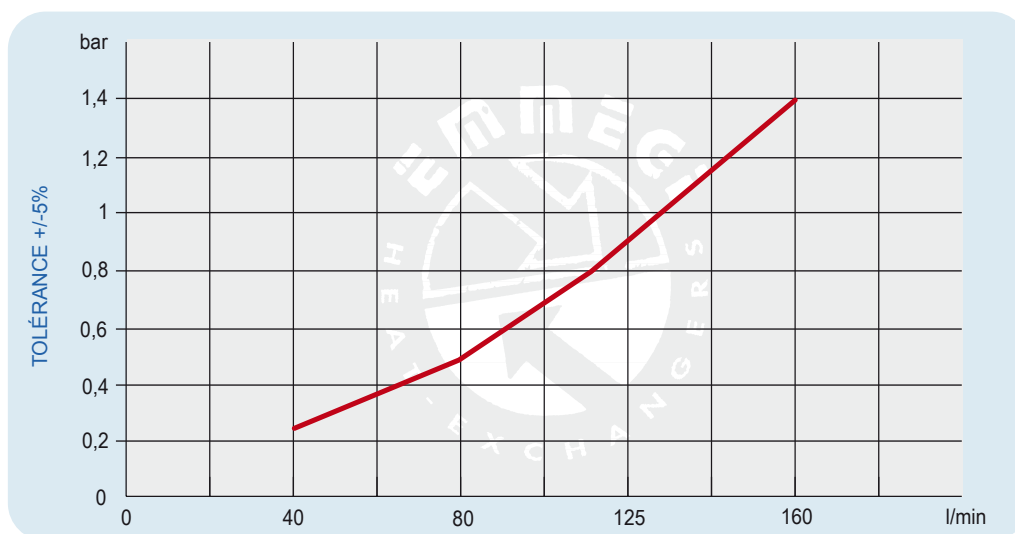

Facteur de correction - F - (pertes de charge)

cst	10	15	20	30	40	50	60	80	100	200	300
F	0,5	0,65	0,77	1	1,2	1,4	1,6	1,9	2,1	3,3	4,3

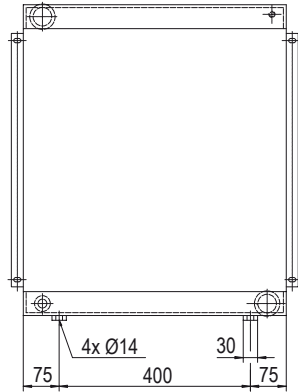
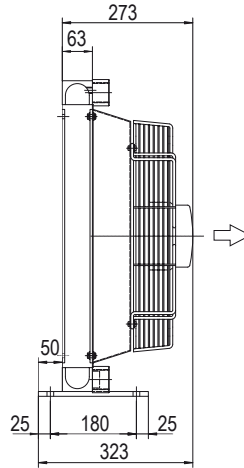
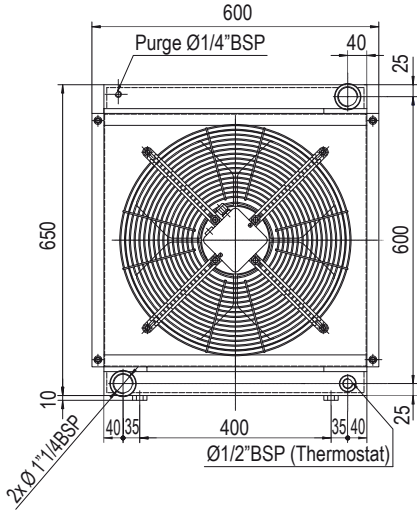

Code 255003###

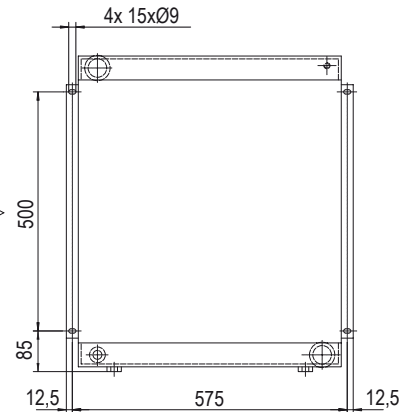
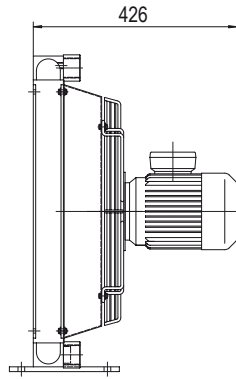
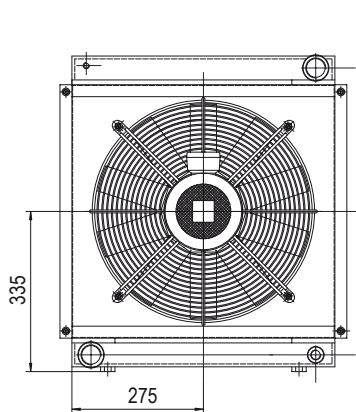

Code 255004###

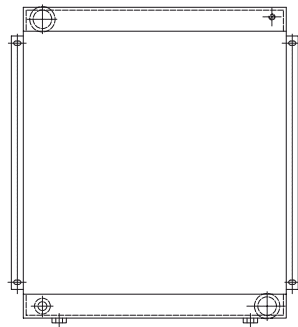
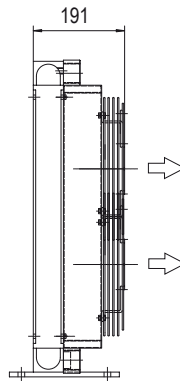
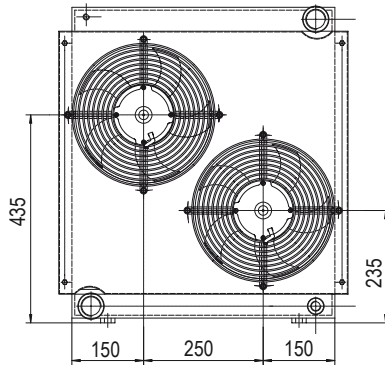

Code 255012###

Code 255024###

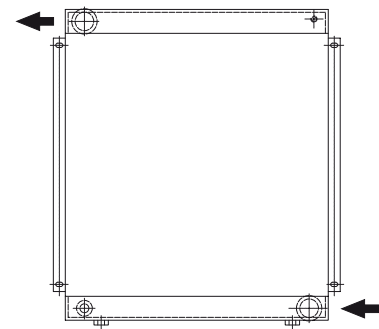
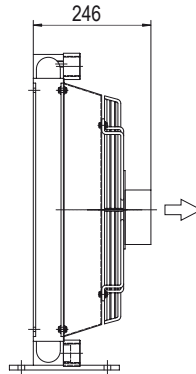
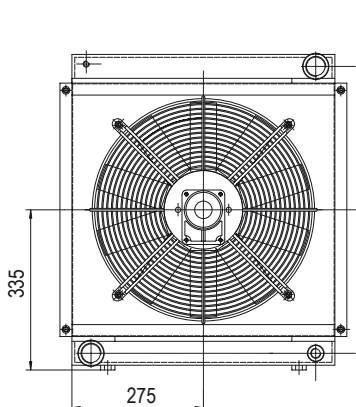

Code 255056###

Les dimensions et caractéristiques techniques sont données à titre indicatif.

Code	V	Hz	KW(±10%)	A (±10%)	Tr/min	øHélice	dB(A)	(m³/h)	IP	Litres	Kg
255003 ###	230-400 AC	50	0,52	1,9 - 1,1	1450	450	76	5000	54	5	27
	230-400 AC	60	0,66	2 - 1,2	1690						
255004 ###	230-400 AC B14	50	0,75	3,0-1,7	1440	450	79	5200	55		30
	265-460 AC B14	60	0,86	3,0-1,7	1750						
255012 ###	12 DC	/	0,13 (2x)	11,0 (2x)	2340	280	76	1720(2x)	68		24
255024 ###	24 DC	/	0,15 (2x)	6,2 (2x)	2600	280	79	1750(2x)	68		24
255056 ###	Préparé pour moteur hydraulique Gr.2					450			/	23	

Pour 12-24V, les données se rapportent à chaque ventilateur.

Nous contacter

Diagramme de performances

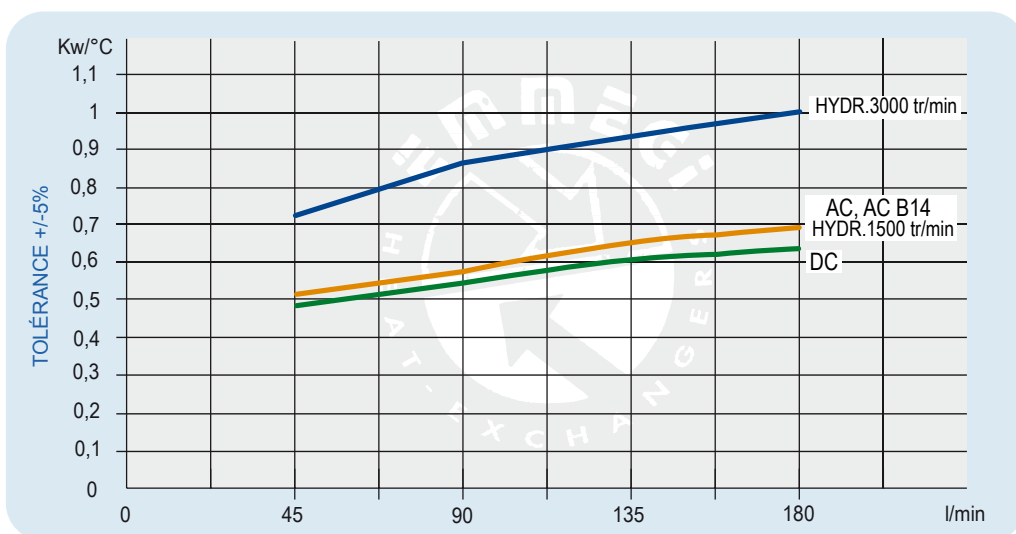

Pertes de charge (ISO VG 32)

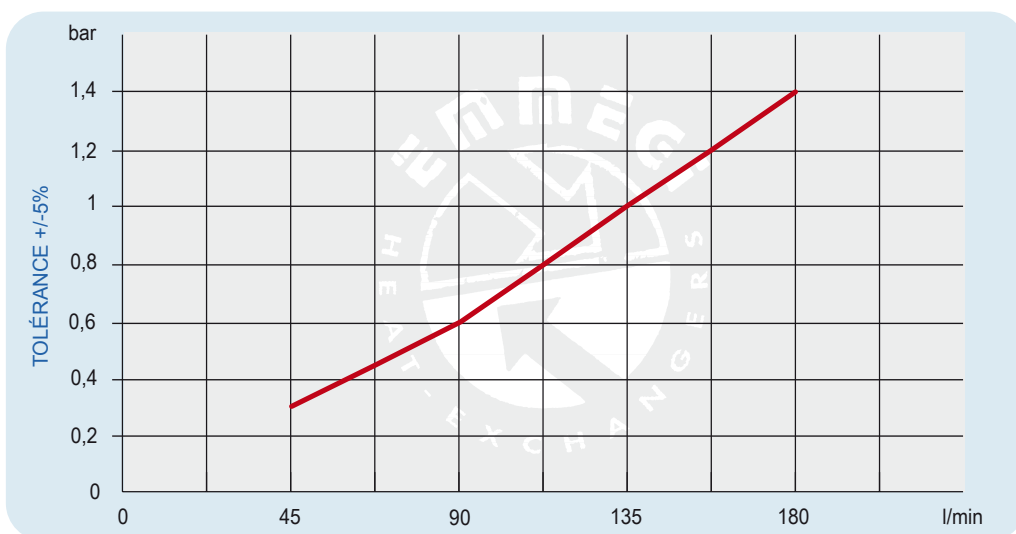

Facteur de correction - F (pertes de charge)

cst	10	15	20	30	40	50	60	80	100	200	300
F	0,5	0,65	0,77	1	1,2	1,4	1,6	1,9	2,1	3,3	4,3



ÉCHANGEURS DE TEMPÉRATURE MG-AIR SÉRIE K 2PASS

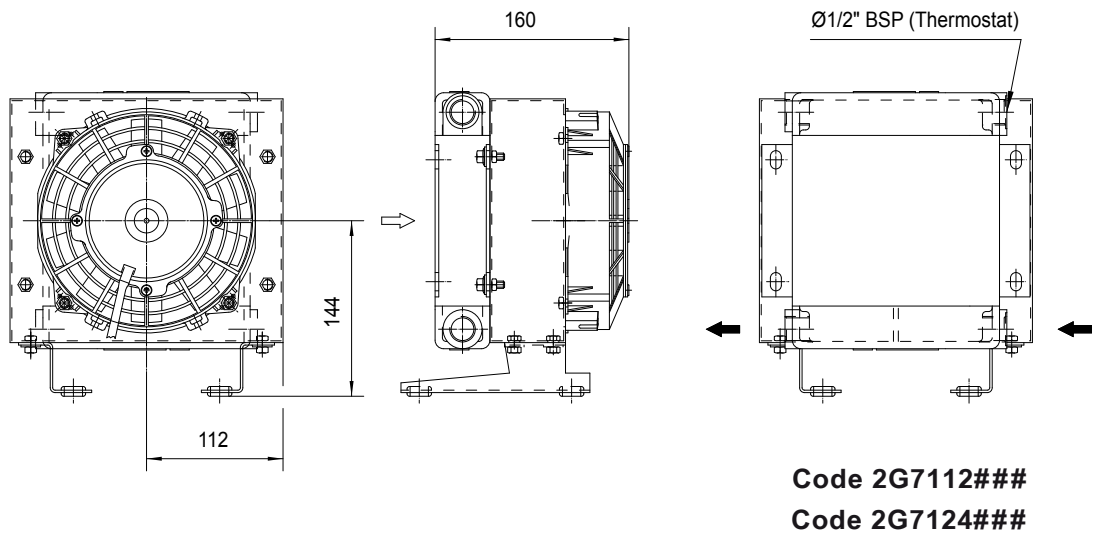
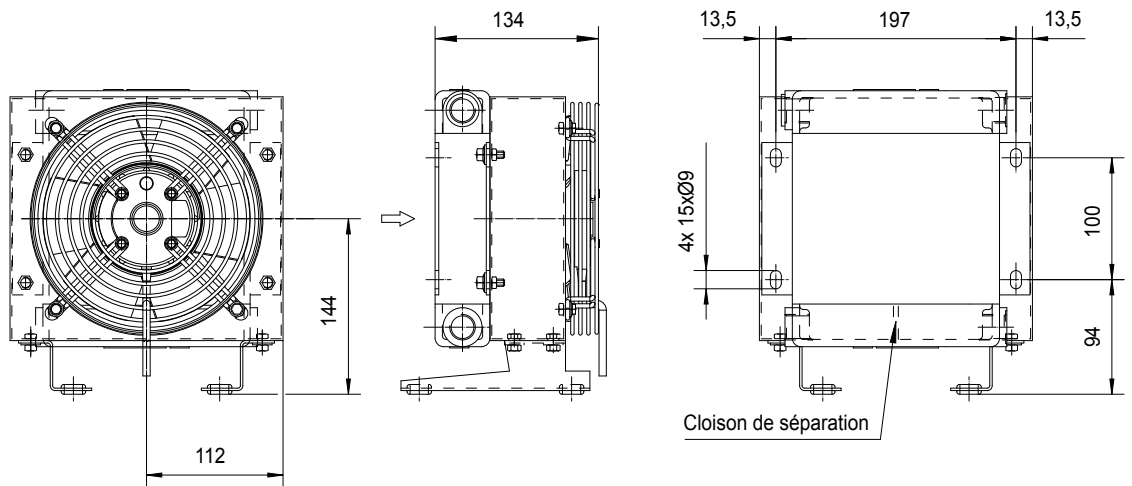
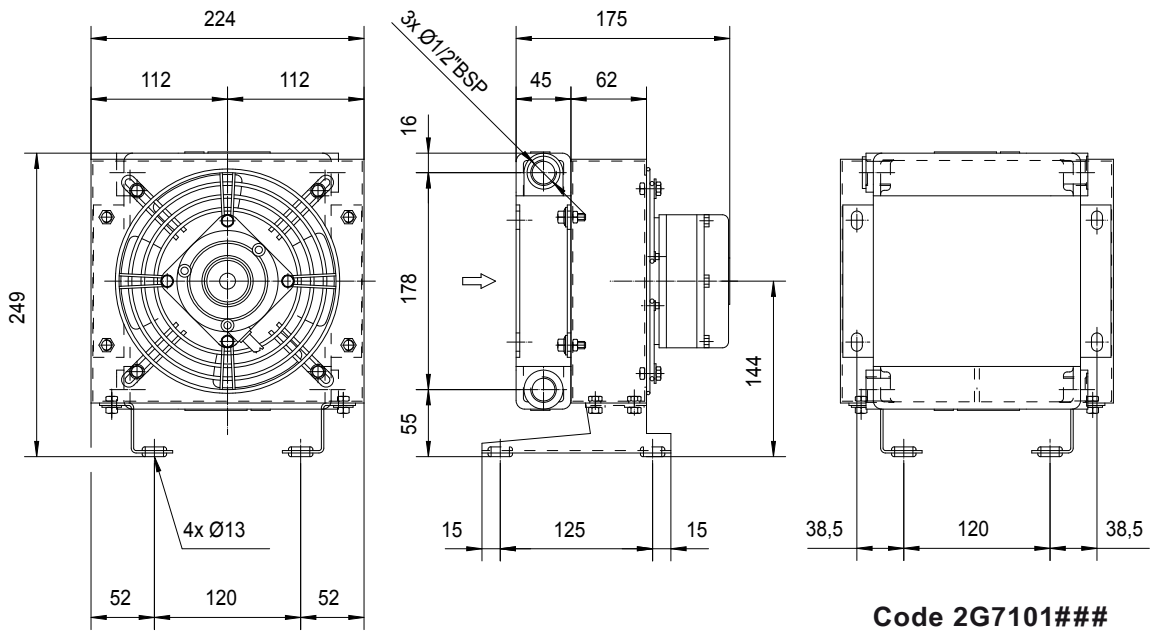

Les dimensions et caractéristiques techniques sont données à titre indicatif.

Code	V	Hz	kW(±10%)	A (±10%)	Tr/min	ø Hélice	dB(A)	(m³/h)	IP	Litres	Kg
2G7101 ###	230AC	50/60	0,010/0,047	0,21	2500	175	67	235	54	0.3	6
2G7103 ###	230-400 AC	50	0,045	0,23 - 0,13	2750	175	63	190	54		6
	230-400 AC	60	0,043	0,16 - 0,09	3100						5
2G7112 ###	12 DC	/	0,06	5,2	3860	167	75	410	68		5
2G7124 ###	24 DC	/	0,06	2,3	4045	167	75	410	68	5	

Diagramme de performances

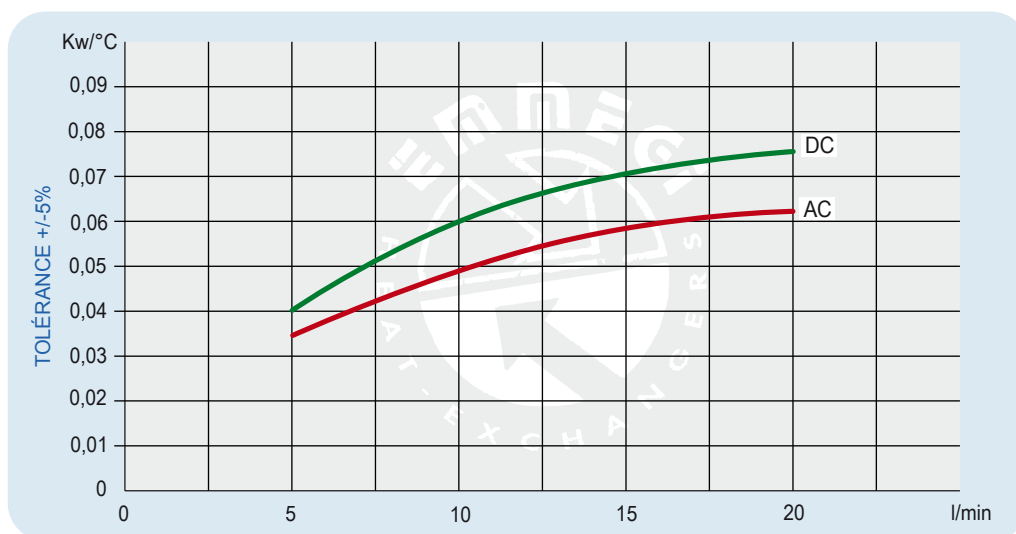

Pertes de charge (ISO VG 32)

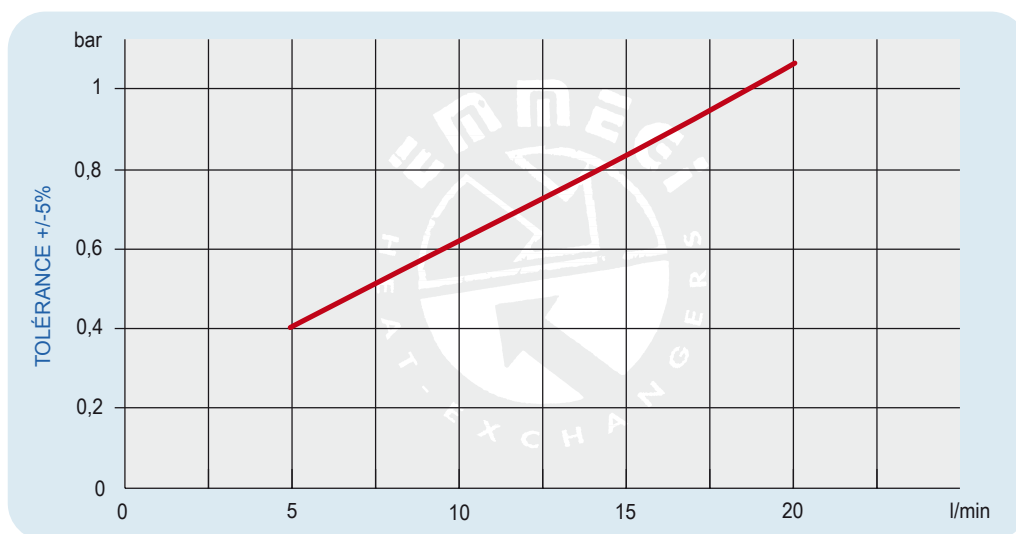

Facteur de correction - F (pertes de charge)

cst	10	15	20	30	40	50	60	80	100	200	300
F	0,5	0,65	0,77	1	1,2	1,4	1,6	1,9	2,1	3,3	4,3

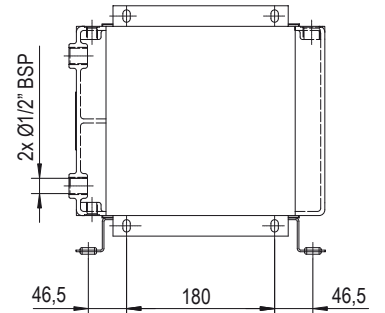
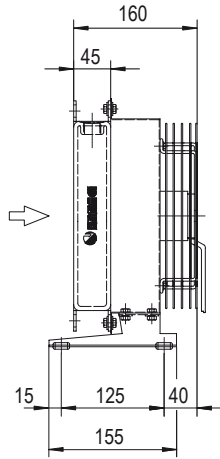
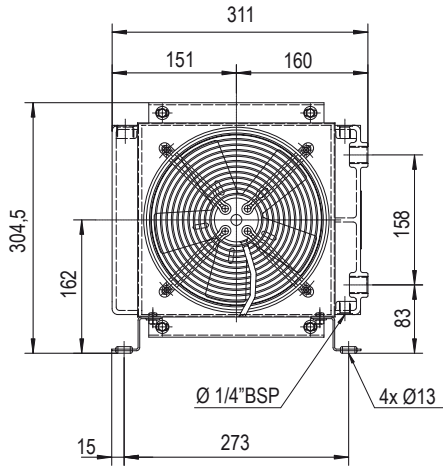

Code 251601###
Code 251603###

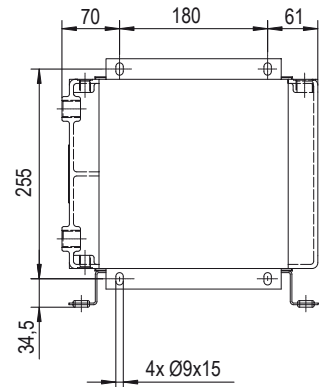
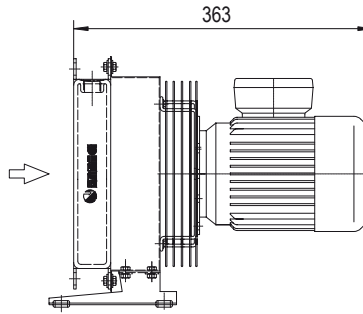
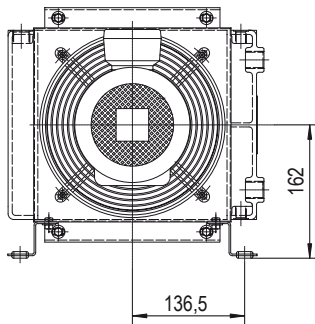

Code 251604###

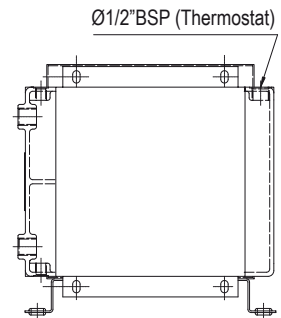
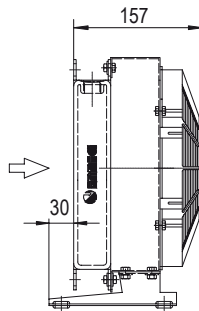
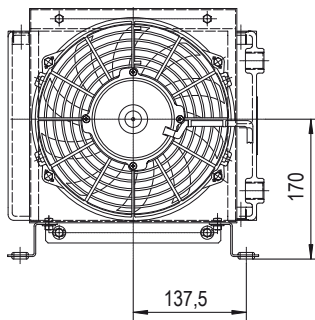

Code 251612###
Code 251624###

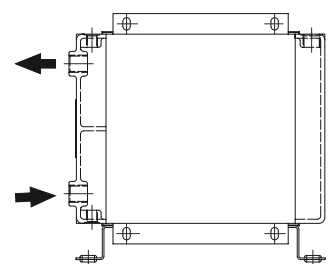
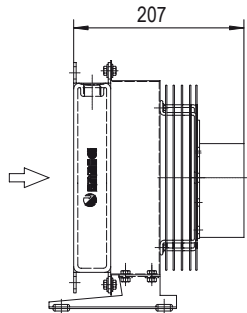
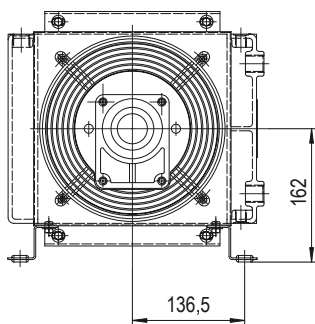

Code 251656###

Les dimensions et caractéristiques techniques sont données à titre indicatif.

Code	V	Hz	kW(±10%)	A (±10%)	Tr/min	øHélice	dB(A)	(m³/h)	IP	Litres	Kg
251601 ###	230AC	50/60	0,050/0,061	0,24-0,28	2740/3120	200	68	700	44	0,5	7
251603 ###	230-400 AC	50	0,068	0,29-0,17	2500	200	69	720	44		7
	230-400 AC	60	0,07	0,23-0,13	2650						
251604 ###	230-400 AC B14	50	0,25	1,7- 1	1350	200	61	415	55		10
	265-460 AC B14	60	0,29	1,7- 1	1620						
251612 ###	12 DC	/	0,08	6,4	2770	225	72	790	68		6,5
251624 ###	24 DC	/	0,09	3,9	2900	225	73	865	68	6,5	
251656 ###	Préparé pour moteur hydraulique Gr.2					200			/	6	

Nous contacter

Diagramme de performances

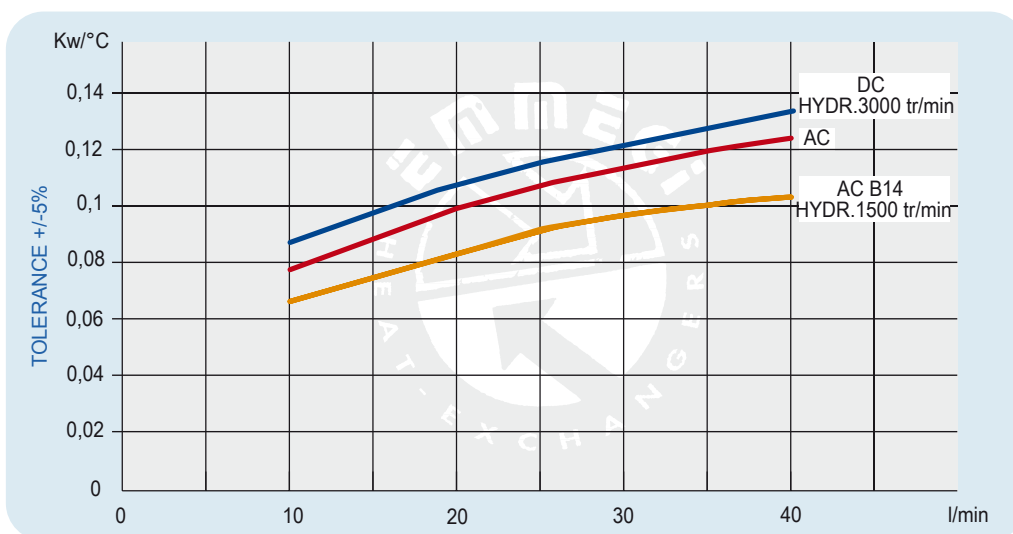

Pertes de charge (ISO VG 32)

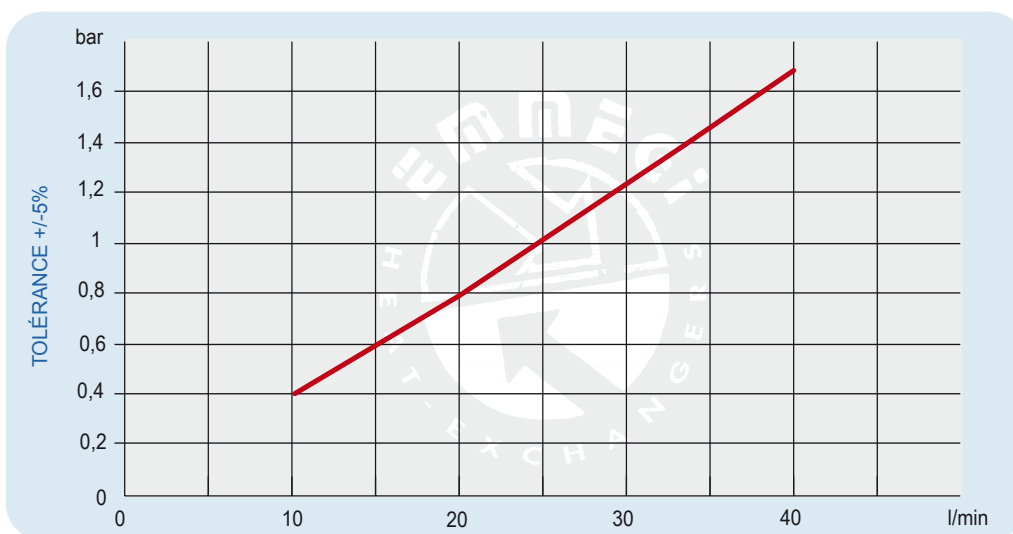

Fattore di correzione - F - (perdite di carico)

cst	10	15	20	30	40	50	60	80	100	200	300
F	0,5	0,65	0,77	1	1,2	1,4	1,6	1,9	2,1	3,3	4,3

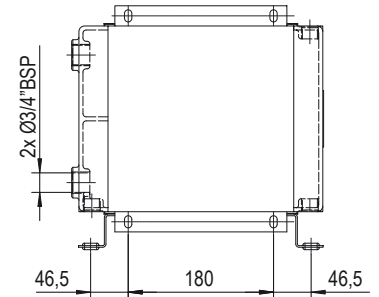
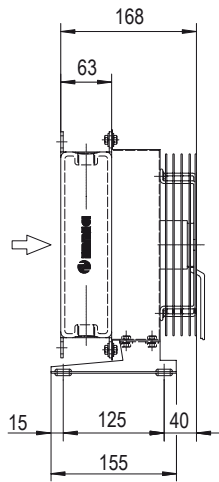
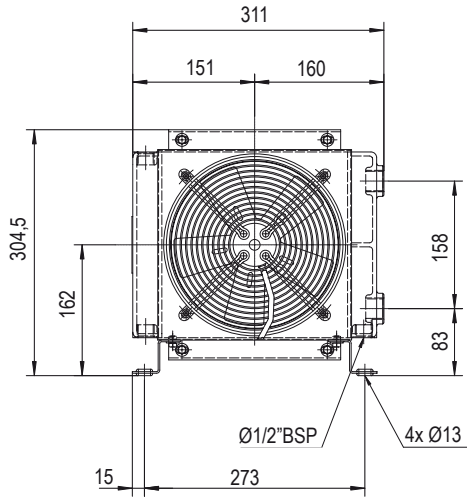

Code 252101###
Code 252103###

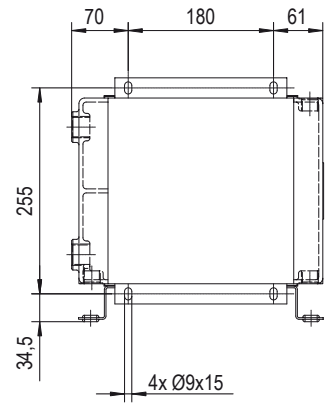
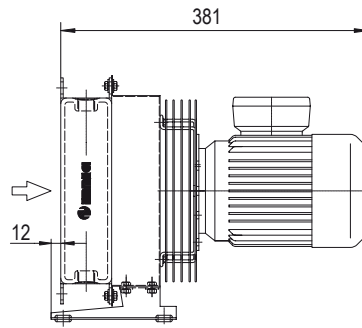
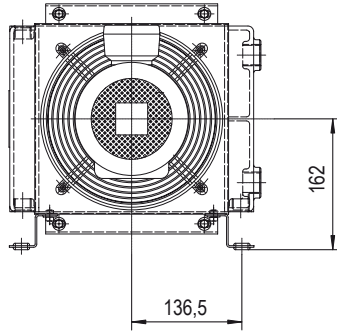

Code 252104###

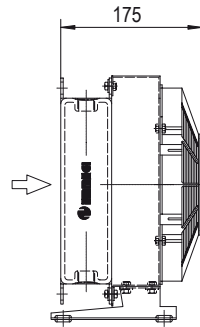
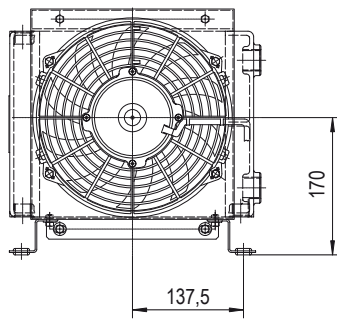

Ø1/2\"/>

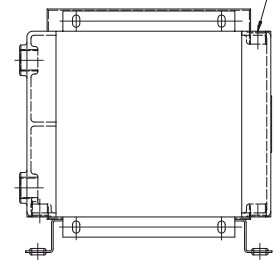

Code 252112###
Code 252124###

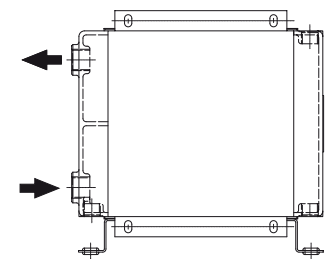
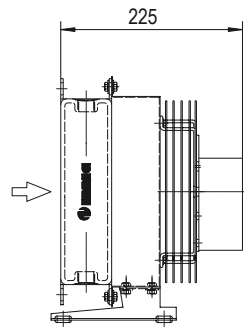
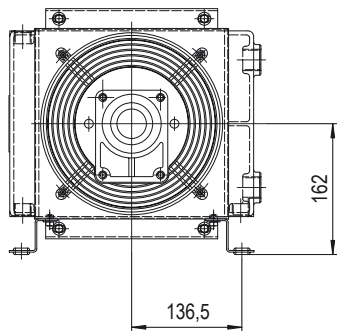

Code 252156###

Les dimensions et caractéristiques techniques sont données à titre indicatif.

Code	V	Hz	kW(±10%)	A (±10%)	Tr/min	øHélice	dB(A)	(m³/ h)	IP	Litres	Kg
252101 ###	230AC	50/60	0,050/0,061	0,24-0,28	2740/3120	200	68	675	44	0,7	8
252103 ###	230-400 AC	50	0,068	0,29-0,17	2500	200	68	645	44		8
	230-400 AC	60	0,07	0,23-0,13	2650						8
252104 ###	230-400 AC B14	50	0,25	1,7- 1	1350	200	64	390	55		11
	265-460 AC B14	60	0,29	1,7- 1	1620						11
252112 ###	12 DC	/	0,08	6,4	2770	225	72	720	68		7
252124 ###	24 DC	/	0,09	3,9	2900	225	72	750	68		7
252156 ###	Préparé pour moteur hydraulique Gr.2					200			/	7	

Nous contacter

Diagramme de performances

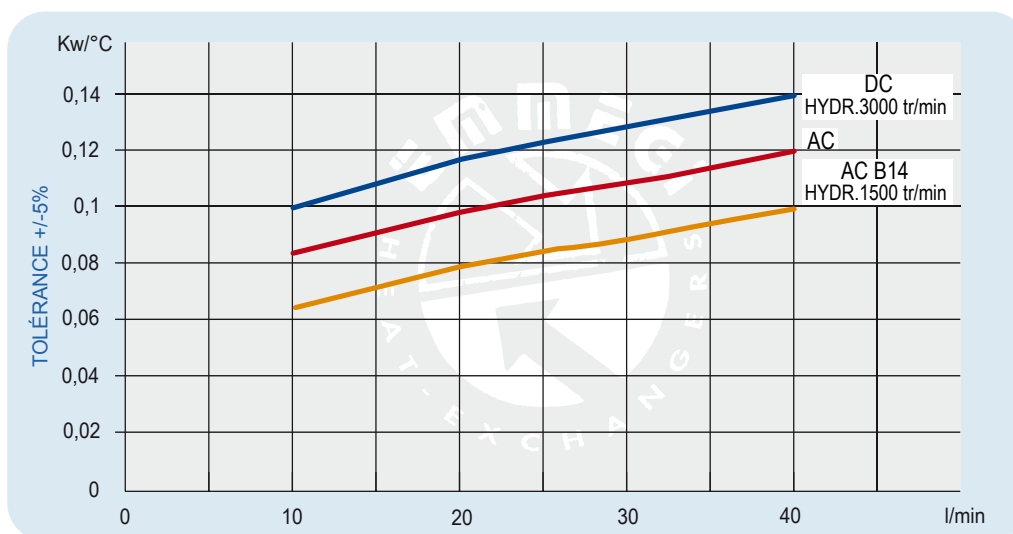

Pertes de charge (ISO VG 32)

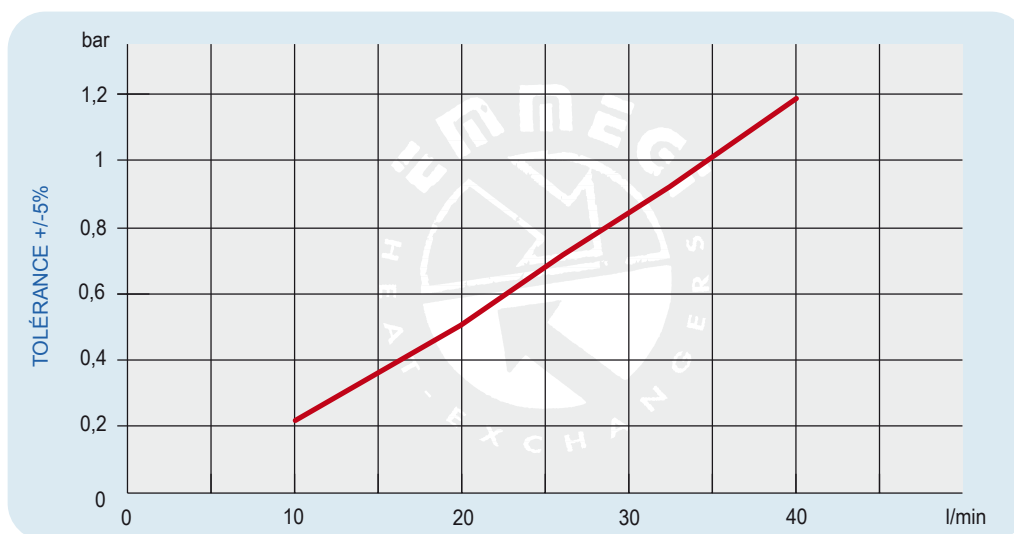

Facteur de correction - F (pertes de charge)

cst	10	15	20	30	40	50	60	80	100	200	300
F	0,5	0,65	0,77	1	1,2	1,4	1,6	1,9	2,1	3,3	4,3

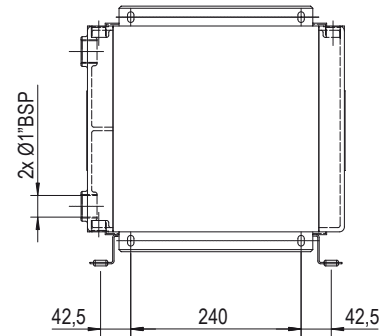
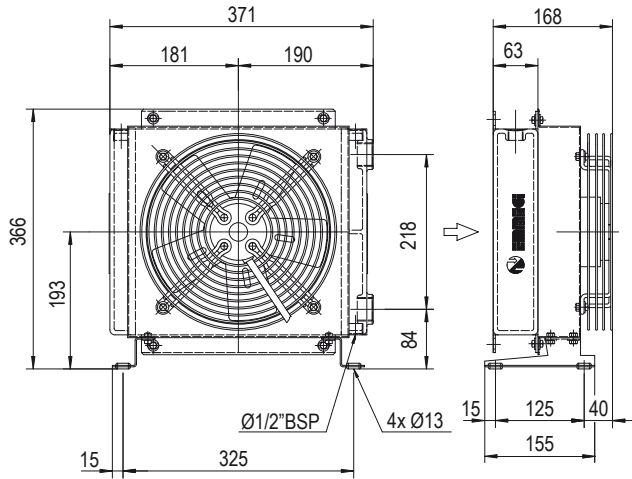

Code 252501###
Code 252503###

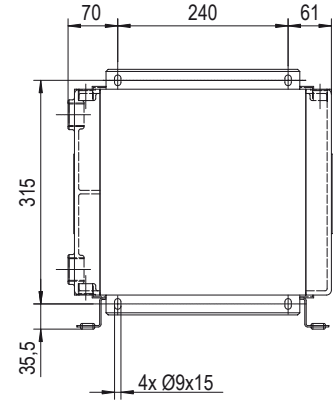
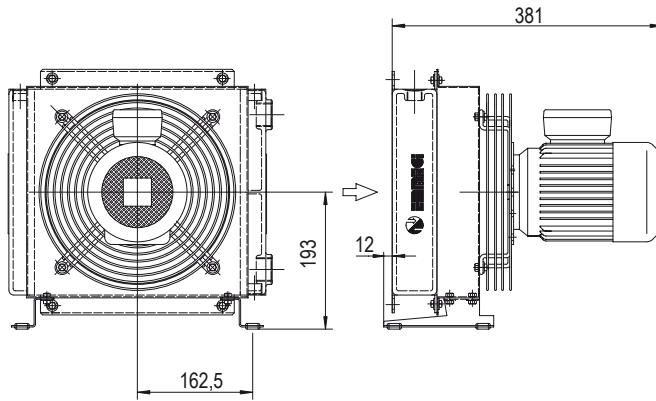

Code 252504###

34

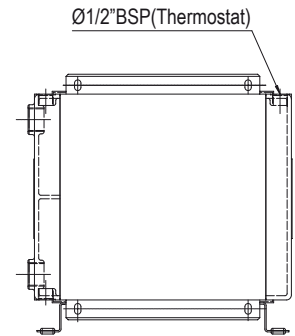
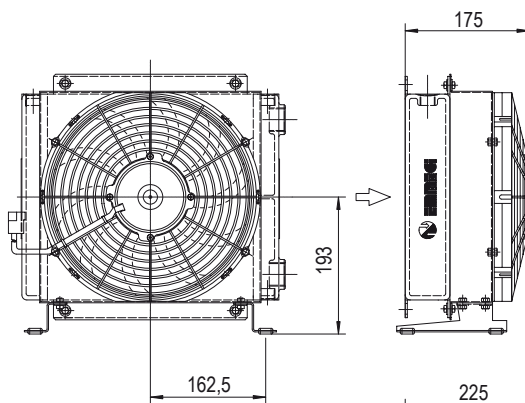

Code 252512###
Code 252524###

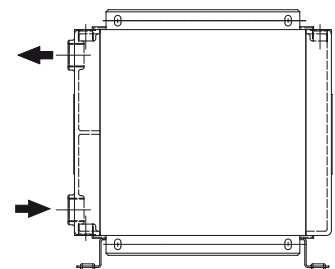
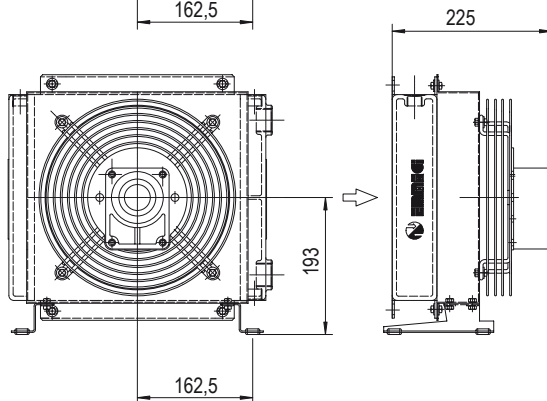

Code 252556###

Les dimensions et caractéristiques techniques sont données à titre indicatif.

Code	V	Hz	kW(±10%)	A (±10%)	Tr/min	∅Hélice	dB(A)	(m³/h)	IP	Litres	Kg
252501 ###	230AC	50/60	0,115/0,150	0,51/0,66	2450/2600	250	72	1350	44	1	11
252503 ###	230-400 AC	50	0,105	0,33/0,19	2600	250	72	1300	44		11
	230-400 AC	60	0,145	0,39/0,23	2900						16
252504 ###	230-400 AC B14	50	0,25	1,7- 1	1350	250	64	1000	55		10
	265-460 AC B14	60	0,29	1,7- 1	1620						10
252512 ###	12 DC	/	0,09	7,5	2710	280	72	950	68		10
252524 ###	24 DC	/	0,10	4,3	2765	280	74	1030	68	10	
252556 ###	Préparé pour moteur hydraulique Gr.2					250			/	10	

Nous contacter

Diagramme de performances

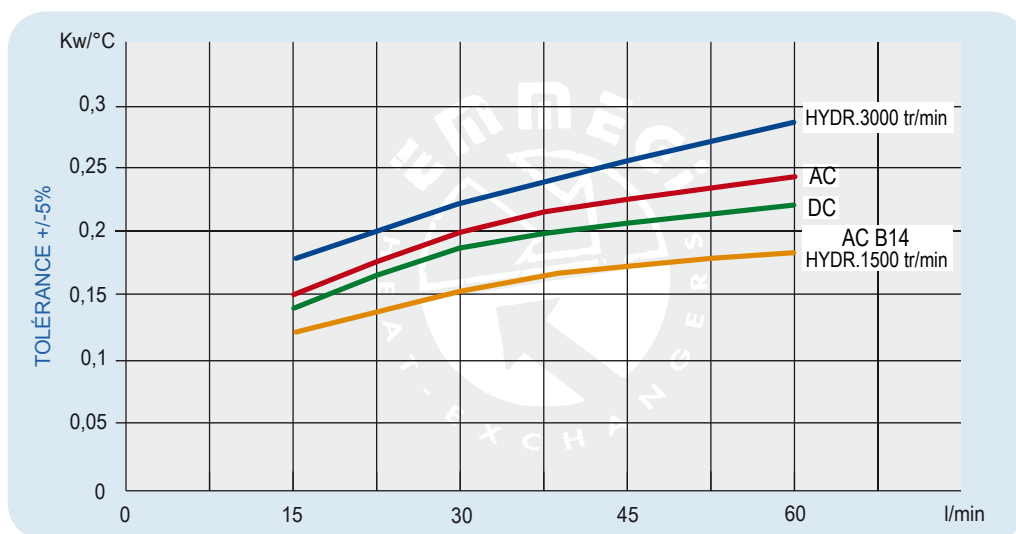

Pertes de charge (ISO VG 32)

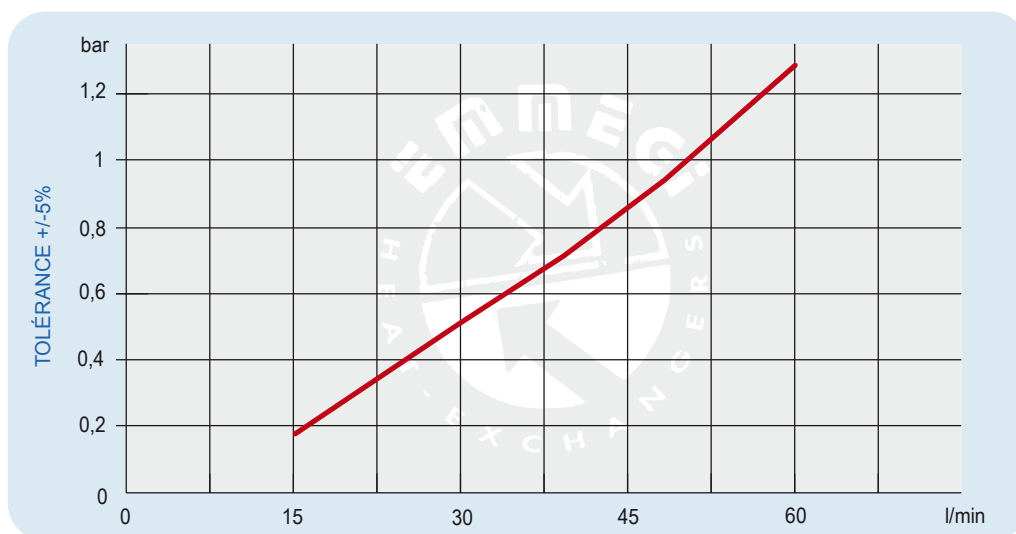

Facteur de correction - F (pertes de charge)

cst	10	15	20	30	40	50	60	80	100	200	300
F	0,5	0,65	0,77	1	1,2	1,4	1,6	1,9	2,1	3,3	4,3

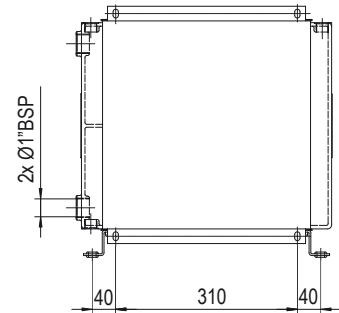
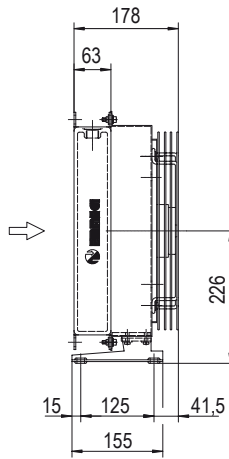
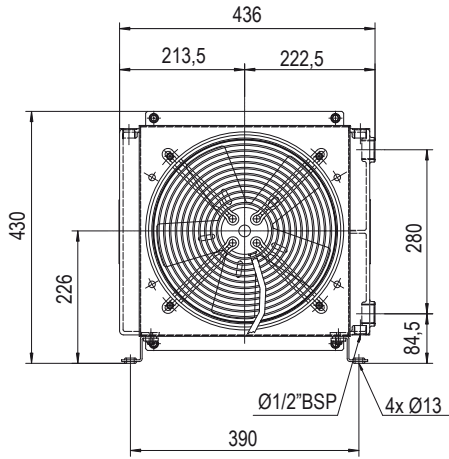

Code 253101###
Code 253103###

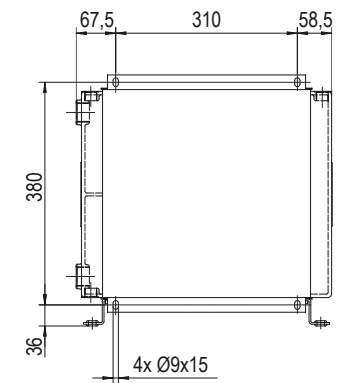
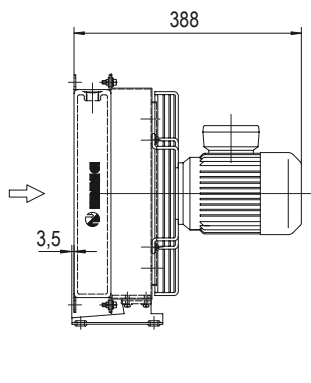
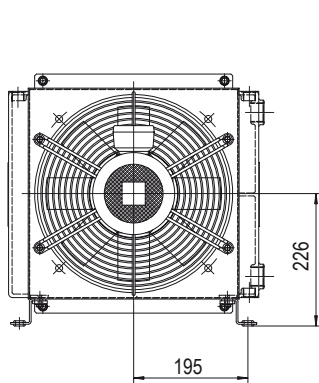

Code 253104###

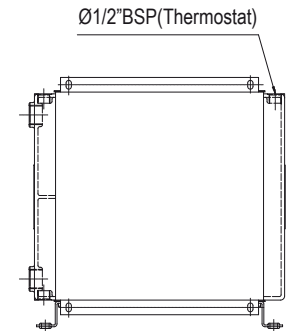
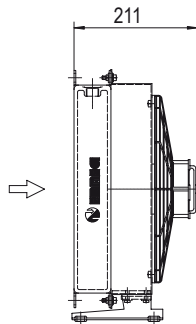
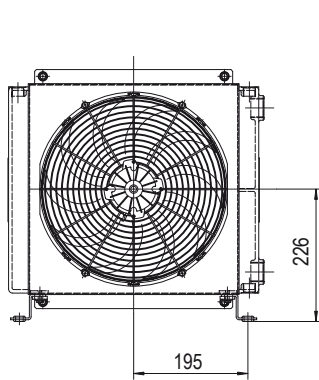

Code 253112###
Code 253124###

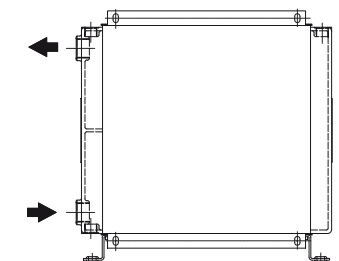
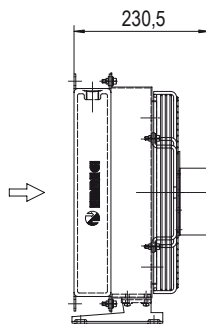
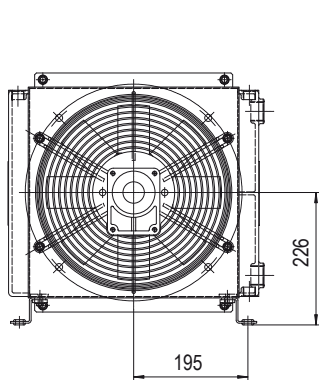

Code 253156###

Les dimensions et caractéristiques techniques sont données à titre indicatif.

Code	V	Hz	kW(±10%)	A (±10%)	Tr/min	øHélice	dB(A)	(m³/ h)	IP	Litres	Kg
253101 ###	230AC	50/60	0,23/0,35	1,1/1,55	2700/3000	300	78	2220	44	1,6	15
253103 ###	230-400 AC	50	0,21	0,62-0,36	2580	300	76	2500	44		15
	230-400 AC	60	0,30	0,84-0,48	2750						15
253104 ###	230-400 AC B14	50	0,37	2,1-1,1	1370	300	70	1850	55		20
	265-460 AC B14	60	0,43	2,1-1,1	1650						20
253112 ###	12 DC	/	0,16	13,3	2660	305	80	1675	68		14
253124 ###	24 DC	/	0,18	7,4	2870	305	83	1880	68	14	
253156 ###	Préparé pour moteur hydraulique Gr.2					300			/	15	

Nous contacter

Diagramme de performances

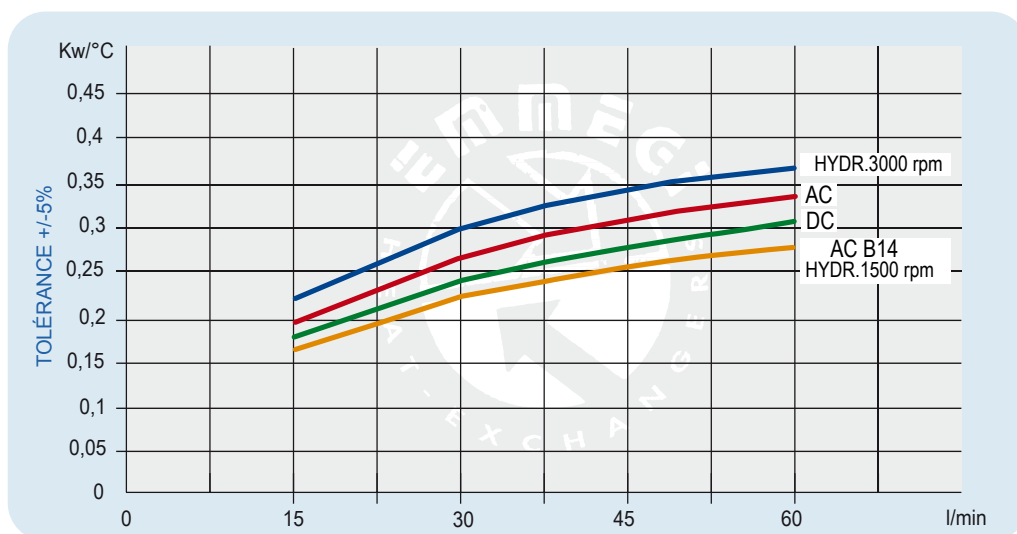

Pertes de charge (ISO VG 32)

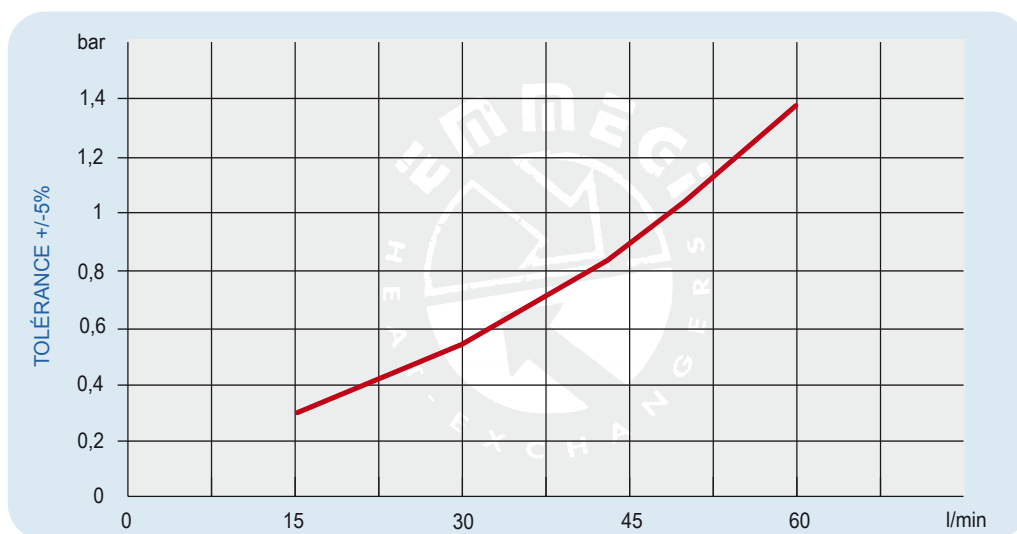

Facteur de correction - F (pertes de charge)

cst	10	15	20	30	40	50	60	80	100	200	300
F	0,5	0,65	0,77	1	1,2	1,4	1,6	1,9	2,1	3,3	4,3

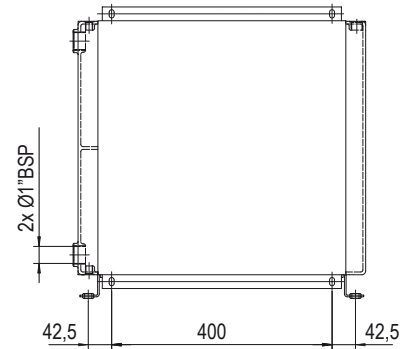
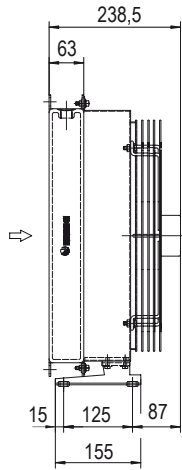
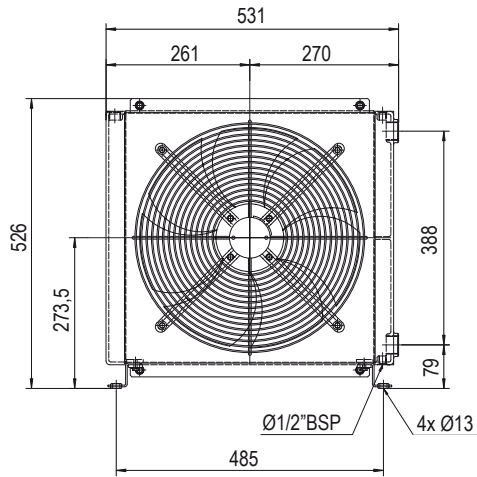

Code 254101###
Code 254003###

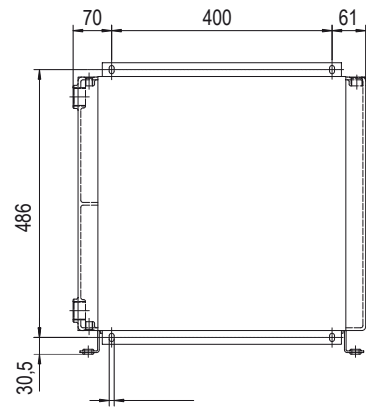
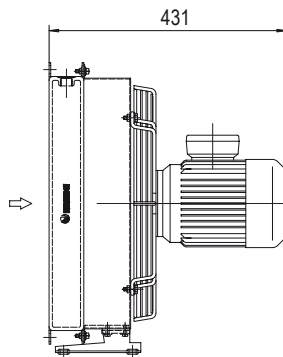
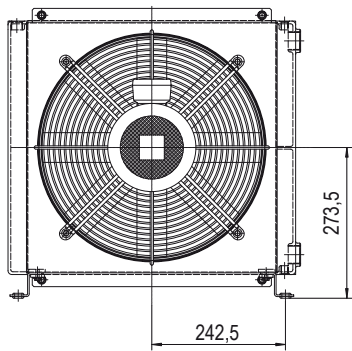

Code 254104###

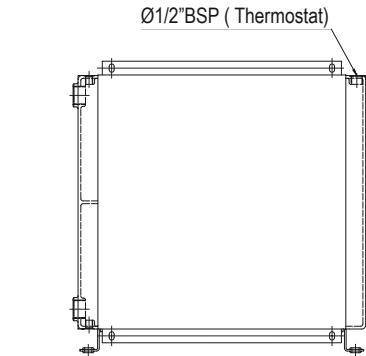
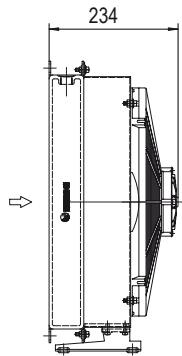
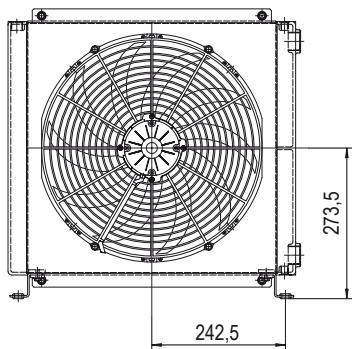

Code 254112###
Code 254124###

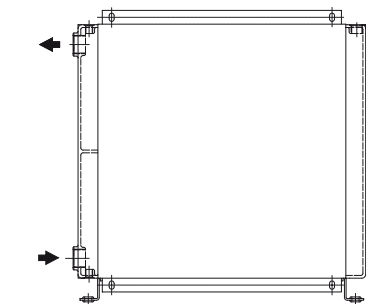
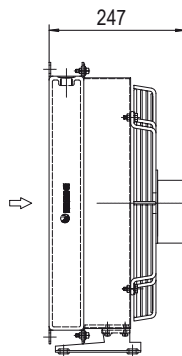
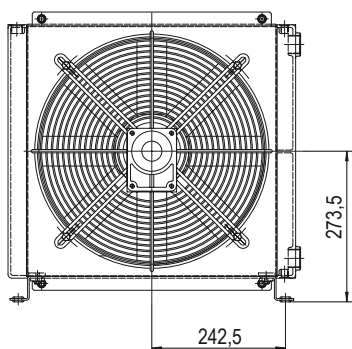

Code 254156###

Les dimensions et caractéristiques techniques sont données à titre indicatif.

Code	V	Hz	kW(±10%)	A (±10%)	Tr/min	∅ Hélice	dB(A)	(m³/h)	IP	Litres	Kg
254101 ###	230 AC	50	0,16-0,24	0,73-1,06	1430/1700	400	71	3200	54	2,7	21
254103 ###	230-400 AC	50	0,135	0,76-0,44	1450	400	71	3200	54		21
	230-400 AC	60	0,185	0,68-0,39	1690						25
254104 ###	230-400 AC B14	50	0,55	2,9-1,7	1320	400	77	3740	55		20
	265-460 AC B14	60	0,63	2,9-1,7	1690						20
254112 ###	12 DC	/	0,22	19,2	2310	385	76	2770	68		19
254124 ###	24 DC	/	0,23	9,3	2380	385	79	2910	68		
254156 ###	Préparé pour moteur hydraulique Gr.2					400			/		

Nous contacter

Diagramme de performances

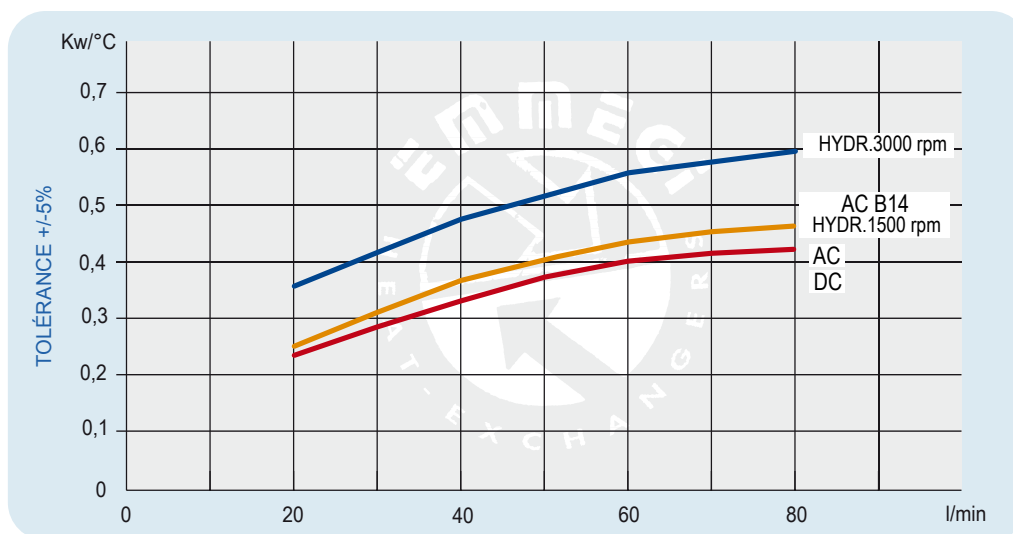

Pertes de charge (ISO VG 32)

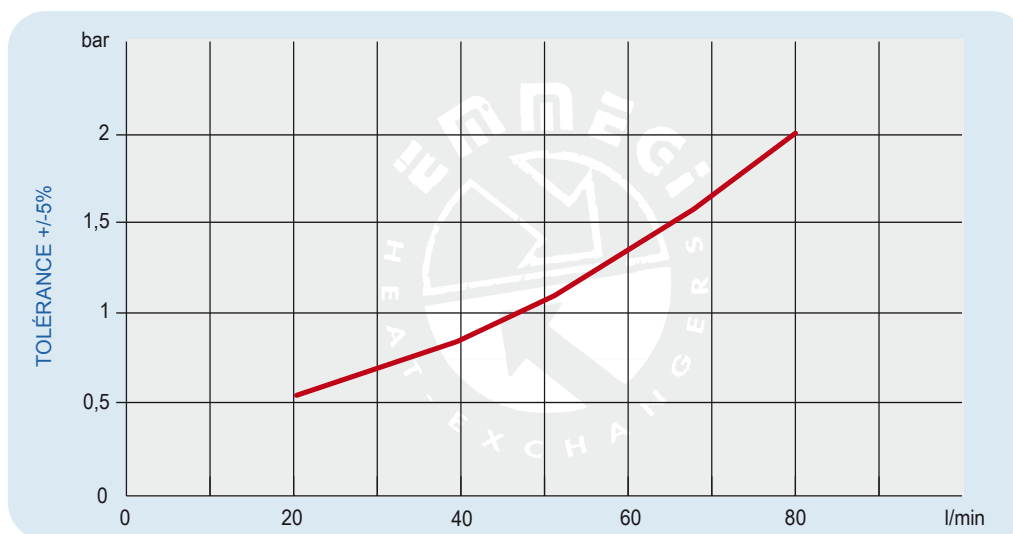

Faacteur de correction - F (pertes de charge)

cst	10	15	20	30	40	50	60	80	100	200	300
F	0,5	0,65	0,77	1	1,2	1,4	1,6	1,9	2,1	3,3	4,3

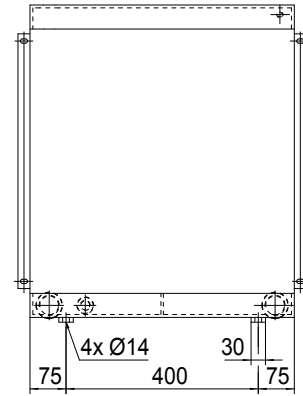
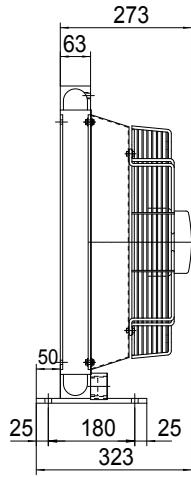
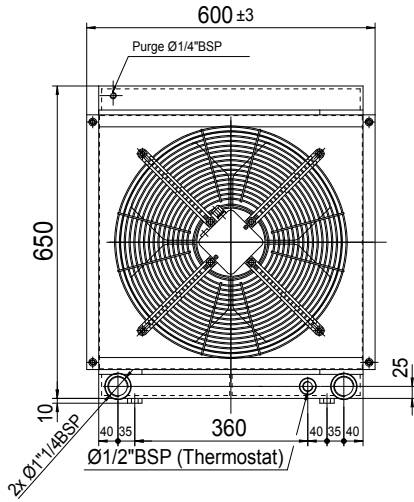

Code 2G7003###

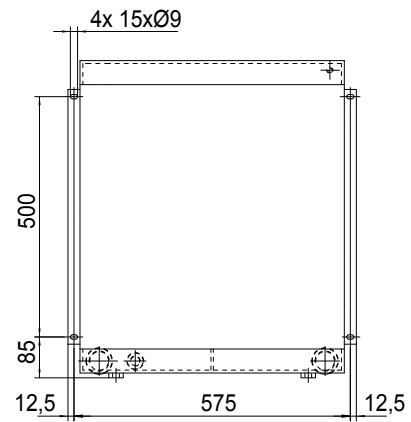
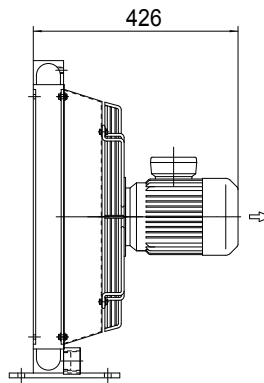
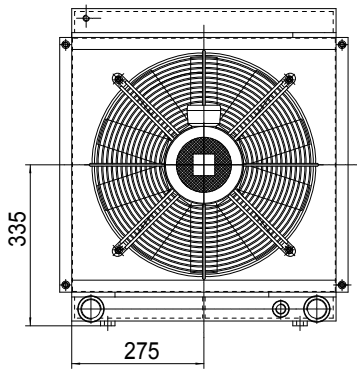

Code 2G7004###

40

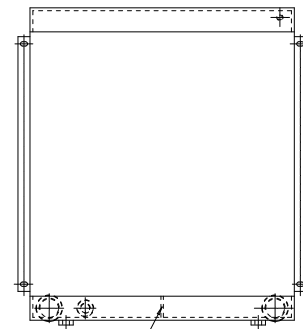
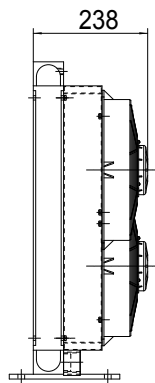
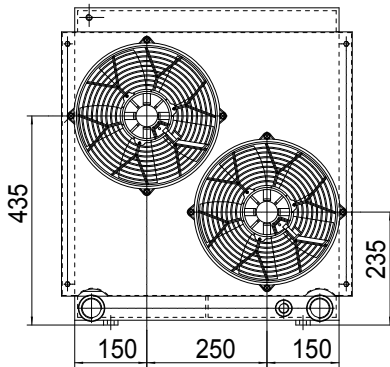

Code 2G7012###

Code 2G7024###

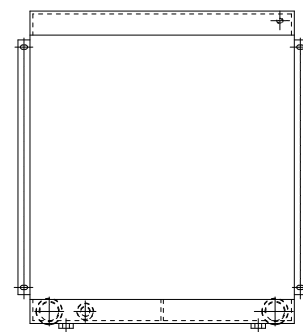
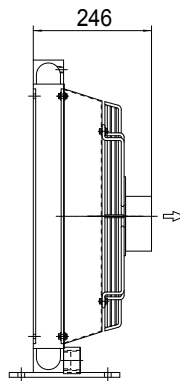
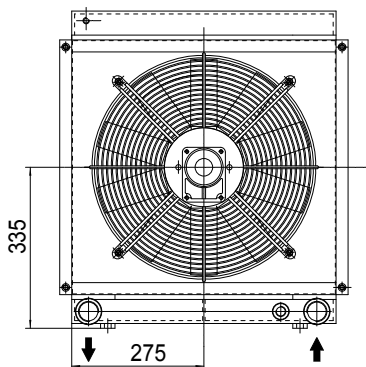

Code 2G7056###

Les dimensions et caractéristiques techniques sont données à titre indicatif.

Code	V	Hz	kW(±10%)	A (±10%)	Tr/min	∅ Hélice	dB(A)	(m³/h)	IP	Litres	Kg
2G7003 ###	230-400 AC	50	0,52	1,9 - 1,1	1450	450	76	5000	54	5	27
	230-400 AC	60	0,66	2 - 1,2	1690						
2G7004 ###	230-400 AC B14	50	0,75	3,0 - 1,7	1440	450	79	5200	55		30
	265-460 AC B14	60	0,86	3,0 - 1,7	1750						
2G7012 ###	12 DC	/	0,13 (2x)	11,0 (2x)	2340	280	76	1720(2x)	68		24
2G7024 ###	24 DC	/	0,15 (2x)	6,2 (2x)	2600	280	79	1750(2x)	68		24
2G7056 ###	Préparé pour moteur hydraulique Gr.2					450			/	23	

Pour 12-24V, les données se rapportent à chaque ventilateur.

Nous contacter

Diagramme de performances

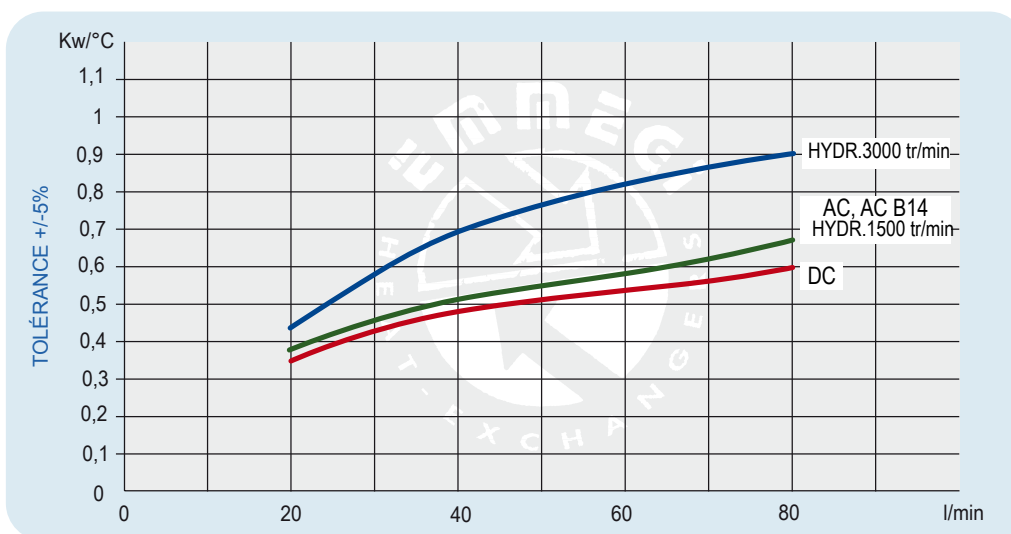

Pertes de charge (ISO VG 32)

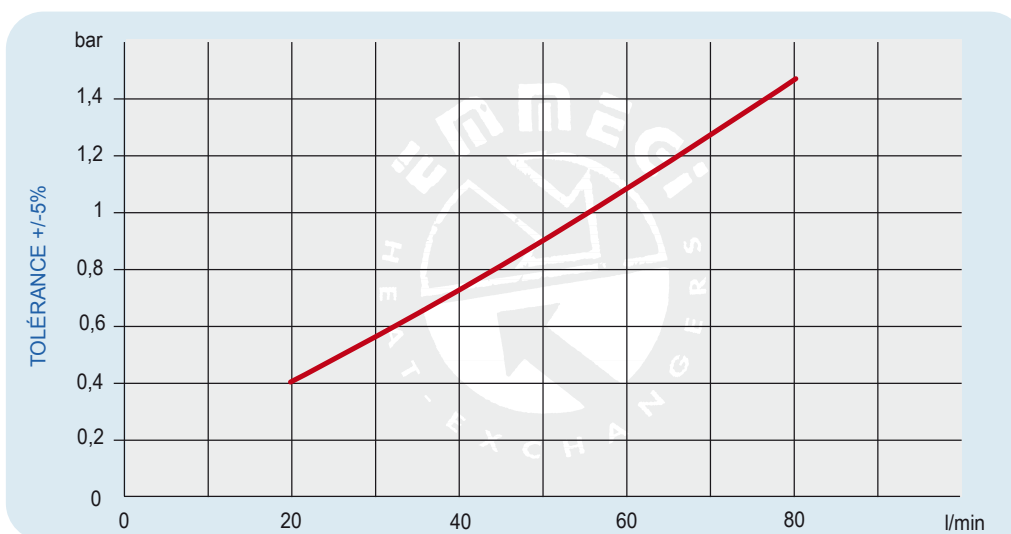

Facteur de correction - F (pertes de charge)

cst	10	15	20	30	40	50	60	80	100	200	300
F	0,5	0,65	0,77	1	1,2	1,4	1,6	1,9	2,1	3,3	4,3



ÉCHANGEURS DE TEMPÉRATURE MG-AIR SÉRIE K 2KS

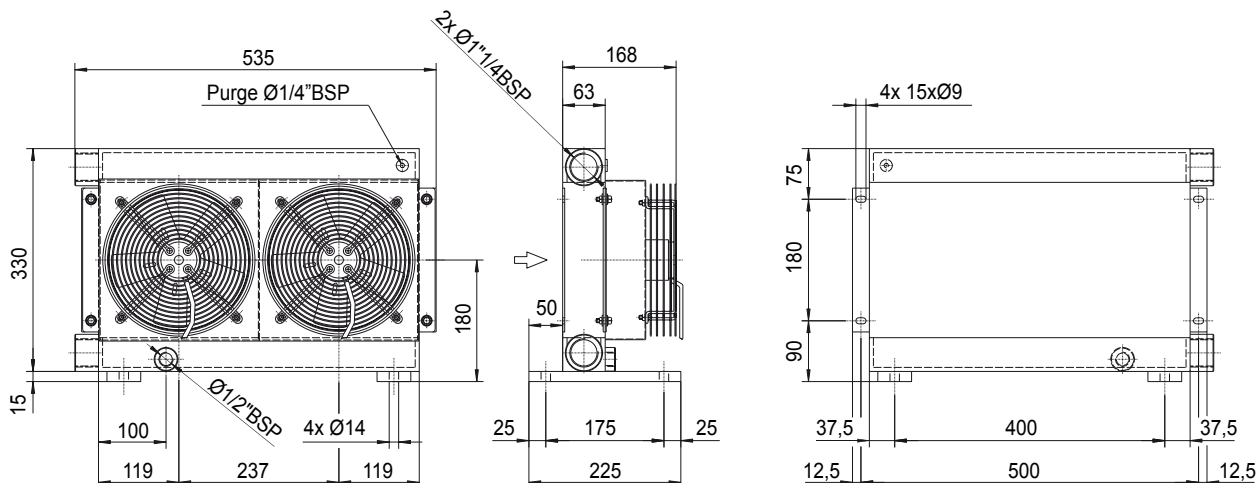

Code 232103###
Code 232101###

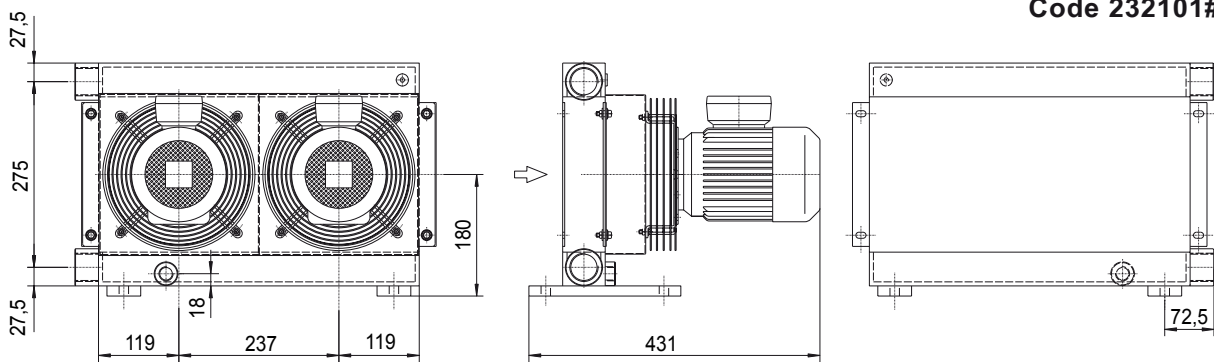

Code 232104###

44

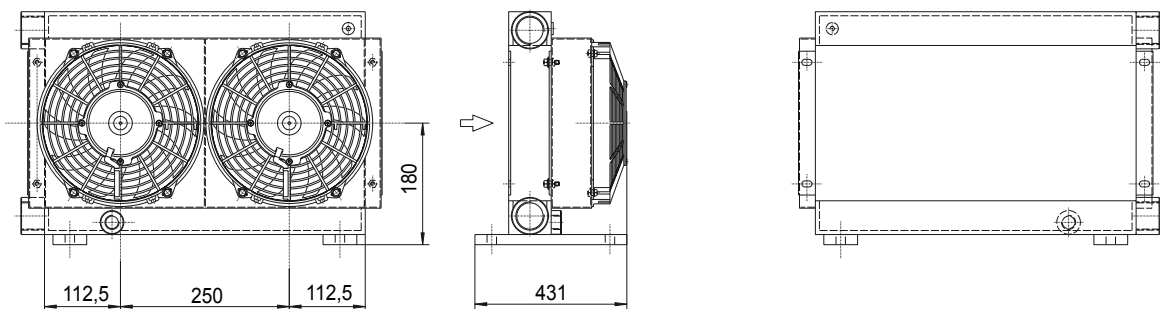

Code 232112###
Code 232124###

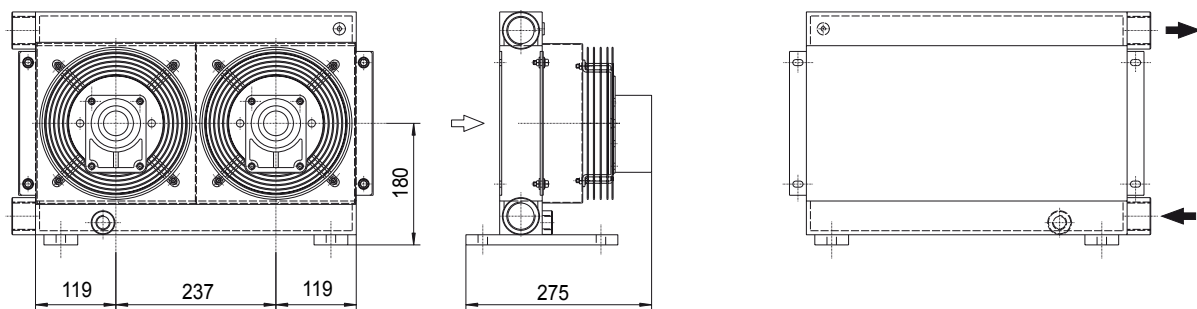

Code 232156###

Les dimensions et caractéristiques techniques sont données à titre indicatif.

Code	V	Hz	kW(±10%)	A (±10%)	Tr/min	∅ Hélice	dB(A)	(m³/h)	IP	Litres	Kg
232101 ###	230AC	50/60	0,050/0,061	0,24-0,28	2740/3120	200	68	675	44	1,4	17
232103 ###	230-400 AC	50	0,068	0,29-0,17	2500	200	68	645	44		17
	230-400 AC	60	0,070	0,23-0,13	2650						23
232104 ###	230-400 AC B14	50	0,25	1,7- 1	1350	200	64	390	55		15
	265-460 AC B14	60	0,29	1,7- 1	1620						15
232112 ###	12 DC	/	0,08	6,4	2770	225	72	720	68		14
232124 ###	24 DC	/	0,09	3,9	2900	225	72	750	68		
232156 ###	Préparé pour moteur hydraulique Gr.2					200			/		

Les données se rapportent à chaque ventilateur.

Nous contacter

Diagramme de performances

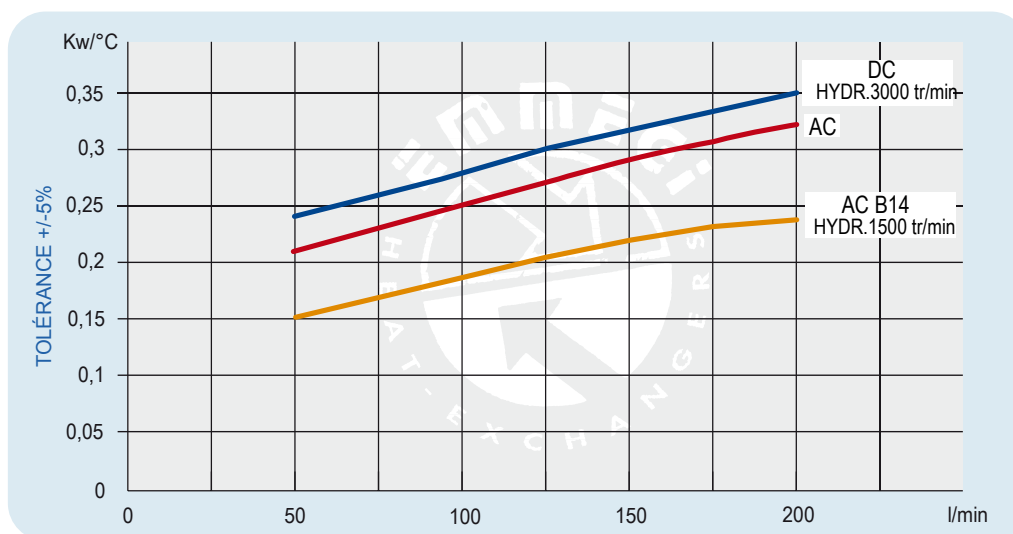

Pertes de charge (ISO VG 32)

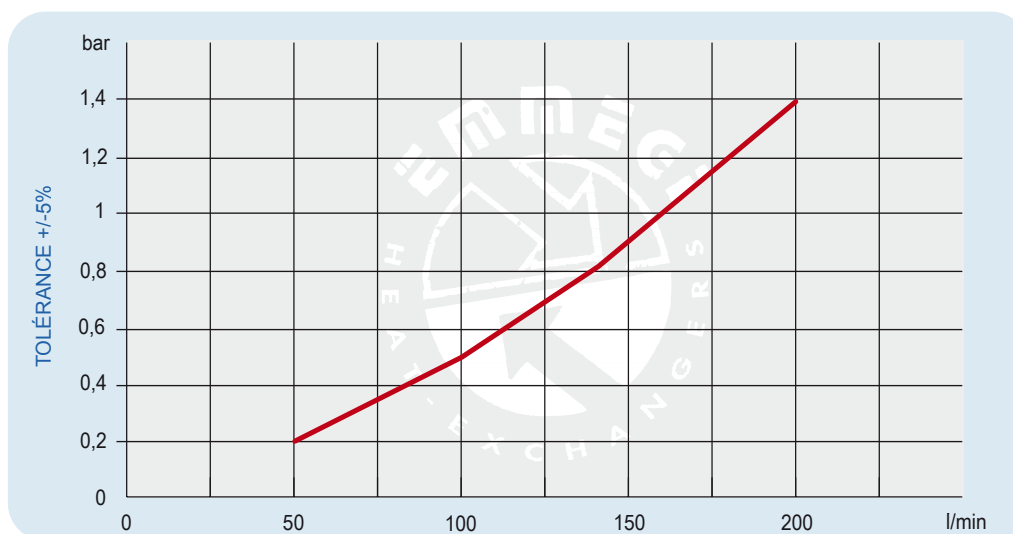

Facteur de correction - F (pertes de charge)

cst	10	15	20	30	40	50	60	80	100	200	300
F	0,5	0,65	0,77	1	1,2	1,4	1,6	1,9	2,1	3,3	4,3

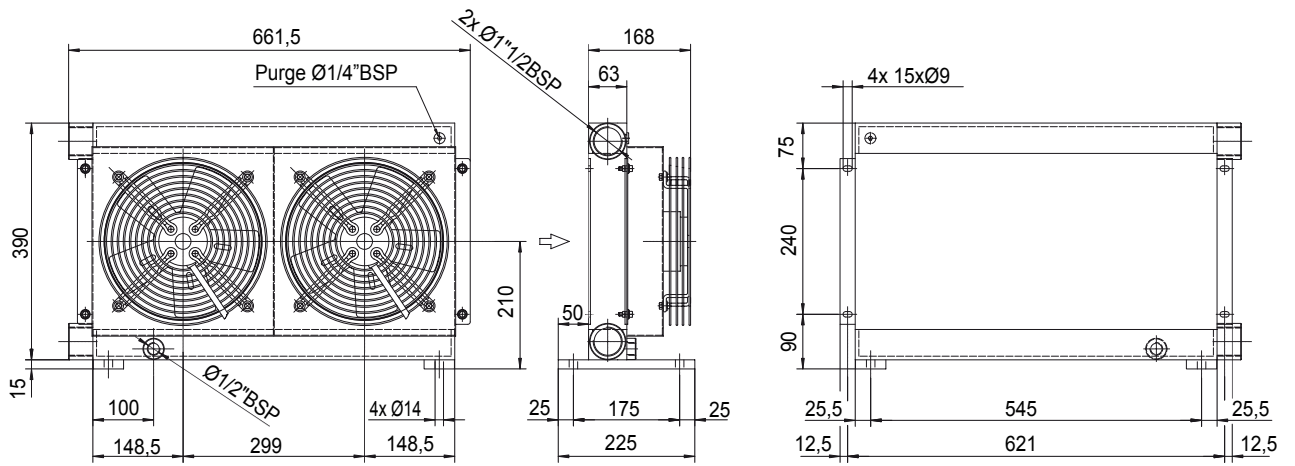

Code 232401###
Code 232403###

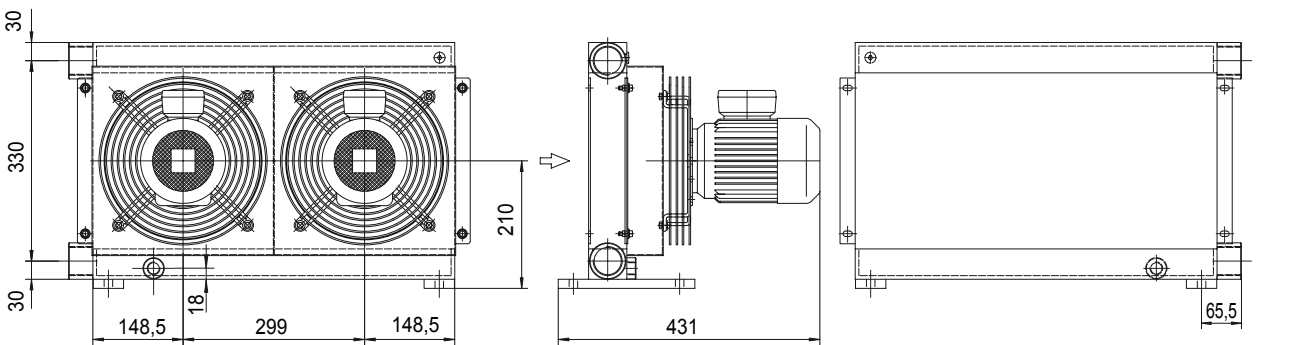

Code 232404###

46

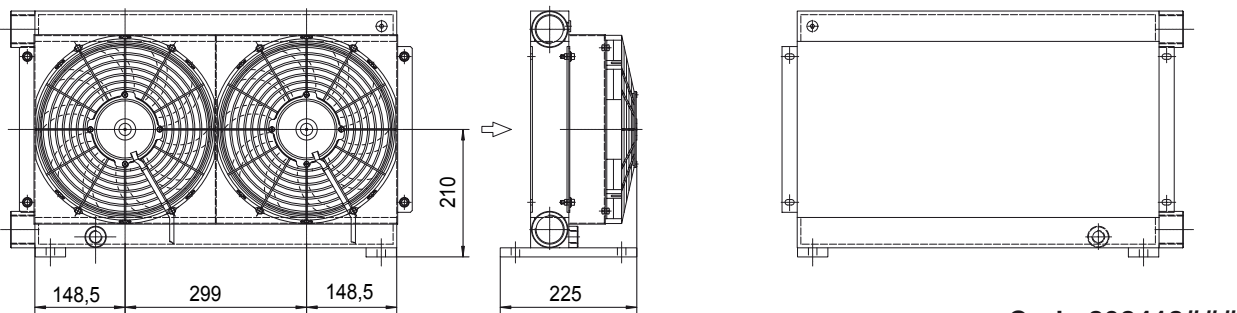

Code 232412###
Code 232424###

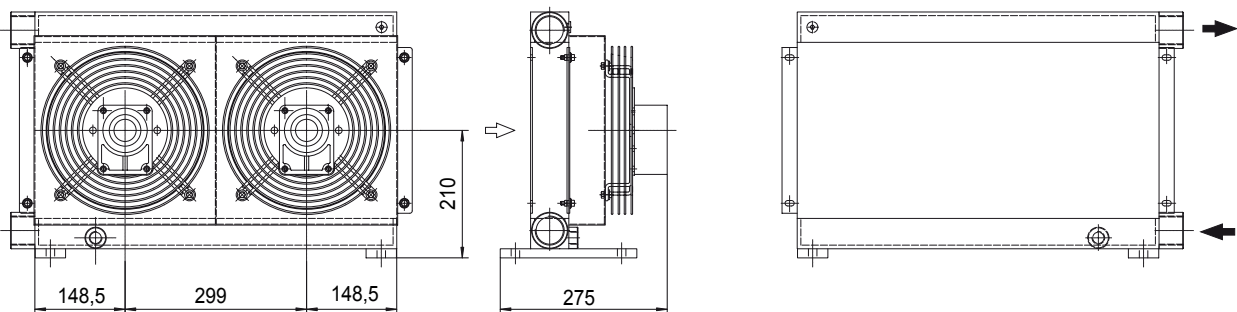

Code 232456###

Les dimensions et caractéristiques techniques sont données à titre indicatif.

Code	V	Hz	kW(±10%)	A (±10%)	Tr/min	ø Hélice	dB(A)	(m³/h)	IP	Litres	Kg
232401 ###	230AC	50/60	0,115/0,150	0,51 - 0,66	2450/2600	250	72	1350	44	2	23
232403 ###	230-400 AC	50	0,105	0,33 - 0,19	2600	250	72	1300	44		23
	230-400 AC	60	0,145	0,39 - 0,23	2900						
232404 ###	230-400 AC B14	50	0,25	1,7- 1	1350	250	64	1000	55		34
	265-460 AC B14	60	0,29	1,7- 1	1620						
232412 ###	12 DC	/	0,09	7,5	2710	280	72	950	68		21
232424 ###	24 DC	/	0,10	4,3	2765	280	74	1030	68	21	
232456 ###	Préparé pour moteur hydraulique Gr.2					250			/	20	

Les données se rapportent à chaque ventilateur.

Nous contacter

Diagramme de performances

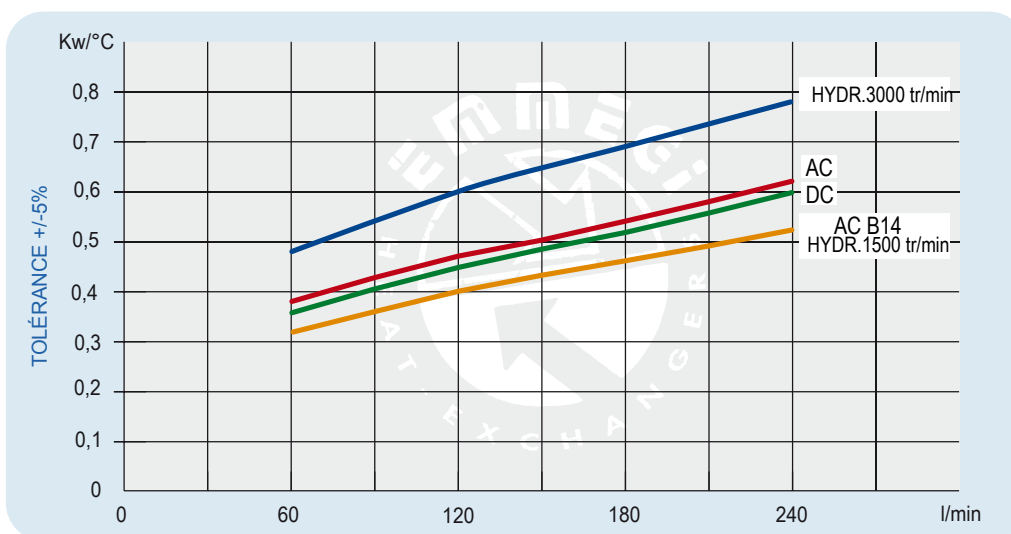

Pertes de charge (ISO VG 32)

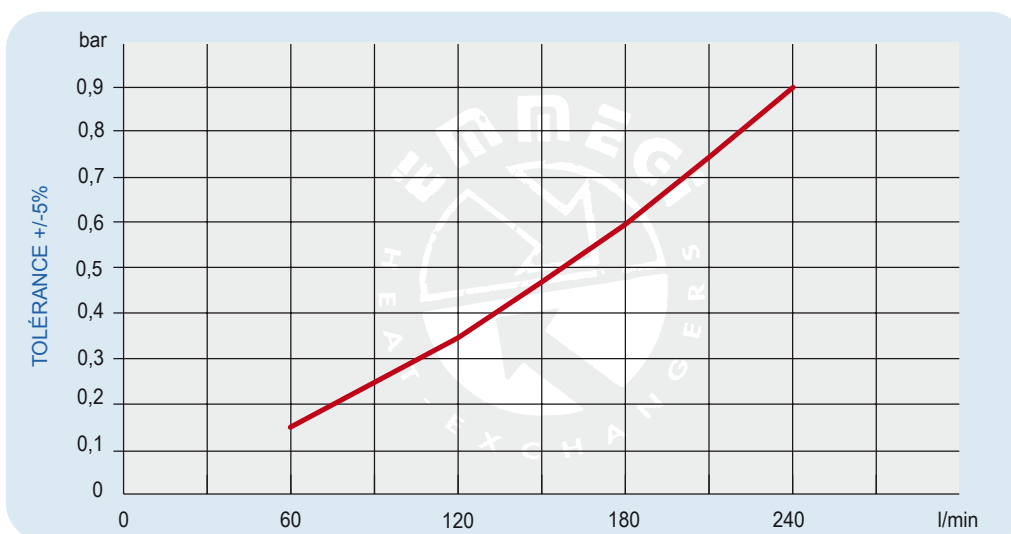

Facteur de correction - F (pertes de charge)

cst	10	15	20	30	40	50	60	80	100	200	300
F	0,5	0,65	0,77	1	1,2	1,4	1,6	1,9	2,1	3,3	4,3

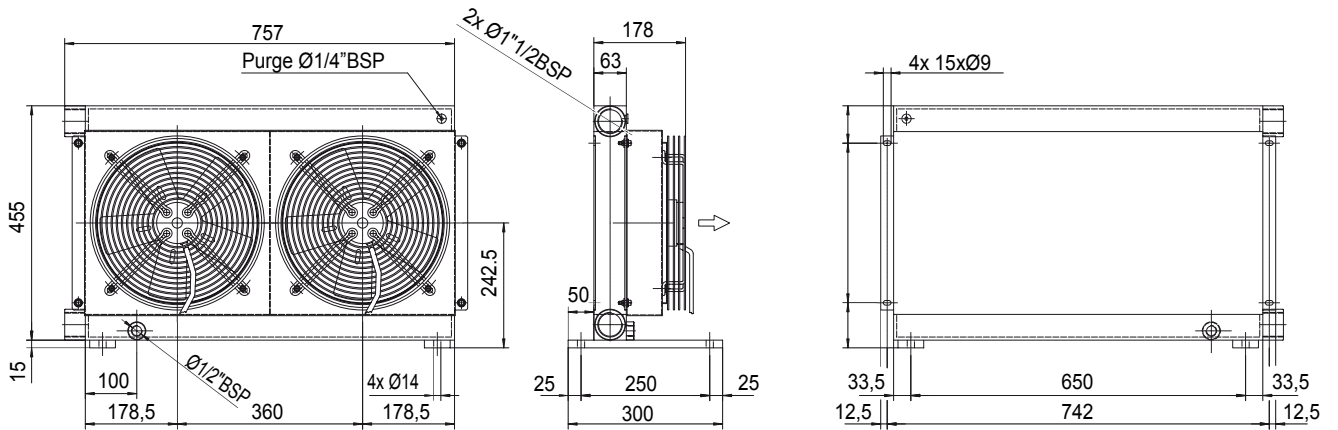

Code 233001###
Code 232403###

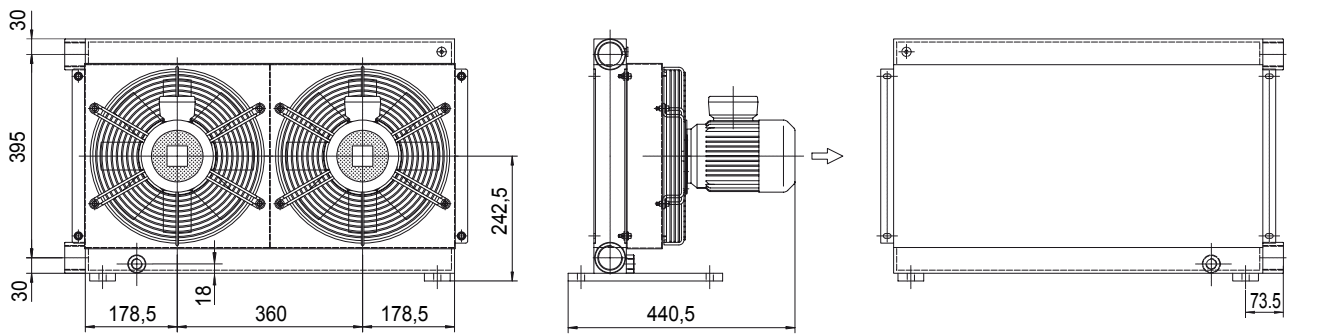

Code 233004###

48

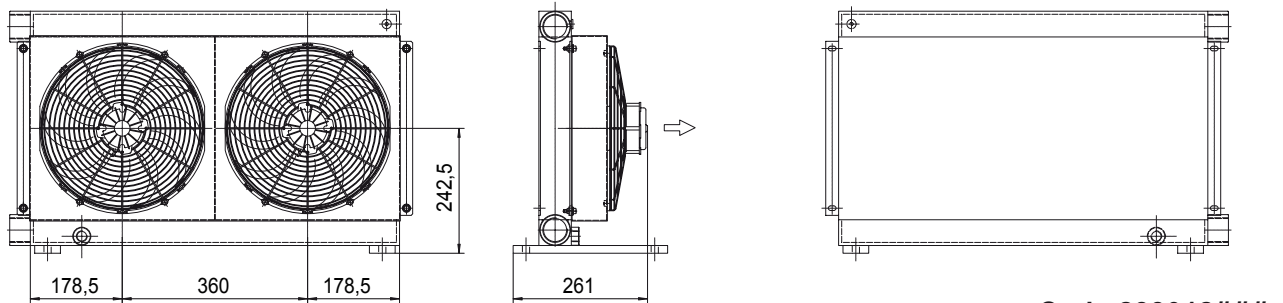

Code 233012###
Code 233024###

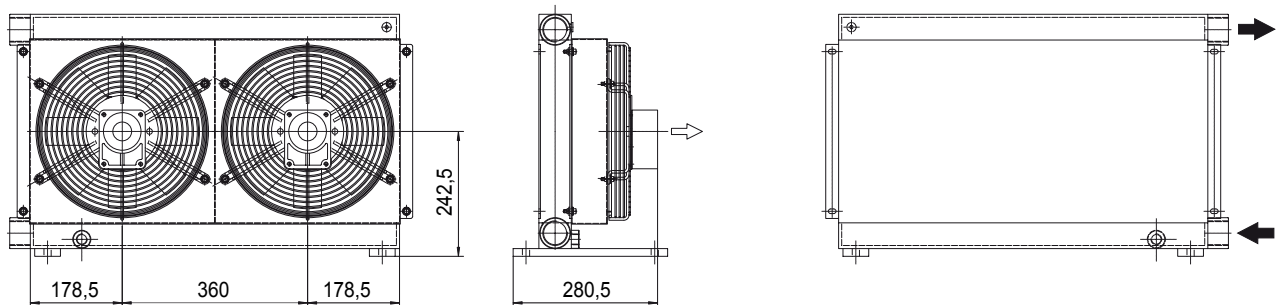

Code 233056###

Les dimensions et caractéristiques techniques sont données à titre indicatif.

Code	V	Hz	kW(±10%)	A (±10%)	Tr/min	ø Hélice	dB(A)	(m³/h)	IP	Litres	Kg
233001 ###	230AC	50/60	0,23/0,35	1,1/1,55	2700/3000	300	78	2220	44	3,2	31
233003 ###	230-400 AC	50	0,21	0,62 - 0,36	2580	300	76	2500	44		31
	230-400 AC	60	0,30	0,84 - 0,48	2750						31
233004 ###	230-400 AC B14	50	0,37	2,1 - 1,1	1370	300	70	1850	55		42
	265-460 AC B14	60	0,43	2,1 - 1,1	1650						42
233012 ###	12 DC	/	0,16	13,3	2660	305	80	1675	68		29
233024 ###	24 DC	/	0,18	7,4	2870	305	83	1880	68	29	
233056 ###	Préparé pour moteur hydraulique Gr.2					300			/	30	

Les données se rapportent à chaque ventilateur.

Nous contacter

Diagramme de performances

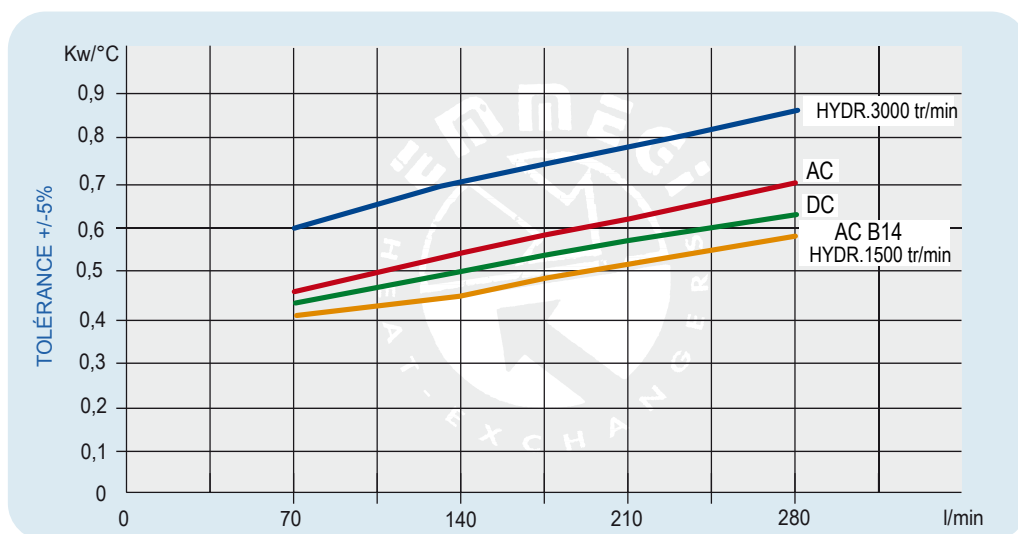

Pertes de charge (ISO VG 32)

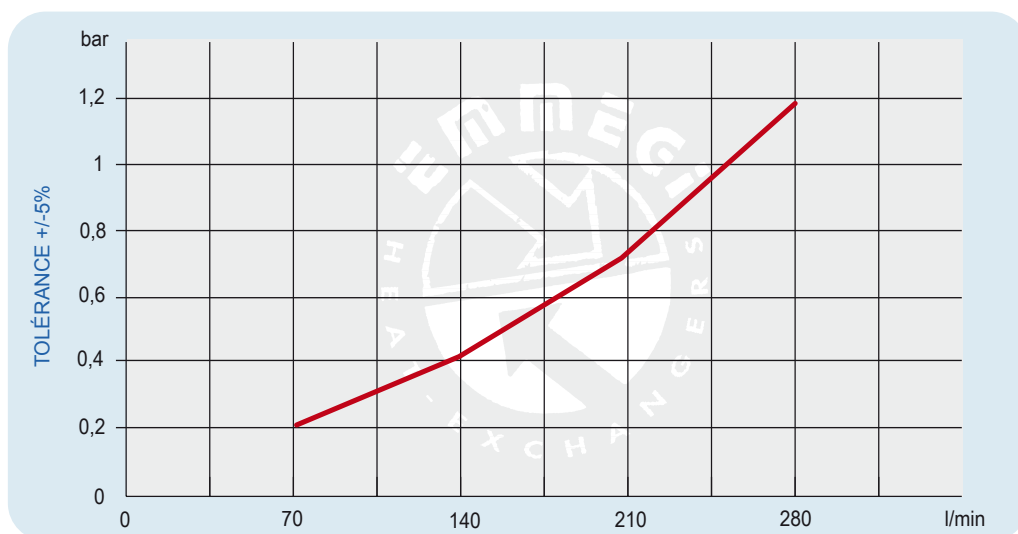

Facteur de correction - F (pertes de charge)

cst	10	15	20	30	40	50	60	80	100	200	300
F	0,5	0,65	0,77	1	1,2	1,4	1,6	1,9	2,1	3,3	4,3

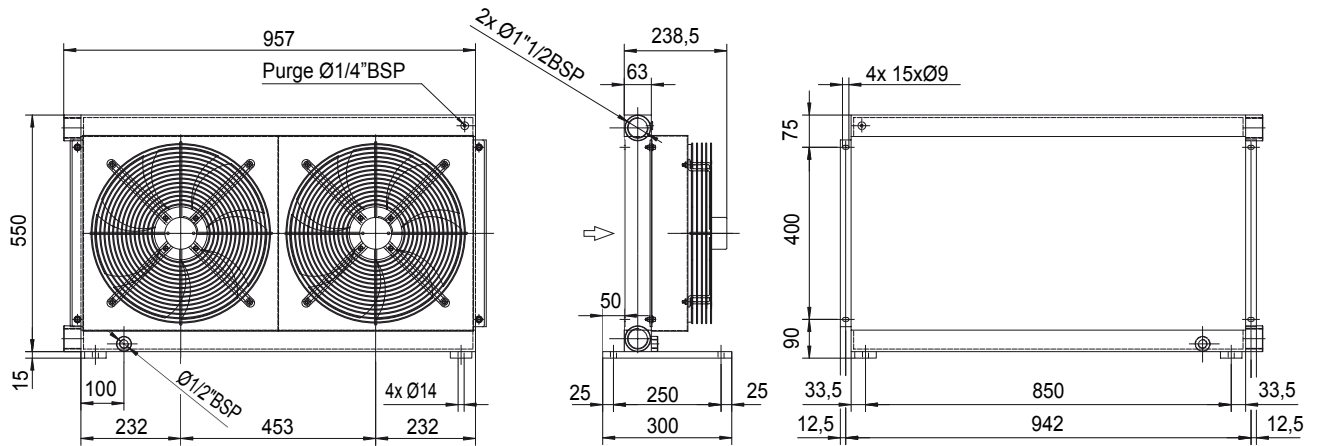

Code 234001###
Code 234003###

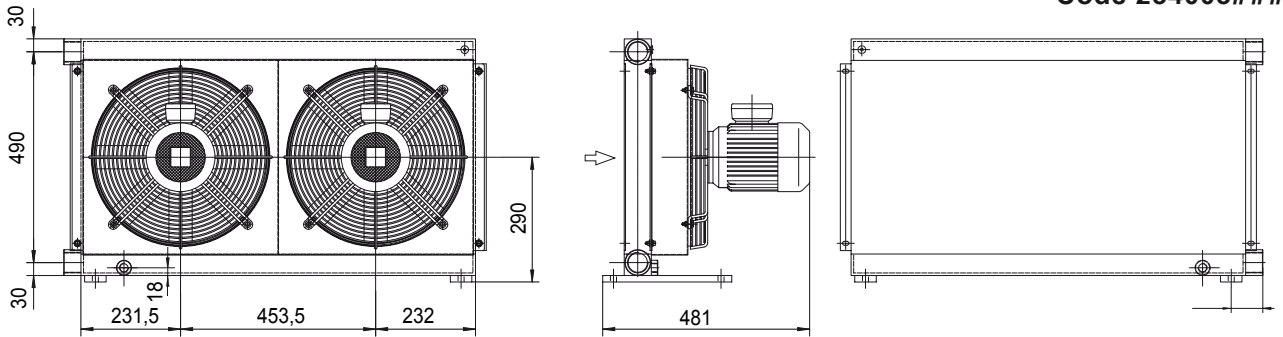

Code 234004###

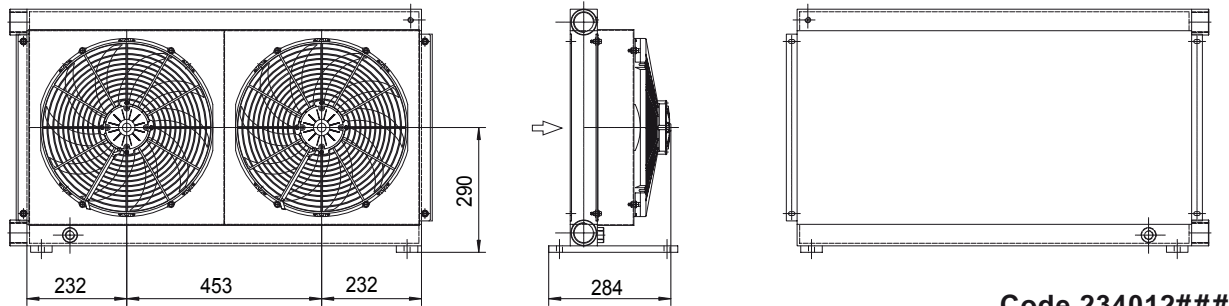

Code 234012###
Code 234024###

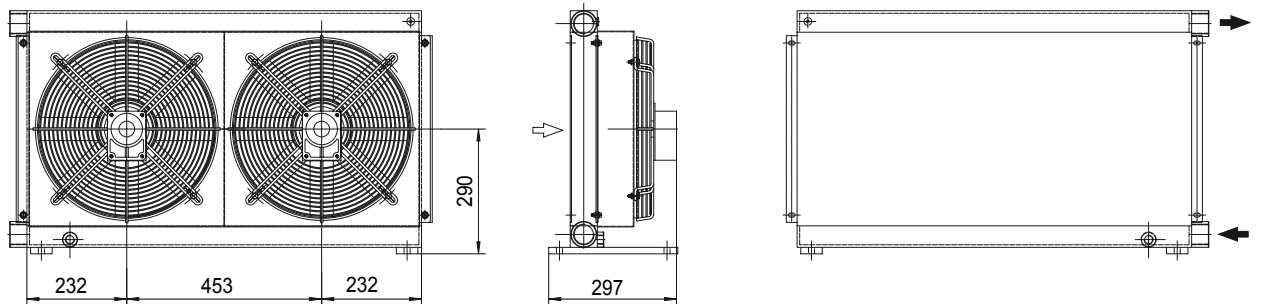

Code 234056###

Les dimensions et caractéristiques techniques sont données à titre indicatif.

Code	V	Hz	kW(±10%)	A (±10%)	Tr/min	∅ Hélice	dB(A)	(m³/h)	IP	Litres	Kg
234001 ###	230 AC	50	0,16/0,24	0,73 - 1,06	1430/1700	400	71	3200	54	5,4	42
234003 ###	230-400 AC	50	0,135	0,76 - 0,44	1450	400	71	3200	54		42
	230-400 AC	60	0,185	0,68 - 0,39	1690						42
234004 ###	230-400 AC B14	50	0,55	2,9 - 1,7	1320	400	77	3740	55		50
	265-460 AC B14	60	0,63	2,9 - 1,7	1690						50
234012 ###	12 DC	/	0,22	19,2	2310	385	76	2770	68		41
234024 ###	24 DC	/	0,23	9,3	2380	385	79	2910	68	41	
234056 ###	Préparé pour moteur hydraulique Gr.2					400			/	39	

Les données se rapportent à chaque ventilateur.

Nous contacter

Diagramme de performances

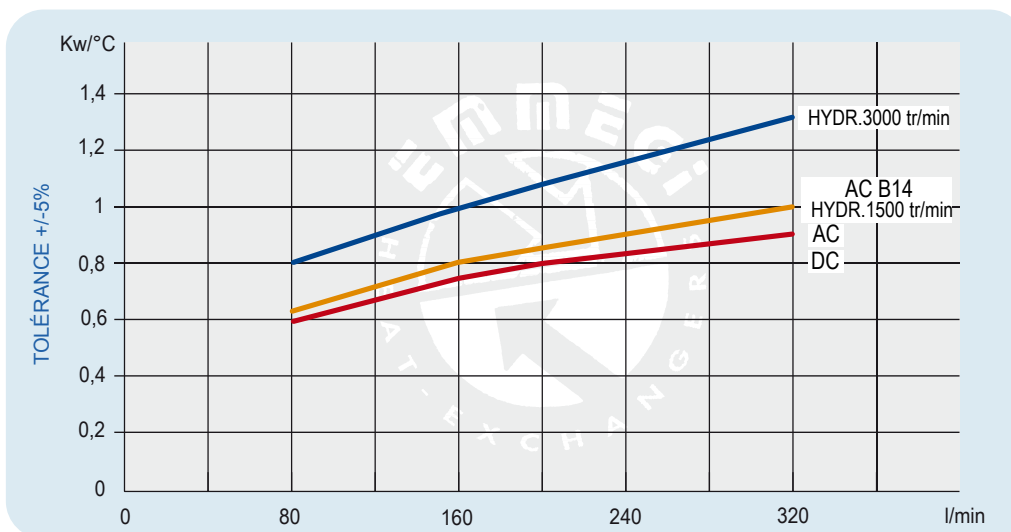

Pertes de charge (ISO VG 32)

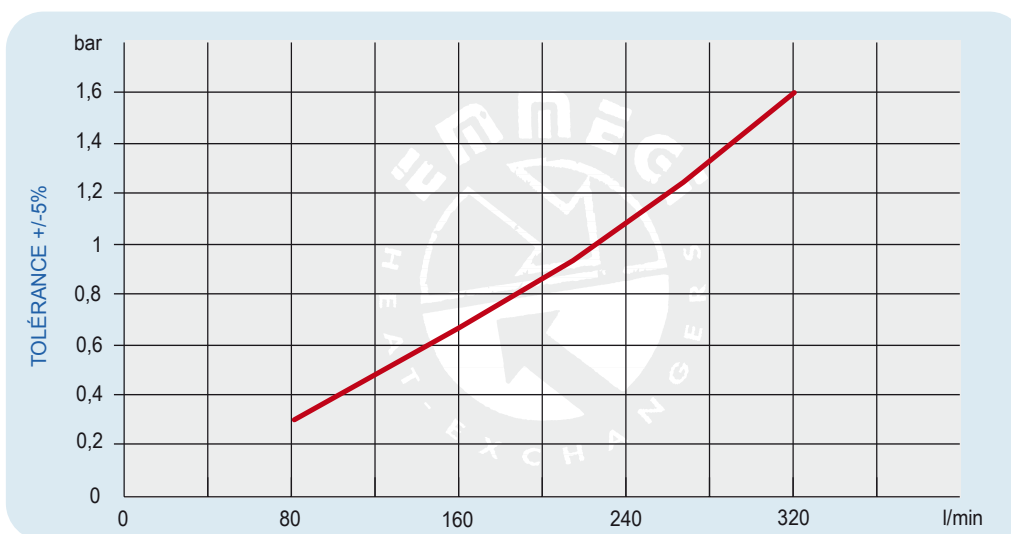

Facteur de correction - F (pertes de charge)

cst	10	15	20	30	40	50	60	80	100	200	300
F	0,5	0,65	0,77	1	1,2	1,4	1,6	1,9	2,1	3,3	4,3



53

ÉCHANGEURS DE TEMPÉRATURE MG-AIR SÉRIE K BY-PASS

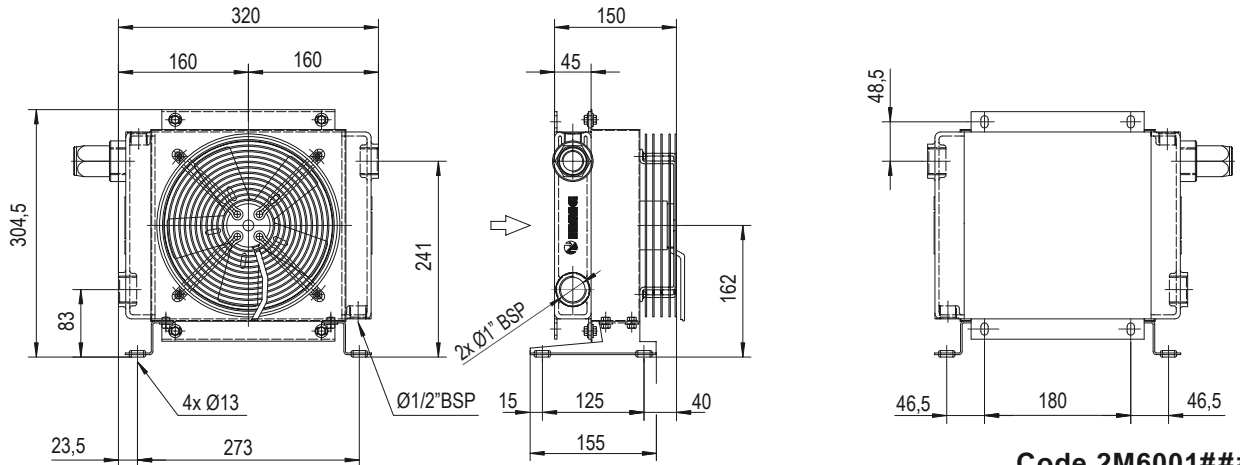

Code 2M6001###
Code 2M6003###

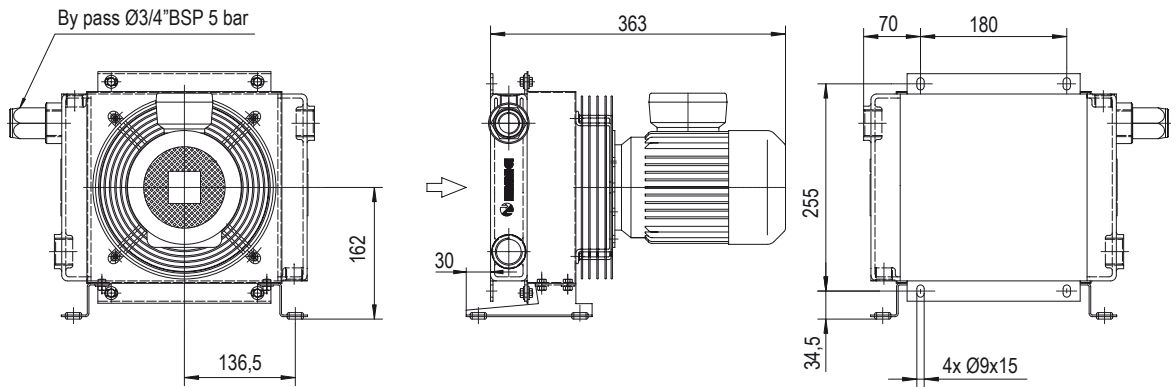

Code 2M6004###

54

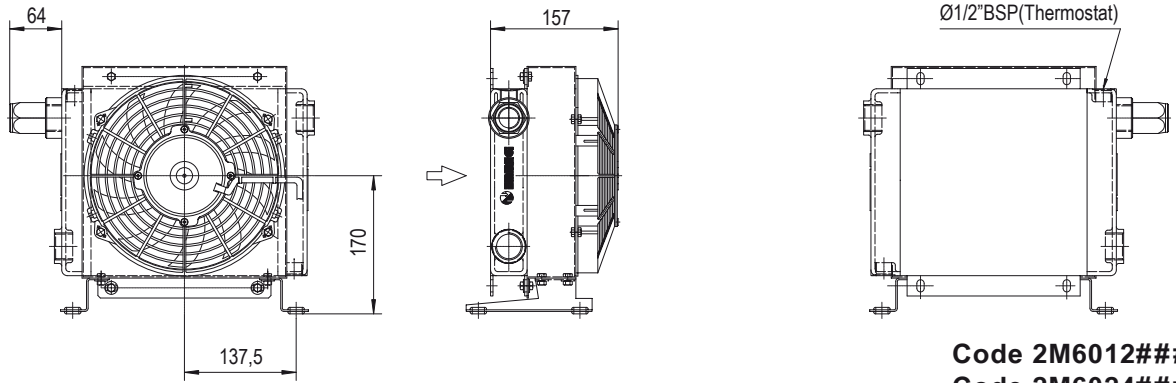

Code 2M6012###
Code 2M6024###

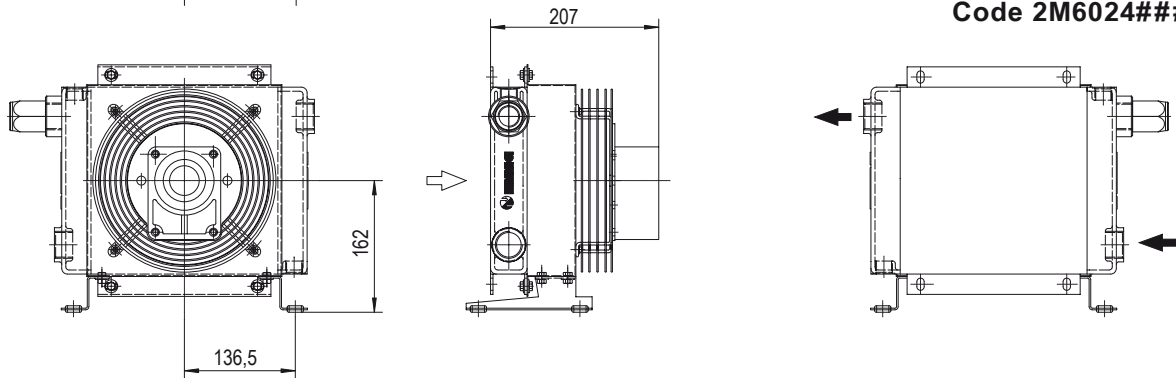

Code 2M6056###

Les dimensions et caractéristiques techniques sont données à titre indicatif.

Code	V	Hz	kW(±10%)	A (±10%)	Tr/min	∅ Hélice	dB(A)	(m³/h)	IP	Litres	Kg
2M6001 ###	230AC	50/60	0,050/0,061	0,24 - 0,28	2740/3120	200	68	700	44	0,5	7
2M6003 ###	230-400 AC	50	0,068	0,29 - 0,17	2500	200	69	720	44		7
	230-400 AC	60	0,070	0,23 - 0,13	2650						7
2M6004 ###	230-400 AC B14	50	0,25	1,7 - 1	1350	200	61	415	55		10
	265-460 AC B14	60	0,29	1,7 - 1	1620						10
2M6012 ###	12 DC	/	0,08	6,4	2770	225	72	790	68		6,5
2M6024 ###	24 DC	/	0,09	3,9	2900	225	73	865	68		6,5
2M6056 ###	Préparé pour moteur hydraulique Gr.2					200			/	6	

Nous contacter

Diagramme de performances

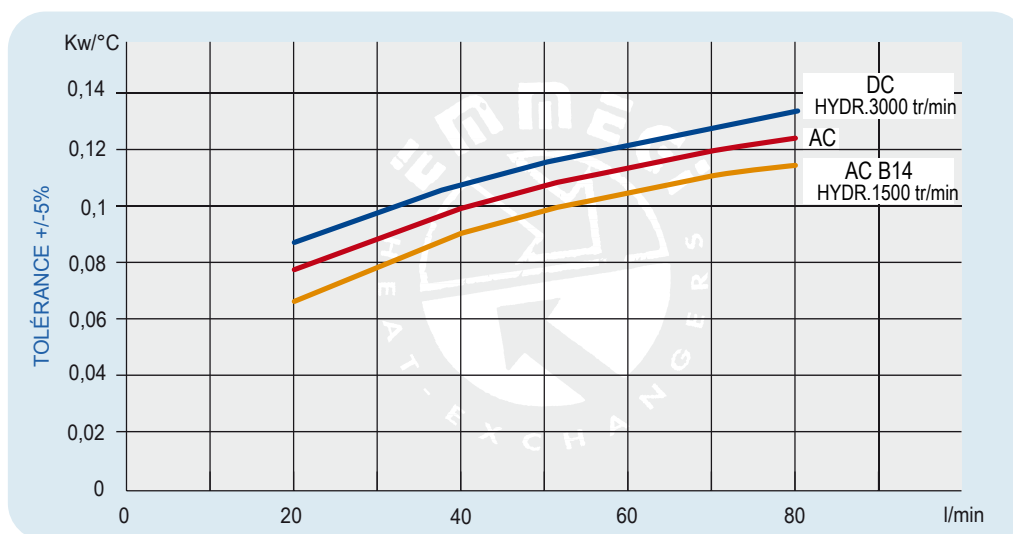

Pertes de charge (ISO VG 32)

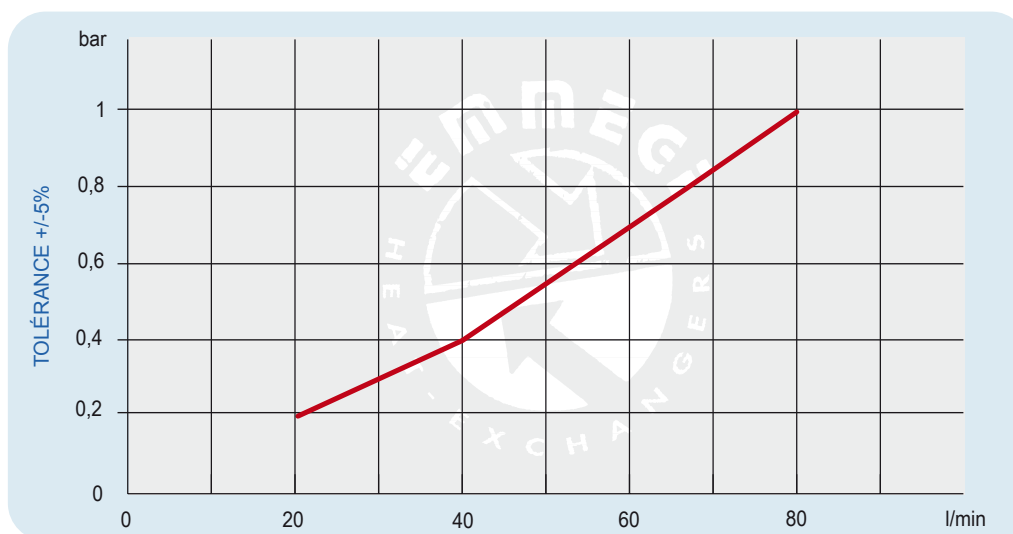

Facteur de correction - F (pertes de charge)

cst	10	15	20	30	40	50	60	80	100	200	300
F	0,5	0,65	0,77	1	1,2	1,4	1,6	1,9	2,1	3,3	4,3

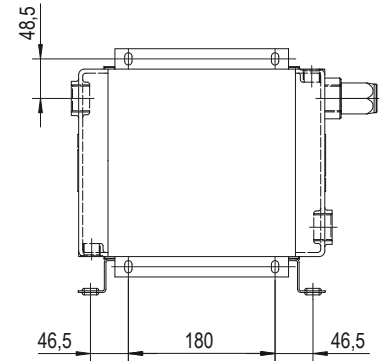
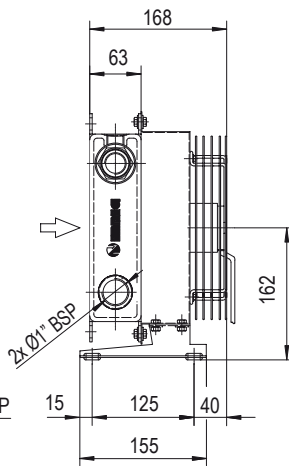
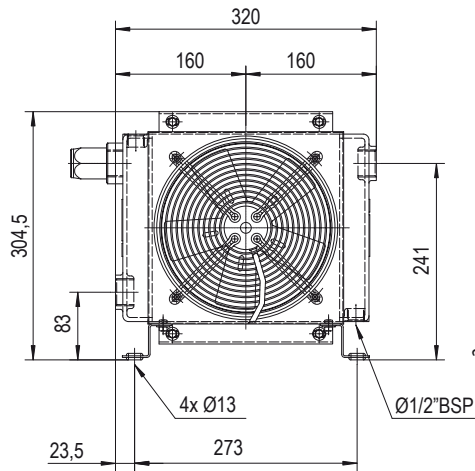

Code 2M6101###
Code 2M6103###

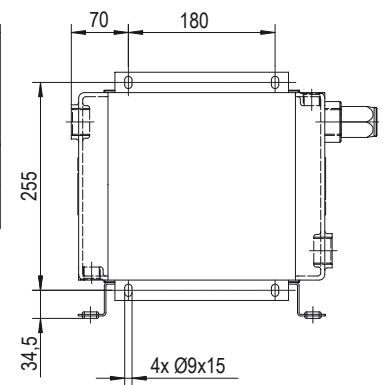
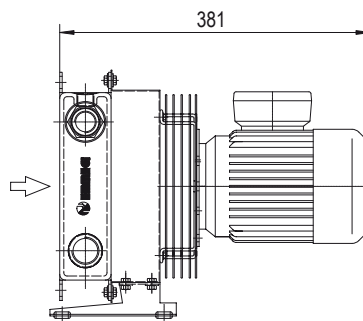
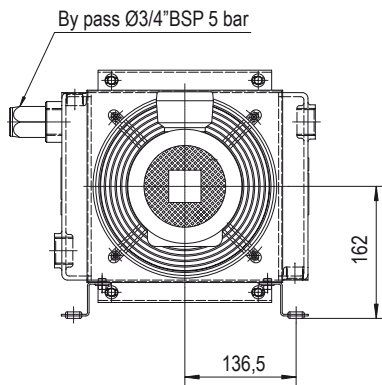

Code 2M6104###

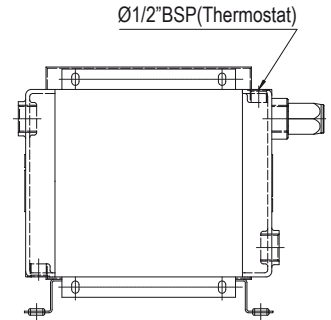
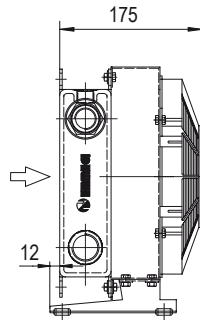
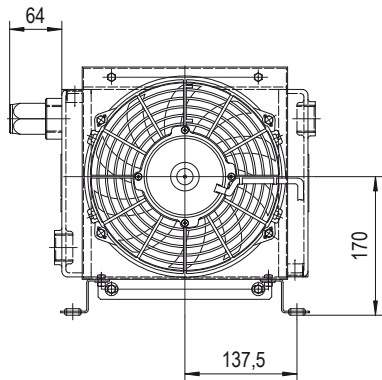

Code 2M6112###
Code 2M6124###

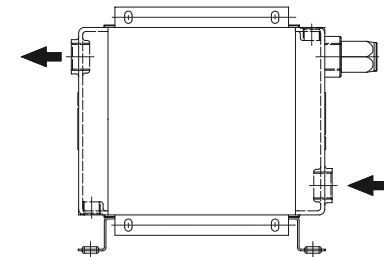
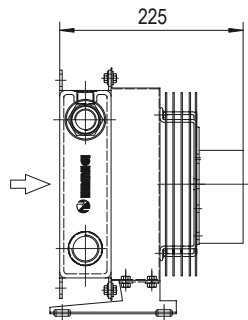
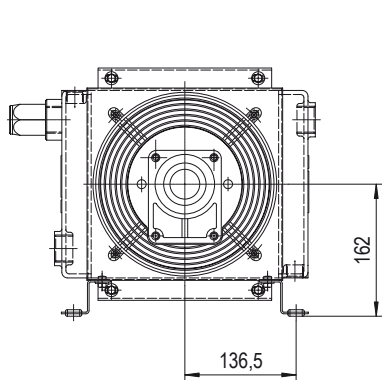

Code 2M6156###

Les dimensions et caractéristiques techniques sont données à titre indicatif.

Code	V	Hz	kW(±10%)	A (±10%)	Tr/min	∅ Hélice	dB(A)	(m³/h)	IP	Litres	Kg
2M6101 ###	230AC	50/60	0,050 - 0,061	0,24 - 0,28	2740/3120	200	68	675	44	0,7	8
2M6103 ###	230-400 AC	50	0,068	0,29 - 0,17	2500	200	68	645	44		8
	230-400 AC	60	0,070	0,23 - 0,13	2650						
2M6104 ###	230-400 AC B14	50	0,25	1,7- 1	1350	200	64	390	55		11
	265-460 AC B14	60	0,29	1,7- 1	1620						
2M6112 ###	12 DC	/	0,08	6,4	2770	225	72	720	68		7
2M6124 ###	24 DC	/	0,09	3,9	2900	225	72	750	68		7
2M6156 ###	Préparé pour moteur hydraulique Gr.2					200			/	7	

Nous contacter

Diagramme de performances

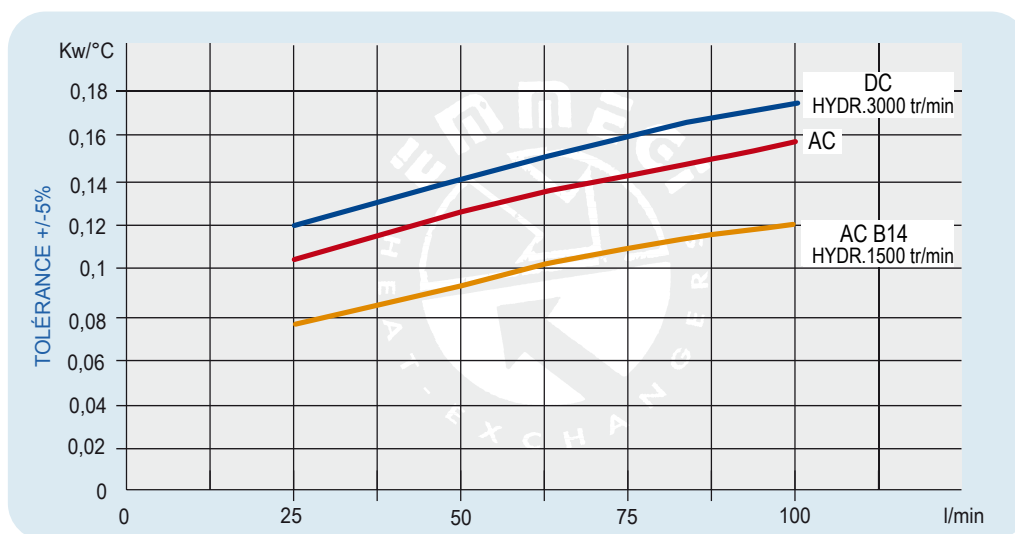

Pertes de charge (ISO VG 32)

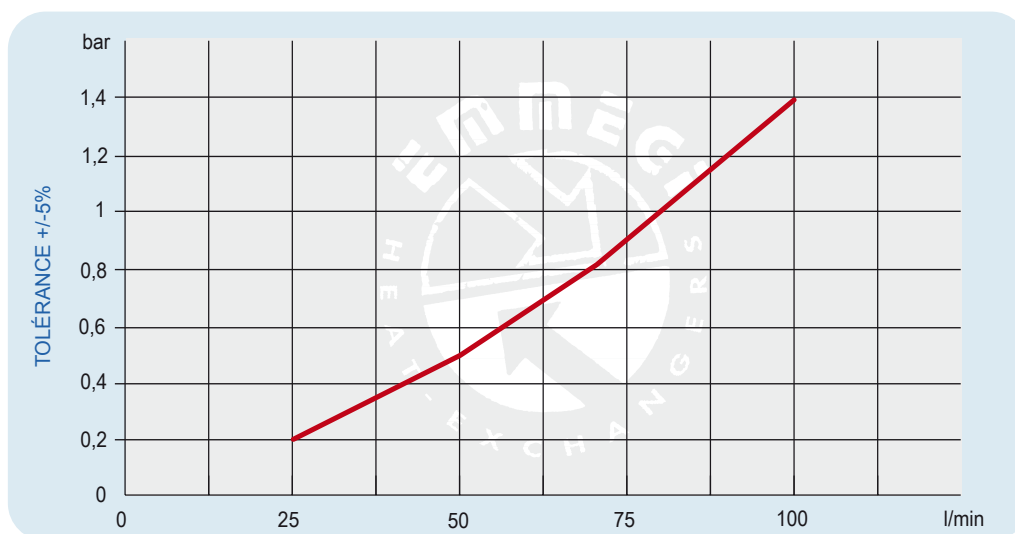

Facteur de correction - F (pertes de charge)

cst	10	15	20	30	40	50	60	80	100	200	300
F	0,5	0,65	0,77	1	1,2	1,4	1,6	1,9	2,1	3,3	4,3

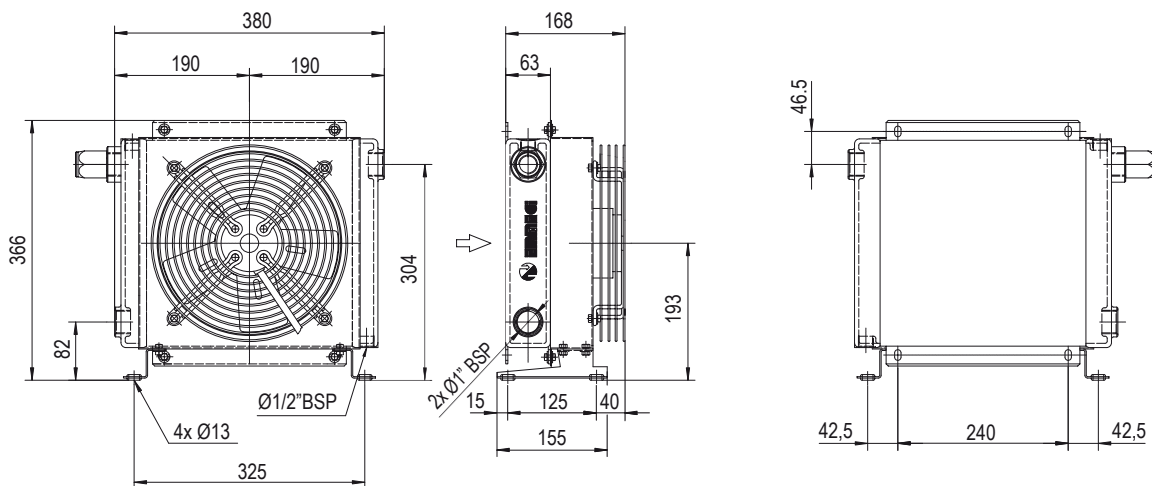

Code 2M6201###
Code 2M6203###

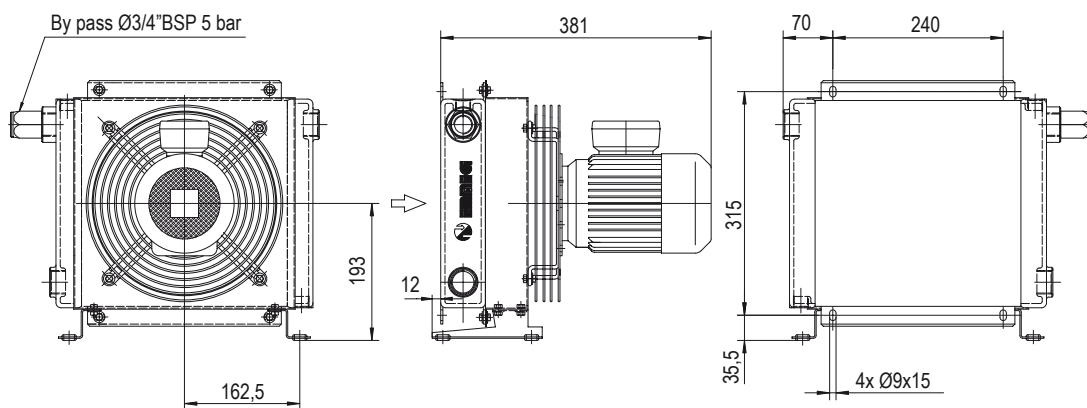

Code 2M6204###

58

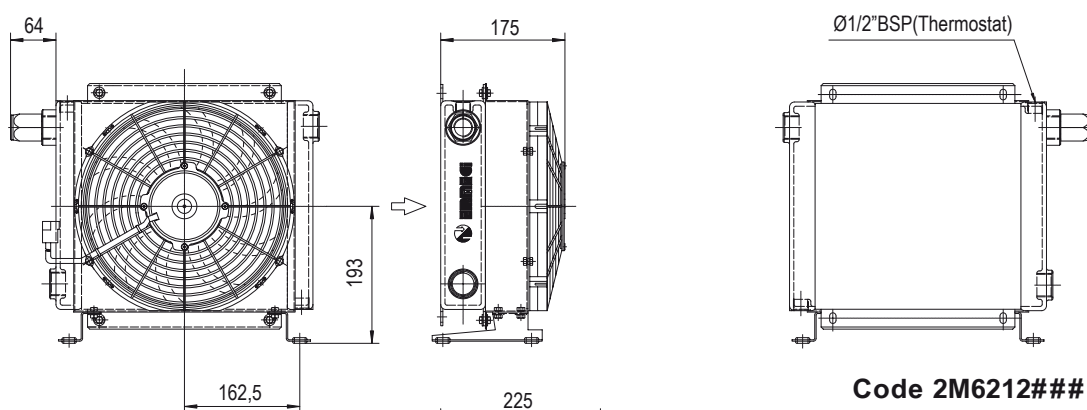

Code 2M6212###
Code 2M6224###

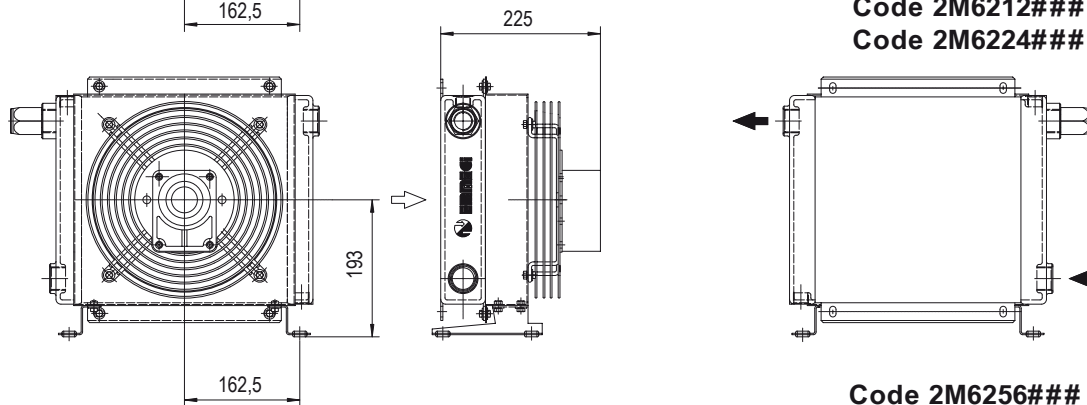

Code 2M6256###

Les dimensions et caractéristiques techniques sont données à titre indicatif.

Code	V	Hz	kW	A	Tr/min	ø Hélice	dB(A)	(m³/h)	IP	Litres	Kg
2M6201 ###	230AC	50/60	0,115/0,15	0,51 - 0,66	2450/2600	250	72	1350	44	1	11
2M6203 ###	230-400 AC	50	0,105	0,33 - 0,19	2600	250	72	1300	44		11
	230-400 AC	60	0,145	0,39 - 0,23	2900						11
2M6204 ###	230-400 AC B14	50	0,25	1,7- 1	1350	250	64	1000	55		16
	265-460 AC B14	60	0,29	1,7- 1	1620						16
2M6212 ###	12 DC	/	0,09	7,5	2710	280	72	950	68		10
2M6224 ###	24 DC	/	0,10	4,3	2765	280	74	1030	68		10
2M6256 ###	Préparé pour moteur hydraulique Gr.2					250			/	10	

Nous contacter

Diagramme de performances

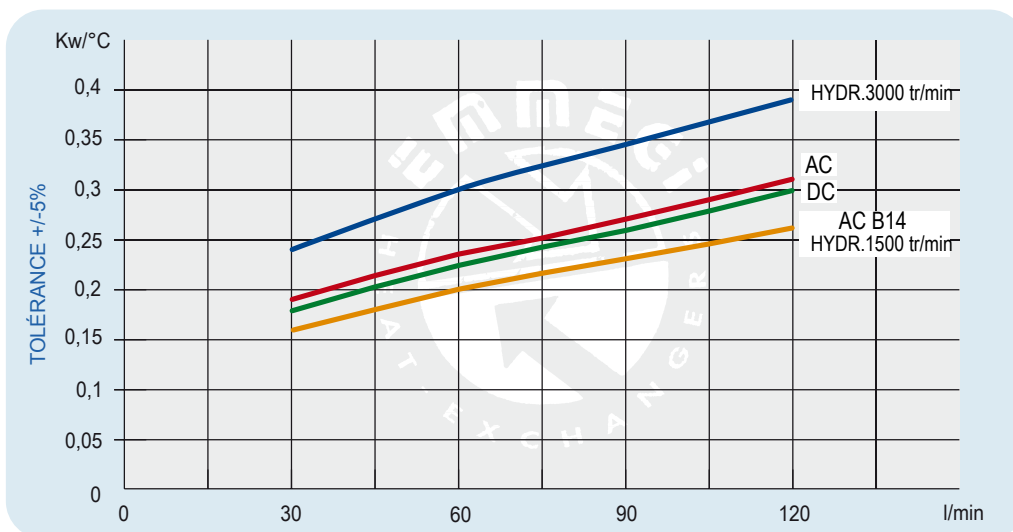

Pertes de charge (ISO VG 32)

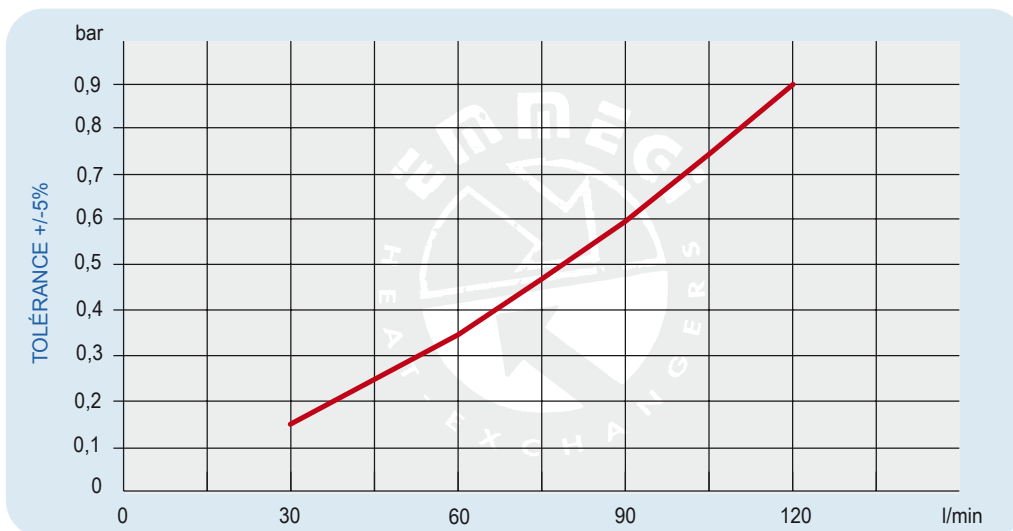

Facteur de correction - F (pertes de charge)

cst	10	15	20	30	40	50	60	80	100	200	300
F	0,5	0,65	0,77	1	1,2	1,4	1,6	1,9	2,1	3,3	4,3

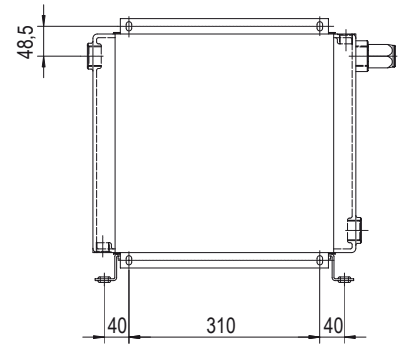
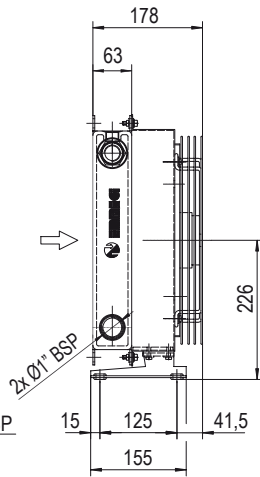
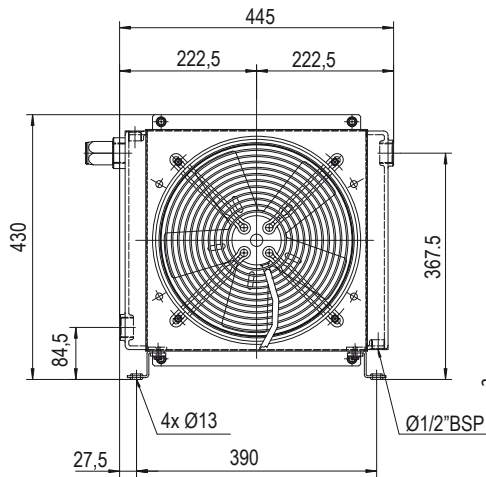

Code 2M6301###
Code 2M6303###

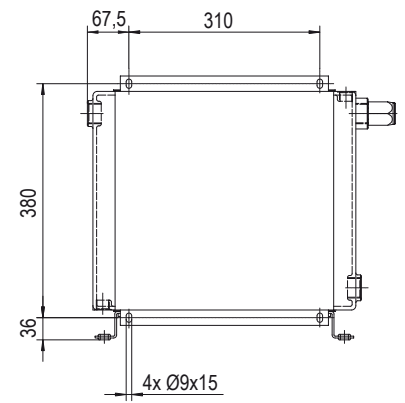
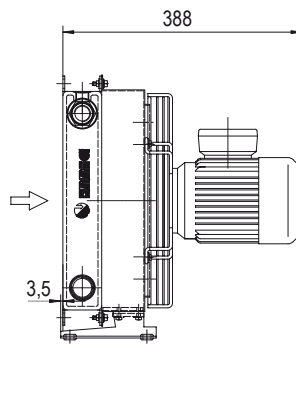
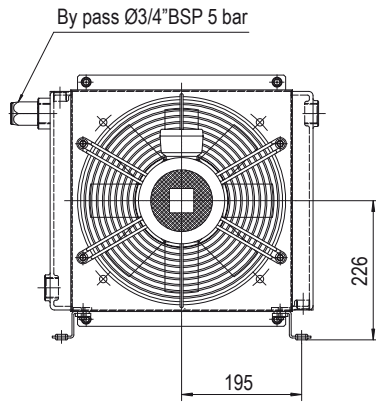

Code 2M6304###

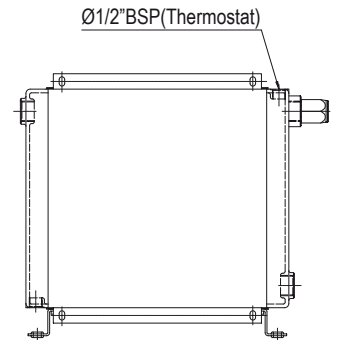
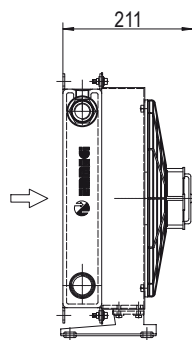
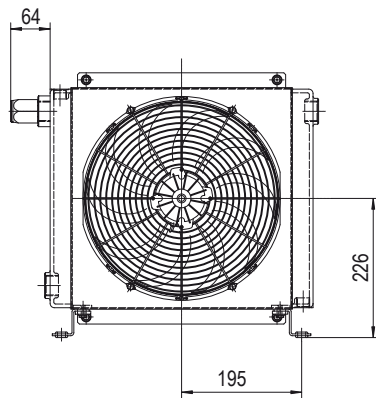

Code 2M6312###
Code 2M6324###

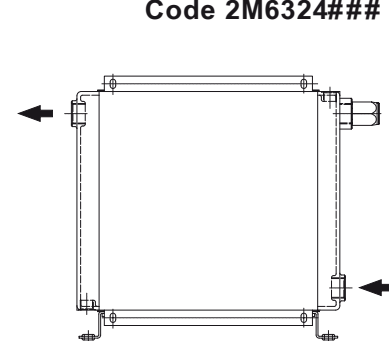
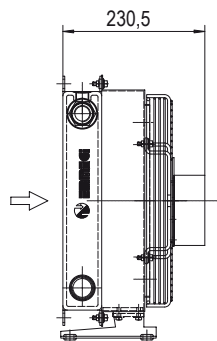
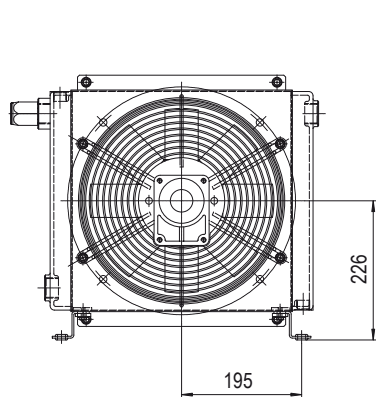

Code 2M6356###

Les dimensions et caractéristiques techniques sont données à titre indicatif.

Code	V	Hz	kW	A	Tr/min	∅ Hélice	dB(A)	(m ³ /h)	IP	Litres	Kg
2M6301 ###	230AC	50/60	0,23-0,35	1,1 - 1,55	2700/3000	300	78	2220	44	1,6	15
2M6303 ###	230-400 AC	50	0,21	0,62 - 0,36	2580	300	76	2500	44		15
	230-400 AC	60	0,30	0,84 - 0,48	2750						
2M6304 ###	230-400 AC B14	50	0,37	2,1 - 1,1	1370	300	70	1850	55		20
	265-460 AC B14	60	0,43	2,1 - 1,1	1650						
2M6312 ###	12 DC	/	0,16	13,3	2660	305	80	1675	68		14
2M6324 ###	24 DC	/	0,18	7,4	2870	305	83	1880	68		14
2M6356 ###	Préparé pour moteur hydraulique Gr.2					300			/		15

Nous contacter

Diagramme de performances

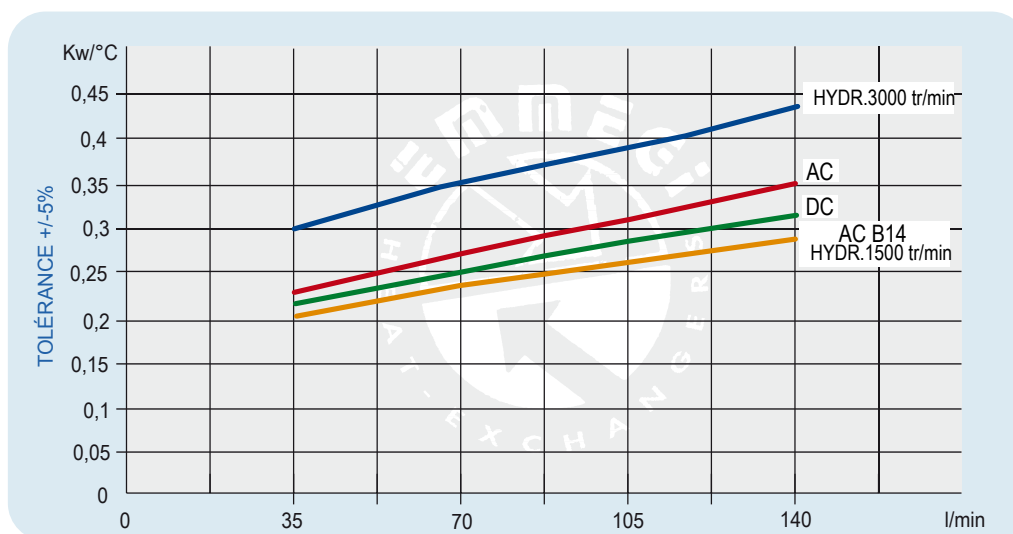

Pertes de charge (ISO VG 32)

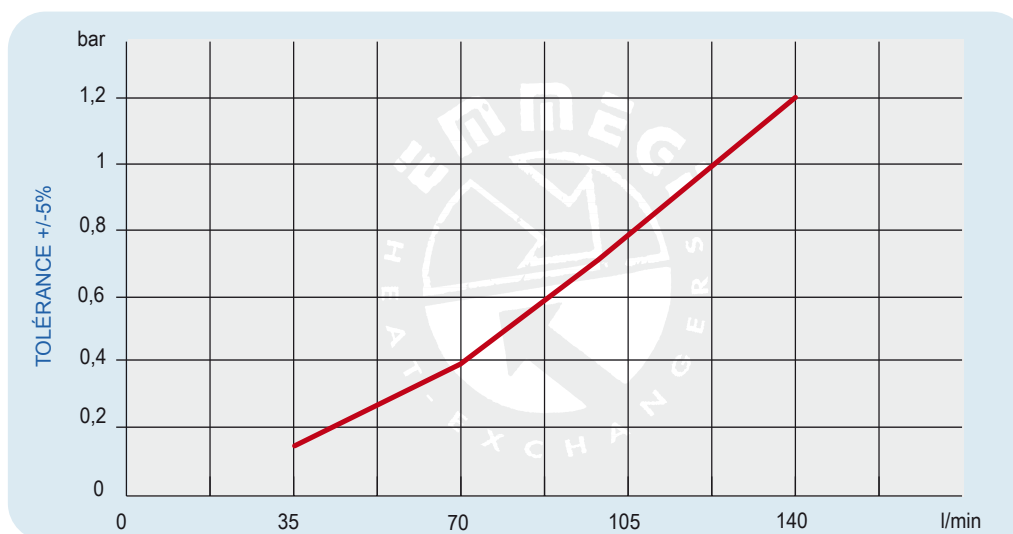

Facteur de correction - F (pertes de charge)

cst	10	15	20	30	40	50	60	80	100	200	300
F	0,5	0,65	0,77	1	1,2	1,4	1,6	1,9	2,1	3,3	4,3

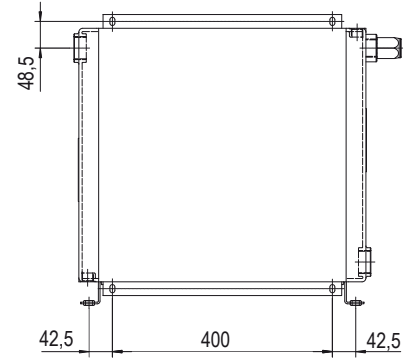
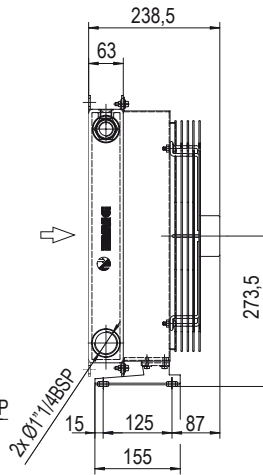
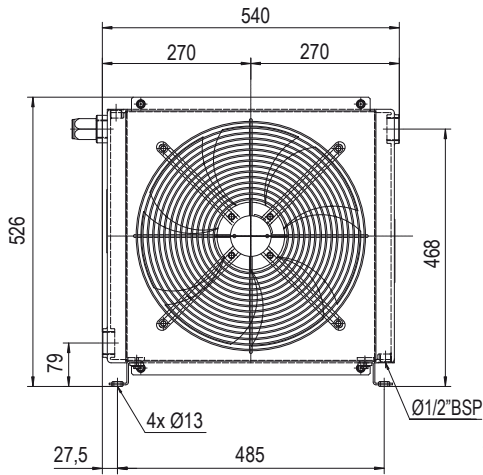

Code 2M6401###
Code 2M6403###

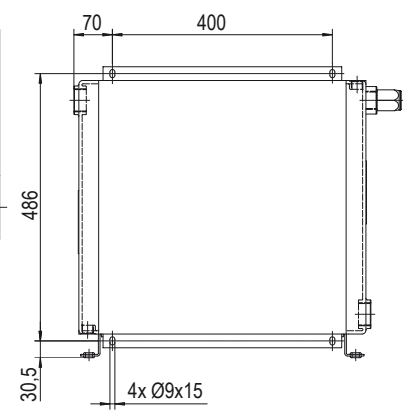
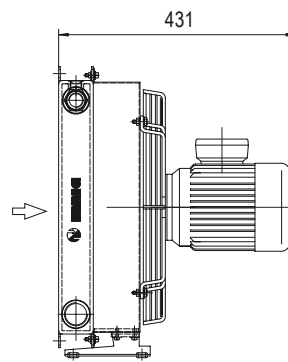
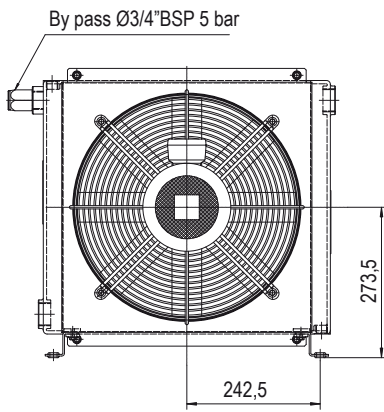

Code 2M6404###

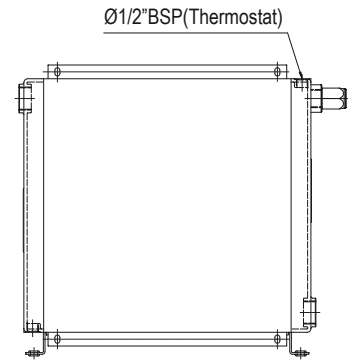
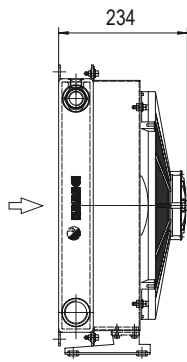
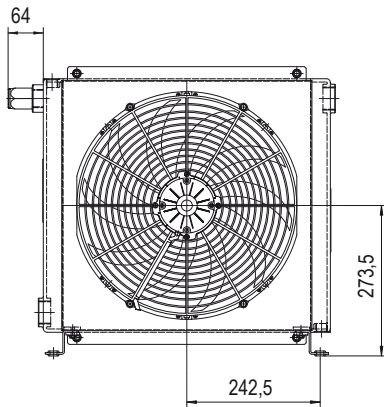

Code 2M6412###
Code 2M6424###

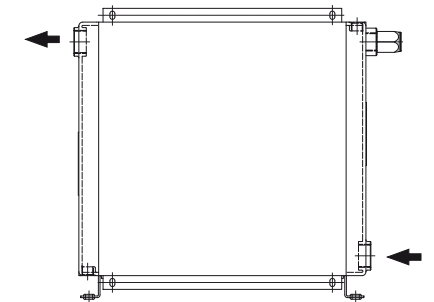
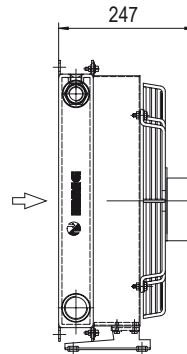
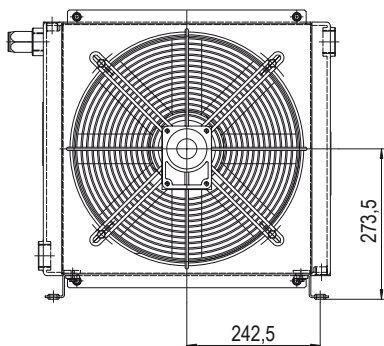

Code 2M6456###

Les dimensions et caractéristiques techniques sont données à titre indicatif.

Code	V	Hz	KW	A	Tr/min	ø Hélice	dB(A)	(m³/h)	IP	Litres	Kg
2M6401 ###	230 AC	50	0,16/0,24	0,73 - 1,06	1430/1700	400	71	3200	54	2,7	21
	230-400 AC	50	0,135	0,76 - 0,44	1450						
2M6403 ###	230-400 AC	60	0,185	0,68 - 0,39	1690	400	71	3200	54		21
2M6404 ###	230-400 AC B14	50	0,55	2,9 - 1,7	1320	400	77	3740	55		25
	265-460 AC B14	60	0,63	2,9 - 1,7	1690						
2M6412 ###	12 DC	/	0,22	19,2	2310	385	76	2770	68		20
2M6424 ###	24 DC	/	0,23	9,3	2380	385	79	2910	68		20
2M6456 ###	Préparé pour moteur hydraulique Gr.2					400			/	19	

Nous contacter

Diagramme de performances

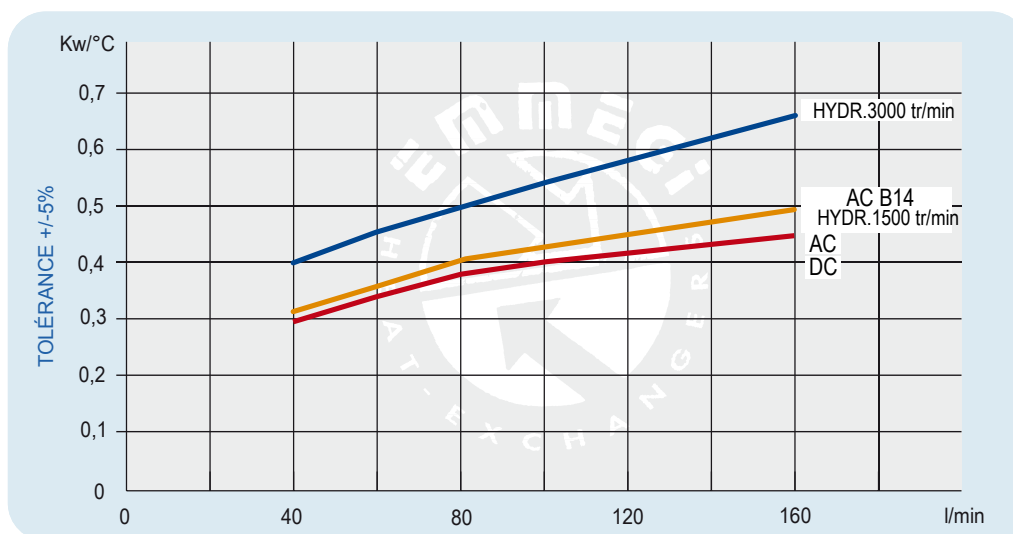

Pertes de charge (ISO VG 32)

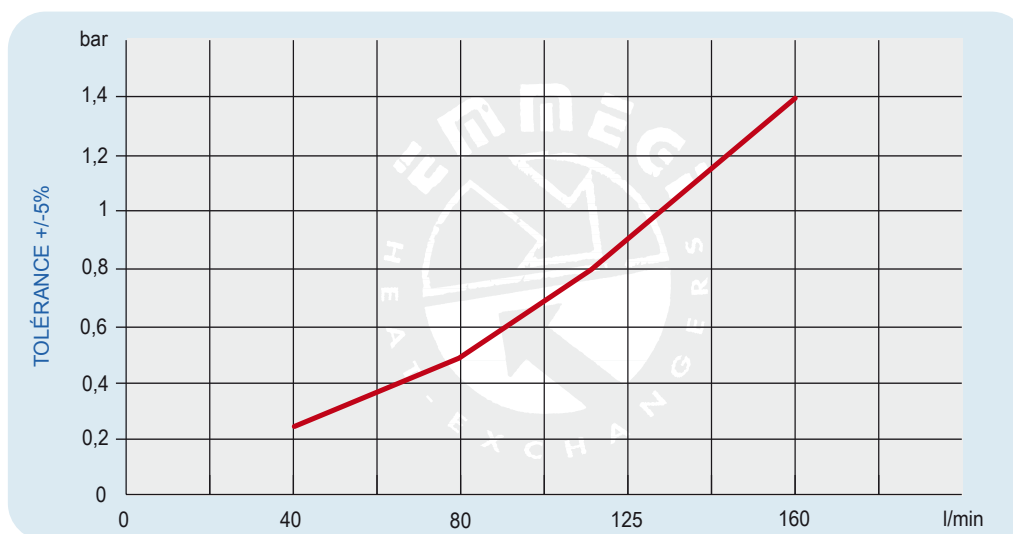

Facteur de correction - F (pertes de charge)

cst	10	15	20	30	40	50	60	80	100	200	300
F	0,5	0,65	0,77	1	1,2	1,4	1,6	1,9	2,1	3,3	4,3



65

ÉCHANGEURS DE TEMPÉRATURE

SÉRIE 2000 KBV

Les aéro-réfrigérants air-huile de la série 2000KBV ont été créés pour répondre aux besoins d'applications importantes du marché de l'hydraulique.

La principale caractéristique de ce produit est la vanne by-pass intégrée qui simplifiera leur utilisation et évitera aux clients d'ajouter une vanne externe et indépendante.

Cette conception garantit un rendement très élevé.

Détail



Valve à cartouche type 2 - (1.5 bar)



Schéma hydraulique



2 **W24** **03** **2** **01**

SÉRIE

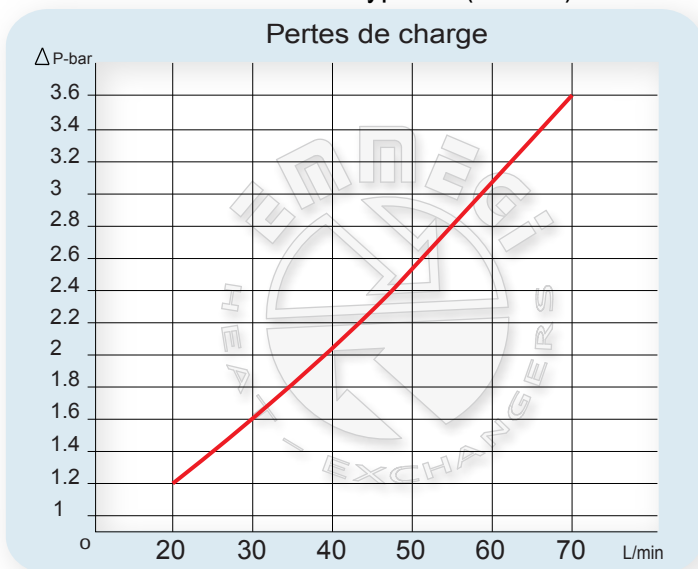
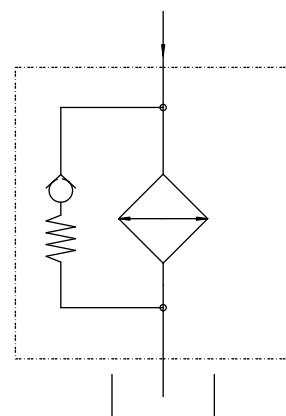
W24 (MG AIR 2024KBV)

MOTORISATION

- 01 AC 230V 50 Hz
- 03 AC 230V-400V-50Hz / AC 265-460V-60Hz
- 04 AC 230V-400V-50Hz (B14) / AC 265V-460V- 60Hz (B14)
- 12 DC 12V
- 24 DC 24V
- 56 Prédéposé pour moteur hydraulique gr. 2

THERMOSTATS

- | | | |
|---|------------------------------|---------------|
| 1 | Thermostat fixe | 40-28°C |
| 2 | Thermostat fixe | 50-38°C |
| 3 | Thermostat fixe | 60-48°C |
| 4 | Thermostat fixe | 70-58°C |
| 5 | Thermostat fixe | 80-68°C |
| 6 | Thermostat fixe | 90-78°C |
| 8 | Thermostat réglable | 0-90°C (TC2) |
| 9 | Thermostat réglable connecté | 0-120°C (TC2) |

TYPE DE VENTILATION

- 01 Aspirant
- 02 Soufflant

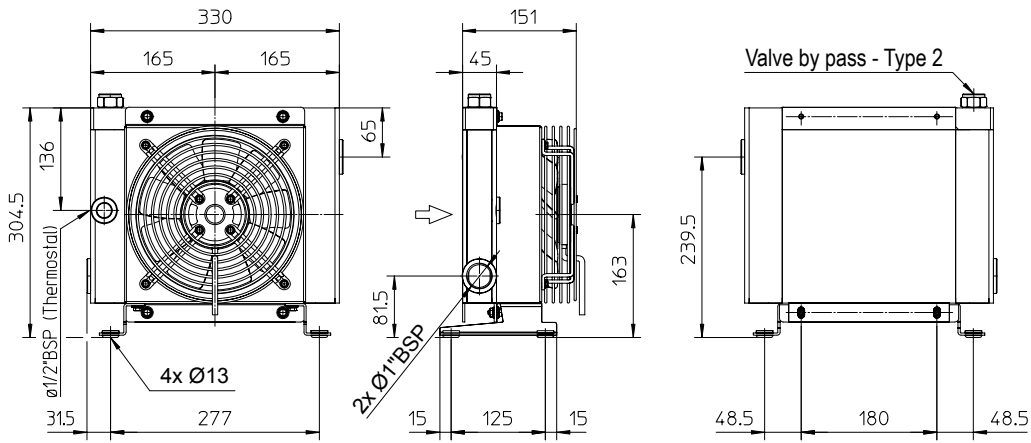

Code 2W1501###
Code 2W1503###

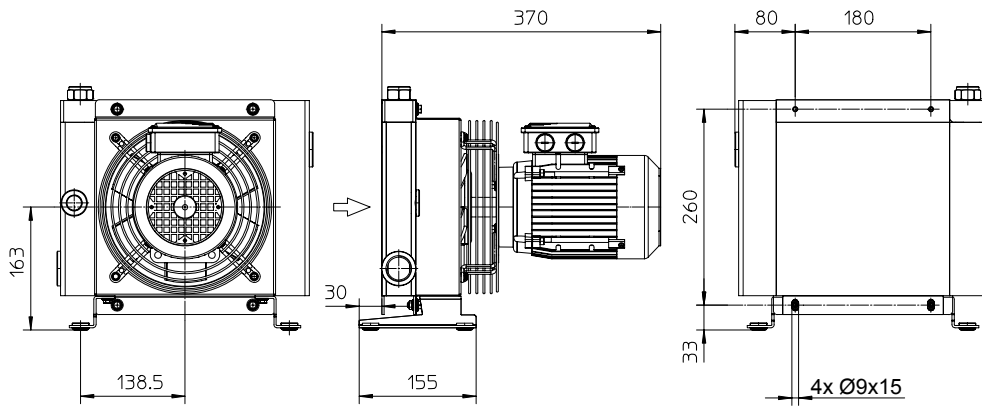

Code 2W1504###

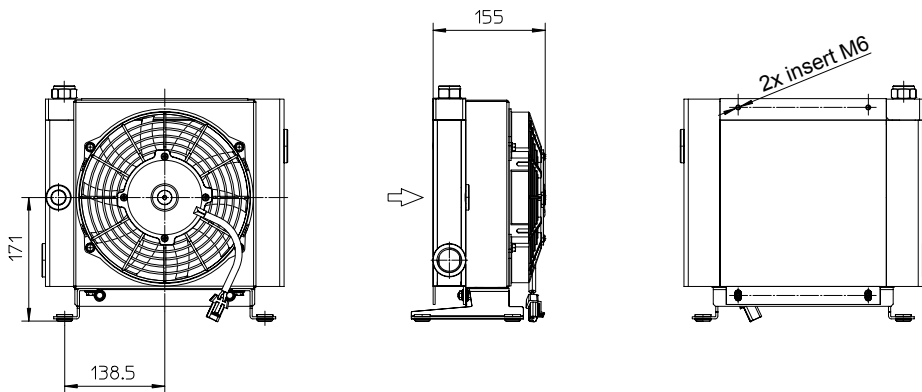

Code 2W1512###
Code 2W1524###

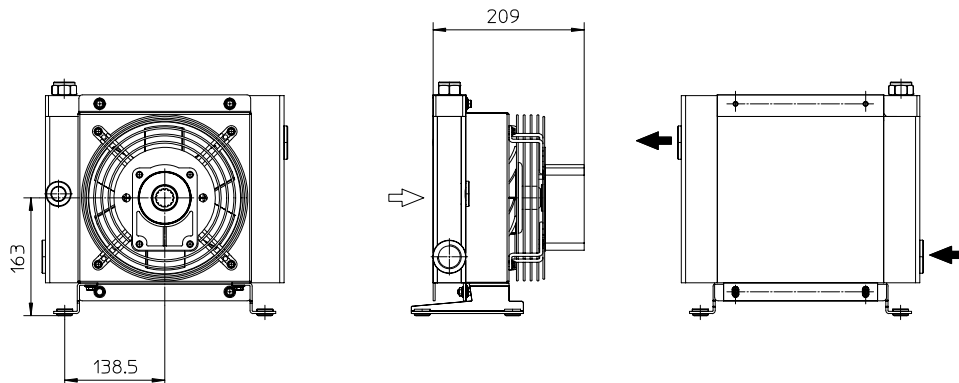

Code 2W1556###

Les dimensions et caractéristiques techniques sont données à titre indicatif.

P/N	V	Hz	kW(±10%)	A (±10%)	Tr/min	∅ Hélice	dB(A)	(m³/h)	IP	Litres	Kg
2W1501 ###	230AC	50/60	0,050/0,061	0,24 - 0,28	2740/3120	200	68	700	44	0,5	7
2W1503 ###	230-400 AC	50	0,068	0,29 - 0,17	2500	200	69	720	44		7
	230-400 AC	60	0,070	0,23 - 0,13	2650						6,5
2W1504 ###	230-400 AC B14	50	0,25	1,7 - 1	1350	200	61	415	55		10
	265-460 AC B14	60	0,29	1,7 - 1	1620						6,5
2W1512 ###	12 DC	/	0,08	6,4	2770	225	72	790	67		6,5
2W1524 ###	24 DC	/	0,09	3,9	2900	225	73	865	67		6,5
2W1556 ###	Préparé pour moteur hydraulique Gr.2					200			/	6	

Nous contacter

Diagramme de performances

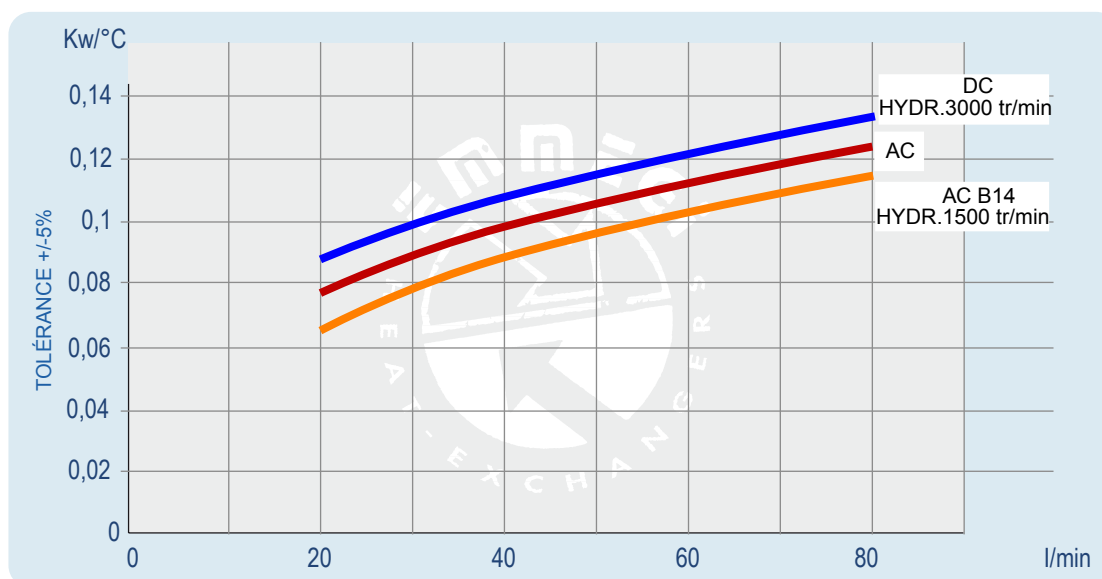

Pertes de charge (ISO VG 32)

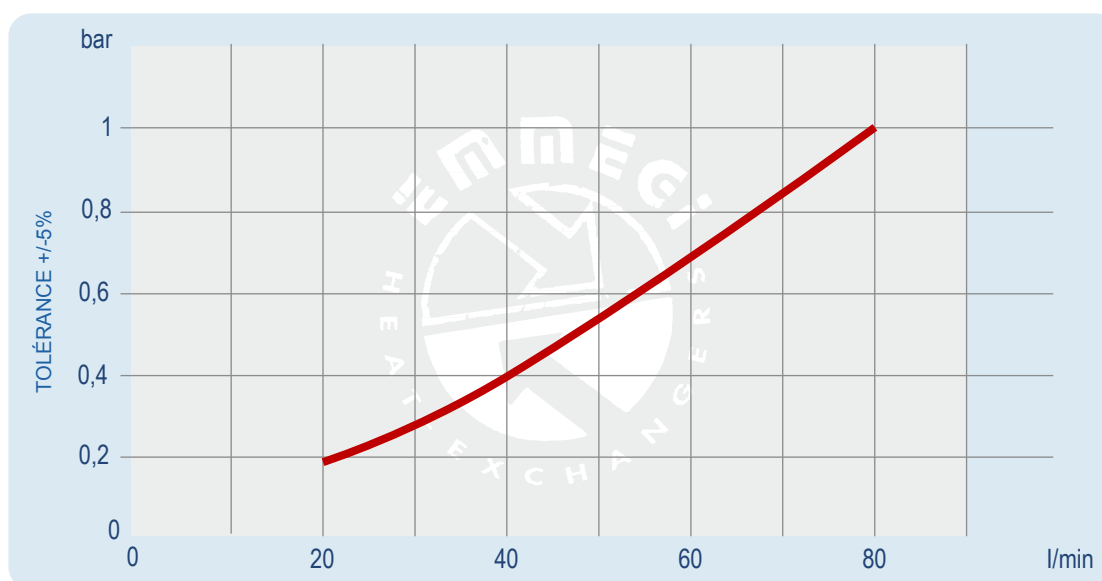

Facteur de correction - F (pertes de charge)

cst	10	15	20	30	40	50	60	80	100	200	300
F	0,5	0,65	0,77	1	1,2	1,4	1,6	1,9	2,1	3,3	4,3

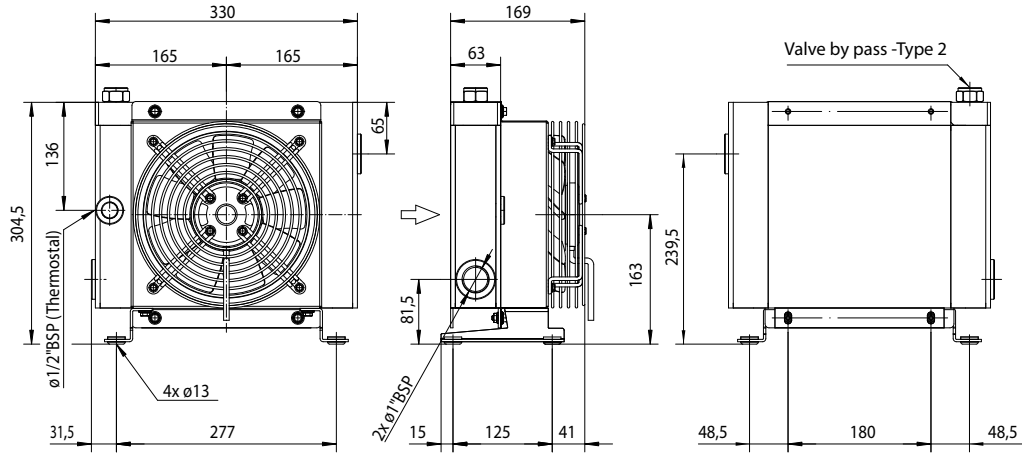

Code 2W2001###
Code 2W2003###

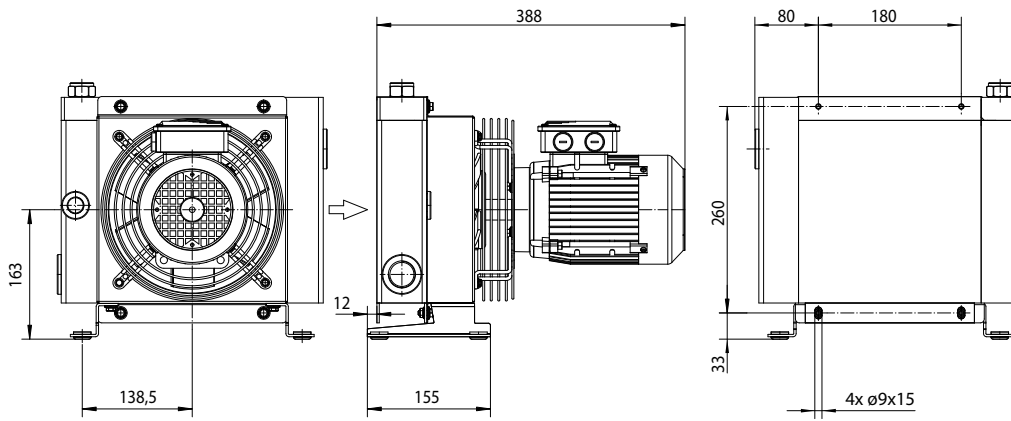

Code 2W2004###

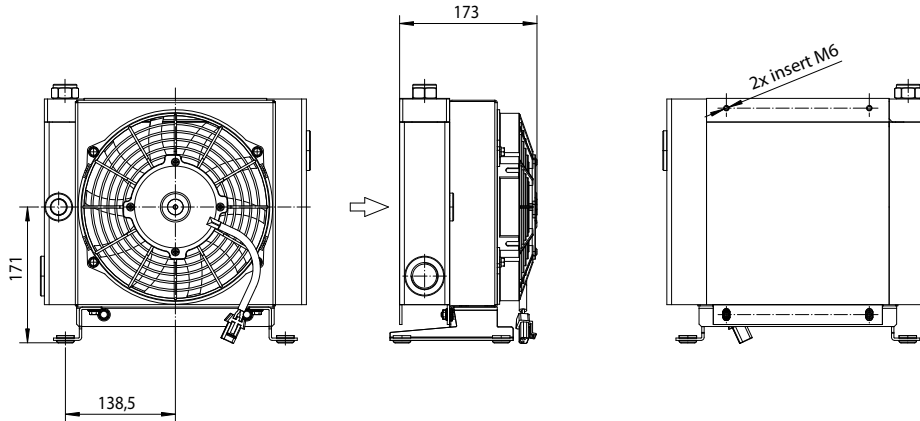

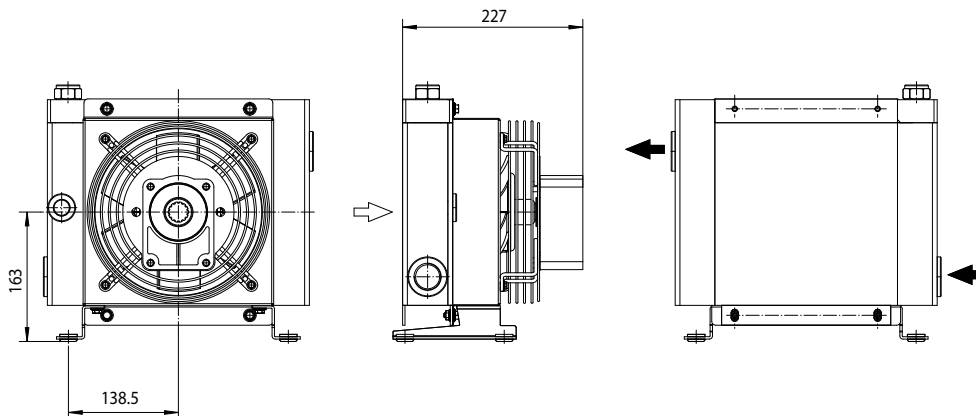

Code 2W2012###
Code 2W2024###



Code 2W2056###

Les dimensions et caractéristiques techniques sont données à titre indicatif.

Code	V	Hz	kW(±10%)	A (±10%)	tr/min	∅ Hélice	dB(A)	(m³/h)	IP	Litres	Kg
2W2001 ###	230AC	50/60	0,050 - 0,061	0,24 - 0,28	2740/3120	200	68	675	44	0,7	8
2W2003 ###	230-400 AC	50	0,068	0,29 - 0,17	2500	200	68	645	44		8
	230-400 AC	60	0,070	0,23 - 0,13	2650						
2W2004 ###	230-400 AC B14	50	0,25	1,7 - 1	1350	200	64	390	55		11
	265-460 AC B14	60	0,29	1,7 - 1	1620						
2W2012 ###	12 DC	/	0,08	6,4	2770	225	72	720	67		7
2W2024 ###	24 DC	/	0,09	3,9	2900	225	72	750	67		7
2W2056 ###	Préparé pour moteur hydraulique Gr.2					200			/	7	

 Nous contacter

Diagramme de performances



Pertes de charge (ISO VG 32)

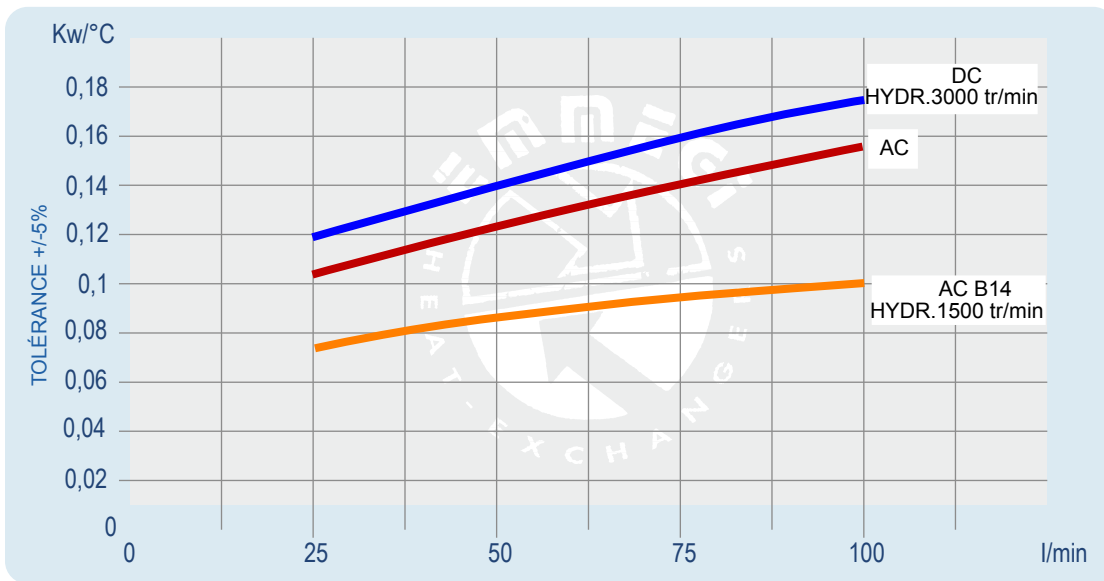
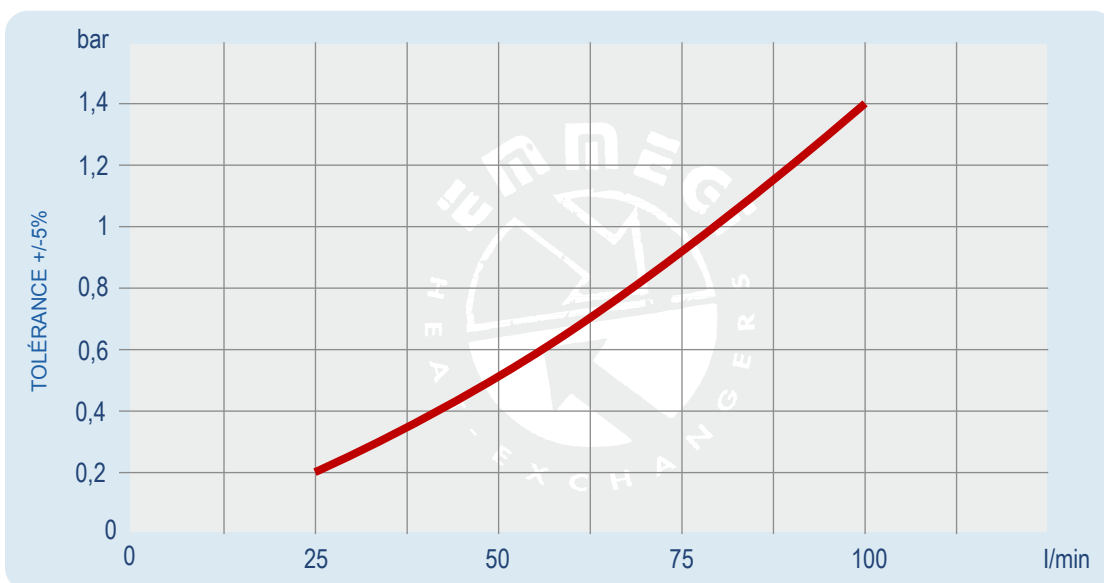

Facteur de correction - F (pertes de charge)

cst	10	15	20	30	40	50	60	80	100	200	300
F	0,5	0,65	0,77	1	1,2	1,4	1,6	1,9	2,1	3,3	4,3

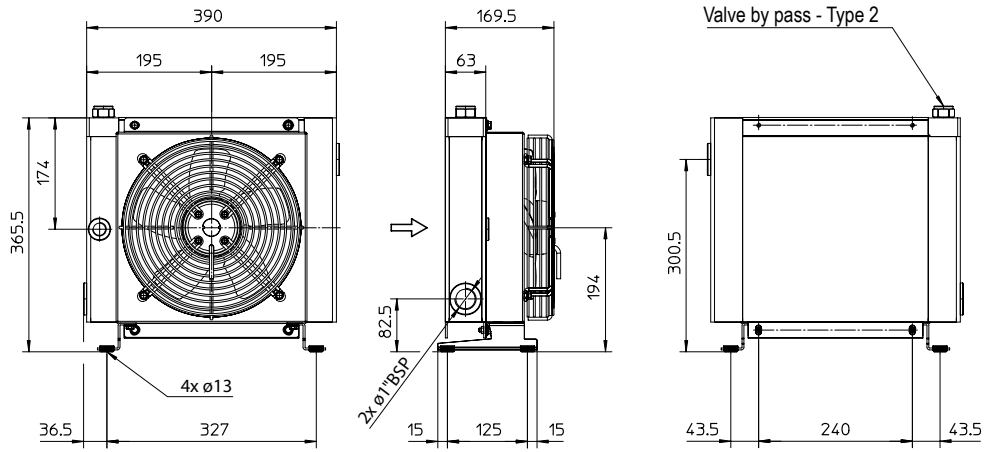

Code 2W2401###
Code 2W2403###

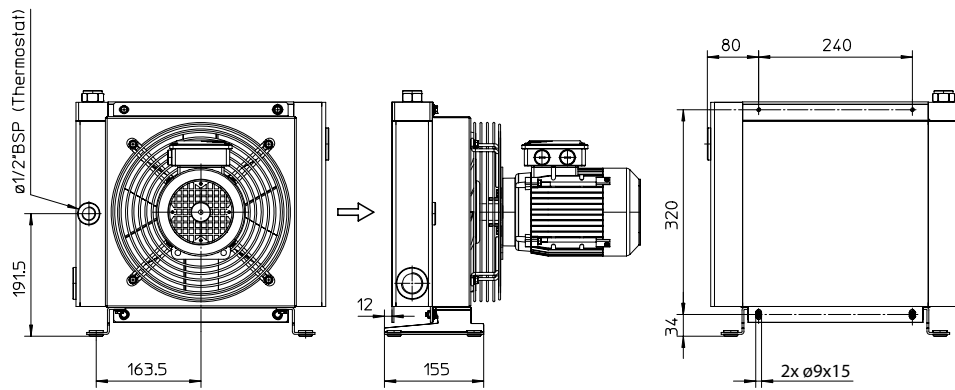

Code 2W2404###

72

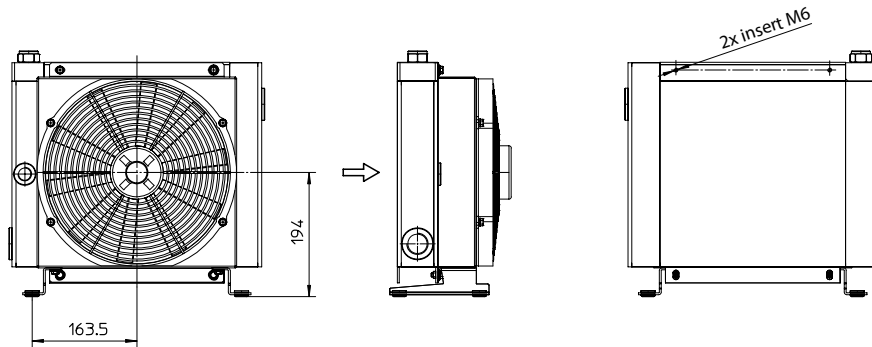

Code 2W2412###
Code 2W2424###

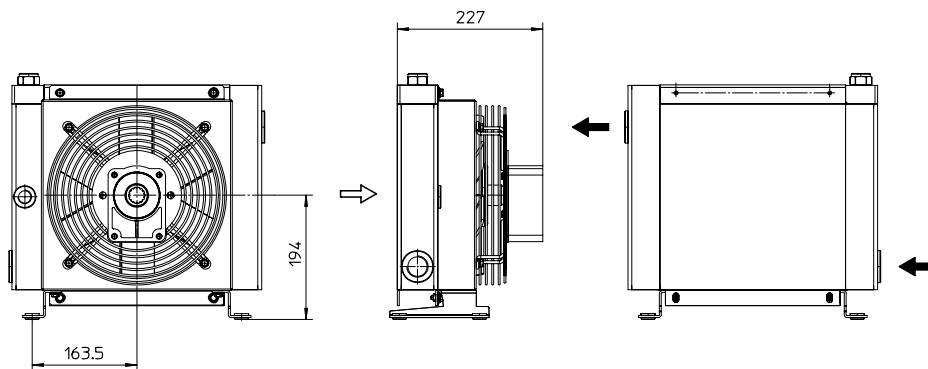

Code 2W2456###

Les dimensions et caractéristiques techniques sont données à titre indicatif.

Code	V	Hz	kW(±10%)	A (±10%)	Tr/min	ø Hélice	dB(A)	(m³/h)	IP	Litres	Kg
2W2401 ###	230AC	50/60	0,115/0,150	0,51 - 0,66	2450/2600	250	72	1350	44	1	11
2W2403 ###	230-400 AC	50	0,105	0,33 - 0,19	2600	250	72	1300	44		11
	230-400 AC	60	0,145	0,39 - 0,23	2900						11
2W2404 ###	230-400 AC B14	50	0,25	1,7 - 1	1350	250	64	1000	55		16
	265-460 AC B14	60	0,29	1,7 - 1	1620						16
2W2412 ###	12 DC	/	0,09	7,5	2710	280	72	950	67		10
2W2424 ###	24 DC	/	0,10	4,3	2765	280	74	1030	67	10	
2W2456 ###	Préparé pour moteur hydraulique Gr.2					250			/	10	

Nous contacter

Diagramme de performances

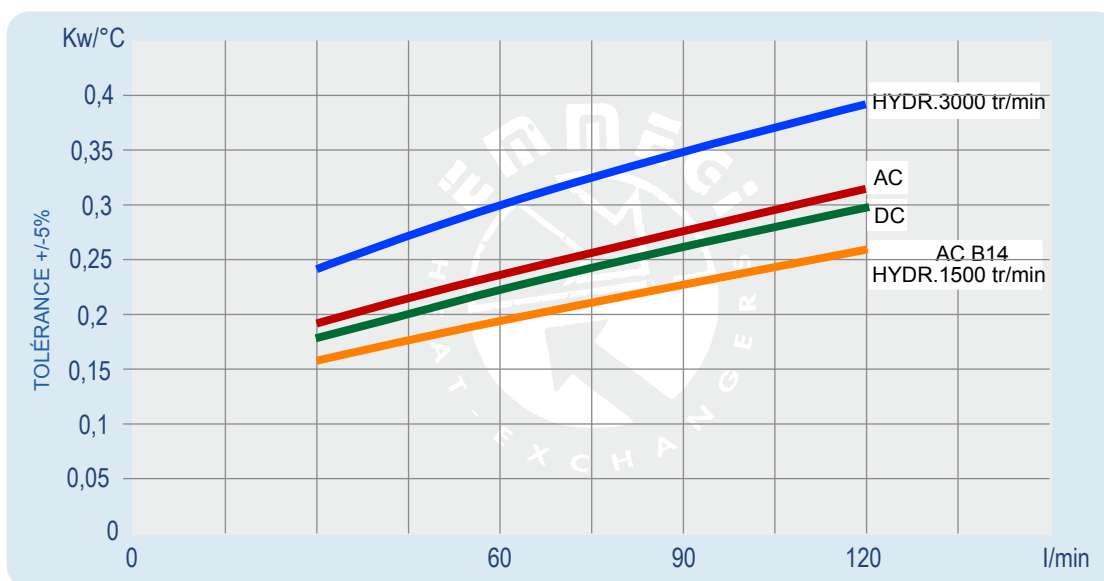

Pertes de charge (ISO VG 32)

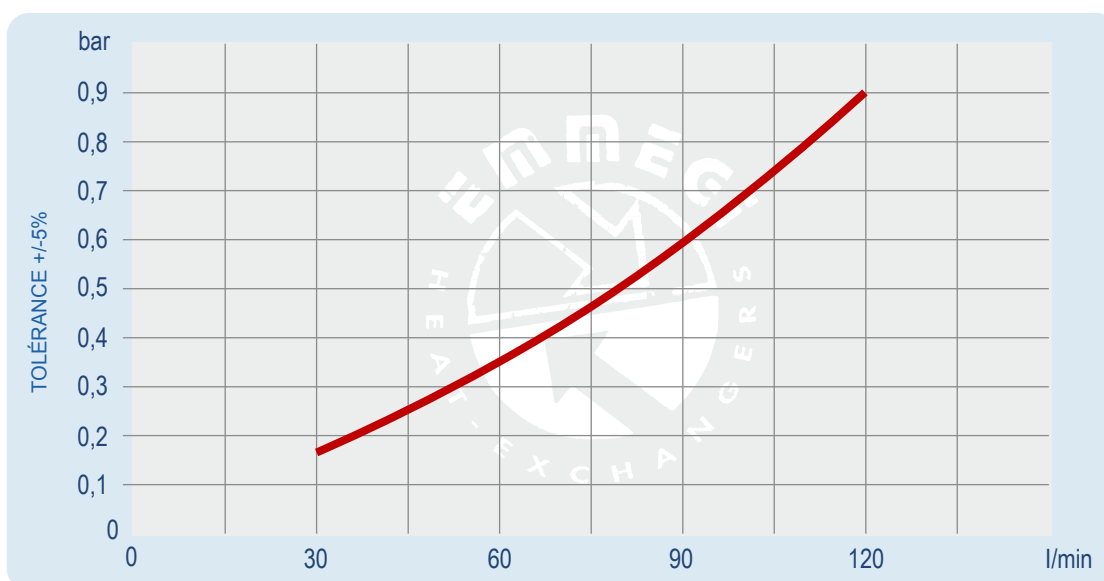

Facteur de correction - F (pertes de charge)

cst	10	15	20	30	40	50	60	80	100	200	300
F	0,5	0,65	0,77	1	1,2	1,4	1,6	1,9	2,1	3,3	4,3

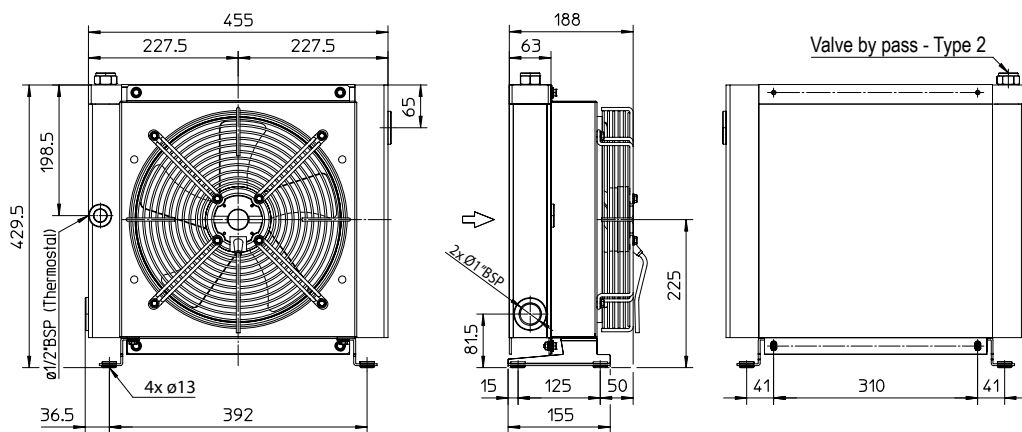

Code 2W3001###
Code 2W3003###

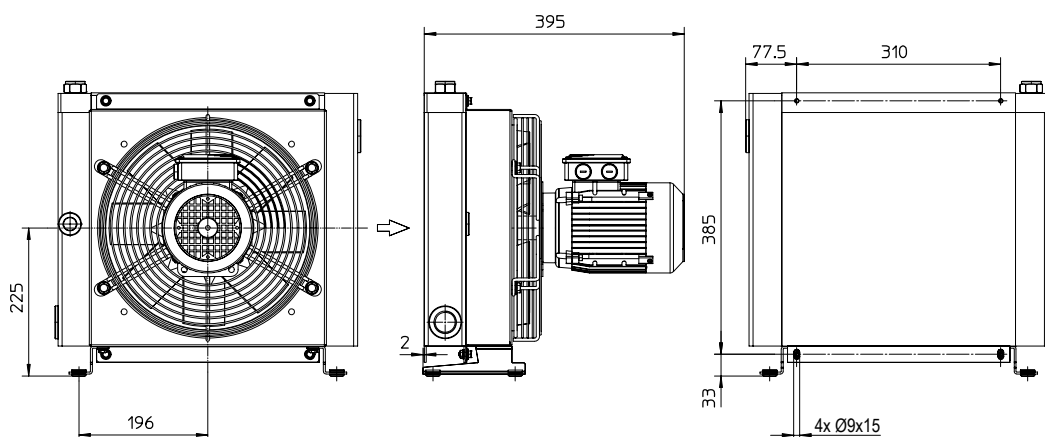

Code 2W3004###

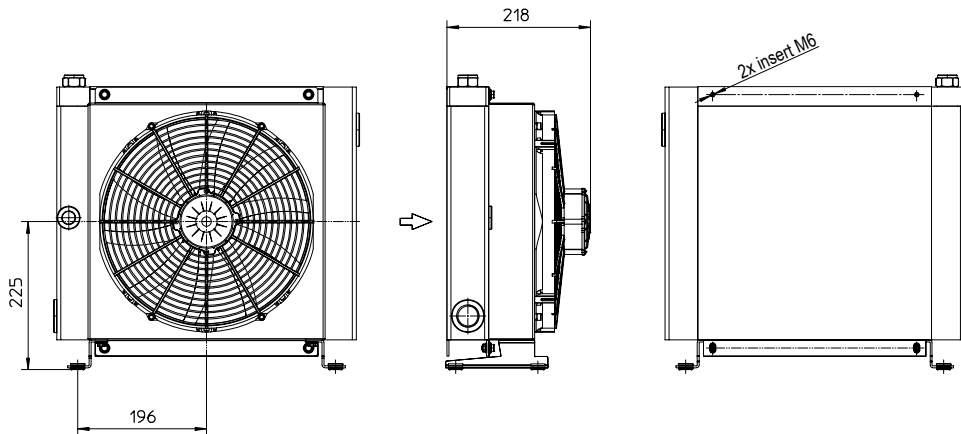

Code 2W3012###
Code 2W3024###

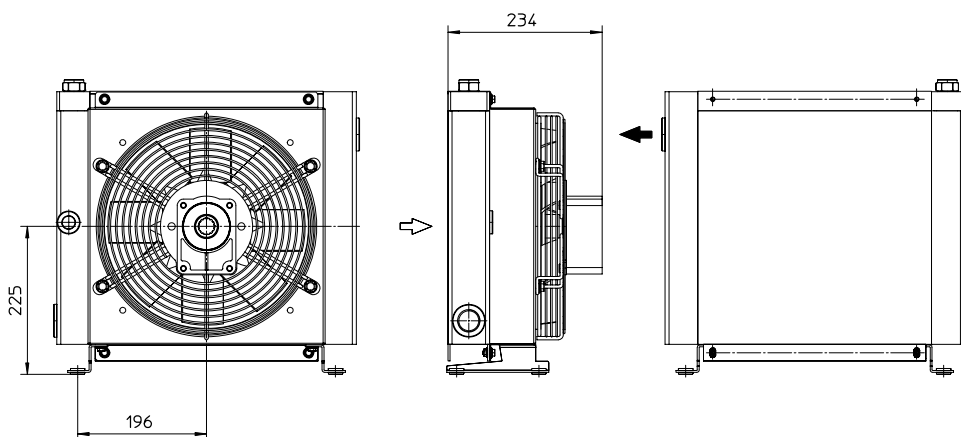

Code 2W3056###

Les dimensions et caractéristiques techniques sont données à titre indicatif.

Code	V	Hz	kW(±10%)	A (±10%)	Tr/min	ø Hélice	dB(A)	(m³/h)	IP	Litres	Kg
2W3001 ###	230AC	50/60	0,23 - 0,35	1,1 - 1,55	2700/3000	300	78	2220	44	1,6	15
2W3003 ###	230-400 AC	50	0,21	0,62 - 0,36	2580	300	76	2500	44		15
	230-400 AC	60	0,30	0,84 - 0,48	2750						15
2W3004 ###	230-400 AC B14	50	0,37	2,1 - 1,1	1370	300	70	1850	55		20
	265-460 AC B14	60	0,43	2,1 - 1,1	1650						20
2W3012 ###	12 DC	/	0,16	13,3	2660	305	80	1675	67		14
2W3024 ###	24 DC	/	0,18	7,4	2870	305	83	1880	67	14	
2W3056 ###	Préparé pour moteur hydraulique Gr.2					300			/	15	

Nous contacter

Diagramme de performances

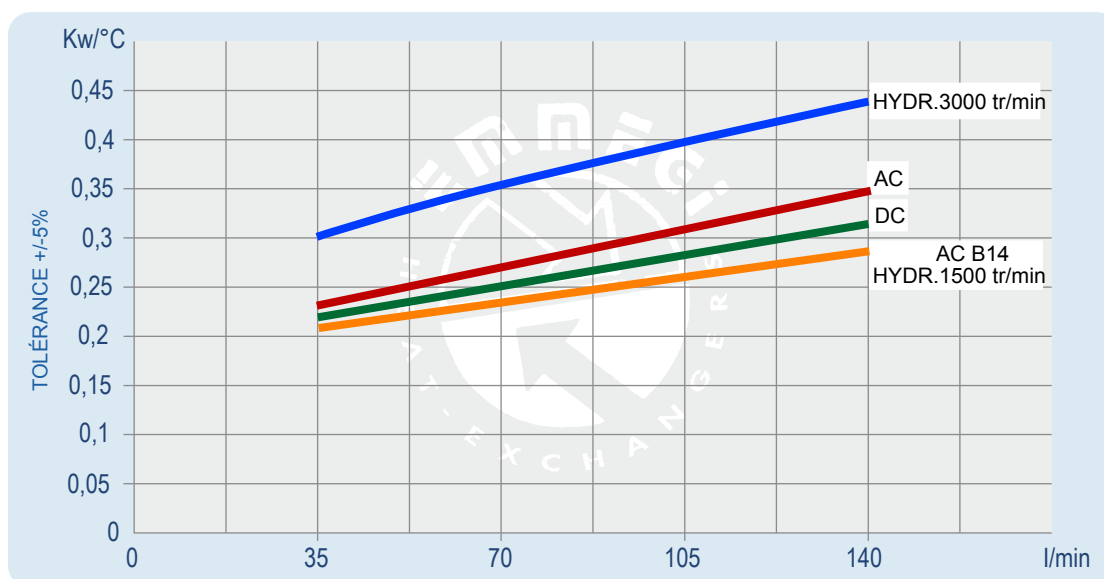

Pertes de charge (ISO VG 32)

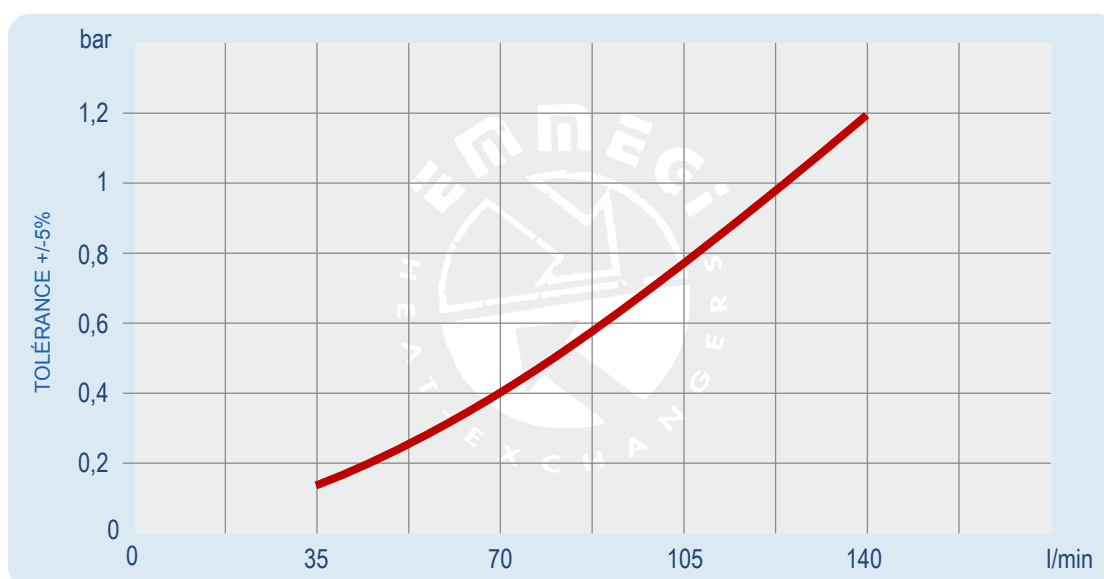

Facteur de correction - F (pertes de charge)

cst	10	15	20	30	40	50	60	80	100	200	300
F	0,5	0,65	0,77	1	1,2	1,4	1,6	1,9	2,1	3,3	4,3

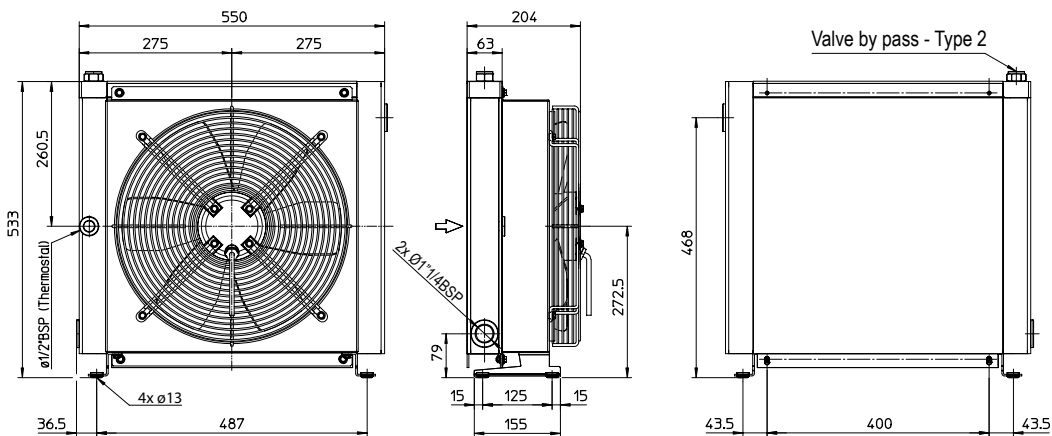

Code 2W4001###
Code 2W4003###

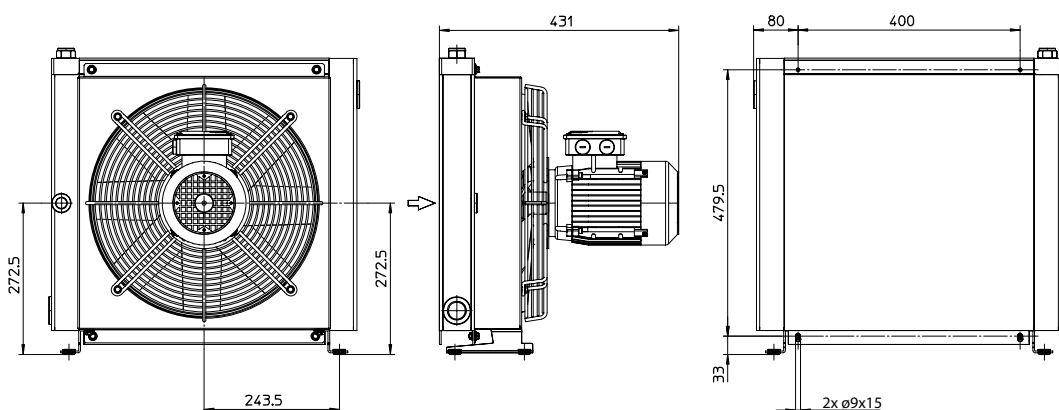

Code 2W4004###

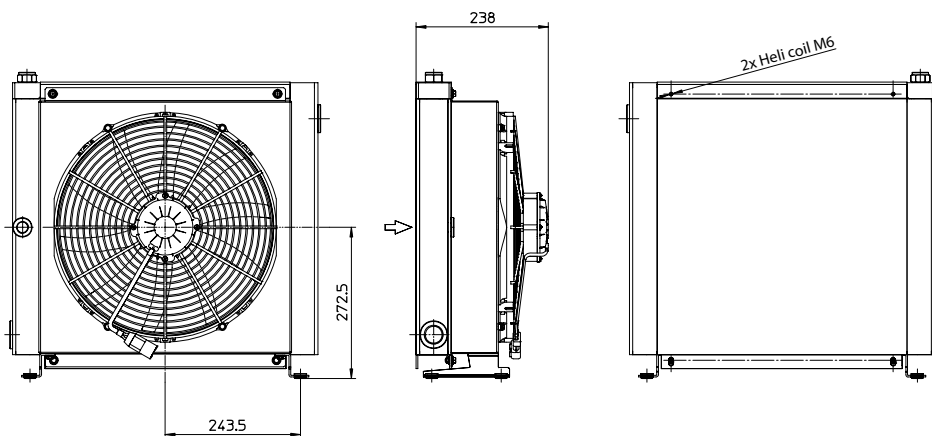

Code 2W4012###
Code 2W4024###

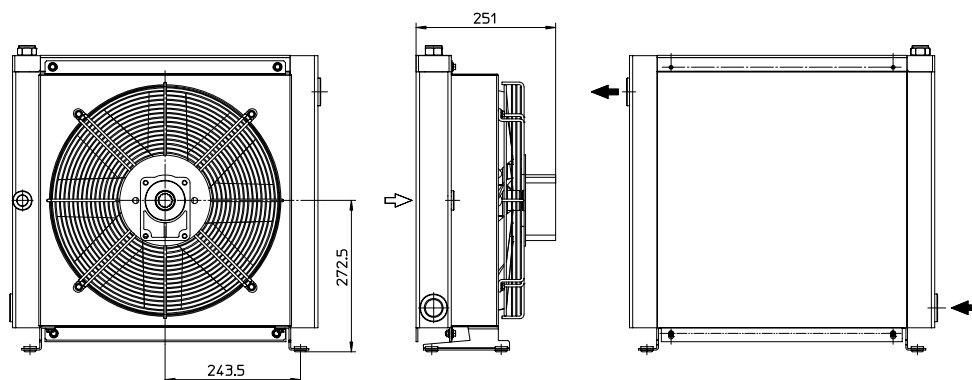

Code 2W4056###

Les dimensions et caractéristiques techniques sont données à titre indicatif.

Code	V	Hz	kW(±10%)	A (±10%)	Tr/min	ø Hélice	dB(A)	(m³/ h)	IP	Litres	Kg
2W4001 ###	230 AC	50	0,16/0,24	0,73 - 1,06	1430/1700	400	71	3200	54	2,7	21
2W4003 ###	230-400 AC	50	0,135	0,76 - 0,44	1450	400	71	3200	54		21
	230-400 AC	60	0,185	0,68 - 0,39	1690						
2W4004 ###	230-400 AC B14	50	0,55	2,9-1,7	1320	400	77	3740	55		25
	265-460 AC B14	60	0,63	2,9-1,7	1690						
2W4012 ###	12 DC	/	0,22	19,2	2310	385	76	2770	67		20
2W4024 ###	24 DC	/	0,23	9,3	2380	385	79	2910	67		20
2W4056 ###	Préparé pour moteur hydraulique Gr.2					400			/	19	

Nous contacter

Diagramme de performances

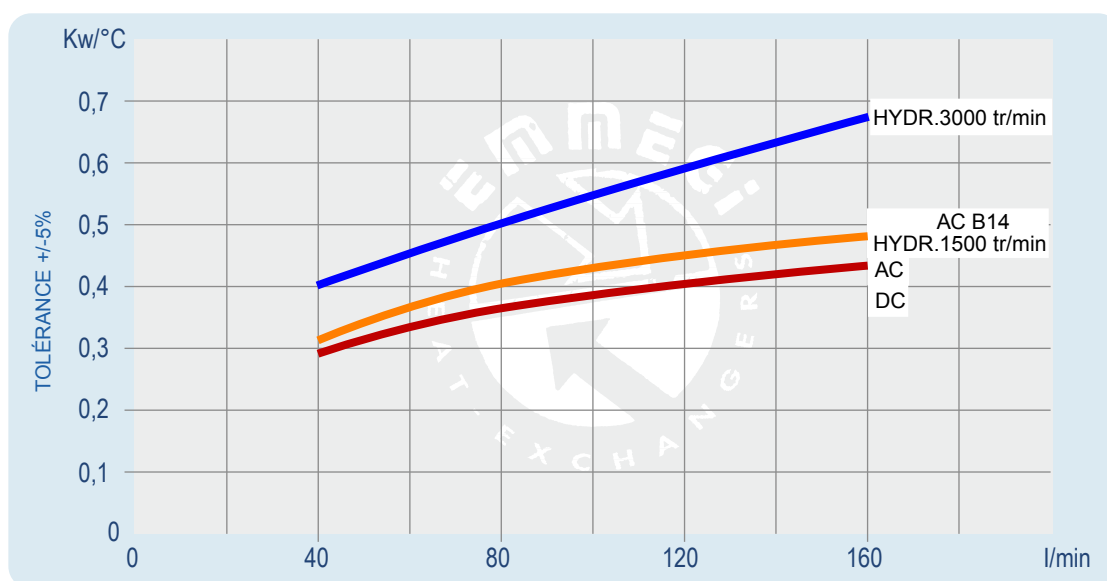

Pertes de charge (ISO VG 32)

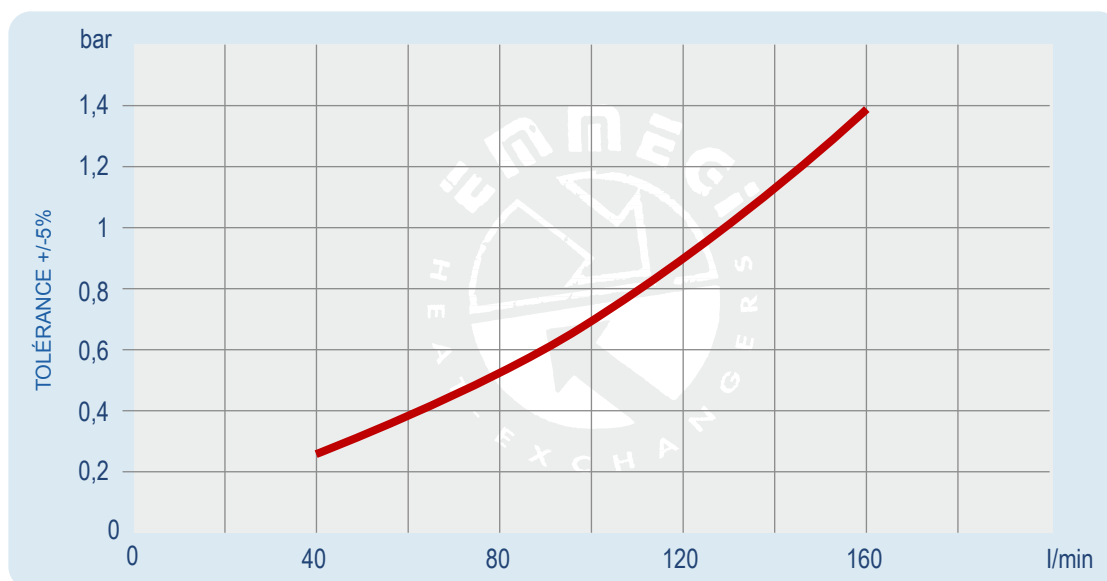

Facteur de correction - F (pertes de charge)

cst	10	15	20	30	40	50	60	80	100	200	300
F	0,5	0,65	0,77	1	1,2	1,4	1,6	1,9	2,1	3,3	4,3

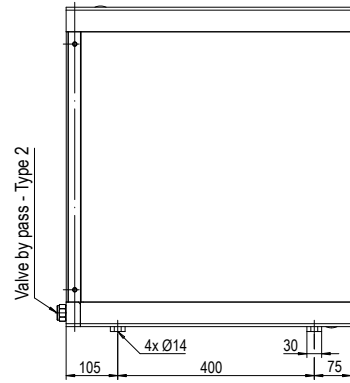
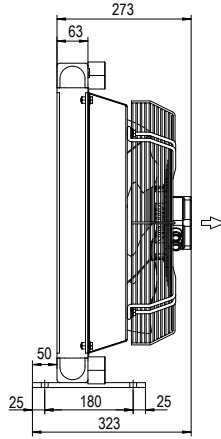
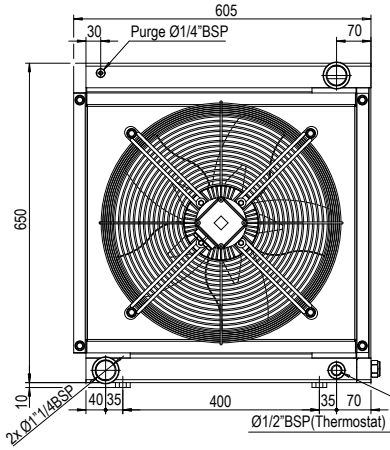

Code 2W5003###

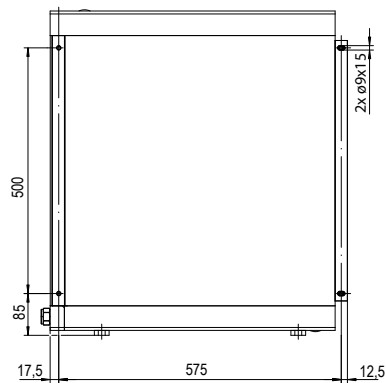
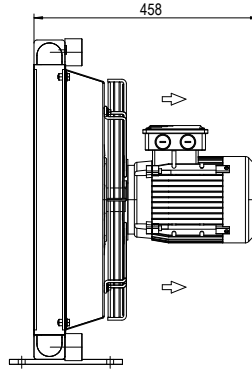
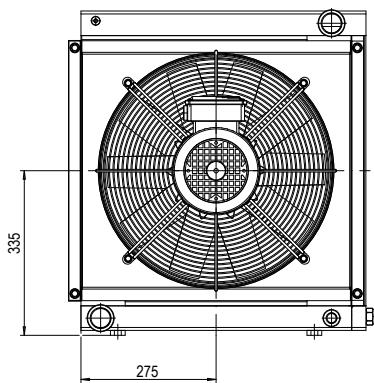

Code 2W5004###

78

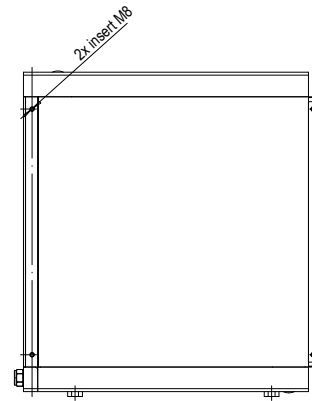
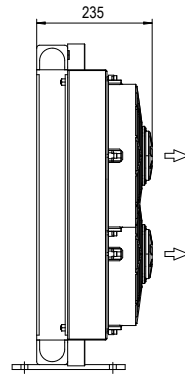
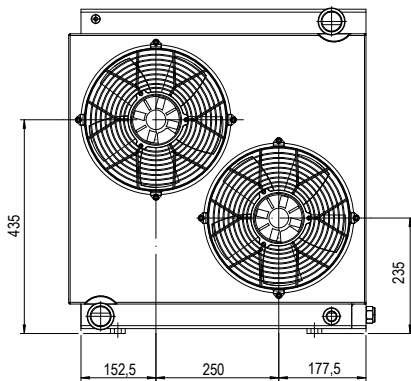

Code 2W5012###

Code 2W5024###

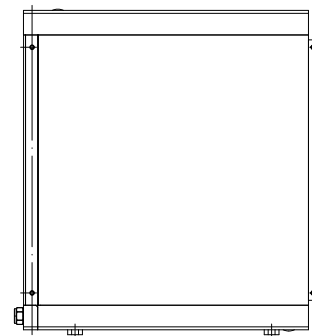
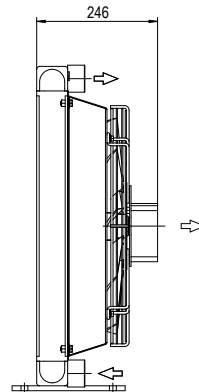
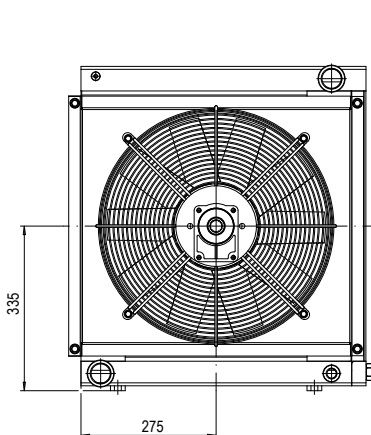

Code 2W5056###

Les dimensions et caractéristiques techniques sont données à titre indicatif.

Code	V	Hz	kW(±10%)	A (±10%)	Tr/min	øHélice	dB(A)	(m³/h)	IP	Litres	Kg
2W5003 ###	230-400 AC	50	0,52	1,9 - 1,1	1450	450	76	5000	54	5	27
	230-400 AC	60	0,66	2 - 1,2	1690						
2W5004 ###	230-400 AC B14	50	0,75	3,0 - 1,7	1440	450	79	5200	55		30
	265-460 AC B14	60	0,86	3,0 - 1,7	1750						
2W5012 ###	12 DC	/	0,13 (2x)	11,0 (2x)	2340	280	76	1720(2x)	67		24
2W5024 ###	24 DC	/	0,15 (2x)	6,2 (2x)	2600	280	79	1750(2x)	67		24
2W5056 ###	Préparé pour moteur hydraulique Gr.2					450			/	23	

Pour 12-24V, les données se rapportent à chaque ventilateur.

Nous contacter

Diagramme de performances

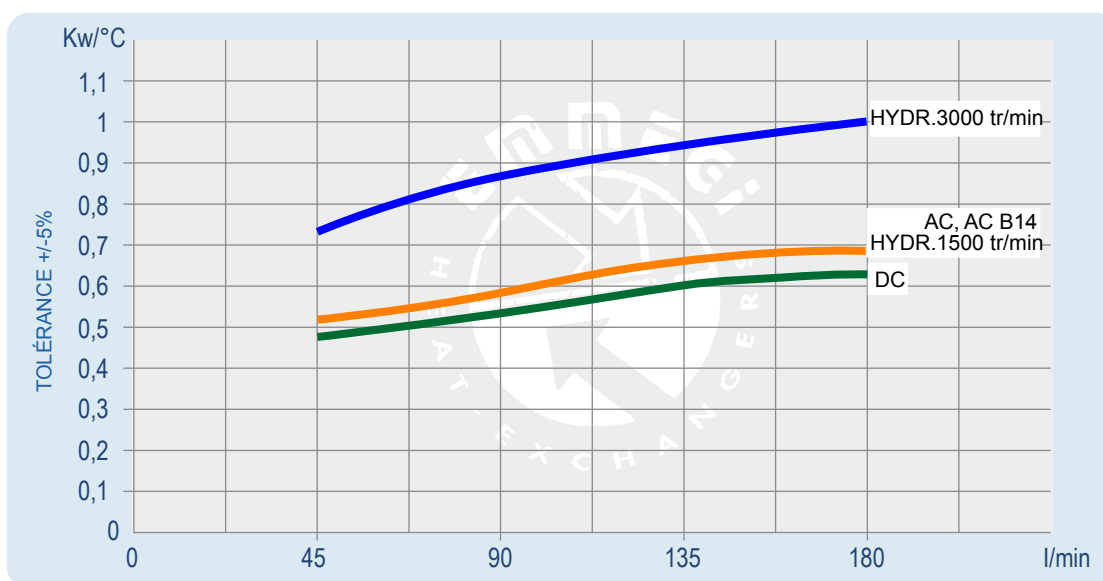

Pertes de charge (ISO VG 32)

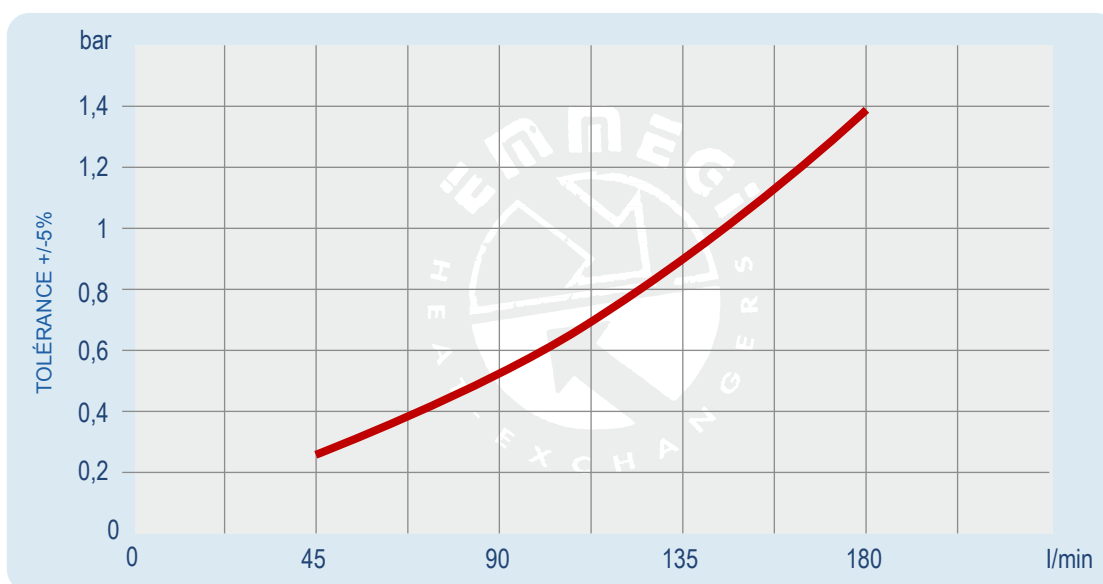

Facteur de correction - F (pertes de charge)

cst	10	15	20	30	40	50	60	80	100	200	300
F	0,5	0,65	0,77	1	1,2	1,4	1,6	1,9	2,1	3,3	4,3



81

ÉCHANGEURS DE TEMPÉRATURE

SÉRIE DRAIN 2000K

Série DRAIN 2000K

DRAIN 2010K	pages 84 - 85
DRAIN 2015K	pages 86 - 87
DRAIN 2020K	pages 88 - 89
DRAIN 2024K	pages 90 - 91
DRAIN 2030K	pages 92 - 93
DRAIN 2040K	pages 94 - 95
DRAIN 2050K	pages 96 - 97

82



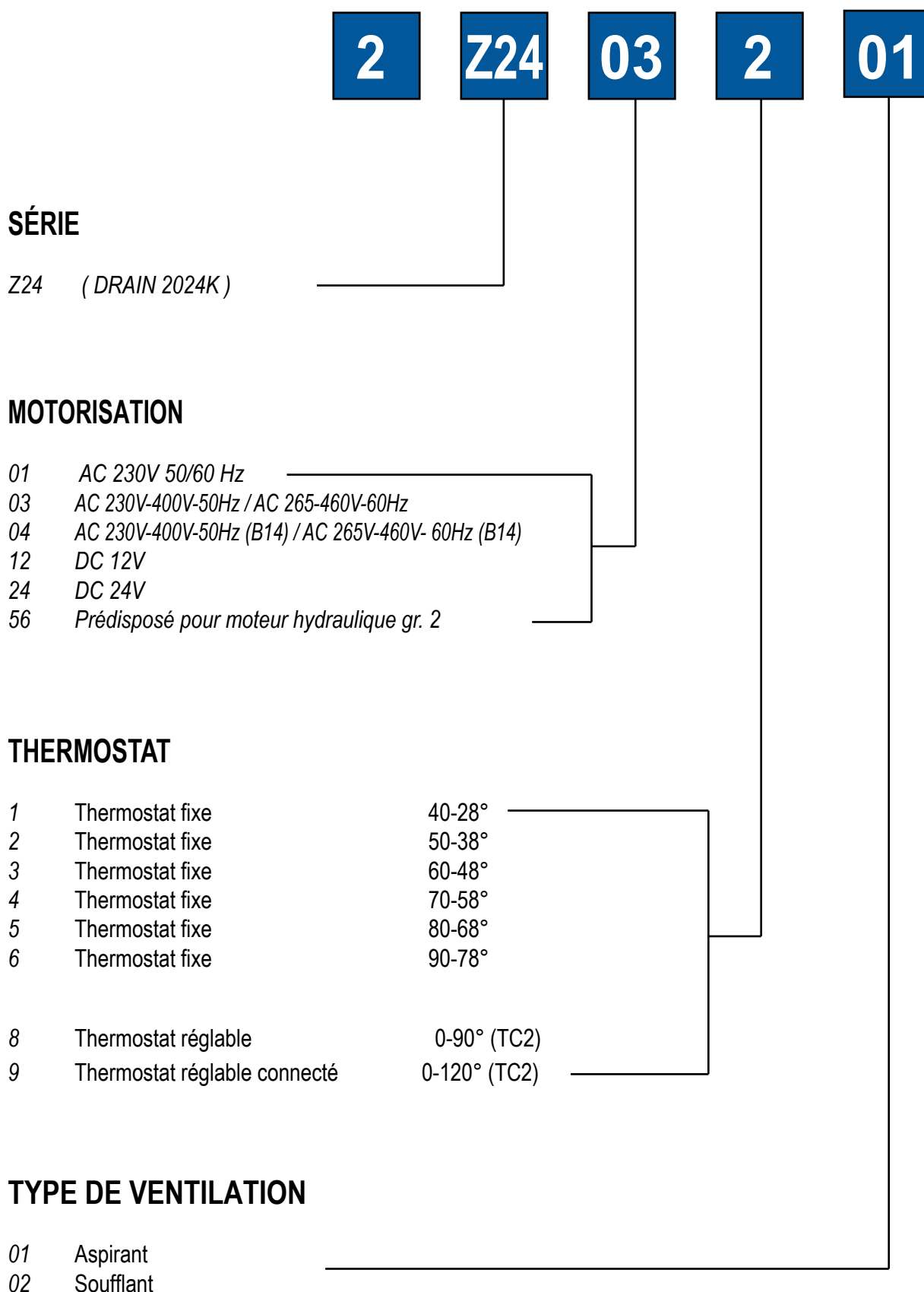

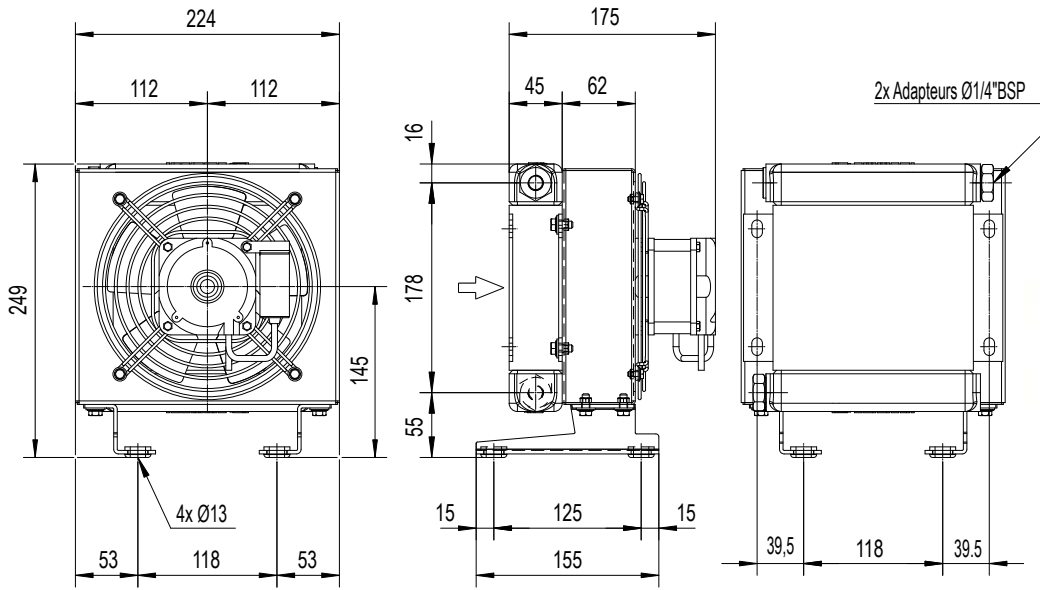

Code 2Z1001###

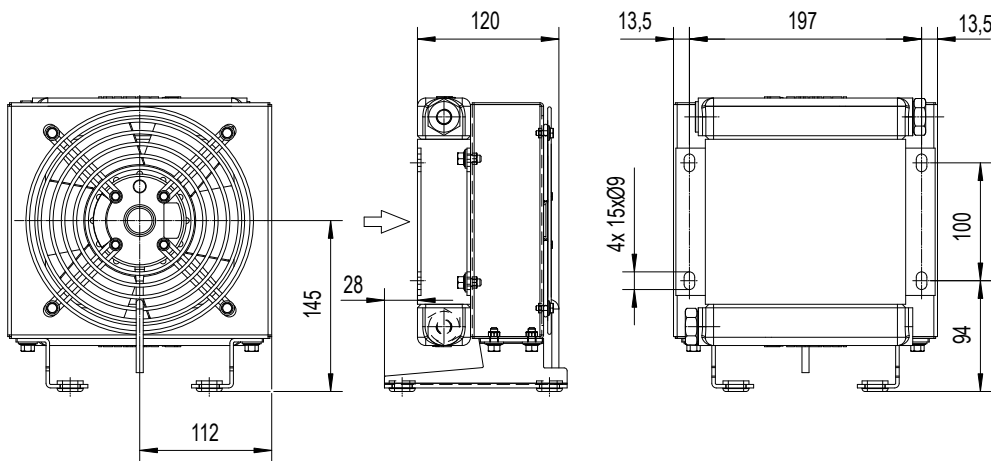

Code 2Z1003###

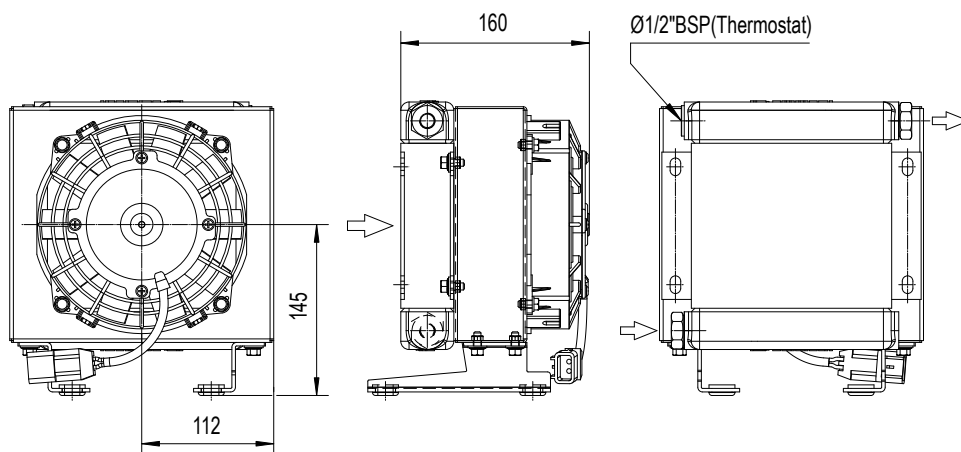

Code 2Z1012###

Code 2Z1024###

Les dimensions et caractéristiques techniques sont données à titre indicatif.

Code	V	Hz	kW	A	Tr/min	øHélice	dB(A)	(m³/h)	IP	Litres	Kg
2Z1001 ###	230AC	50/60	0,010/0,047	0,21	2500	175	67	235	54	0.3	6
2Z1003 ###	230-400 AC	50	0,045	0,23 - 0,13	2750	175	63	190	54		6
	230-400 AC	60	0,043	0,16 - 0,09	3100						5
2Z1012 ###	12 DC	/	0,06	5,2	3860	167	75	410	67		5
2Z1024 ###	24 DC	/	0,06	2,3	4045	167	75	410	67	5	

Diagramme de performances

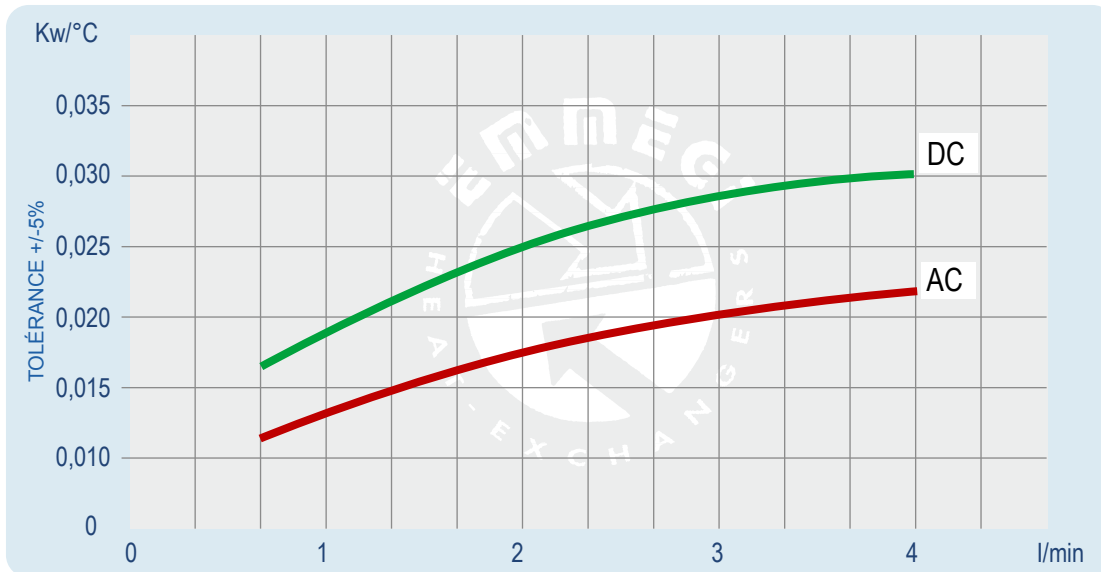

Pertes de charge (ISO VG 32)

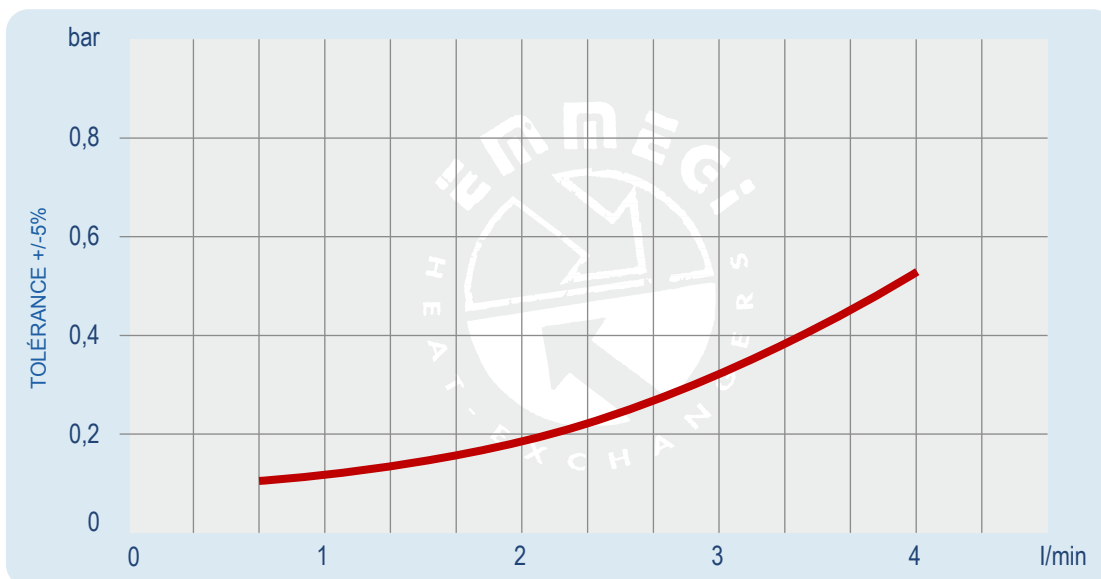

Facteur de correction - F (Pertes de charge)

cst	10	15	20	30	40	50	60	80	100	200	300
F	0,5	0,65	0,77	1	1,2	1,4	1,6	1,9	2,1	3,3	4,3

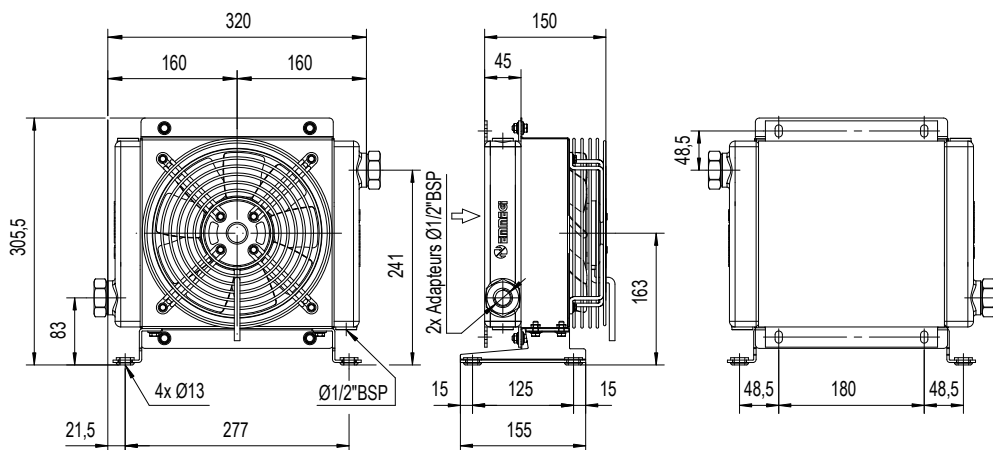

Code 2Z1501###
Code 2Z1503###

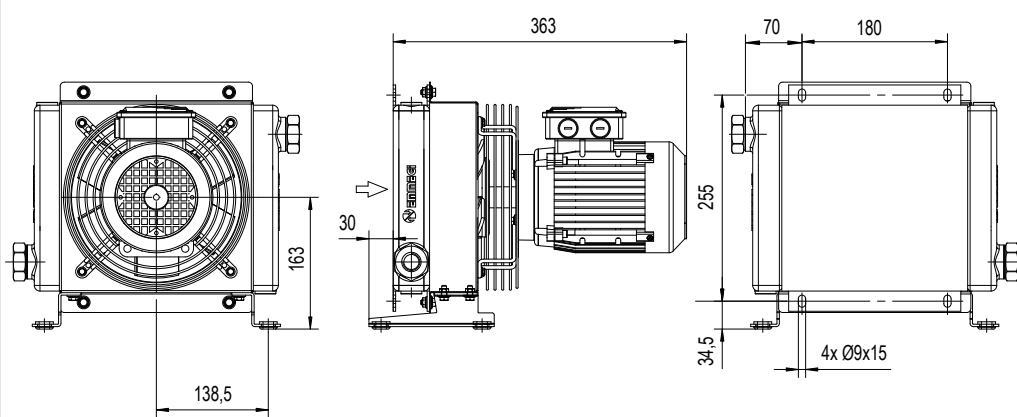

Code 2Z1504###

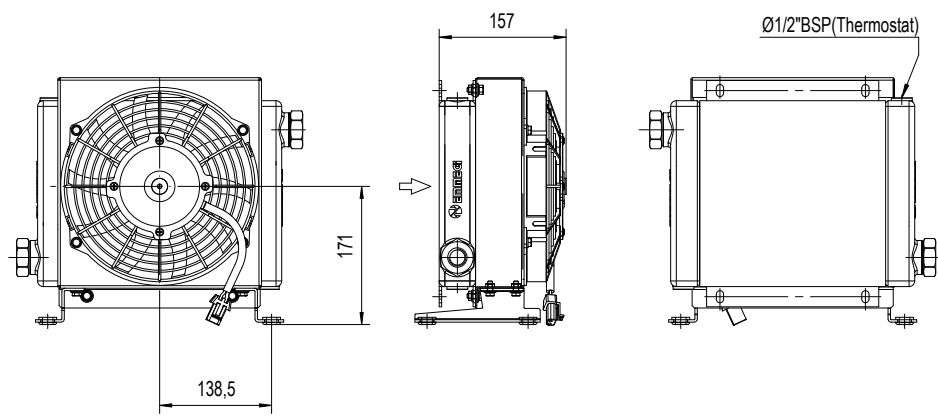

Code 2Z1512###
Code 2Z1524###

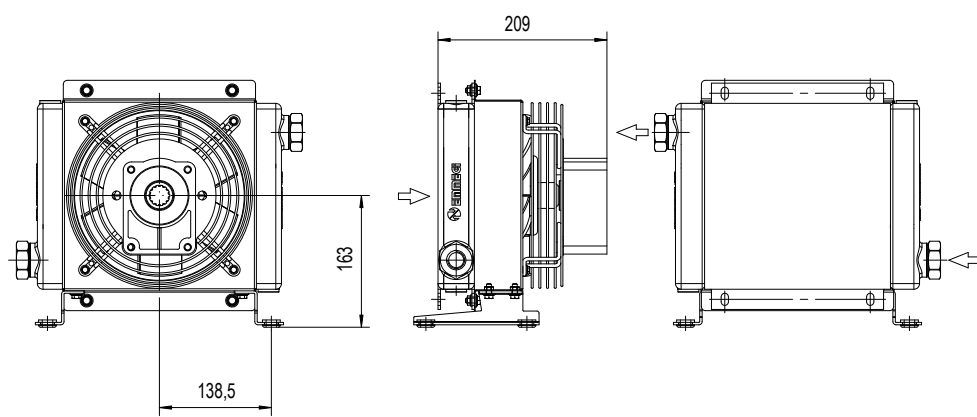

Code 2Z1556###

Les dimensions et caractéristiques techniques sont données à titre indicatif.

Code	V	Hz	KW	A	Tr/min	øHélice	dB(A)	(m³/h)	IP	Litres	Kg
2Z1501 ###	230AC	50/60	0,050 - 0,061	0,24 - 0,28	2740/3120	200	68	700	44	0,5	7
2Z1503 ###	230-400 AC	50	0,068	0,29 - 0,17	2500	200	69	720	44		7
	230-400 AC	60	0,070	0,23 - 0,13	2650						7
2Z1504 ###	230-400 AC B14	50	0,25	1,7 - 1	1350	200	61	415	55		10
	265-460 AC B14	60	0,29	1,7 - 1	1620						10
2Z1512 ###	12 DC	/	0,08	6,4	2770	225	72	790	67		6,5
2Z1524 ###	24 DC	/	0,09	3,9	2900	225	73	865	67		6,5
2Z1556 ###	Préparé pour moteur hydraulique Gr.2					200			/	6	

Nous contacter

Diagramme de performances

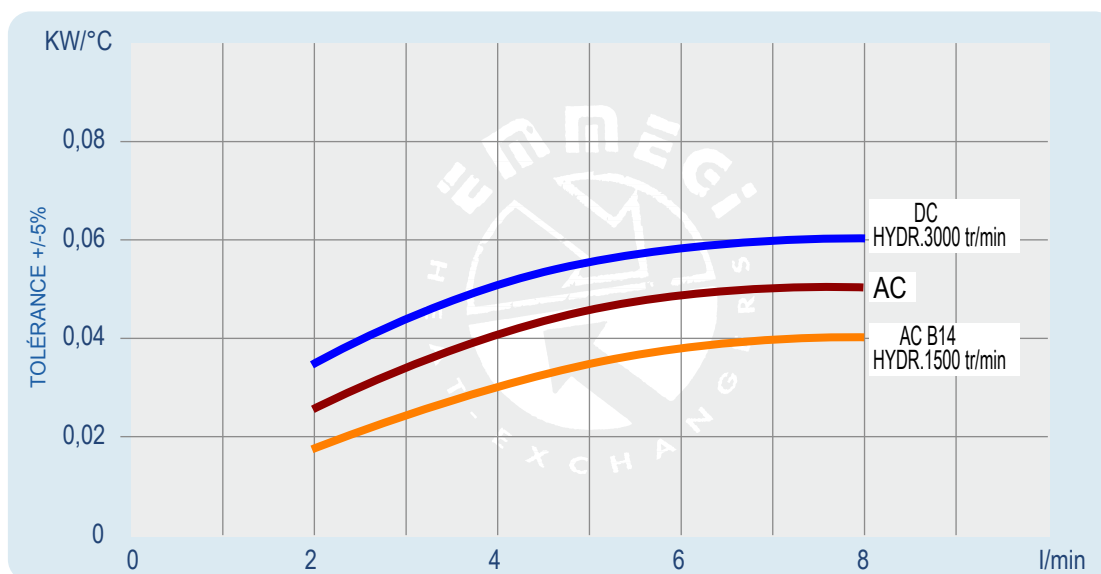

Pertes de charge (ISO VG 32)

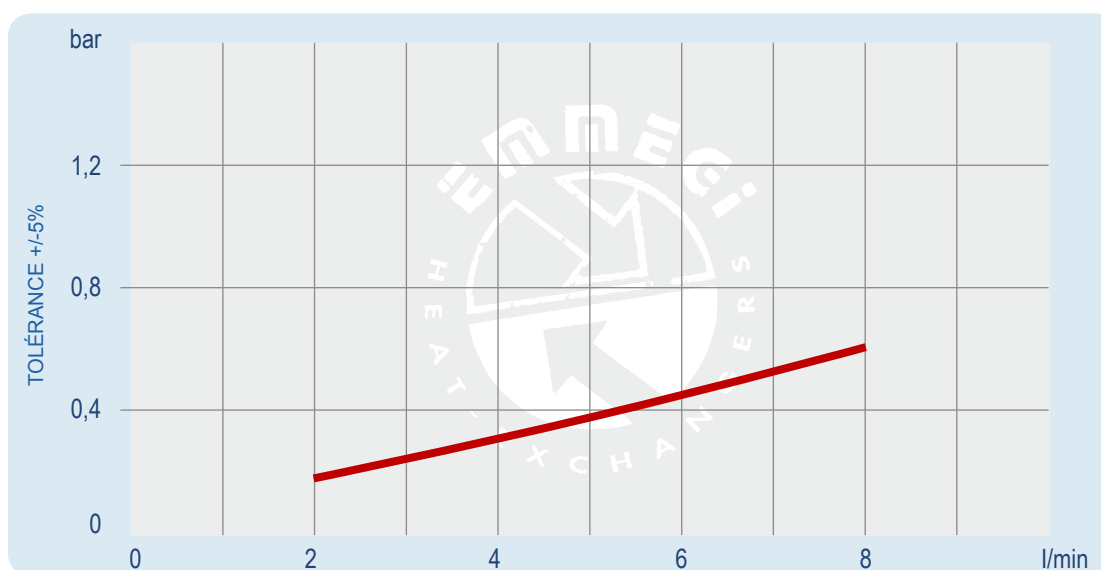

Facteur de correction - F (pertes de charge)

cst	10	15	20	30	40	50	60	80	100	200	300
F	0,5	0,65	0,77	1	1,2	1,4	1,6	1,9	2,1	3,3	4,3

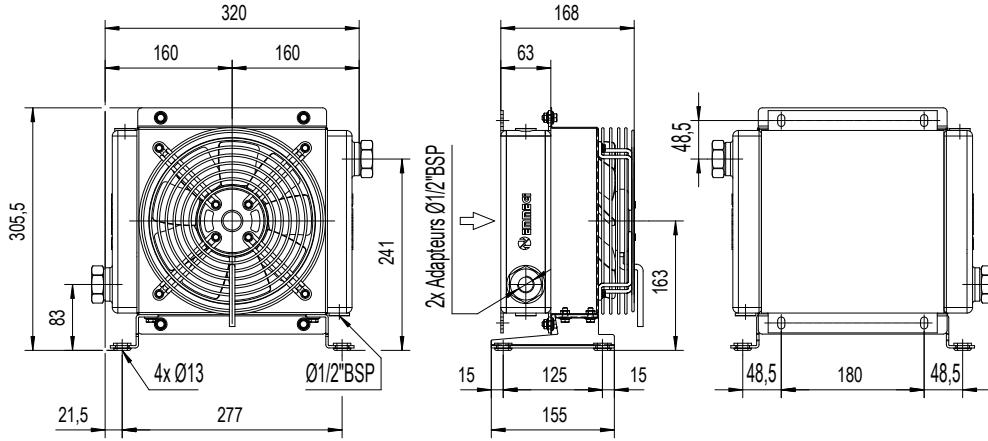

Code 2Z2001###
Code 2Z2003###

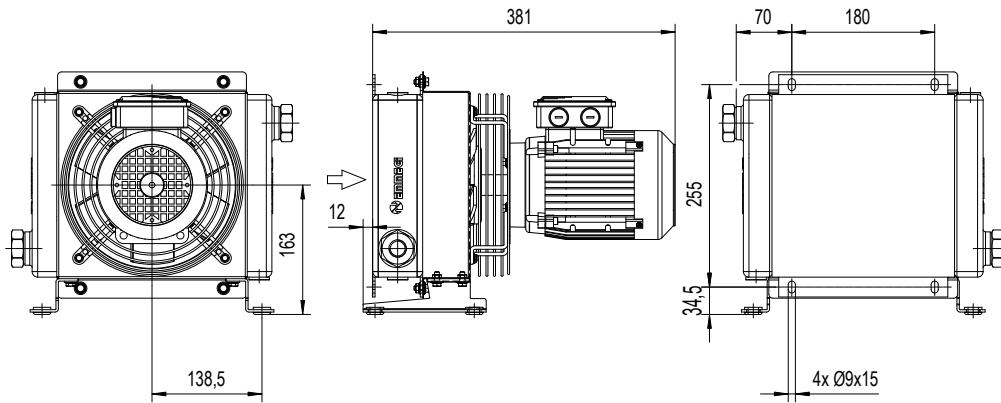

Code 2Z2004###

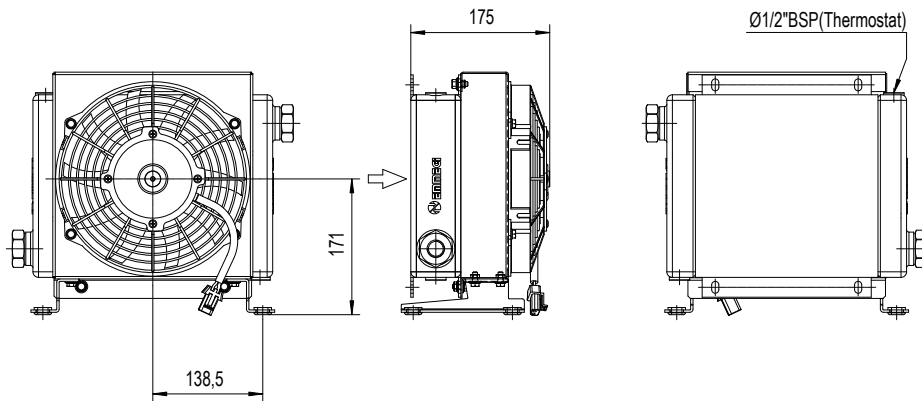

Code 2Z2012###
Code 2Z2024###

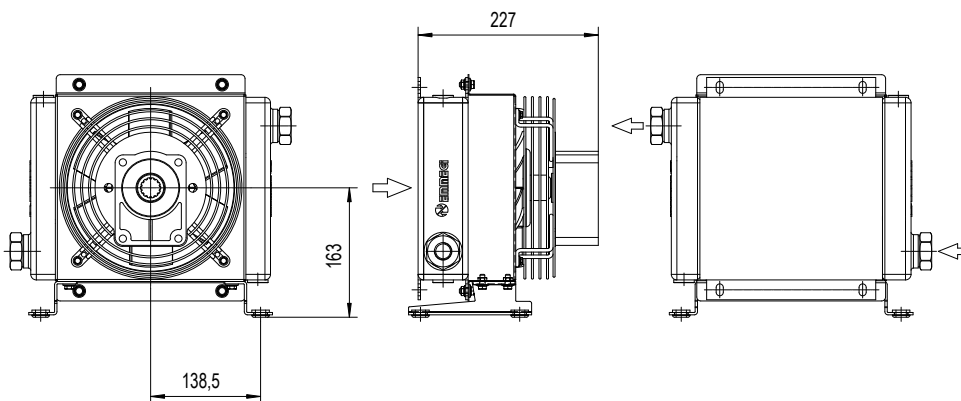

Code 2Z2056###

Les dimensions et caractéristiques techniques sont données à titre indicatif.

Code	V	Hz	kW	A	Tr/min	∅Hélice	dB(A)	(m³/h)	IP	Litres	Kg
2Z2001 ###	230AC	50/60	0,05 - 0,061	0,24 - 0,28	2740/3120	200	68	675	44	0,7	8
2Z2003 ###	230-400 AC	50	0,068	0,29 - 0,17	2500	200	68	645	44		8
	230-400 AC	60	0,070	0,23 - 0,13	2650						8
2Z2004 ###	230-400 AC B14	50	0,25	1,7 - 1	1350	200	64	390	55		11
	265-460 AC B14	60	0,29	1,7 - 1	1620						11
2Z2012 ###	12 DC	/	0,08	6,4	2770	225	72	720	67		7
2Z2024 ###	24 DC	/	0,09	3,9	2900	225	72	750	67		7
2Z2056 ###	Prédisposé pour moteur hydraulique Gr.2					200			/	7	

Nous contacter

Diagramme de performances

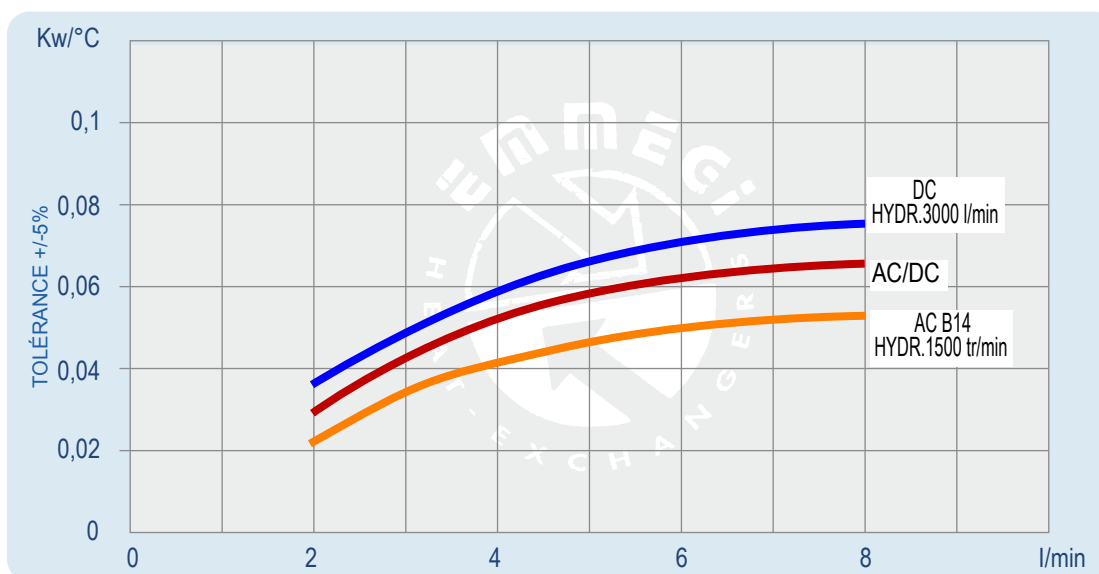

Pertes de charge (ISO VG 32)

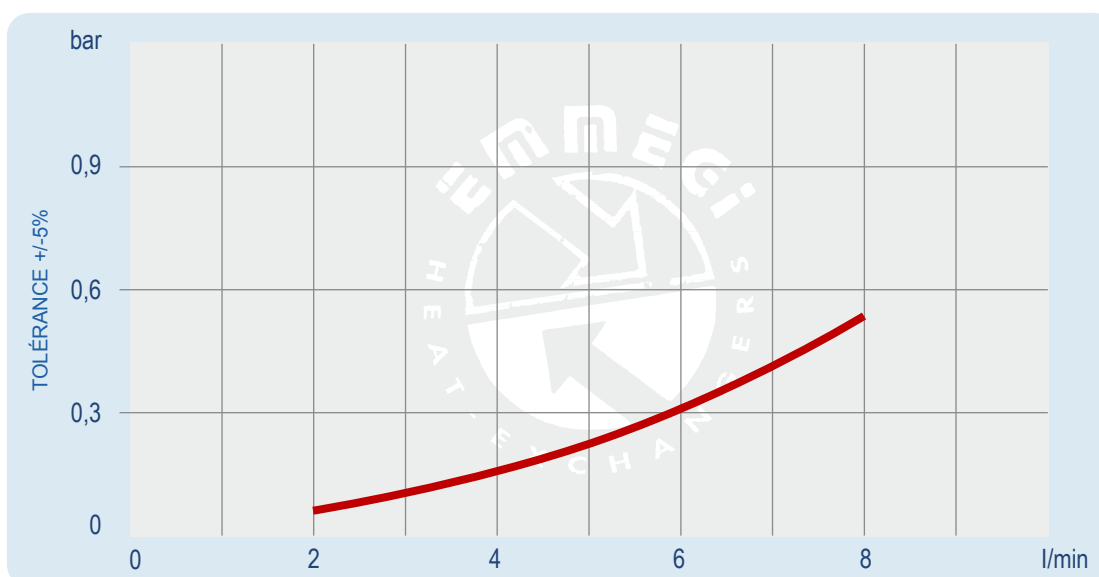

Facteur de correction - F (pertes de charge)

cst	10	15	20	30	40	50	60	80	100	200	300
F	0,5	0,65	0,77	1	1,2	1,4	1,6	1,9	2,1	3,3	4,3

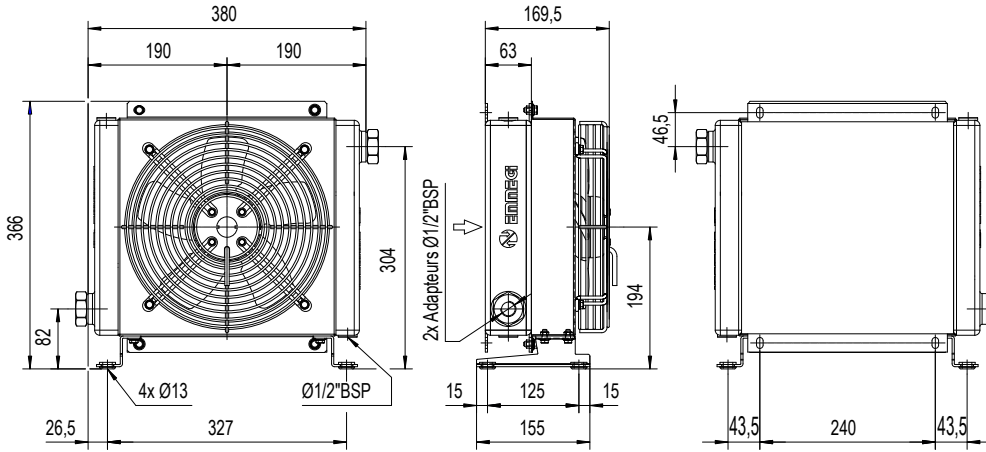

Code 2Z2401###
Code 2Z2403###

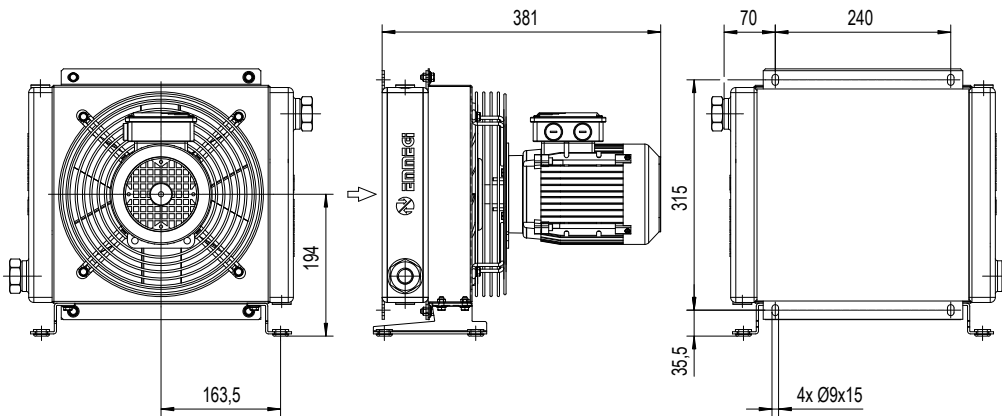

Code 2Z2404###

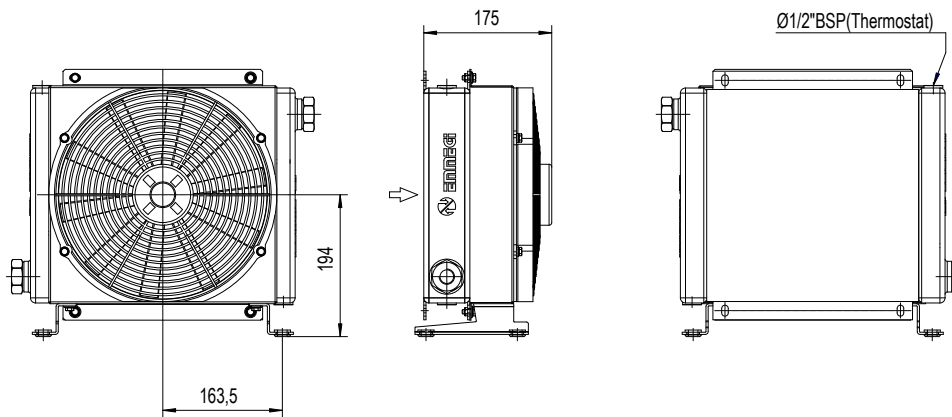

Code 2Z2412###
Code 2Z2424###

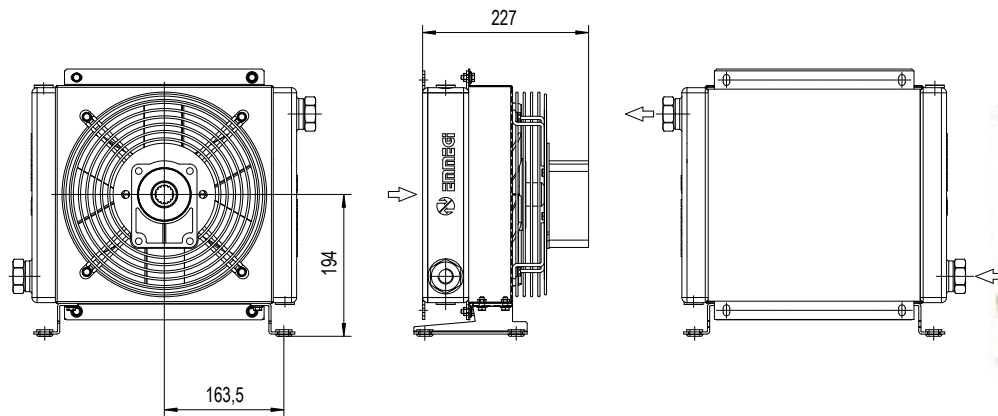

Code 2Z2456###

Les dimensions et caractéristiques techniques sont données à titre indicatif.

Code	V	Hz	kW	A	Tr/min	øHélice	dB(A)	(m³/h)	IP	Litres	Kg
2Z2401 ###	230AC	50/60	0,115 - 0,150	0,51 - 0,66	2450/2600	250	72	1350	44	1	11
	230-400 AC	50	0,105	0,33 - 0,19	2600						
2Z2403 ###	230-400 AC	60	0,145	0,39 - 0,23	2900	250	72	1300	44		11
2Z2404 ###	230-400 AC B14	50	0,25	1,7 - 1	1350	250	64	1000	55		16
	265-460 AC B14	60	0,29	1,7 - 1	1620						
2Z2412 ###	12 DC	/	0,09	7,5	2710	280	72	950	67		10
2Z2424 ###	24 DC	/	0,10	4,3	2765	280	74	1030	67	10	
2Z2456 ###	Prédisposé pour moteur hydraulique Gr.2					250			/	10	

Nous contacter

Diagramme de performances

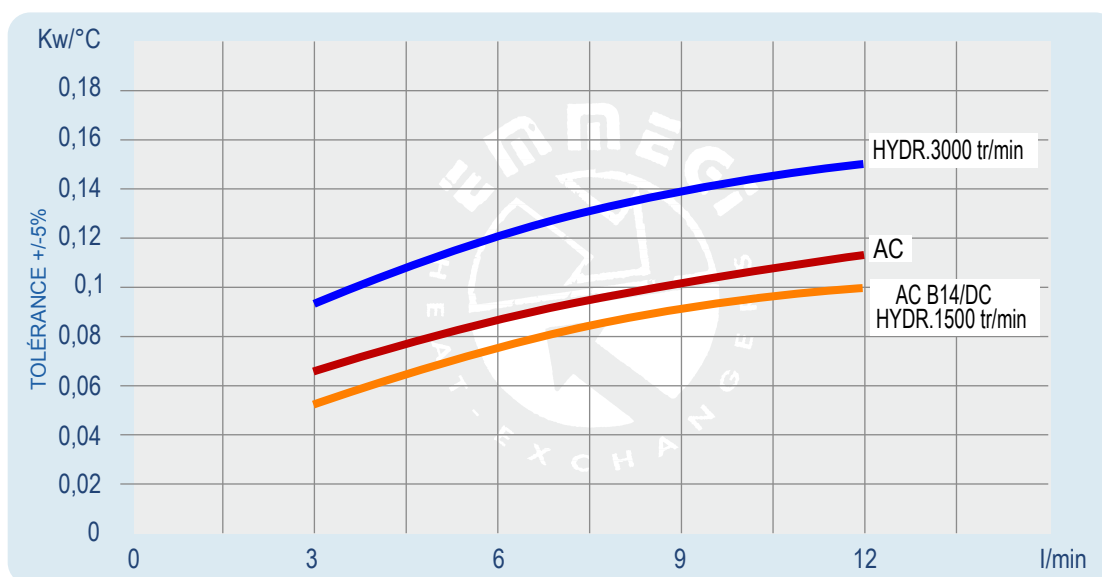

Pertes de charge (ISO VG 32)

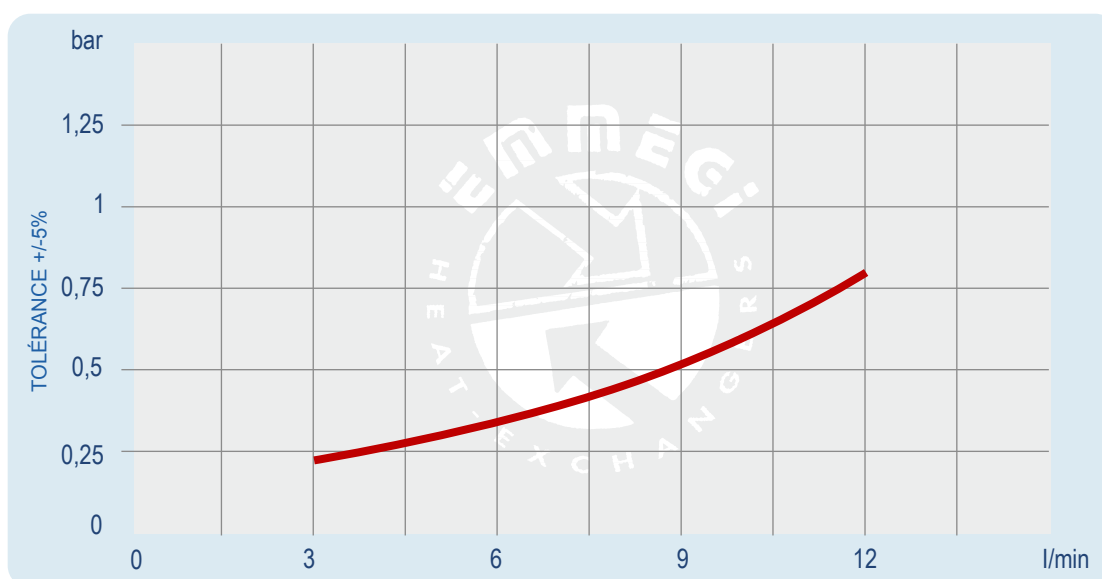

Facteur de correction - F (pertes de charge)

cst	10	15	20	30	40	50	60	80	100	200	300
F	0,5	0,65	0,77	1	1,2	1,4	1,6	1,9	2,1	3,3	4,3

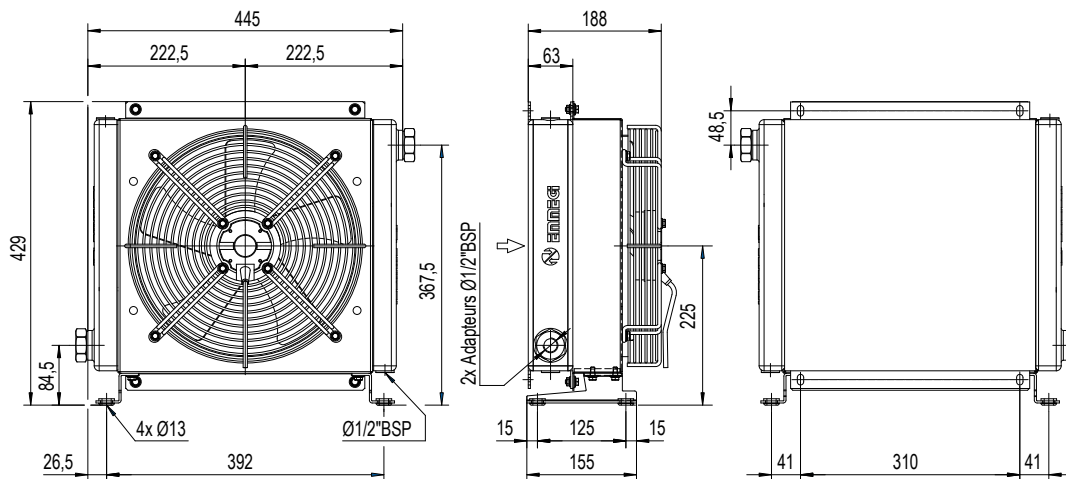

Code 2Z3001###
Code 2Z3003###

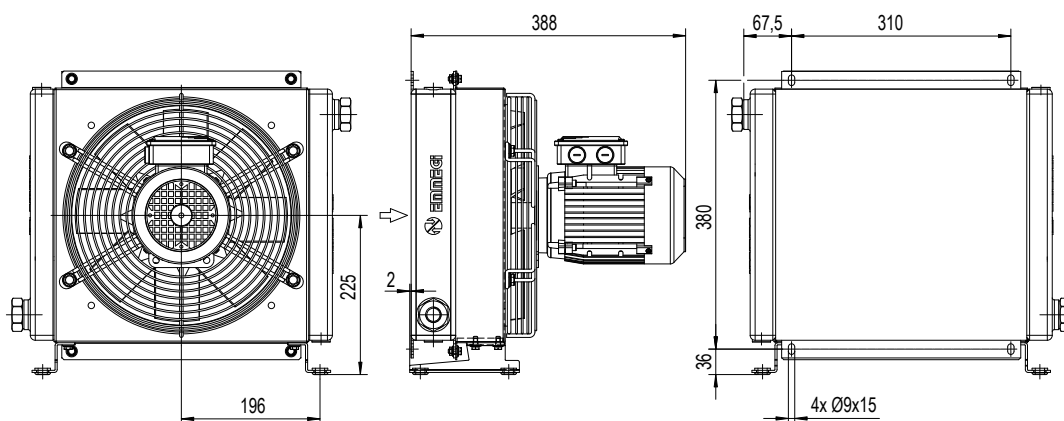

Code 2Z3004###

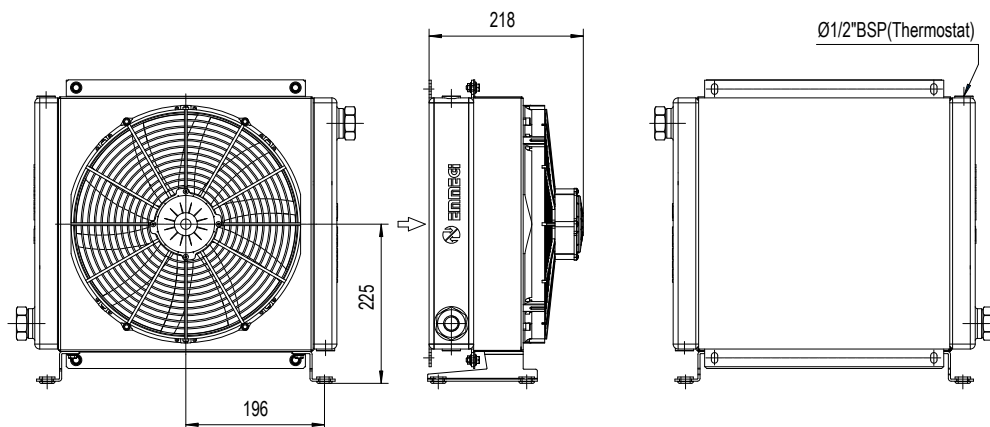

Code 2Z3012###
Code 2Z3024###

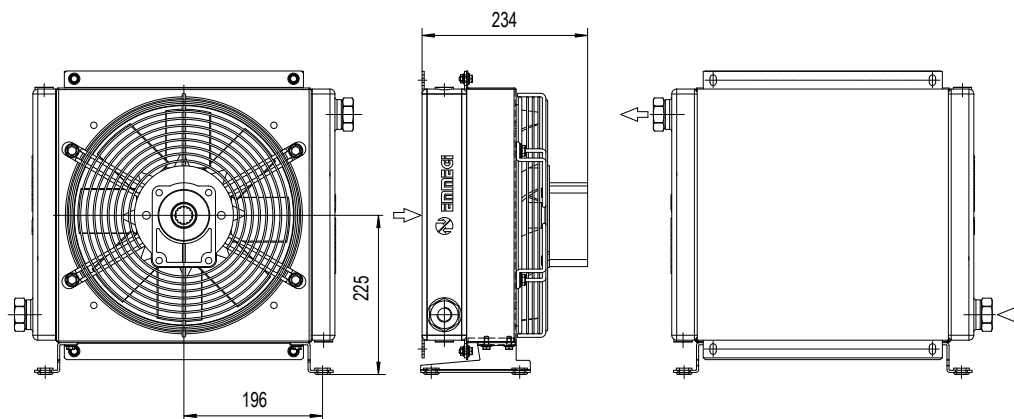

Code 2Z3056###

Les dimensions et caractéristiques techniques sont données à titre indicatif.

Code	V	Hz	kW	A	Tr/min	øHélice	dB(A)	(m³/h)	IP	Litres	Kg
2Z3001 ###	230AC	50/60	0,23 - 0,35	1,1 - 1,55	2700/3000	300	78	2220	44	1,6	15
2Z3003 ###	230-400 AC	50	0,21	0,62 - 0,36	2580	300	76	2500	44		15
	230-400 AC	60	0,30	0,84 - 0,48	2750						15
2Z3004 ###	230-400 AC B14	50	0,37	2,1 - 1,1	1370	300	70	1850	55		20
	265-460 AC B14	60	0,43	2,1 - 1,1	1650						20
2Z3012 ###	12 DC	/	0,16	13,3	2660	305	80	1675	67		14
2Z3024 ###	24 DC	/	0,18	7,4	2870	305	83	1880	67	14	
2Z3056 ###	Prédisposé pour moteur hydraulique Gr.2					300			/	15	

Nous contacter

Diagramme de performances

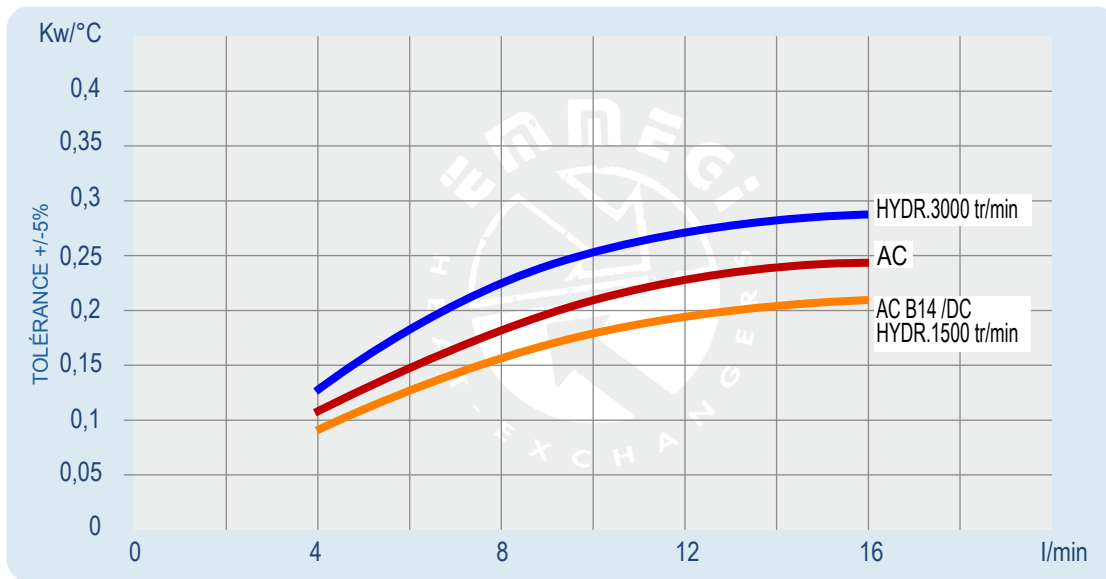

Pertes de charge (ISO VG 32)

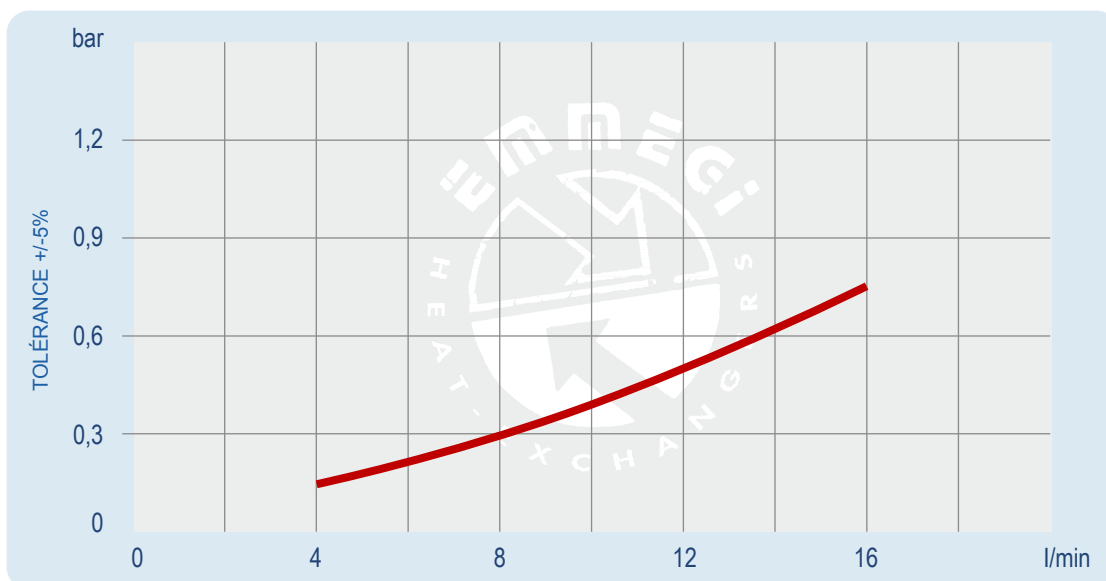

Facteur de correction - F (Pertes de charge)

cst	10	15	20	30	40	50	60	80	100	200	300
F	0,5	0,65	0,77	1	1,2	1,4	1,6	1,9	2,1	3,3	4,3

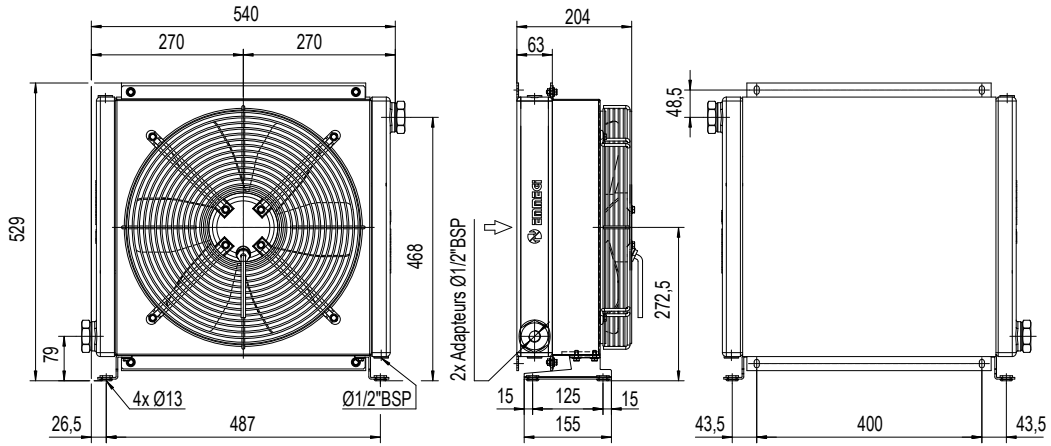

Code 2Z4001###
Code 2Z4003###

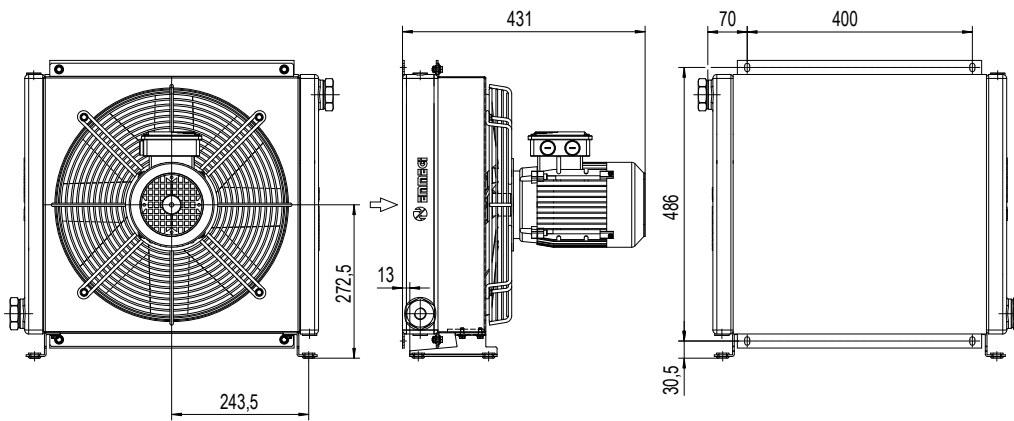

Code 2Z4004###

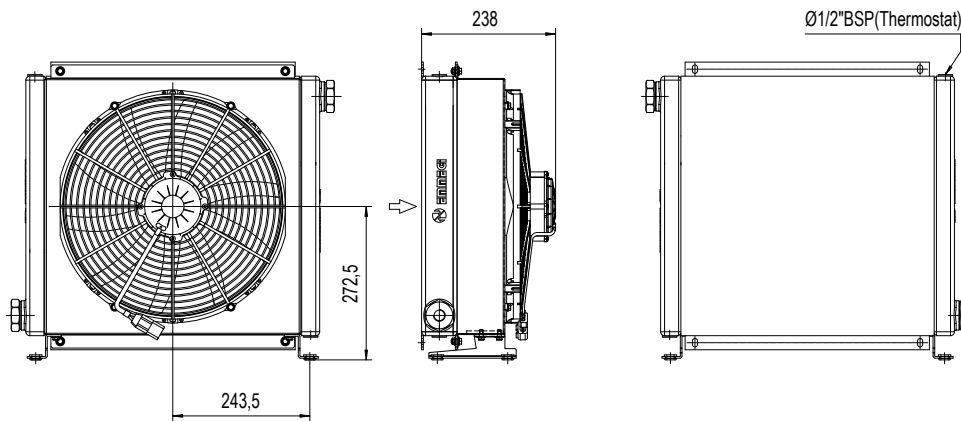

Code 2Z4012###
Code 2Z4024###

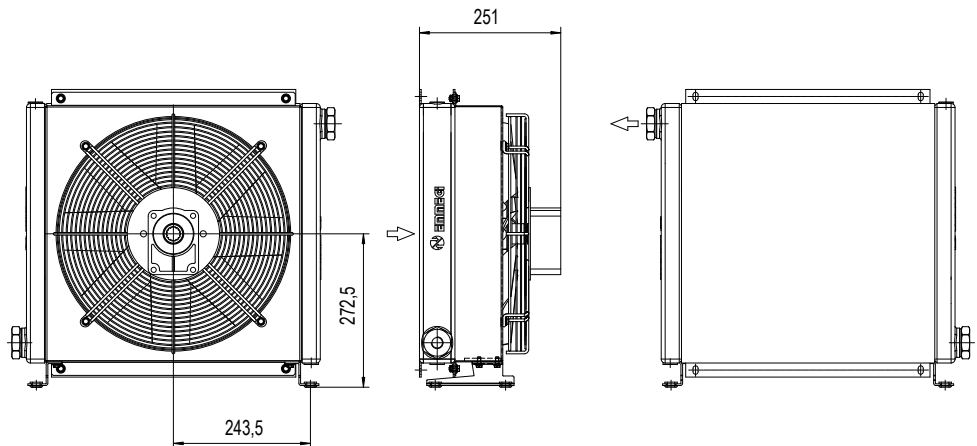

Code 2Z4056###

Les dimensions et caractéristiques techniques sont données à titre indicatif.

Code	V	Hz	kW	A	Tr/min	øHélice	dB(A)	(m³/h)	IP	Litres	Kg
2Z4001 ###	230AC	50	0,16 - 0,24	0,73 - 1,06	1430/1700	400	71	3200	54	2,7	21
2Z4003 ###	230-400 AC	50	0,135	0,76 - 0,39	1450	400	71	3200	54		21
	230-400 AC	60	0,185	0,68 - 0,39	1690						21
2Z4004 ###	230-400 AC B14	50	0,55	2,9 - 1,7	1320	400	77	3740	55		25
	265-460 AC B14	60	0,63	2,9 - 1,7	1690						25
2Z4012 ###	12 DC	/	0,22	19,2	2310	385	76	2770	67		20
2Z4024 ###	24 DC	/	0,23	9,3	2380	385	79	2910	67		20
2Z4056 ###	Prédisposé pour moteur hydraulique Gr.2					400			/	19	

Nous contacter

Diagramme de performances

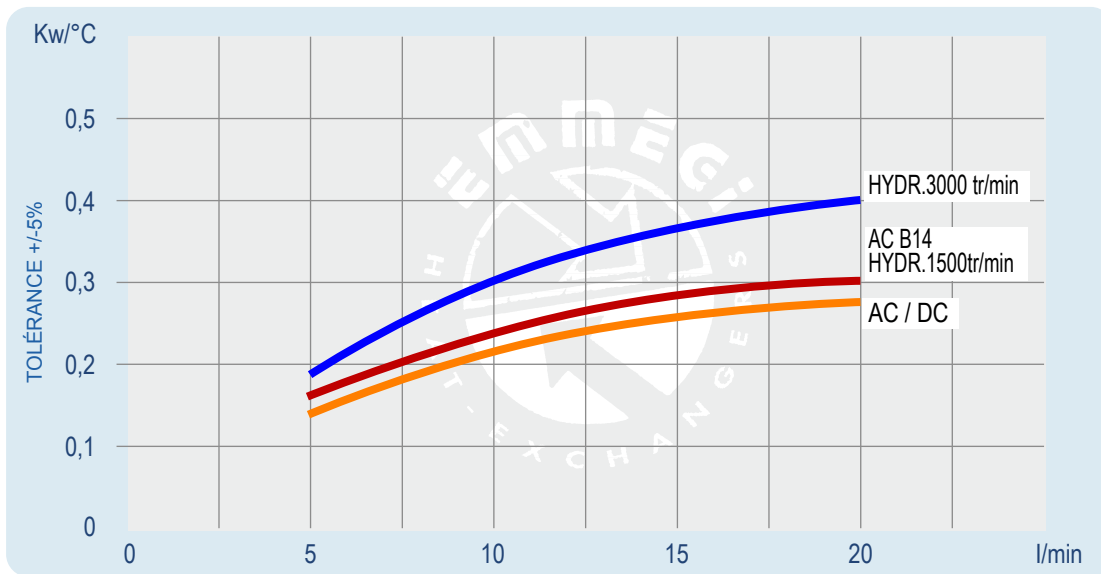

Pertes de charge (ISO VG 32)

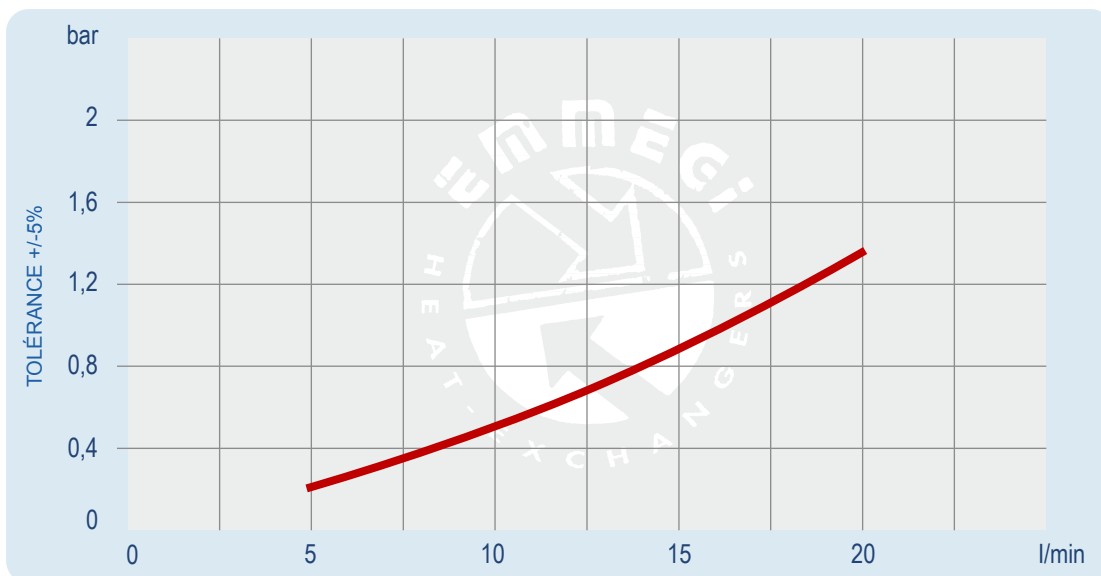

Facteur de correction - F (pertes de charge)

cst	10	15	20	30	40	50	60	80	100	200	300
F	0,5	0,65	0,77	1	1,2	1,4	1,6	1,9	2,1	3,3	4,3

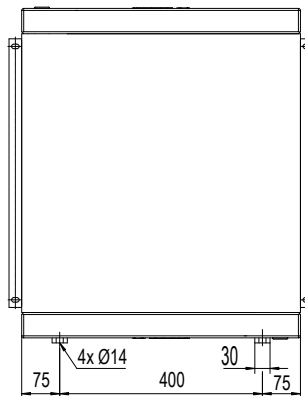
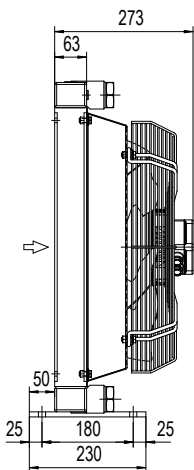
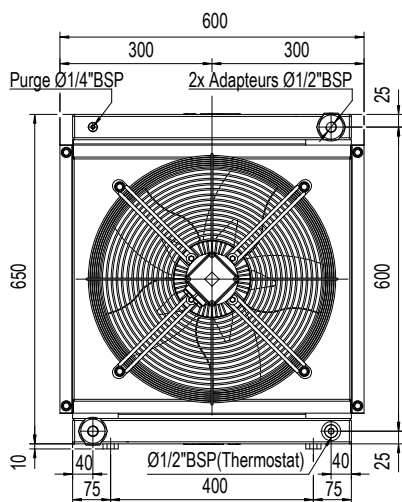

Code 2Z5001###
Code 2Z5003###

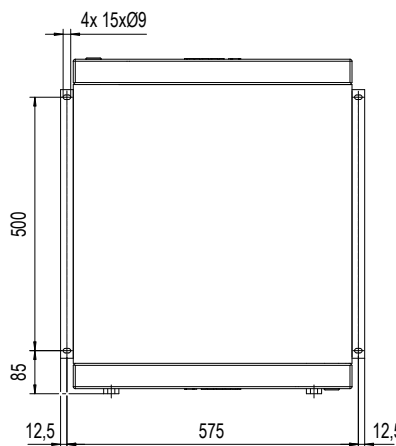
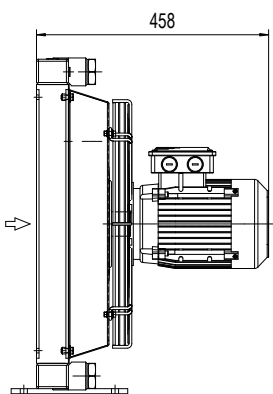
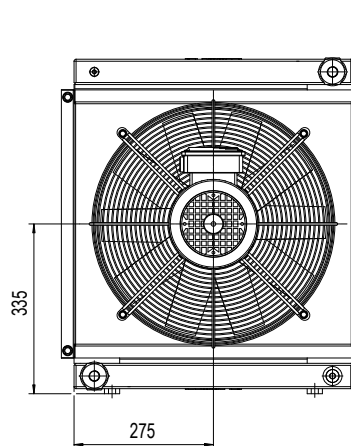

Code 2Z5004###

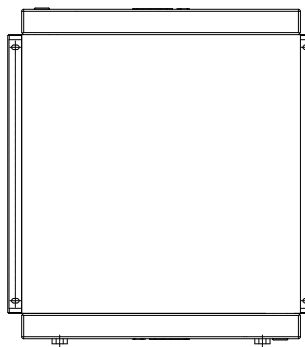
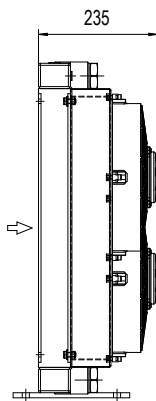
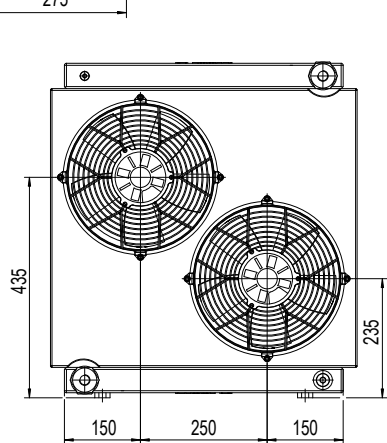

Code 2Z5012###
Code 2Z5024###

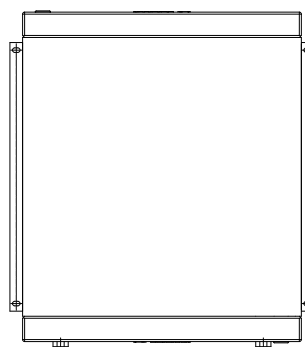
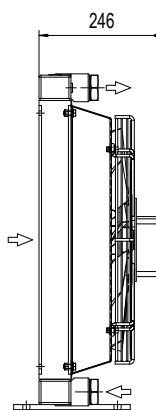
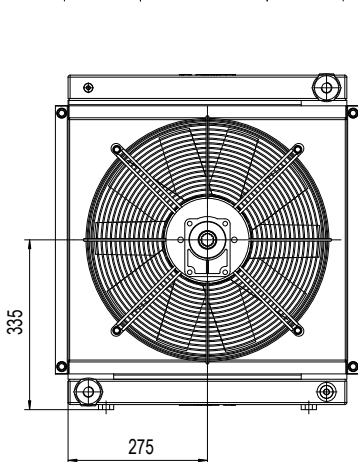

Code 2Z5056###

Les dimensions et caractéristiques techniques sont données à titre indicatif.

Code	V	Hz	kW	A	Tr/min	∅ Hélice	dB(A)	(m³/h)	IP	Litres	Kg
2Z5003 ###	230-400 AC	50	0,52	1,9 - 1,1	1450	450	76	5000	54	5	27
	230-400 AC	60	0,66	2 - 1,2	1690						
2Z5004 ###	230-400 AC B14	50	0,75	3,0 - 1,7	1440	450	79	5200	55		24
	265-460 AC B14	60	0,86	3,0 - 1,7	1750						
2Z5012 ###	12 DC	/	0,13 (2x)	11,0 (2x)	2340	280	76	1720(2x)	67		24
2Z5024 ###	24 DC	/	0,15 (2x)	6,2 (2x)	2600	280	79	1750(2x)	67		24
2Z5056 ###	Préparé pour moteur hydraulique Gr.2					450			/	23	

Nous contacter

Diagramme de performances

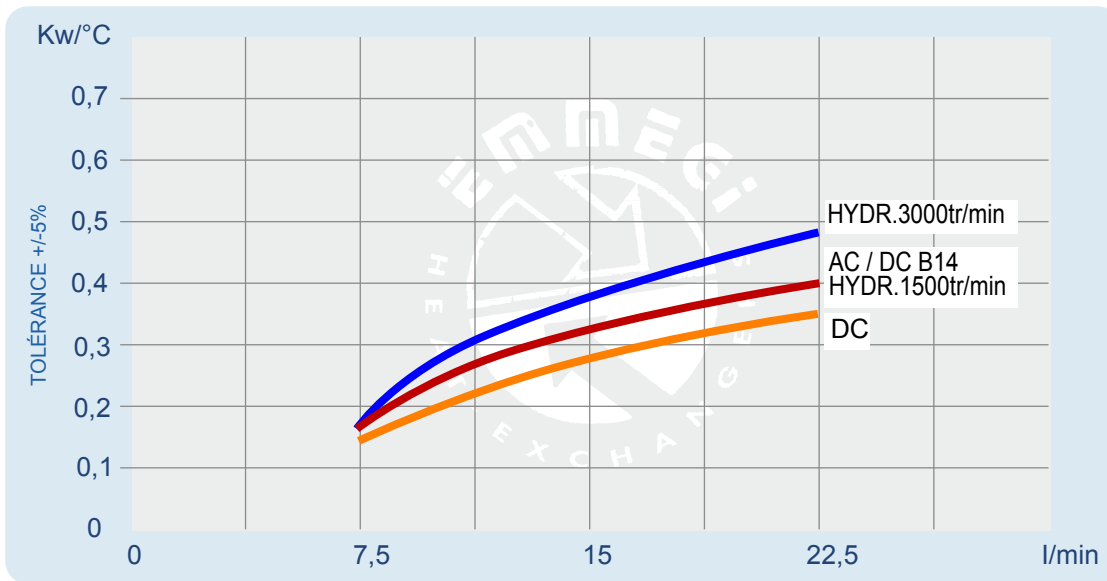

Pertes de charge (ISO VG 32)

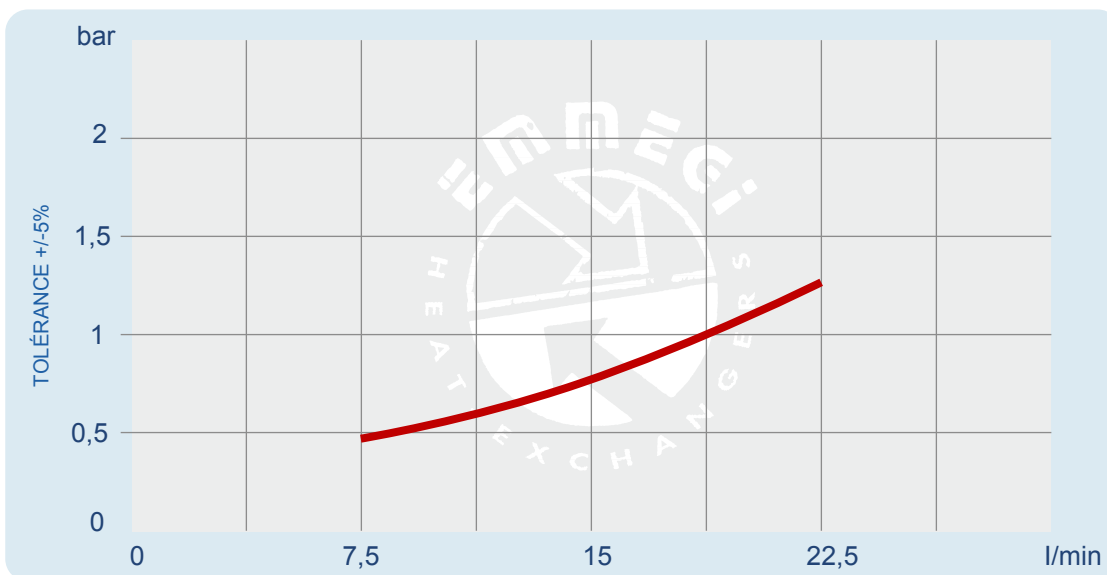

Facteur de correction - F (pertes de charge)

cst	10	15	20	30	40	50	60	80	100	200	300
F	0,5	0,65	0,77	1	1,2	1,4	1,6	1,9	2,1	3,3	4,3



ÉCHANGEURS DE TEMPÉRATURE SÉRIE HPA

Série HPA page 105

HPA 12	pages 106 - 107
HPA 18	pages 108 - 109
HPA 24	pages 110 - 111
HPA 30	pages 112 - 113
HPA 36	pages 114 - 115
HPA 42	pages 116 - 117
HPA 50	pages 118 - 119
HPA 52	pages 120 - 121



Série HPA 2 Pass page 123

HPA 24 2 PASS	pages 124 - 125
HPA 30 2 PASS	pages 126 - 127
HPA 36 2 PASS	pages 128 - 129
HPA42 2 PASS	pages 130 - 131
HPA50 2 PASS	pages 132 - 133
HPA52 2 PASS	pages 134 - 135

Série HPA/2 page 1137

HPA 30/2	pages 138 - 139
HPA 36/2	pages 140 - 141
HPA 42/2	pages 142 - 143
HPA 50/2	pages 144 - 145
HPA 52/2	pages 146 - 147
HPA 44/2	pages 148 - 149
HPA 44/3	pages 150 - 151
HPA 46/2	pages 152 - 153
HPA 46/3	pages 154 - 155



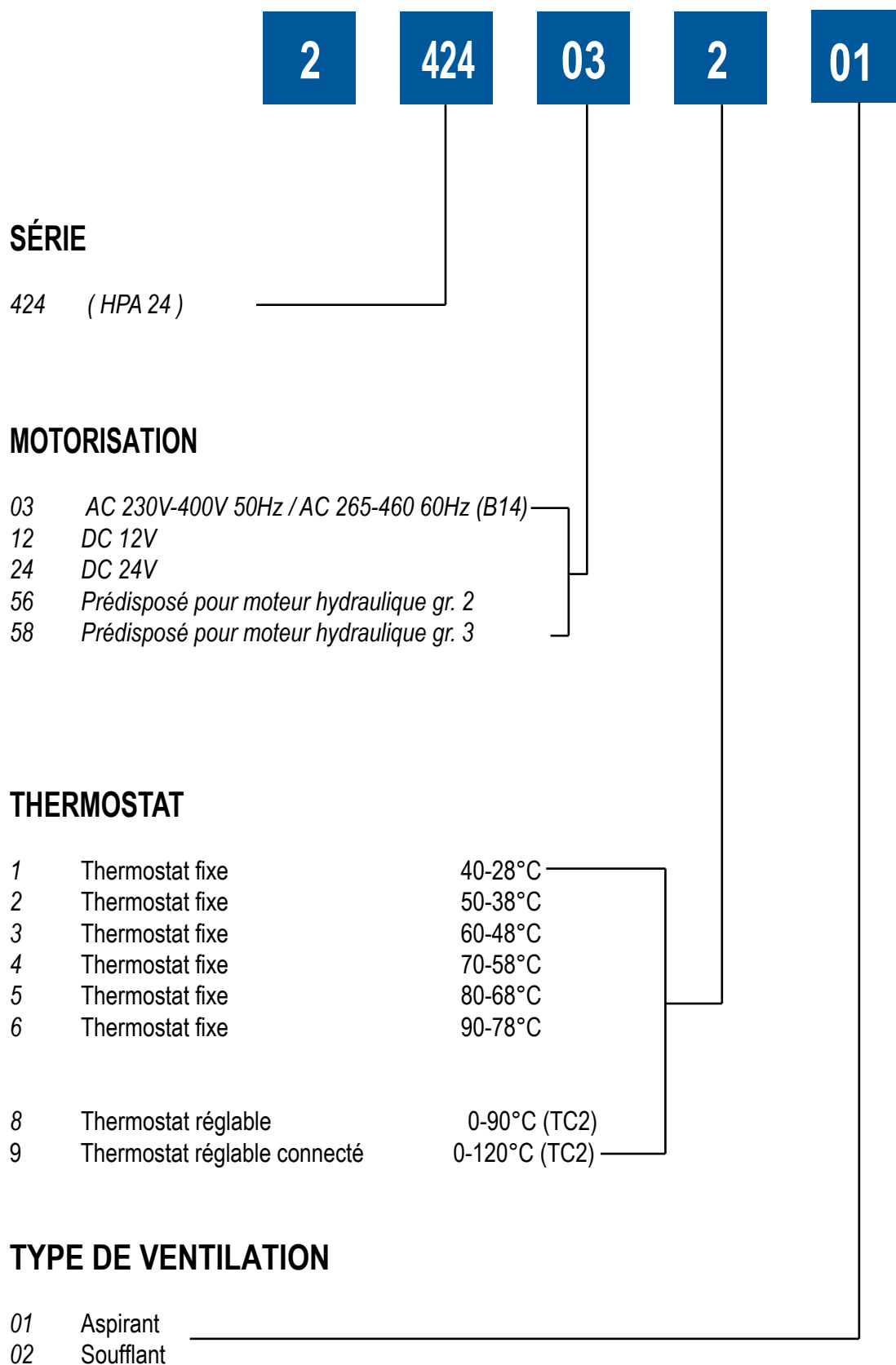



105

ÉCHANGEURS DE TEMPÉRATURE

SÉRIE HPA

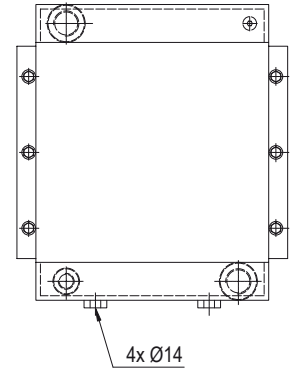
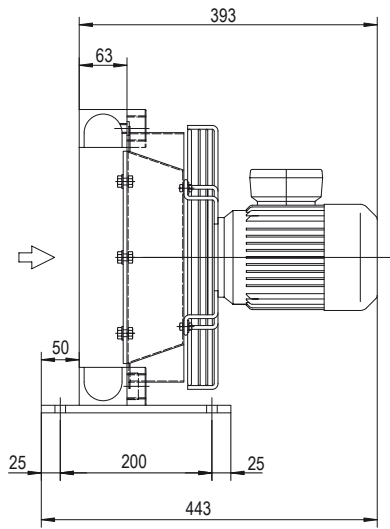
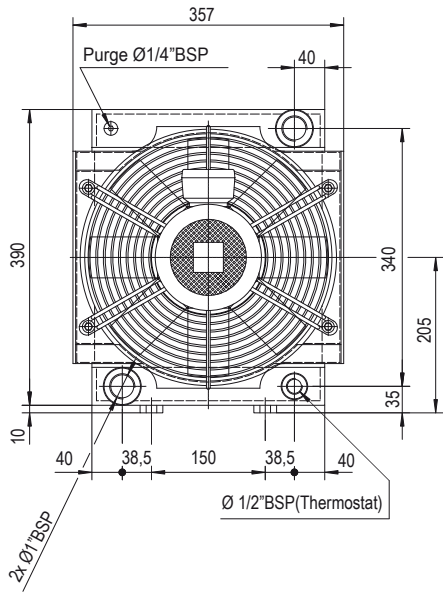

Code 241203###

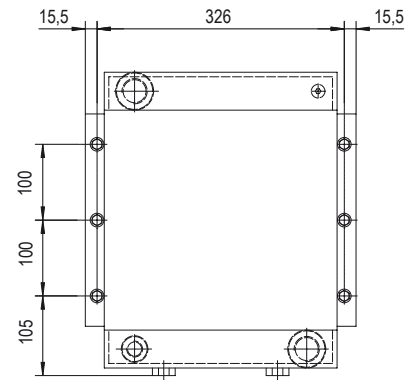
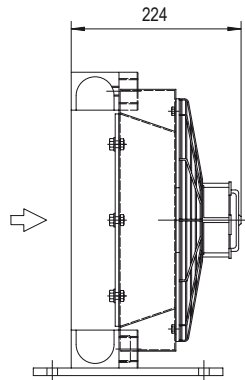
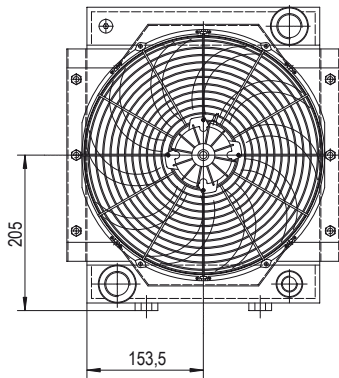

Code 241212###
Code 241224###

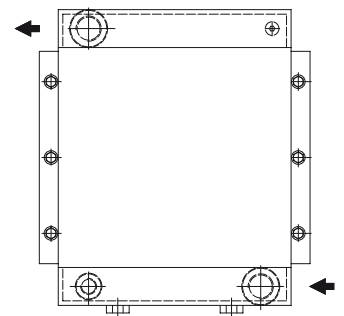
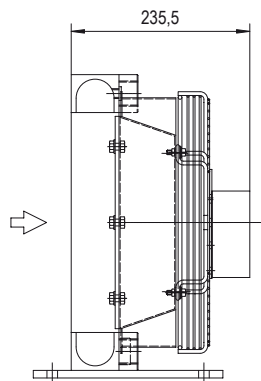
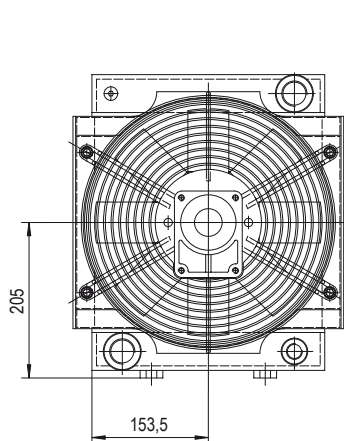

Code 241256###

Les dimensions et caractéristiques techniques sont données à titre indicatif.

Code	V	Hz	kW(±10%)	A (±10%)	Tr/min	øHélice	dB(A)	(m³/ h)	IP	Litres	Kg
241203 ###	230-400 B14 AC	50	0,25	1,7- 1	1350	315	72	1670	55	1,9	17
	265-460 B14 AC	60	0,29	1,7- 1	1620						
241212 ###	12 DC	/	0,111	9,30	2600	305	77	1590	65		15
241224 ###	24 DC	/	0,148	6,15	3100	305	80	1700	65		15
241256 ###	Prédisposé pour moteur hydraulique Gr.2					315			/		16

Nous contacter

Diagramme de performances

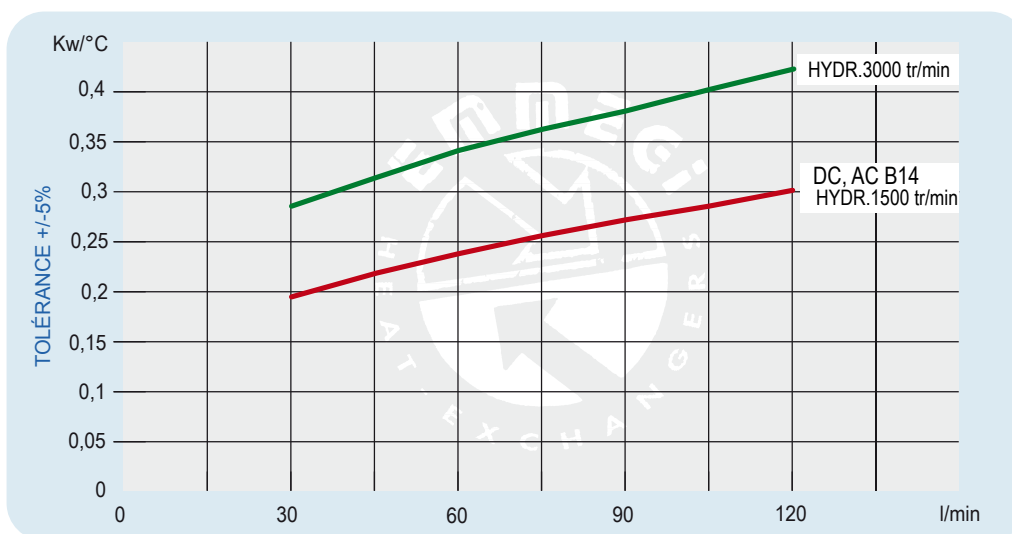

Pertes de charge (ISO VG 32)

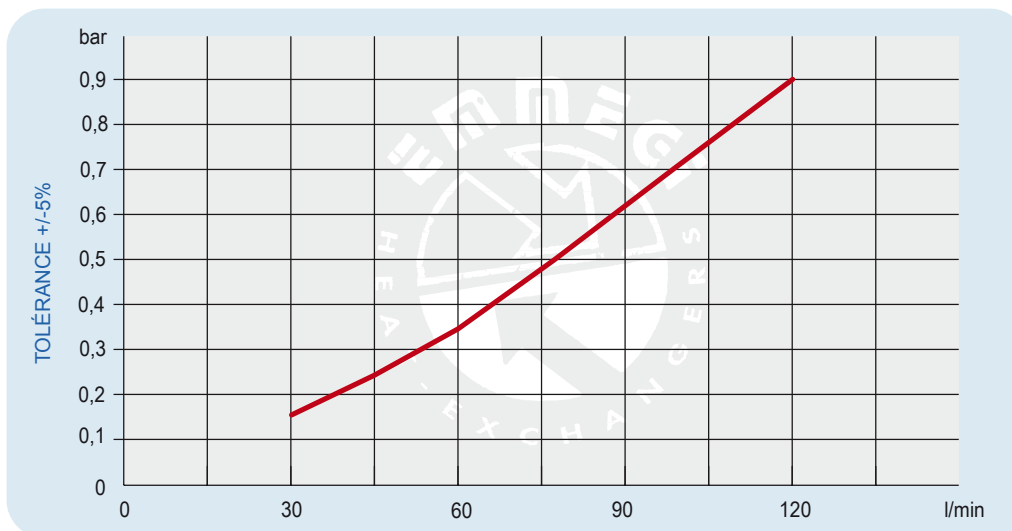

Facteur de correction - F (pertes de charge)

cst	10	15	20	30	40	50	60	80	100	200	300
F	0,5	0,65	0,77	1	1,2	1,4	1,6	1,9	2,1	3,3	4,3

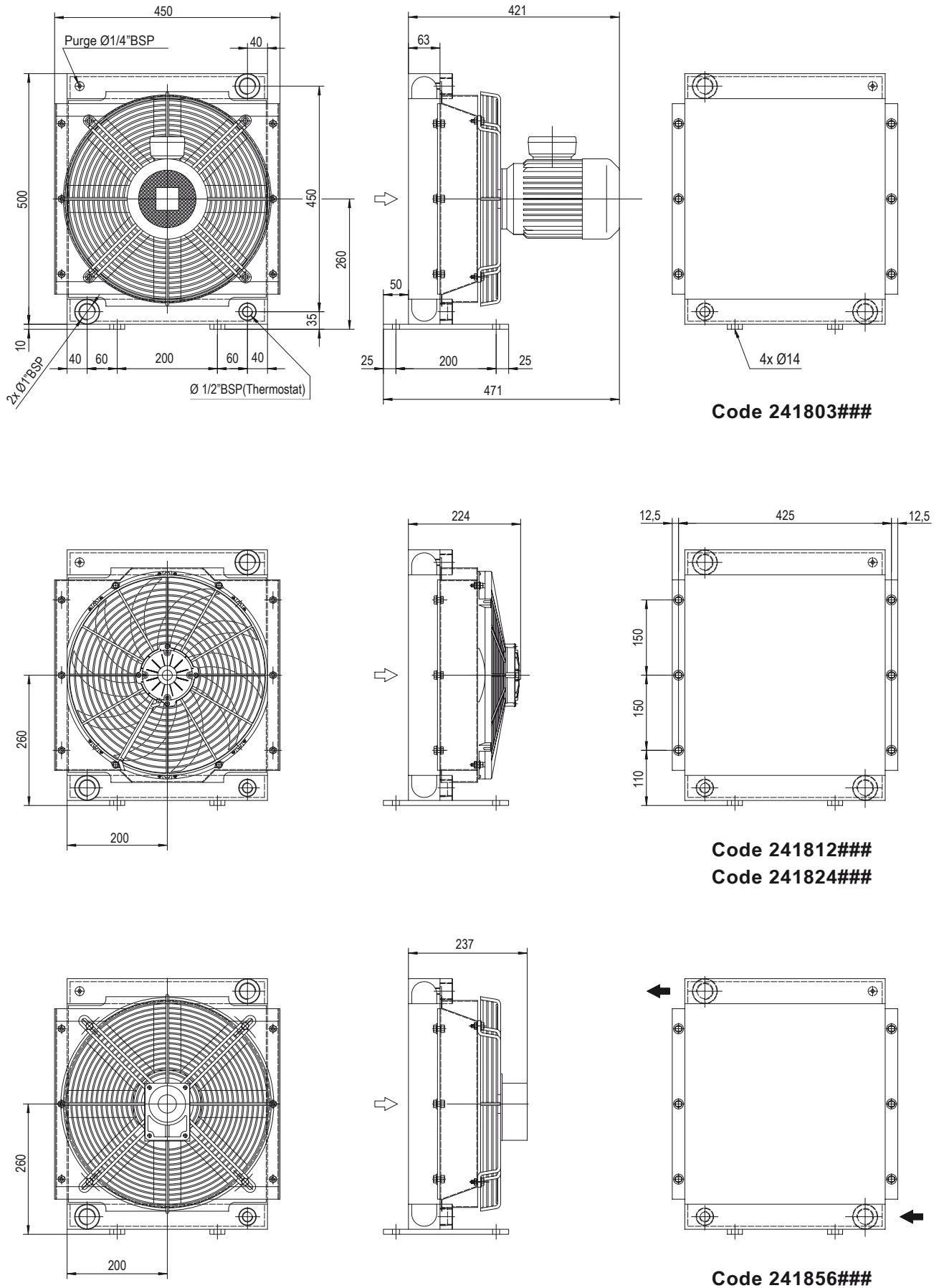

Les dimensions et caractéristiques techniques sont données à titre indicatif.

Code	V	Hz	kW(±10%)	A(±10%)	Tr/min	øHélice	dB(A)	(m³/h)	IP	Litres	Kg
241803 ###	230-400 B14 AC	50	0,37	1,9 - 1,1	1370	400	77	3350	55		20
	265-460 B14 AC	60	0,43	1,9 - 1,1	1650		☎				
241812 ###	12 DC	/	0,187	15,6	2350	385	77	2950	65	2,9	18
241824 ###	24 DC	/	0,170	7,1	2580	385	81	3100	65		18
241856 ###	Prédisposé pour moteur hydraulique Gr.2				☎	400	☎	☎	/		19

☎ Nous contacter

Diagramme de performances

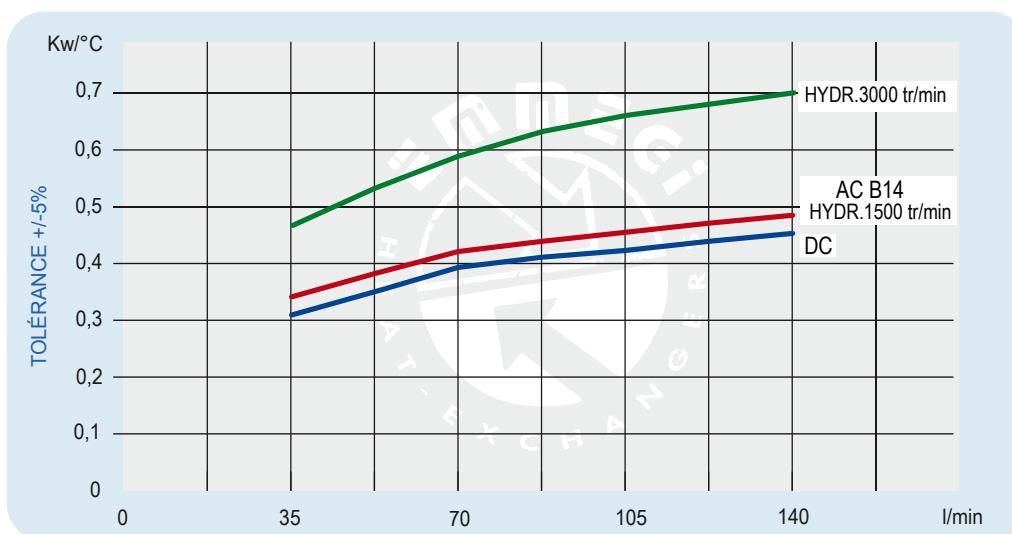

Pertes de charge (ISO VG 32)

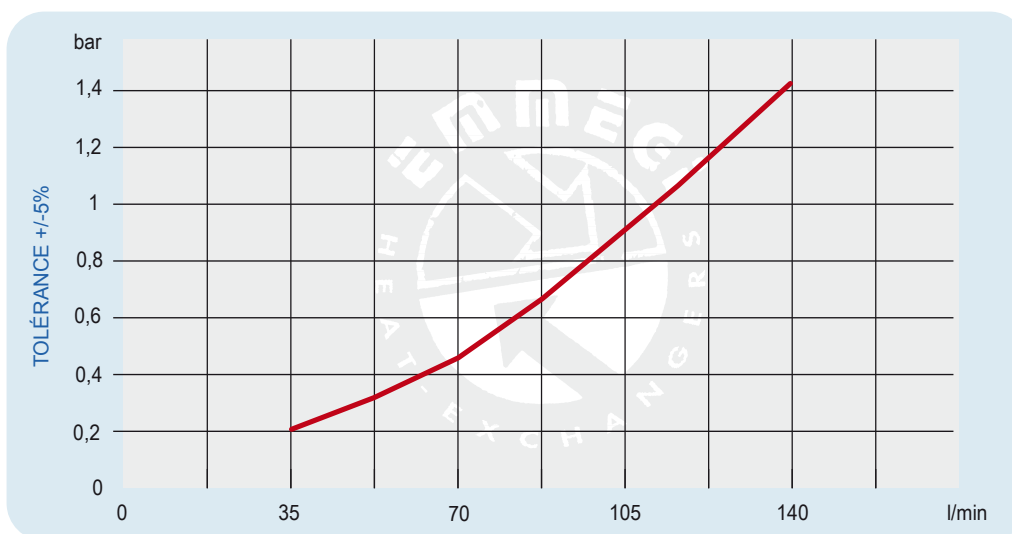

Facteur de correction - F (pertes de charge)

cst	10	15	20	30	40	50	60	80	100	200	300
F	0,5	0,65	0,77	1	1,2	1,4	1,6	1,9	2,1	3,3	4,3

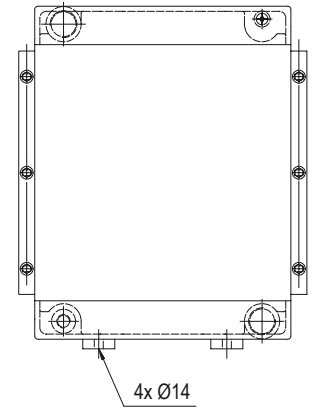
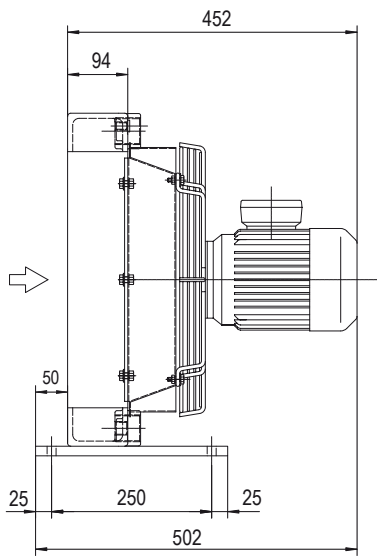
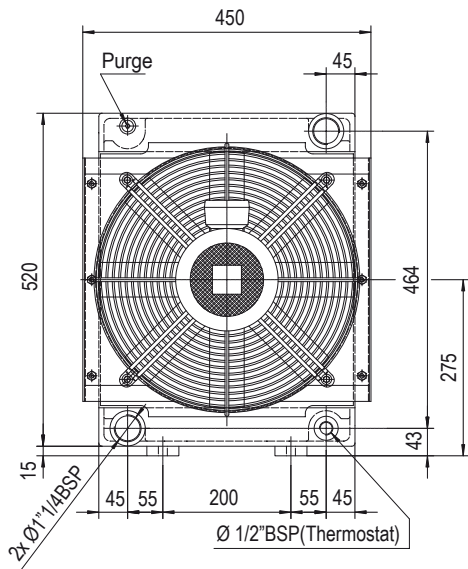

Code 242403###

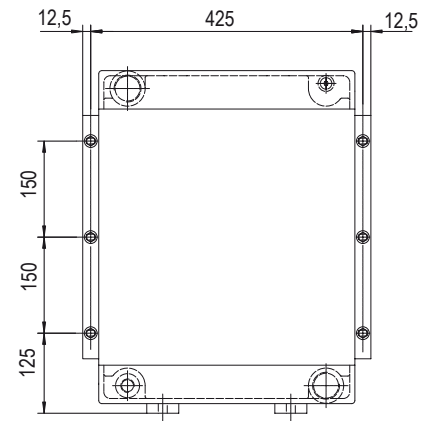
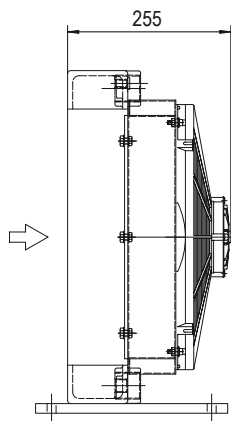
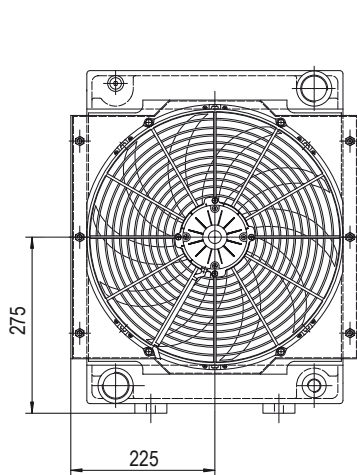

Code 242412###
Code 242424###

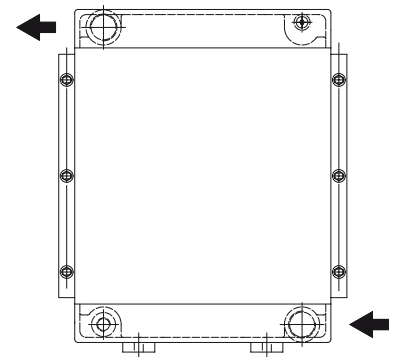
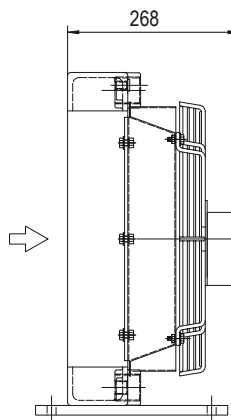
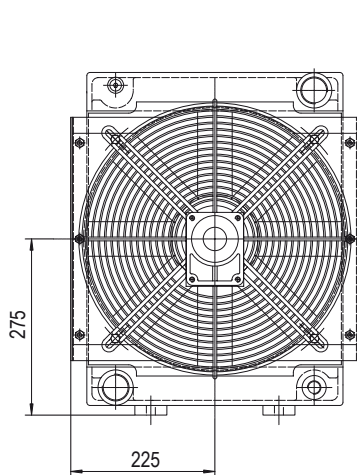

Code 242456###

Les dimensions et caractéristiques techniques sont données à titre indicatif.

Code	V	Hz	kW(±10%)	A (±10%)	Tr/min	∅Hélice	dB(A)	(m³/h)	IP	Litres	Kg
242403 ###	230-400 B14 AC	50	0,55	2,9-1,7	1380	400	79	2800	55	2,9	28
	265-460 B14 AC	60	0,63	2,9-1,7	1690						28
242412 ###	12 DC	/	0,187	15,6	2350	385	77	2100	65		22
242424 ###	24 DC	/	0,170	7,1	2580	305	80	2250	65		22
242456 ###	Préparé pour moteur hydraulique Gr.2					400			/		23

 Nous contacter

Diagramme de performances



Pertes de charge (ISO VG 32)

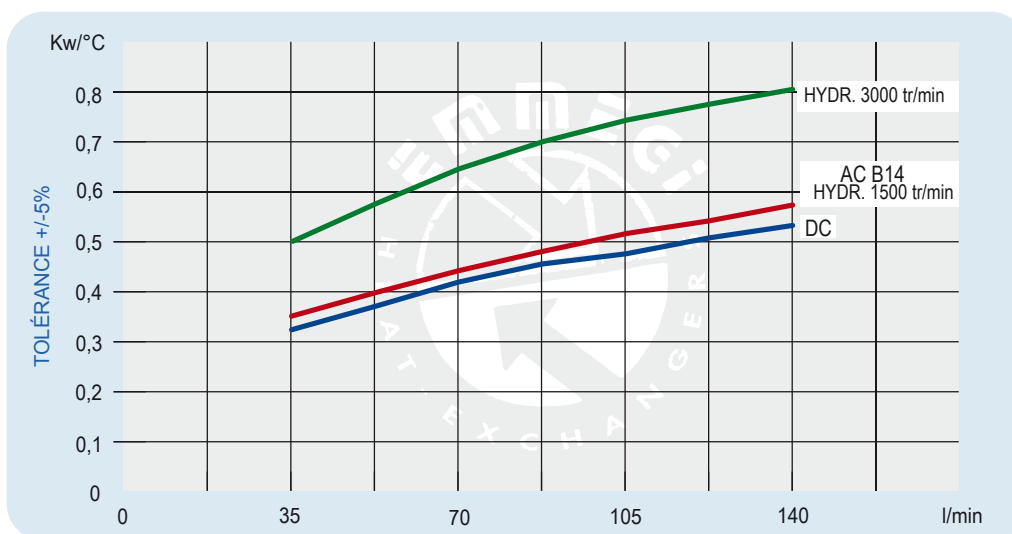
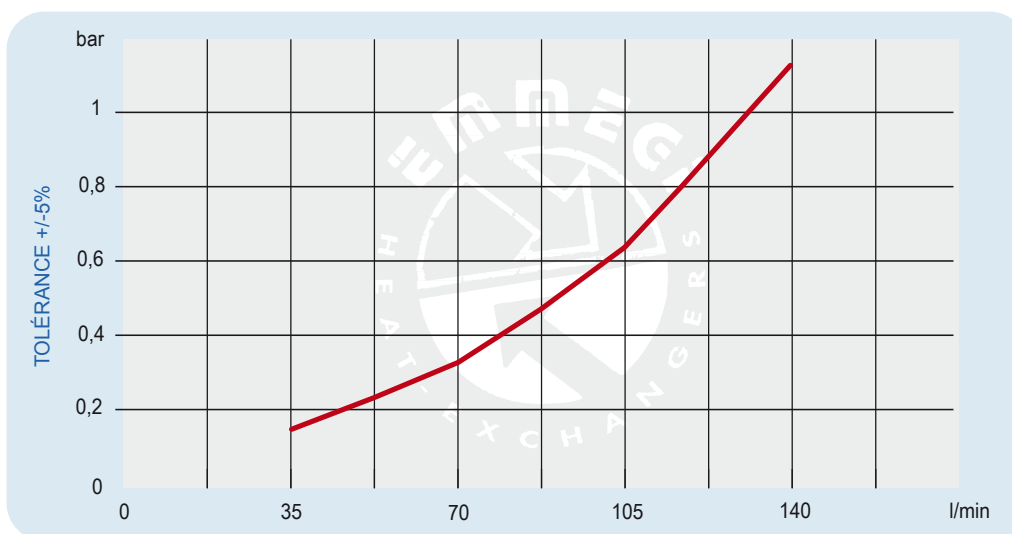

Facteur de correction - F (pertes de charge)

cst	10	15	20	30	40	50	60	80	100	200	300
F	0,5	0,65	0,77	1	1,2	1,4	1,6	1,9	2,1	3,3	4,3

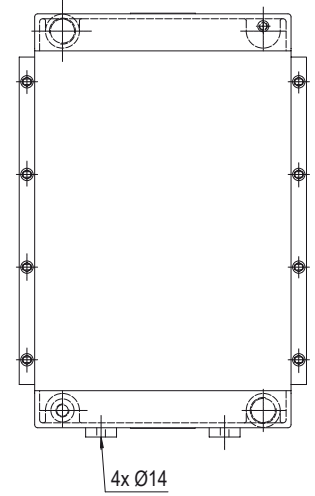
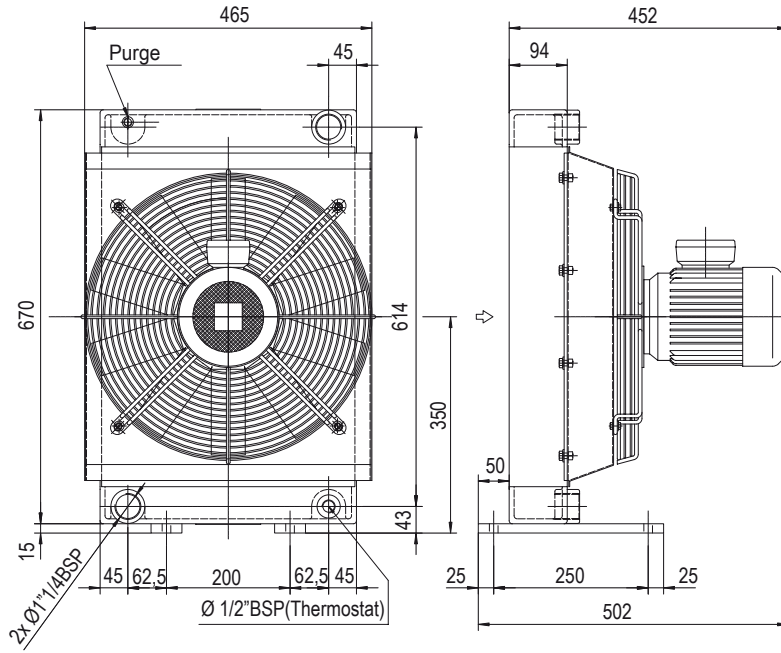

Code 243003###

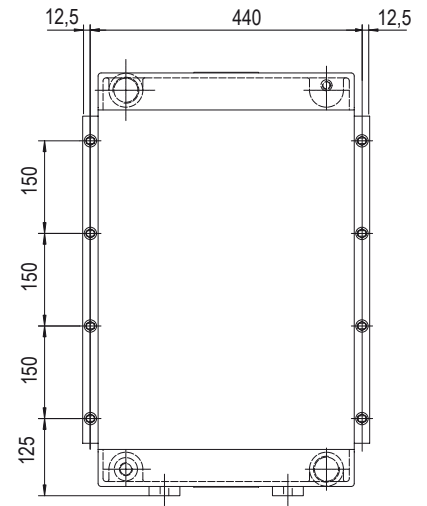
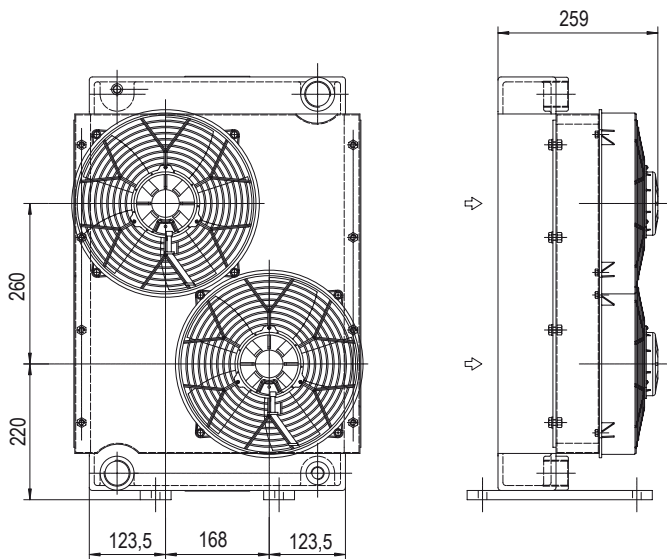

Code 243012###
Code 243024###

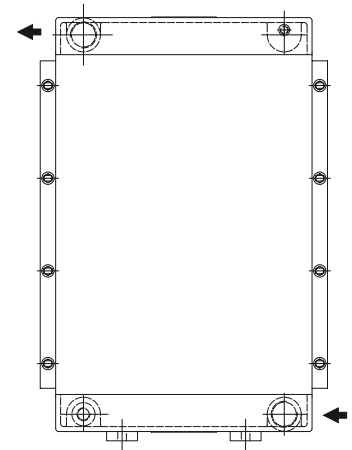
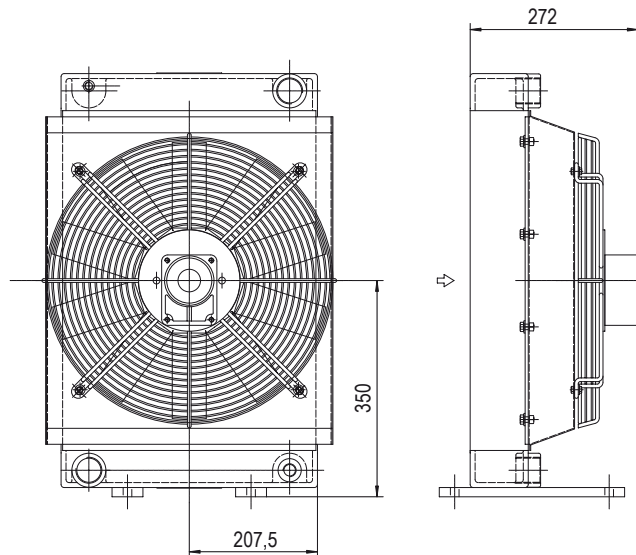

Code 243056###

Les dimensions et caractéristiques techniques sont données à titre indicatif.

Code	V	Hz	kW(±10%)	A (±10%)	Tr/min	øHélice	dB(A)	(m³/ h)	IP	Litres	Kg
243003 ###	230-400 B14 AC	50	0,75	3 -1,7	1440	450	82	4000	55	6,8	37
	265-460 B14 AC	60	0,86	3 -1,7	1750		☎				
243012 ###	12 DC	/	0,115	9,58	2530	280	74	1550	65		32
243024 ###	24 DC	/	0,125	5,20	2900	280	78	1700	65		32
243056 ###	Prédisposé pour moteur hydraulique Gr.2				☎	450	☎	☎	/		35

Pour 12-24V, les données se rapportent à chaque ventilateur.

 Nous contacter

Diagramme de performances



Pertes de charge (ISO VG 32)

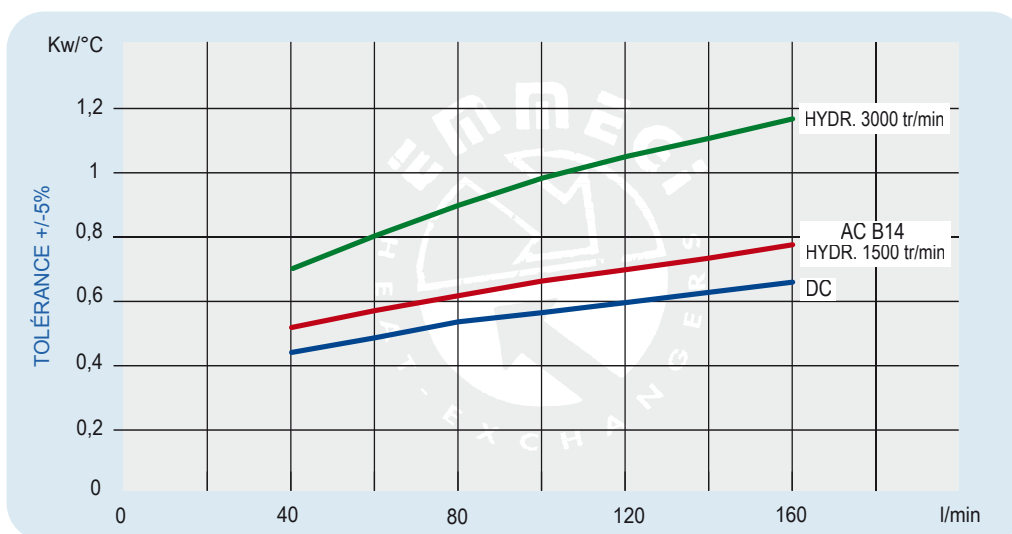
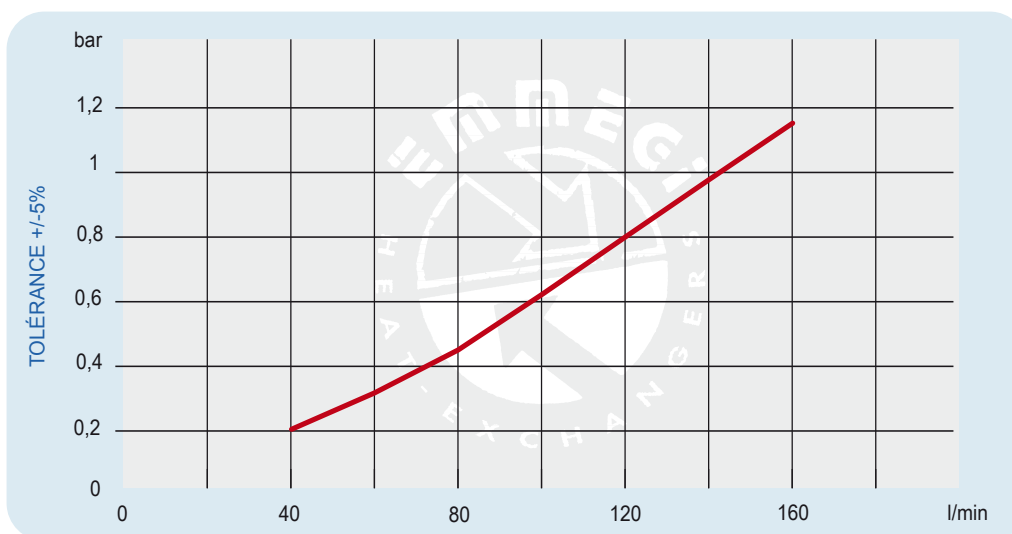

Facteur de correction - F (pertes de charge)

cst	10	15	20	30	40	50	60	80	100	200	300
F	0,5	0,65	0,77	1	1,2	1,4	1,6	1,9	2,1	3,3	4,3

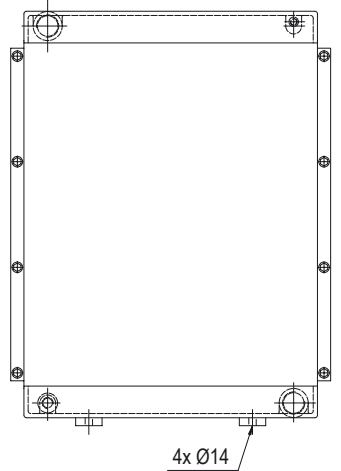
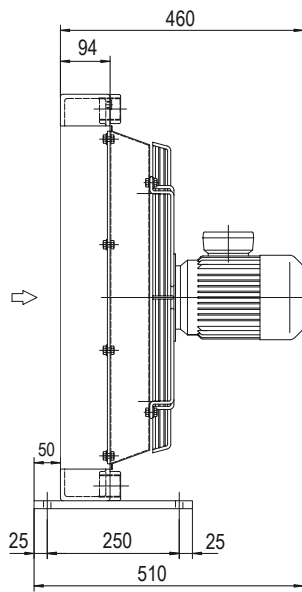
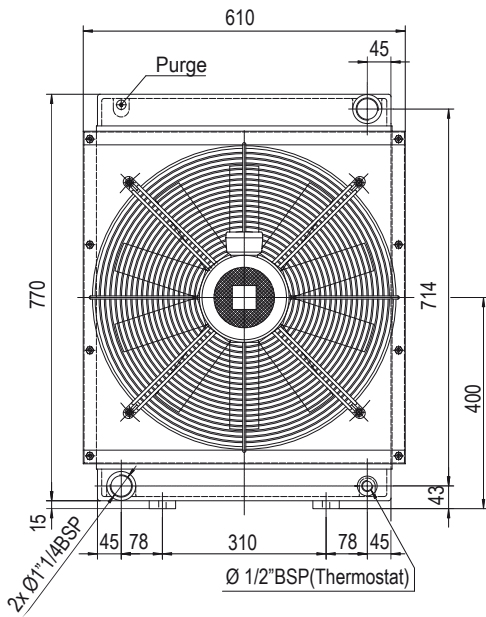

Code 243603###

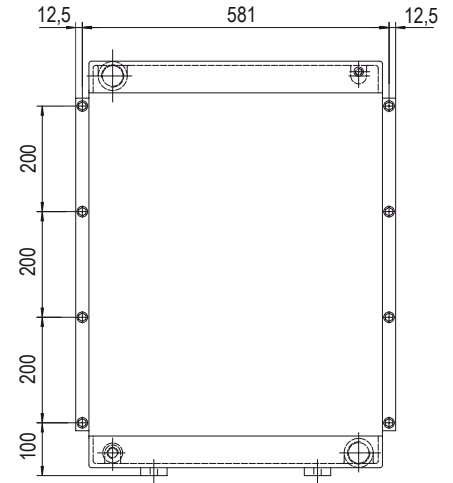
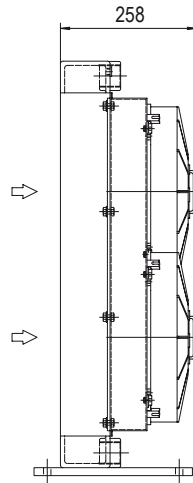
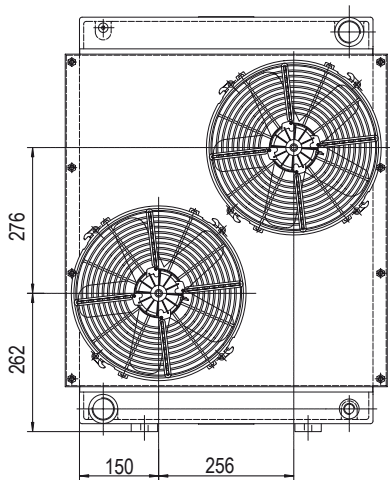

Code 243612###
Code 243624###

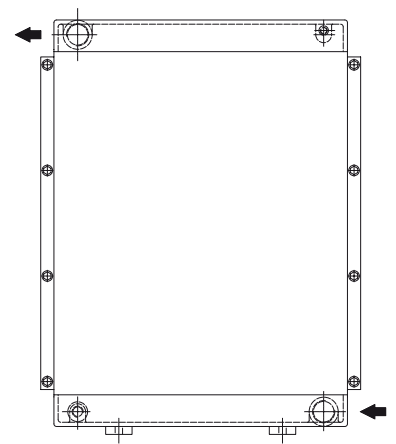
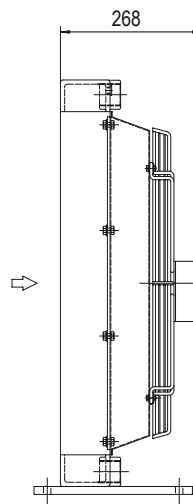
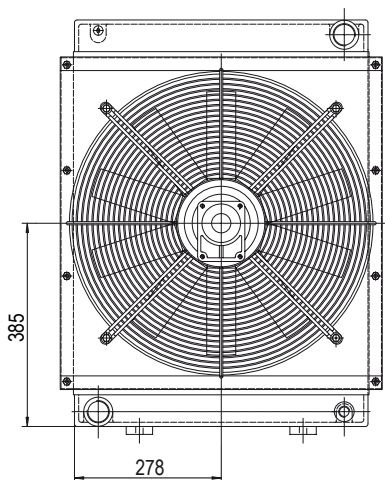

Code 243656###

Les dimensions et caractéristiques techniques sont données à titre indicatif.

Code	V	Hz	kW(±10%)	A(±10%)	Tr/min	∅ Hélice	dB(A)	(m³/h)	IP	Litres	Kg
243603 ###	230-400 B14 AC	50	1,1	4,5-2,6	1440	500	82	5650	55		60
	265-460 B14 AC	60	1,3	4,5-2,6	1730						
243612 ###	12 DC	/	0,160	13,30	2560	305	83	2100	64	9,4	50
243624 ###	24 DC	/	0,177	7,35	3000	305	84	2400	64		50
243656 ###	Prédisposé pour moteur hydraulique Gr.2					450			/		52

Pour 12-24V, les données se rapportent à chaque ventilateur.

Nous contacter

Diagramme de performances

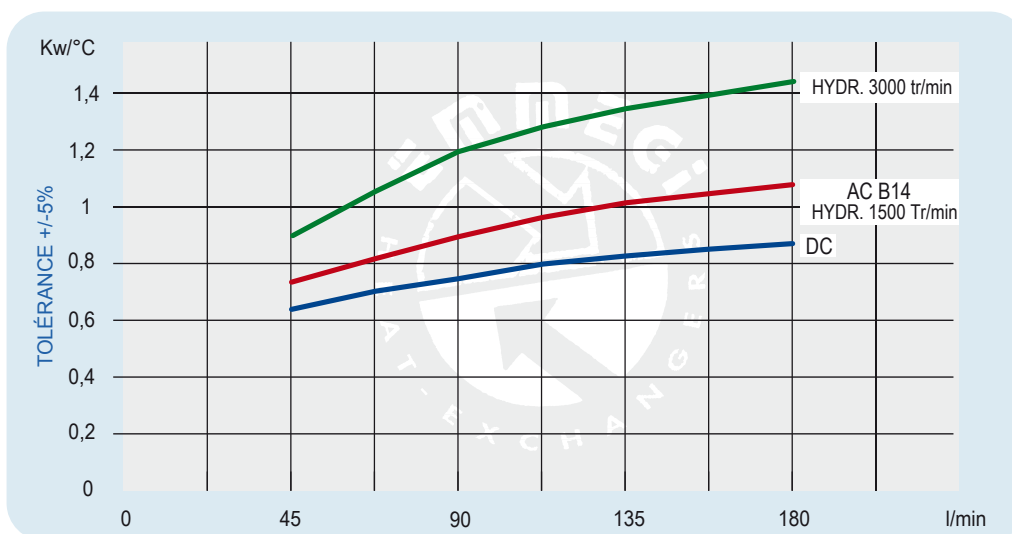

Pertes de charge (ISO VG 32)

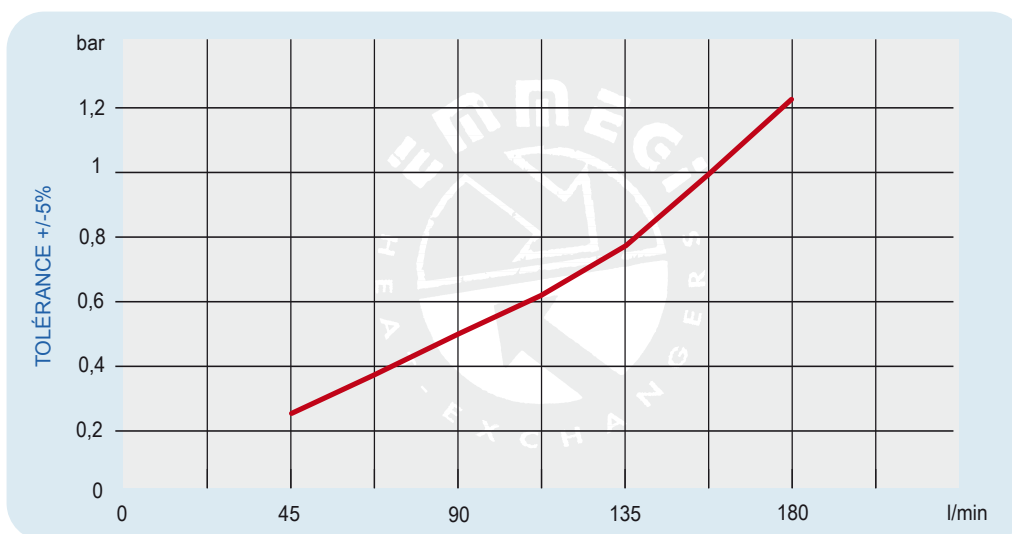

Facteur de correction - F (pertes de charge)

cst	10	15	20	30	40	50	60	80	100	200	300
F	0,5	0,65	0,77	1	1,2	1,4	1,6	1,9	2,1	3,3	4,3

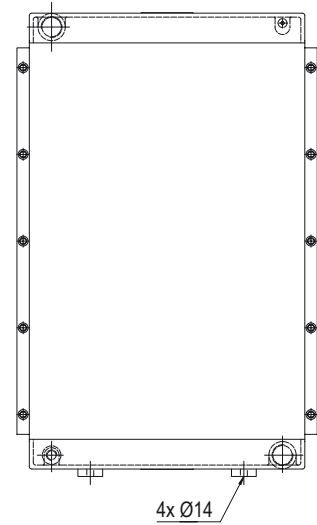
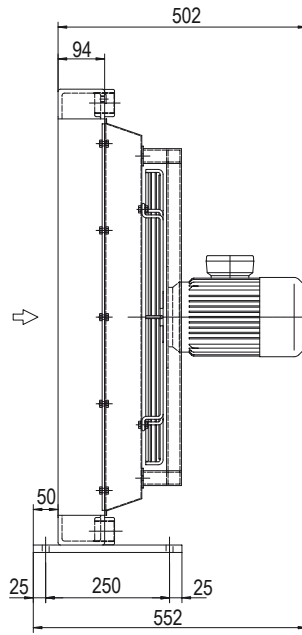
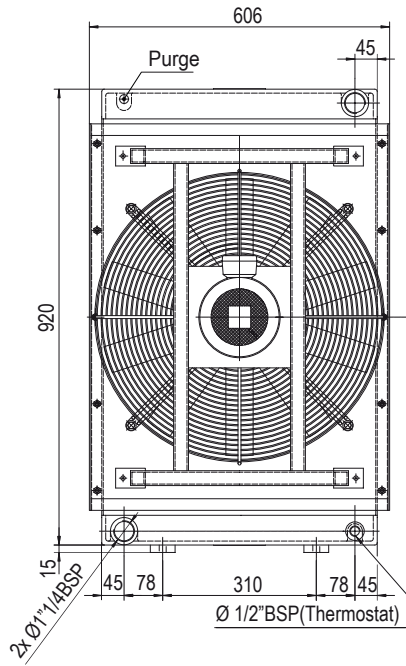

Code 244203###

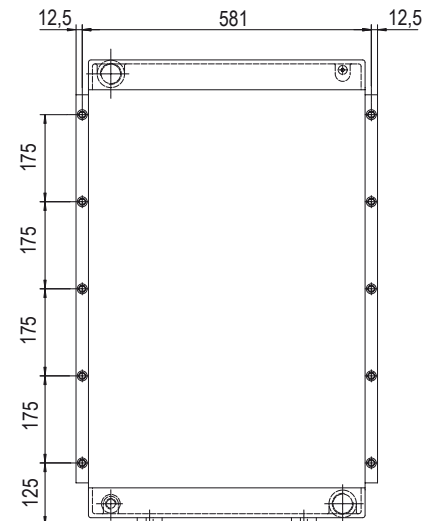
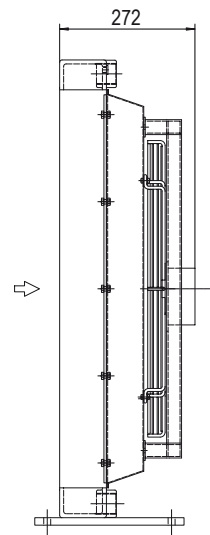
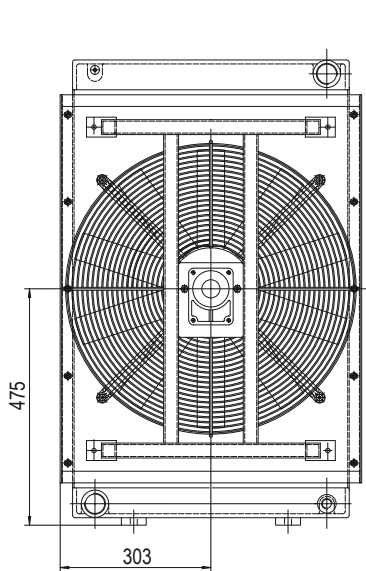

Code 244256###

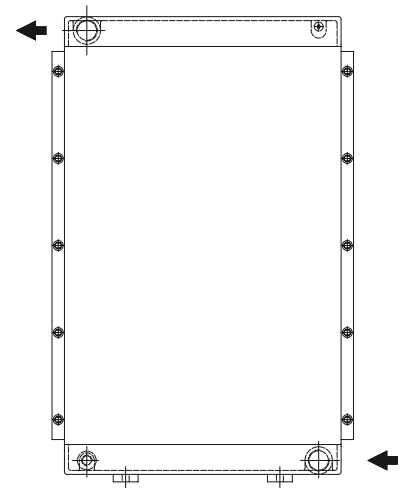
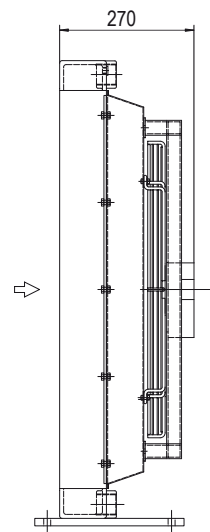
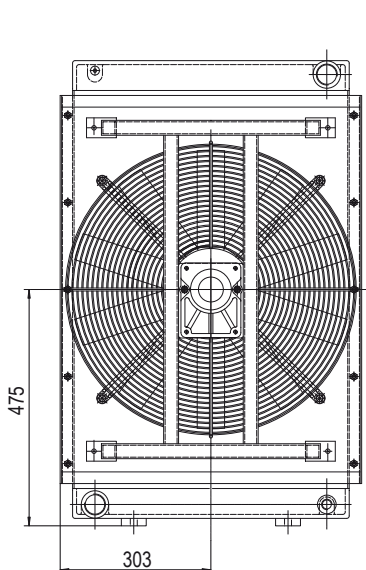

Code 244258###

Les dimensions et caractéristiques techniques sont données à titre indicatif.

Code	V	Hz	kW(±10%)	A (±10%)	Tr/min	∅ Hélice	dB(A)	(m³/h)	IP	Litre	Kg
244203 ###	230-400 B14 AC	50	1,1	4,5-2,6	1440	560	84	7550	55	10,6	65
	265-460 B14 AC	60	1,3	4,5-2,6	1730						
244256 ###	Prédisposé pour moteur hydraulique Gr.2					560			/		58
244258 ###	Prédisposé pour moteur hydraulique Gr.3					560			/		58

 Nous contacter

Diagramme de performances



Pertes de charge (ISO VG 32)

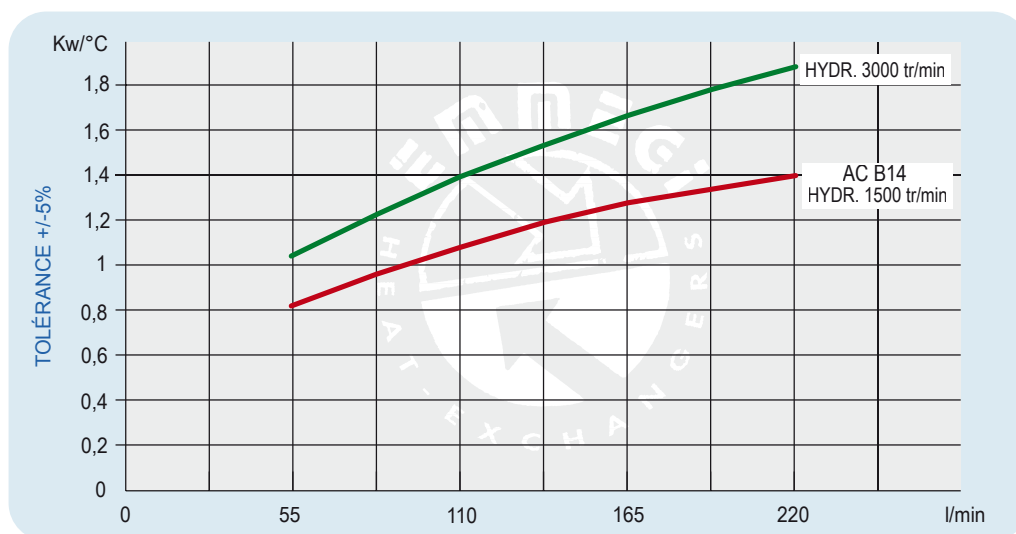
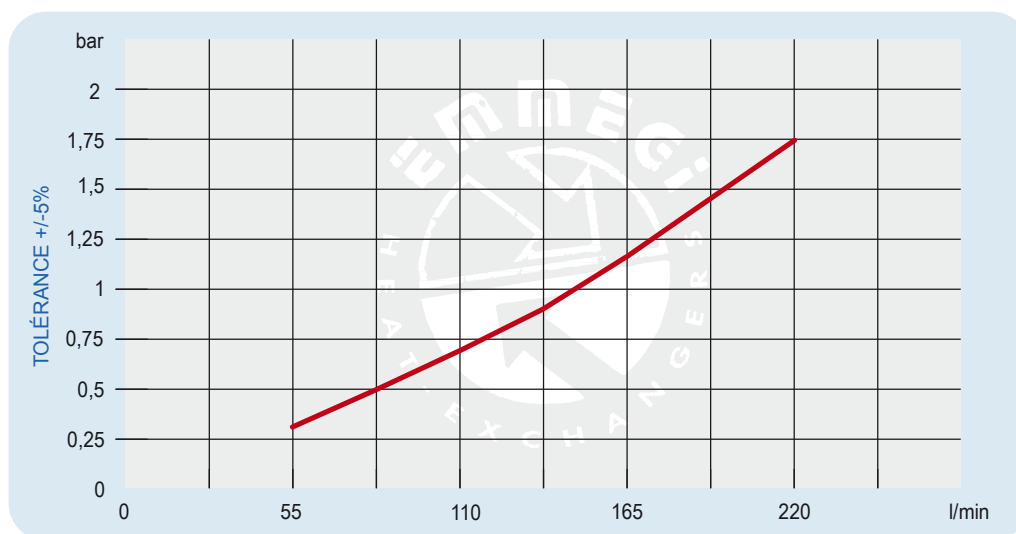

Facteur de correction - F (pertes de charge)

cst	10	15	20	30	40	50	60	80	100	200	300
F	0,5	0,65	0,77	1	1,2	1,4	1,6	1,9	2,1	3,3	4,3

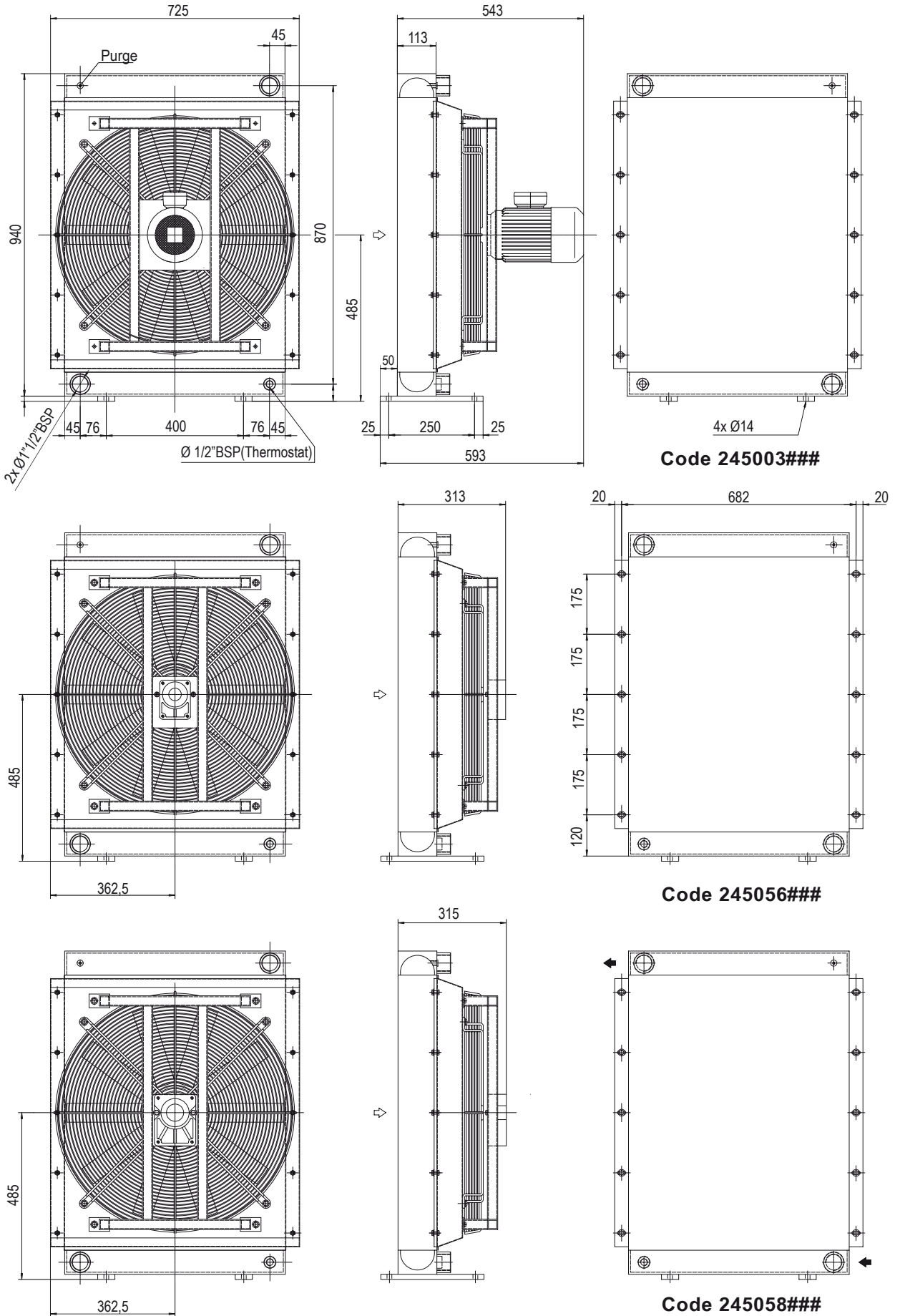

Les dimensions et caractéristiques techniques sont données à titre indicatif.

Code	V	Hz	kW(±10%)	A(±10%)	Tr/min	∅ Hélice	dB(A)	(m³/h)	IP	Litres	Kg
245003 ###	230-400 B14 AC	50	1,1	5-2,9	936	630	80	7550	55	14,2	90
	265-460 B14 AC	60	1,3	5-2,9	1123						
245056 ###	Prédisposé pour moteur hydraulique Gr.2				☒	630	☒	☒	/		83
245058 ###	Prédisposé pour moteur hydraulique Gr.3				☒	630	☒	☒	/		83

 Nous contacter

Diagramme de performances



Pertes de charge (ISO VG 32)

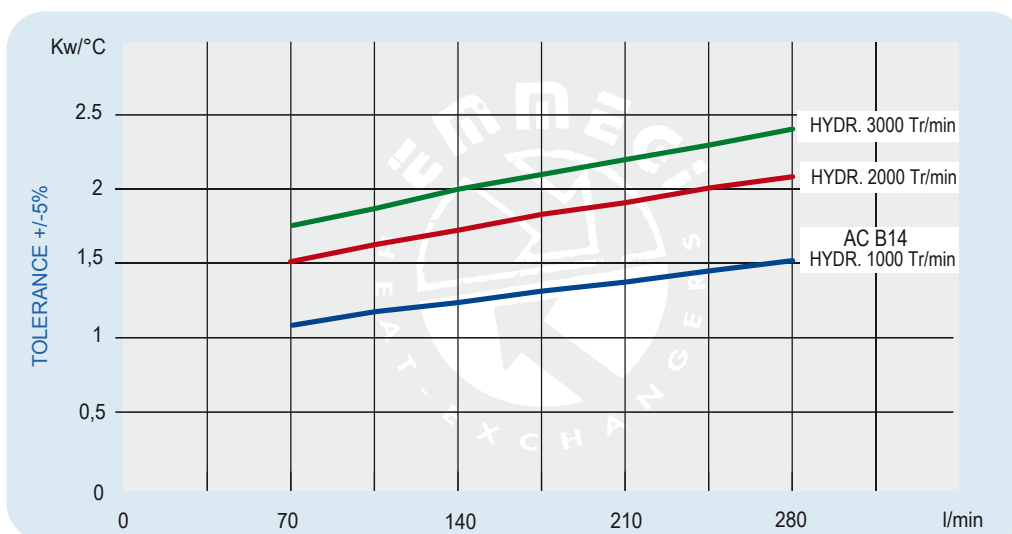
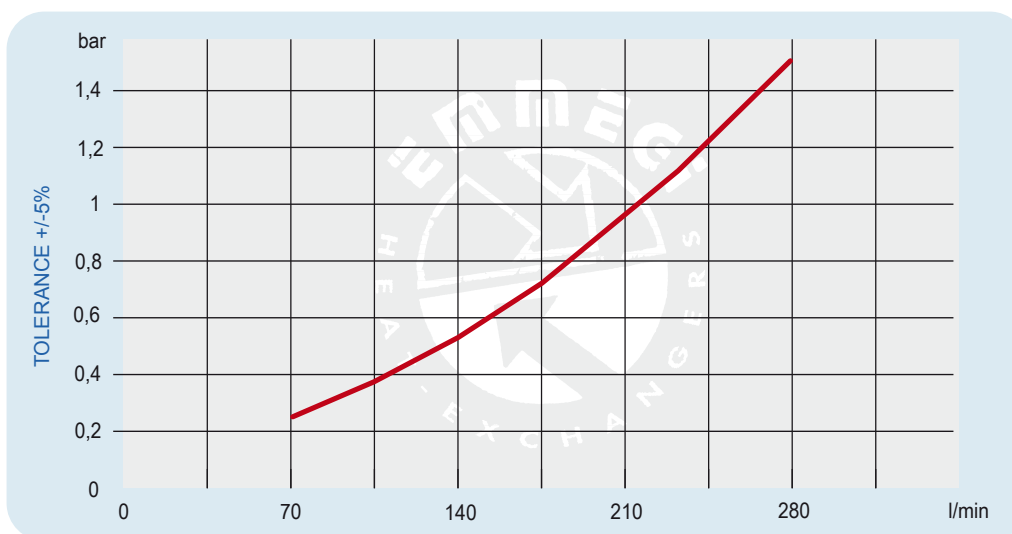

Facteur de correction - F (pertes de charge)

cst	10	15	20	30	40	50	60	80	100	200	300
F	0,5	0,65	0,77	1	1,2	1,4	1,6	1,9	2,1	3,3	4,3

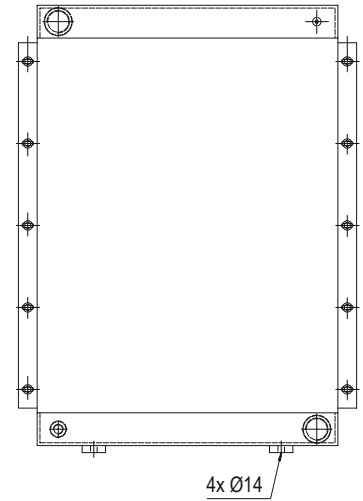
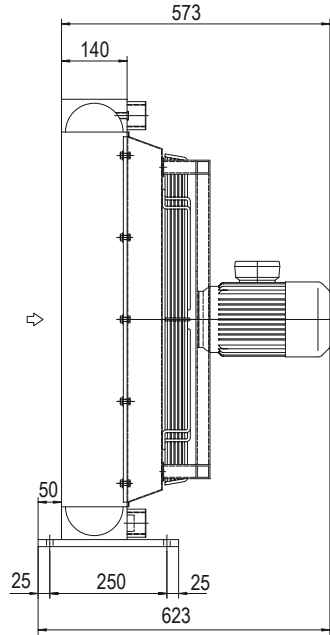
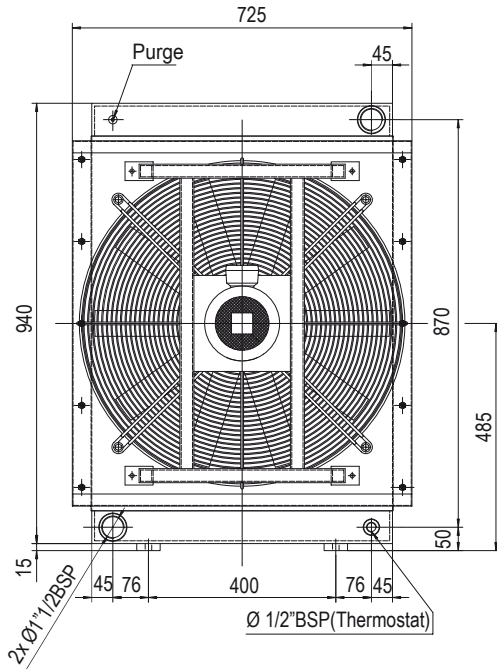

Code 245203###

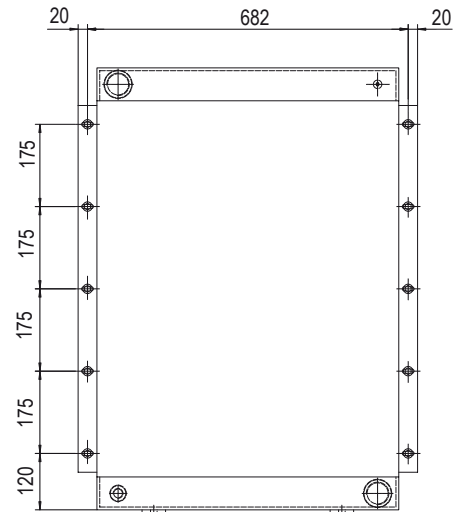
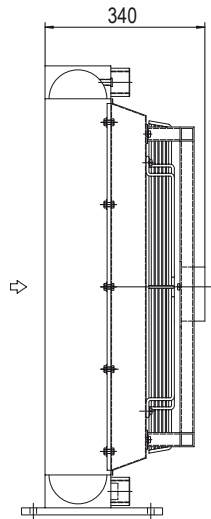
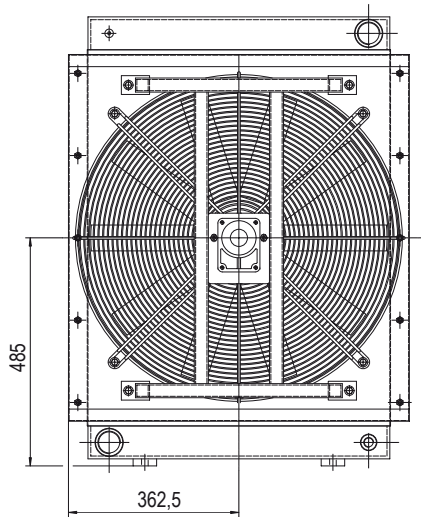

Code 245256###

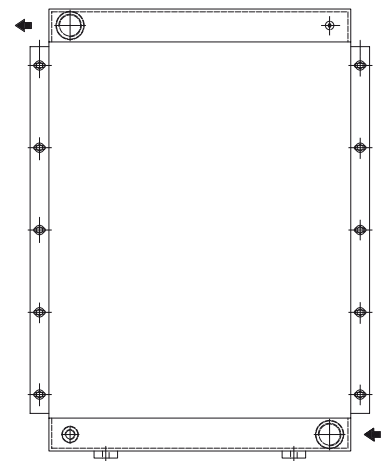
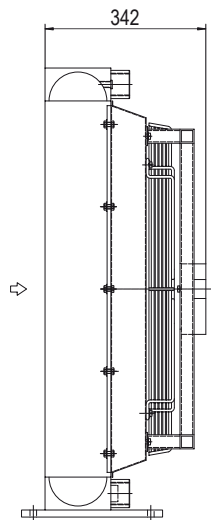
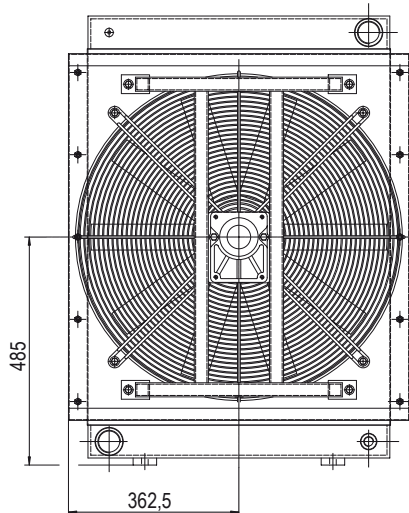

Code 245258###

Les dimensions et caractéristiques techniques sont données à titre indicatif.

Code	V	Hz	kW(±10%)	A (±10%)	Tr/min	∅ Hélice	dB(A)	(m³/h)	IP	Litres	Kg
245203 ###	230-400 B14 AC	50	1,1	5-2,9	936	630	80	7050	55	17,7	95
	265-460 B14 AC	60	1,3		1123						
245256 ###	Prédisposé pour moteur hydraulique Gr.2					630			/		89
245258 ###	Prédisposé pour moteur hydraulique Gr.3					630			/		89

Nous contacter

Diagramme de performances

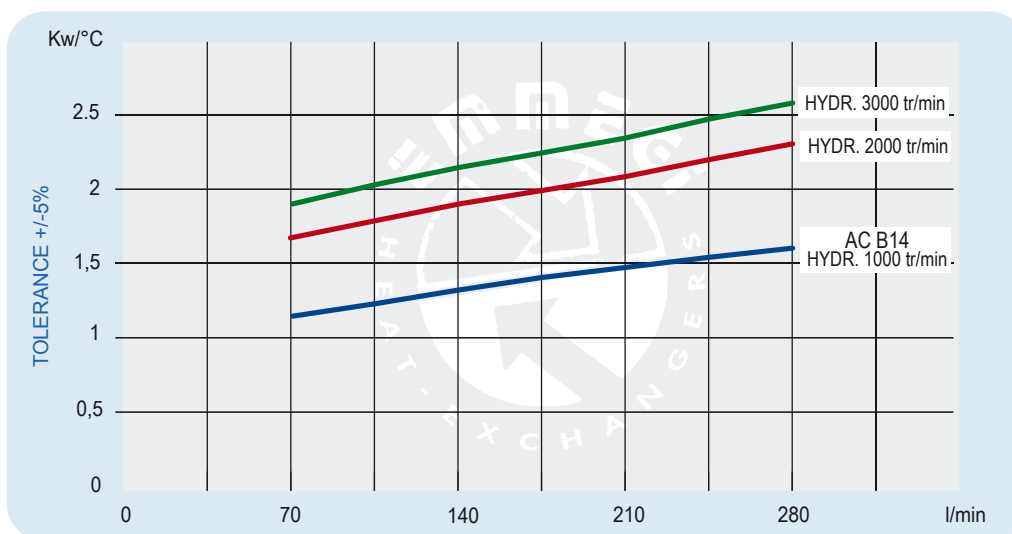

Pertes de charge (ISO VG 32)

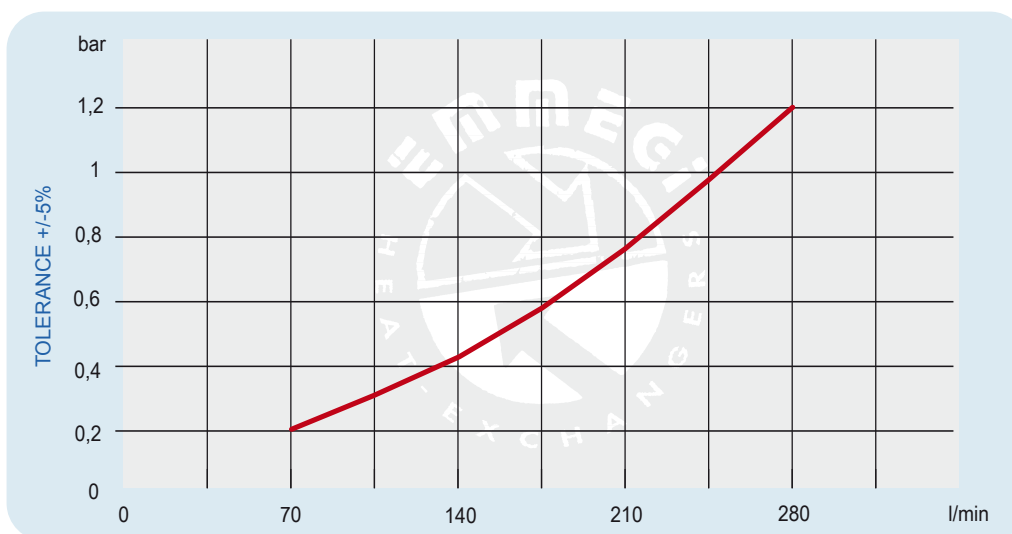

Facteur de correction - F (pertes de charge)

cst	10	15	20	30	40	50	60	80	100	200	300
F	0,5	0,65	0,77	1	1,2	1,4	1,6	1,9	2,1	3,3	4,3



123

ÉCHANGEURS DE TEMPÉRATURE

SÉRIE HPA 2 PASS

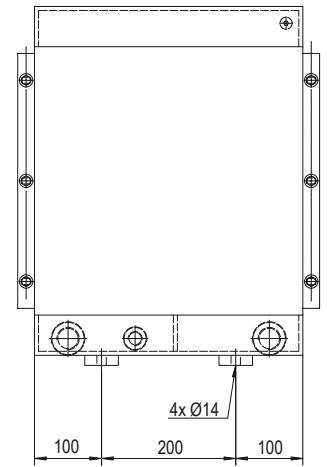
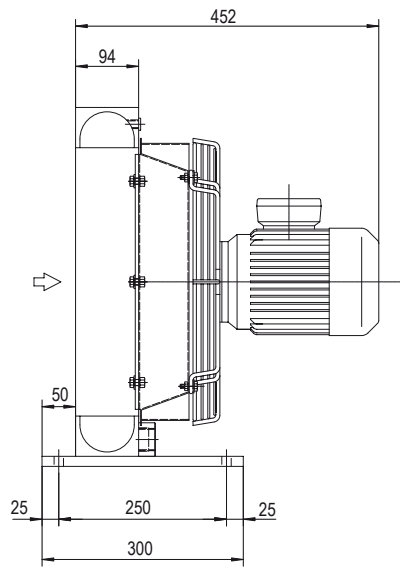
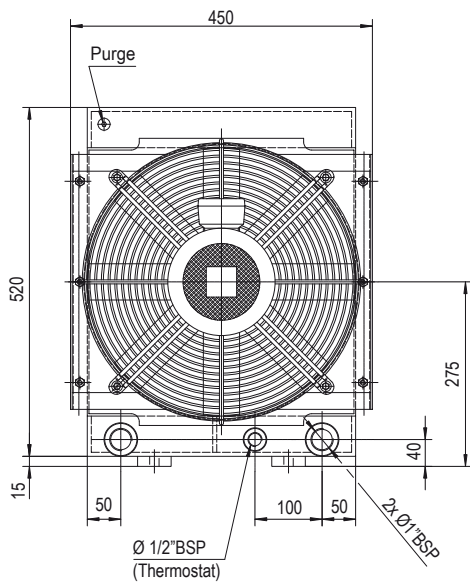

Code 242703###

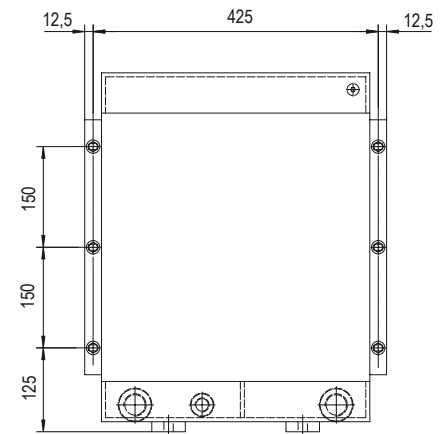
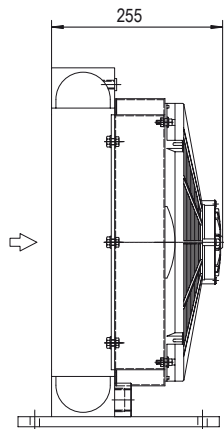
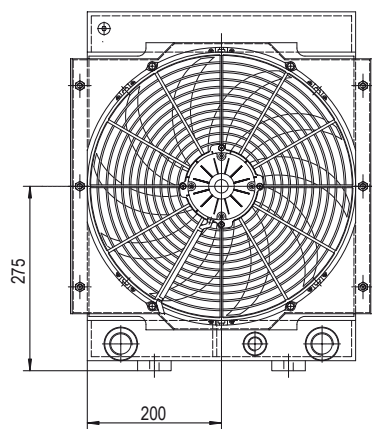

Code 242712###
Code 242724###

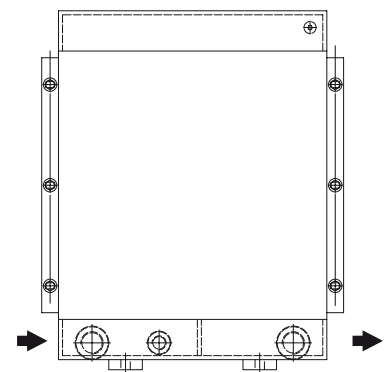
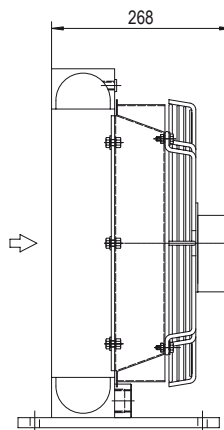
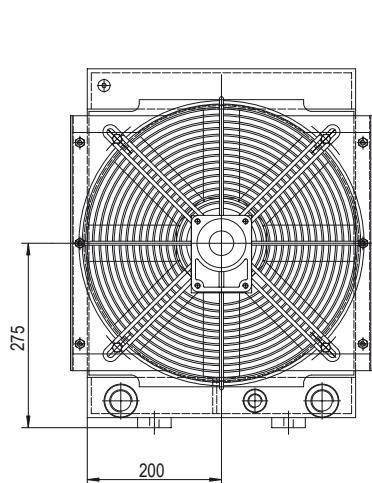

Code 242756###

Les dimensions et caractéristiques techniques sont données à titre indicatif.

P/N	V	Hz	kW(±10%)	A (±10%)	Tr/min	∅ Hélice	dB(A)	(m³/ h)	IP	Litres	Kg
242703 ###	230-400 B14 AC	50	0,55	2,9-1,7	1380	400	79	2800	55	2,9	28
	265-460 B14 AC	60	0,63	2,9-1,7	1690		☑				☑
242712 ###	12 DC	/	0,187	15,6	2350	385	77	2100	65		22
242724 ###	24 DC	/	0,170	7,1	2580	305	80	2250	65		22
242756 ###	Prédisposé pour moteur hydraulique Gr.2				☑	400	☑	☑	/		23

Nous contacter

Diagramme de performances

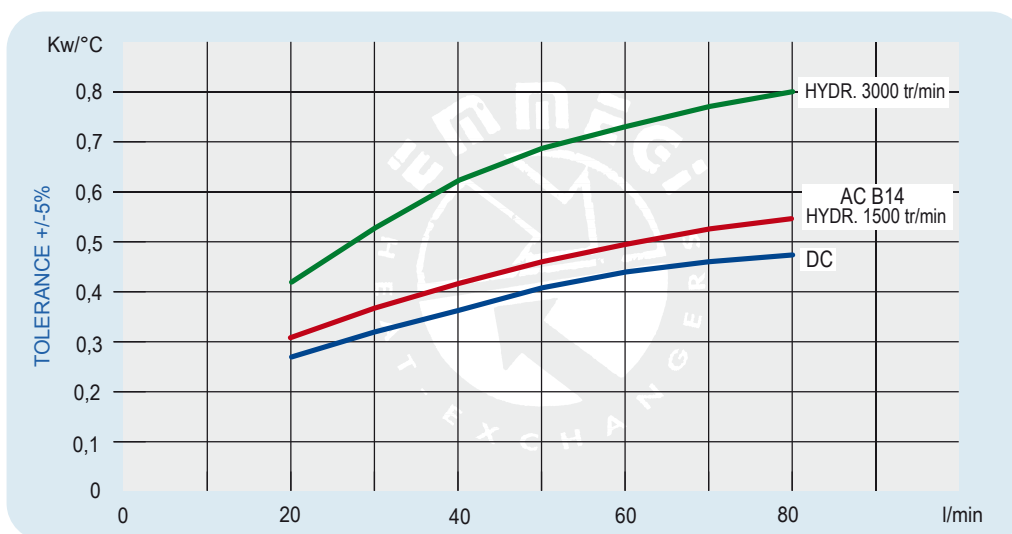

Pertes de charge (ISO VG 32)

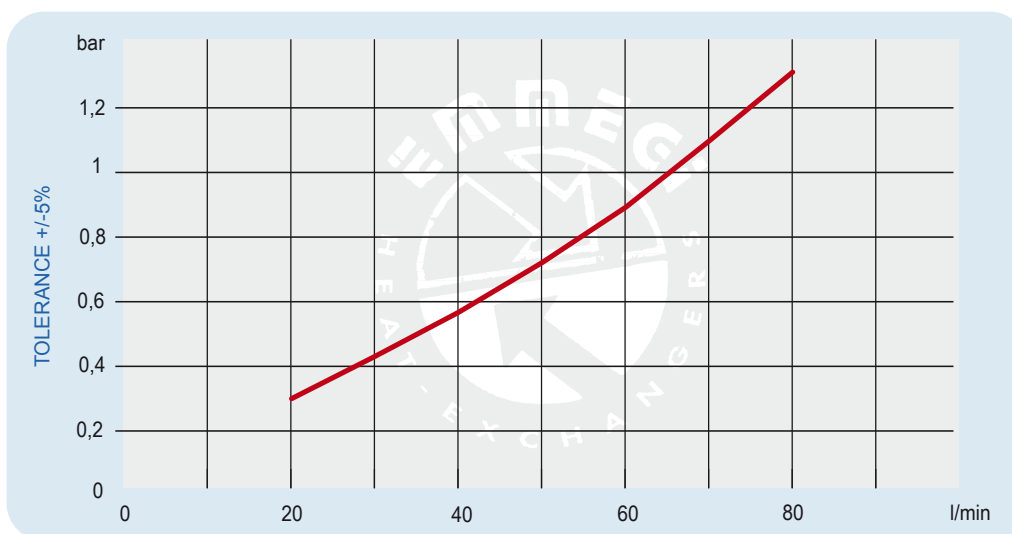

Facteur de correction - F (pertes de charge)

cst	10	15	20	30	40	50	60	80	100	200	300
F	0,5	0,65	0,77	1	1,2	1,4	1,6	1,9	2,1	3,3	4,3

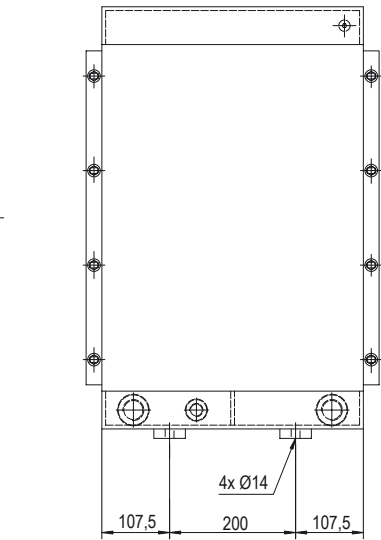
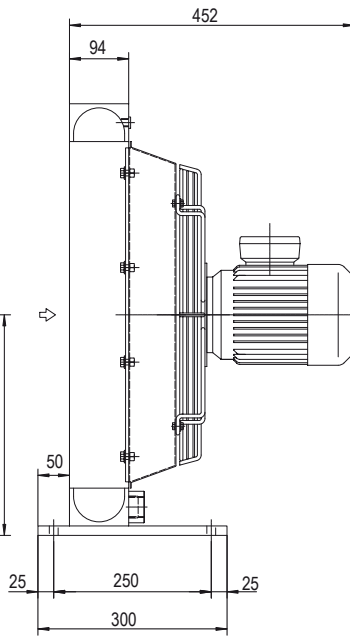
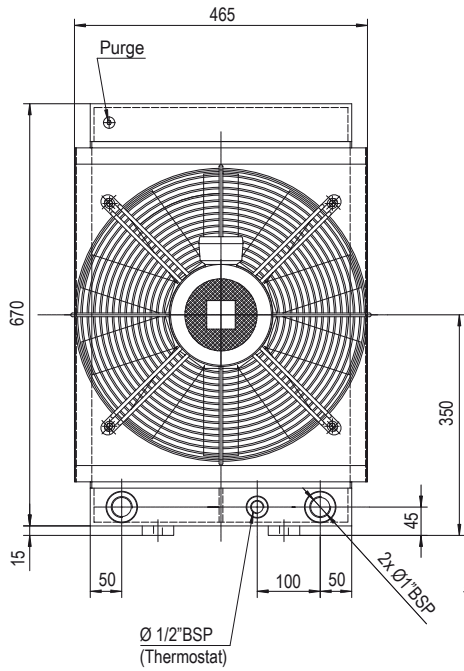

Code 243303###

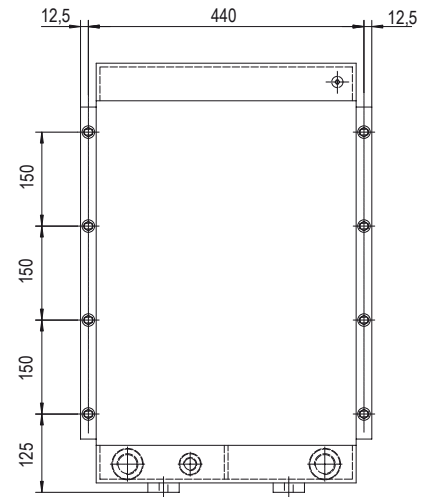
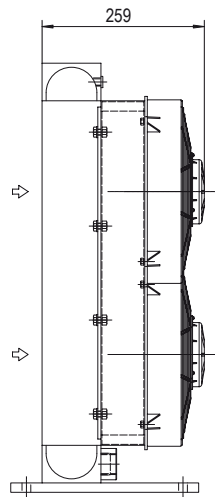
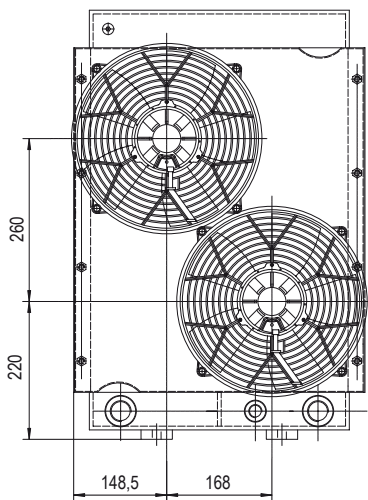

Code 243312###
Code 243324###

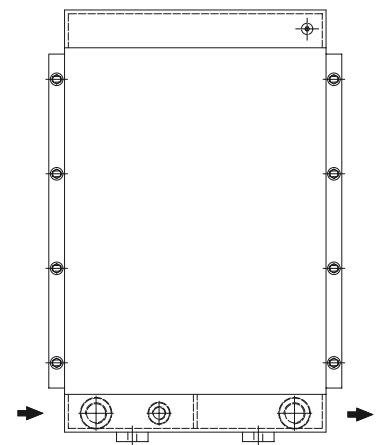
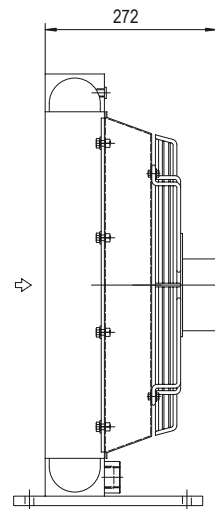
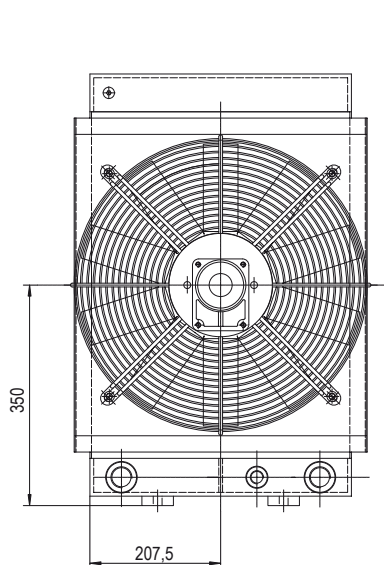

Code 243356###

Les dimensions et caractéristiques techniques sont données à titre indicatif.

P/N	V	Hz	kW(±10%)	A (±10%)	Tr/min	∅ Hélice	dB(A)	(m³/ h)	IP	Litres	Kg
243303 ###	230-400 B14 AC	50	0,75	3 -1,7	1440	450	82	4000	55	6,8	37
	265-460 B14 AC	60	0,86	3 -1,7	1750						
243312 ###	12 DC	/	0,115	9,58	2530	280	74	1550	65		32
243324 ###	24 DC	/	0,125	5,20	2900	280	78	1700	65		32
243356 ###	Prédisposé pour moteur hydraulique Gr.2					450			/		35

Pour 12-24V, les données se rapportent à chaque ventilateur.

Nous contacter

Diagramme de performances

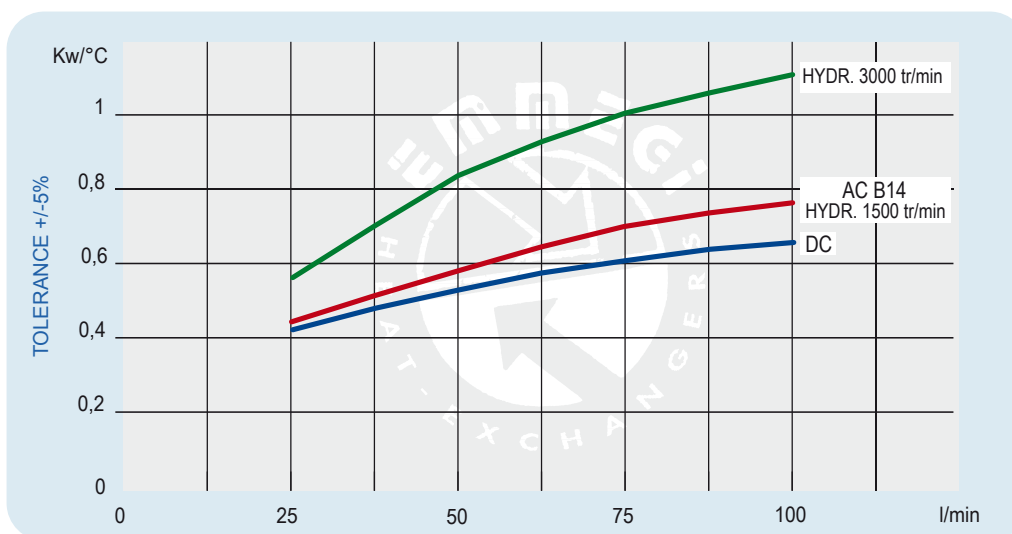

Pertes de charge (ISO VG 32)

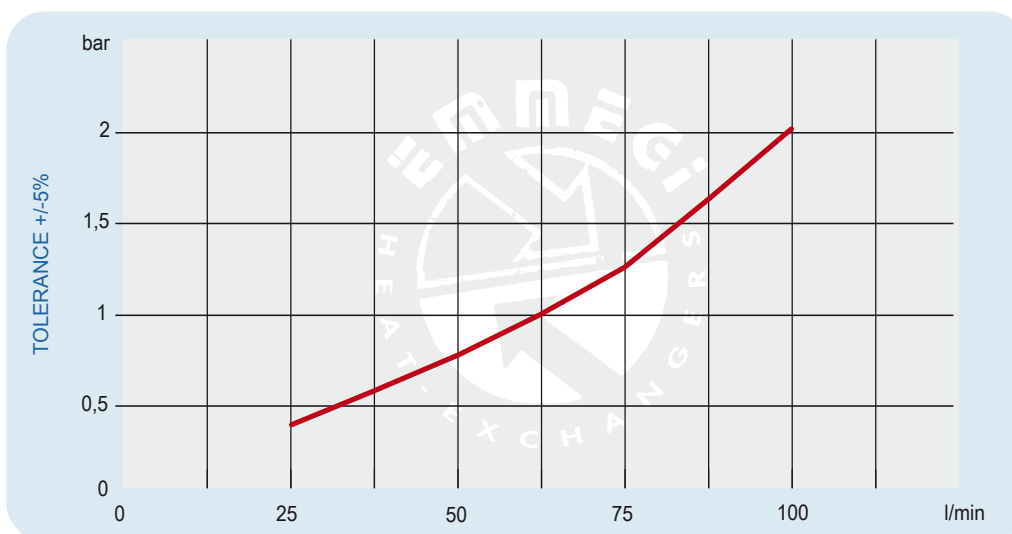

Facteur de correction - F (pertes de charge)

cst	10	15	20	30	40	50	60	80	100	200	300
F	0,5	0,65	0,77	1	1,2	1,4	1,6	1,9	2,1	3,3	4,3

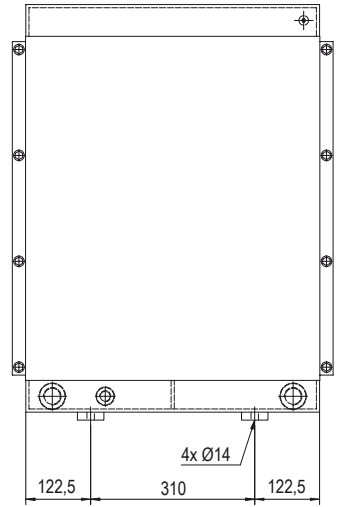
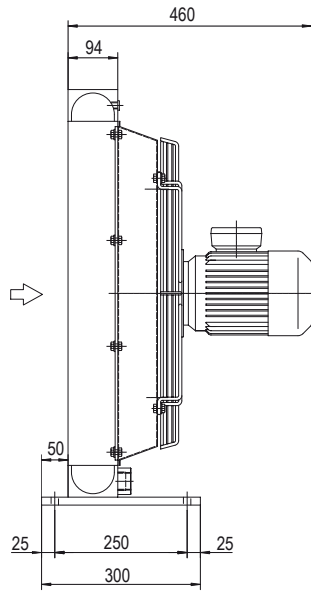
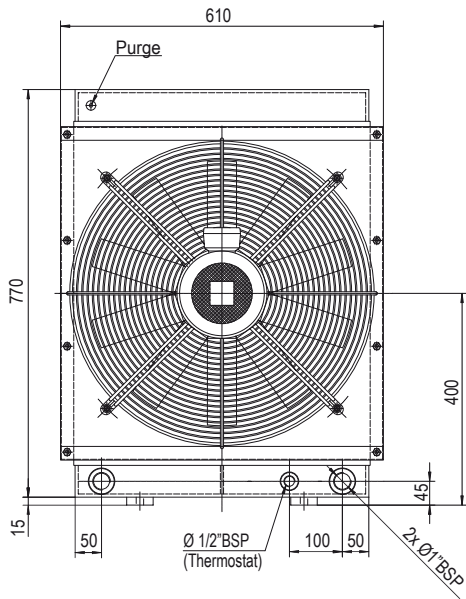

Code 243803###

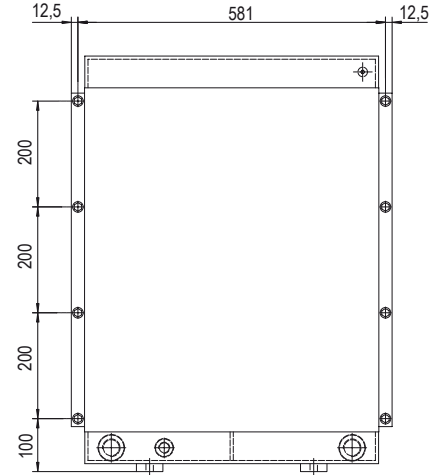
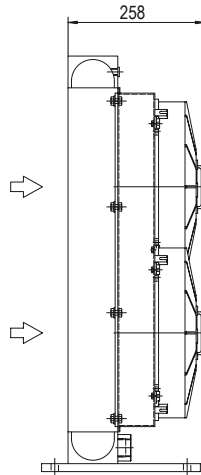
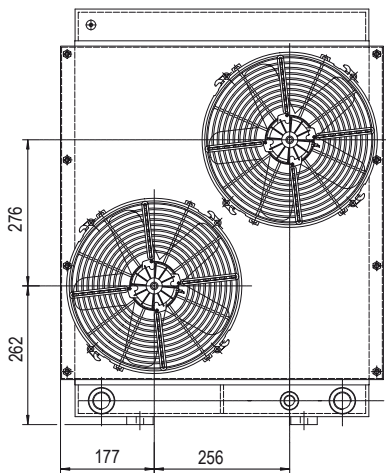

Code 243812###
Code 243824###

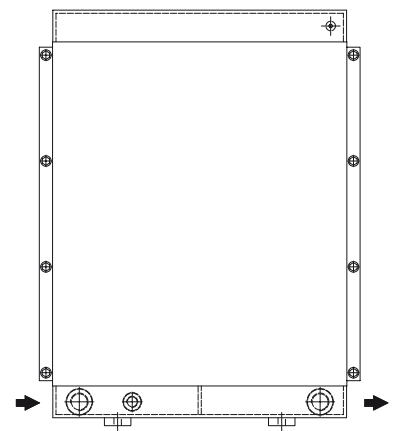
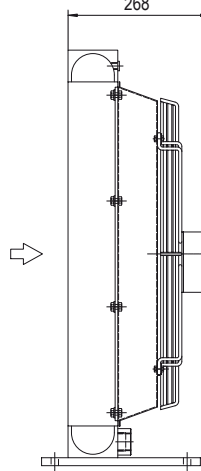
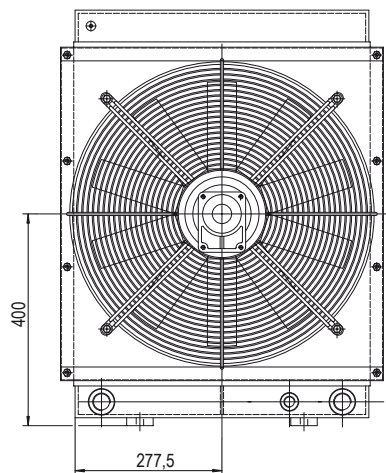

Code 243856###

Les dimensions et caractéristiques techniques sont données à titre indicatif.

Codes	V	Hz	kW(±10%)	A (±10%)	Tr/min	ø Hélice	dB(A)	(m³/h)	IP	Litres	Kg
243803 ###	230-400 B14 AC	50	1,1	4,5-2,6	1440	450	82	5650	55	9,4	60
	265-460 B14 AC	60	1,3	4,5-2,6	1730						
243812 ###	12 DC	/	0,160	13,30	2560	305	83	2100	64		50
243824 ###	24 DC	/	0,177	7,35	3000	305	84	2400	64		50
243856 ###	Prédisposé pour moteur hydraulique Gr.2					450			/		52

Pour 12-24V, les données se rapportent à chaque ventilateur.

 Nous contacter

Diagramme de performances



Pertes de charge (ISO VG 32)

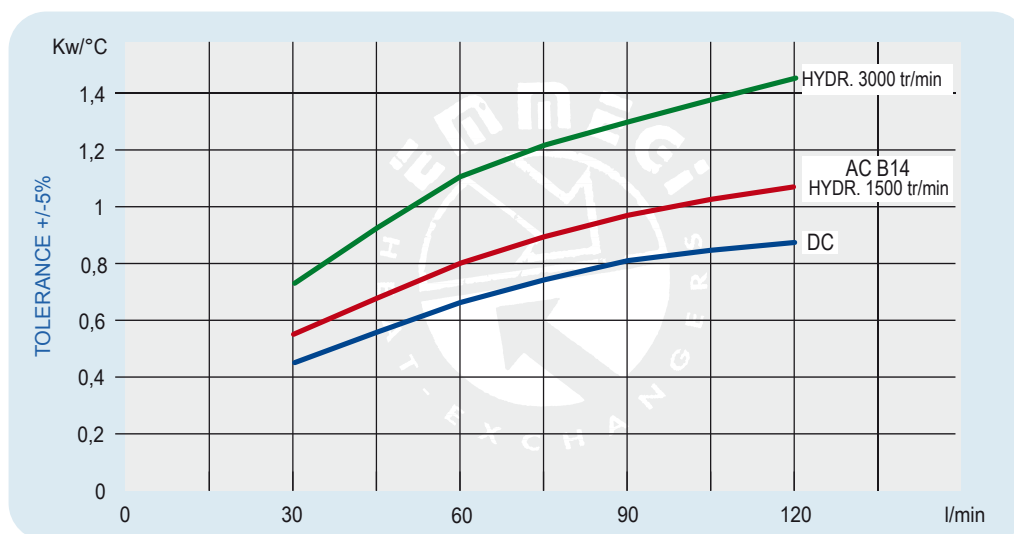
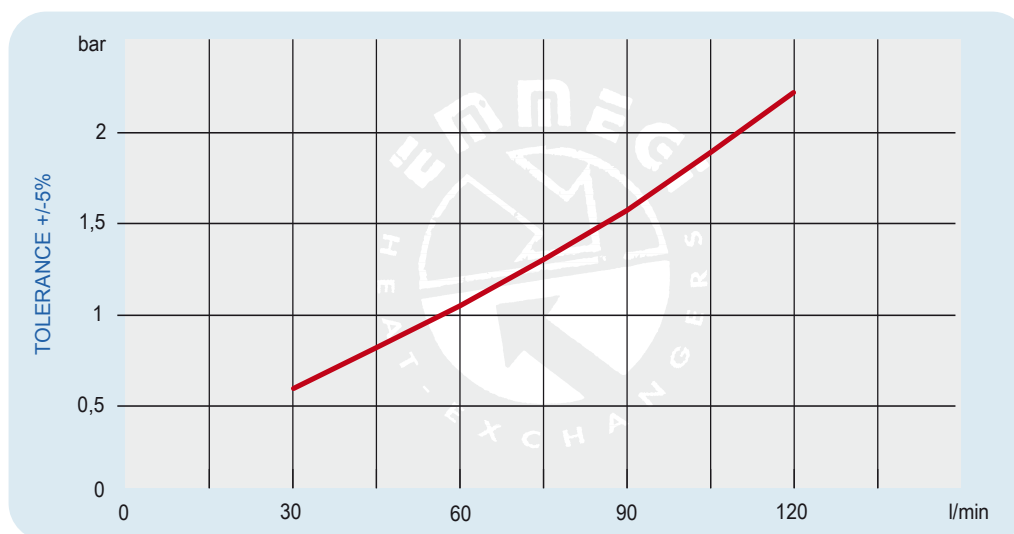

Facteur de correction - F (pertes de charge)

cst	10	15	20	30	40	50	60	80	100	200	300
F	0,5	0,65	0,77	1	1,2	1,4	1,6	1,9	2,1	3,3	4,3

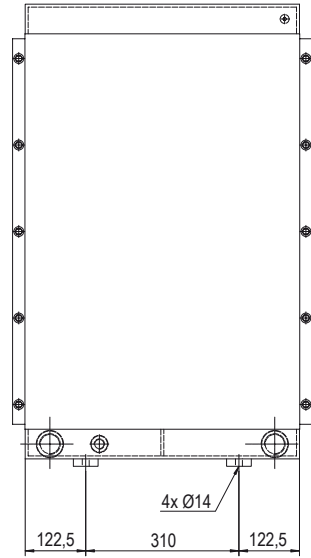
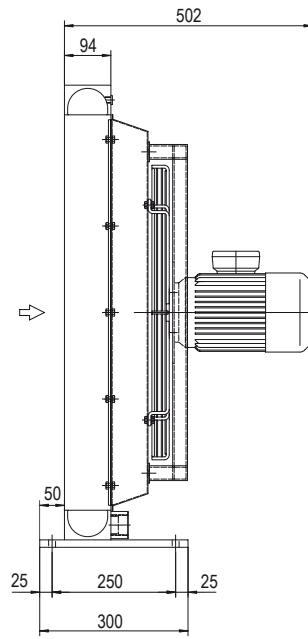
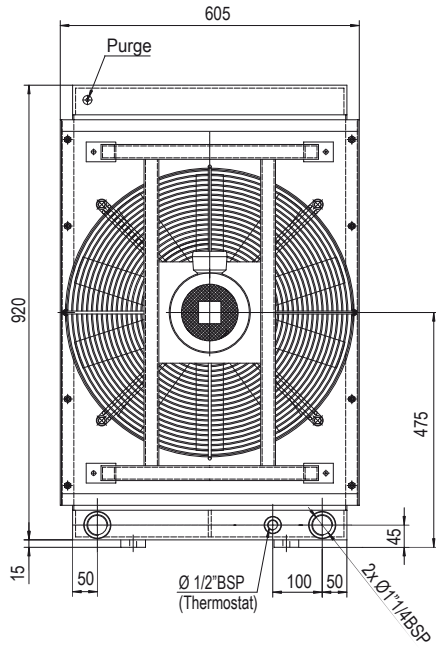

Code 244503###

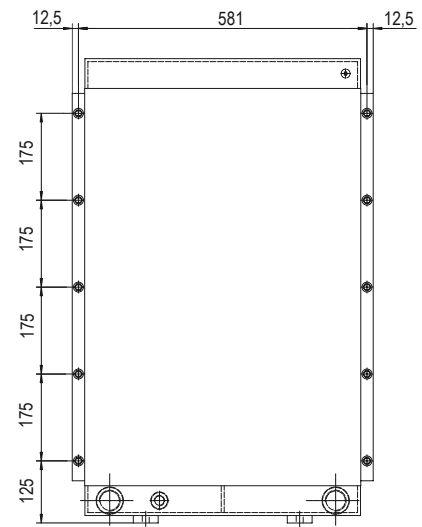
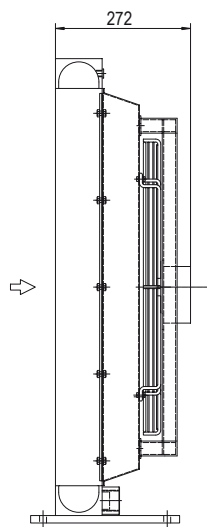
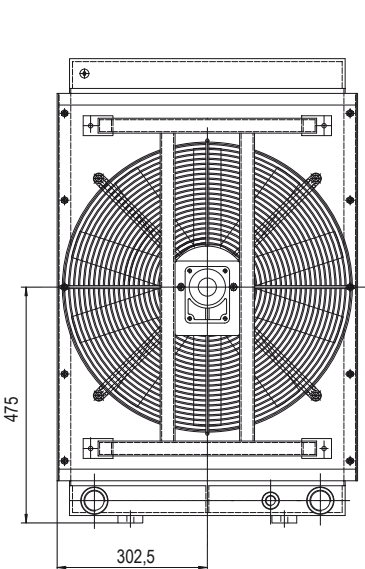

Code 244556###

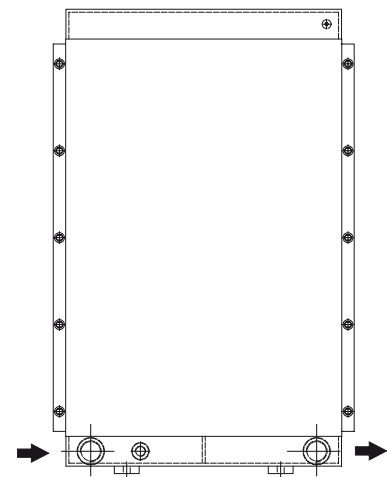
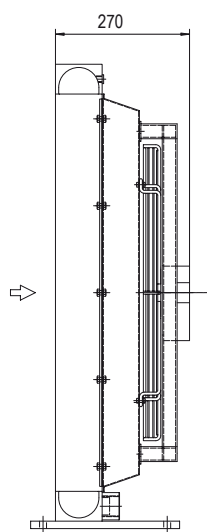
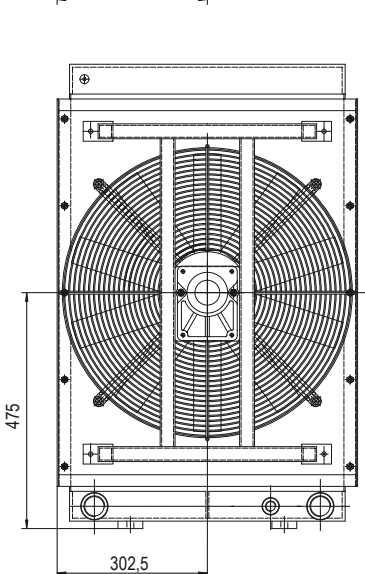

Code 244558###

Les dimensions et caractéristiques techniques sont données à titre indicatif.

Codes	V	Hz	kW(±10%)	A (±10%)	Tr/min	∅ Hélice	dB(A)	(m³/h)	IP	Litres	Kg
244503 ###	265-460 B14 AC	50	1,1	4,5-2,6	1440	560	84	7550	55	10,6	65
		60	1,3	4,5-2,6	1730						
244556 ###	Prédisposé pour moteur hydraulique Gr.2								/		
244558 ###	Prédisposé pour moteur hydraulique Gr.3								/		58

 Nous contacter

Diagramme de performances



Pertes de charge (ISO VG 32)

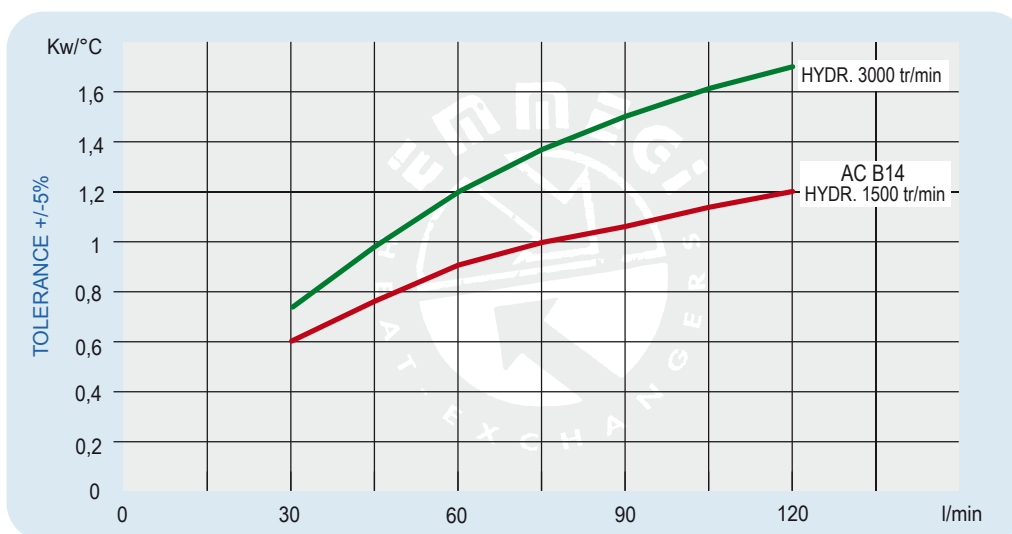
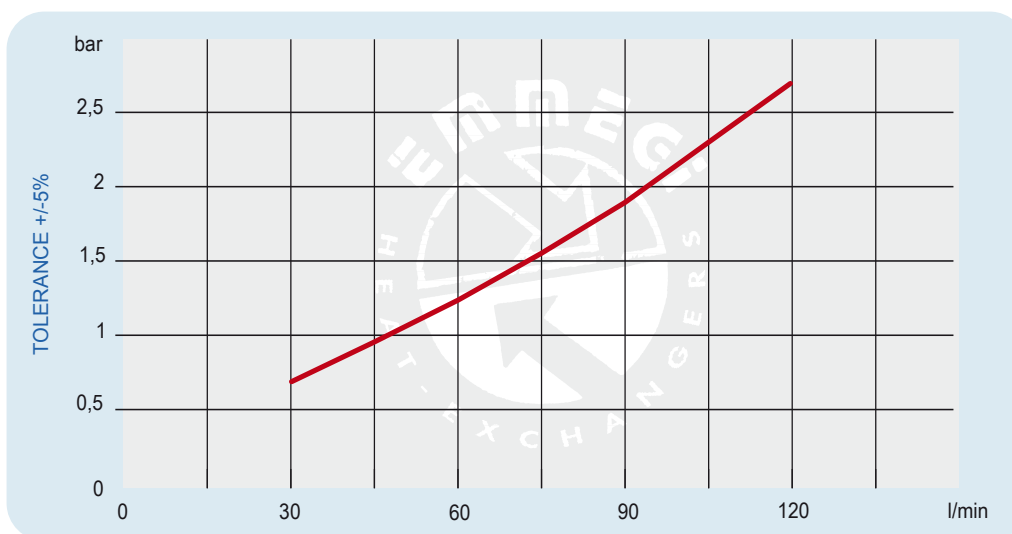

Facteur de correction - F (pertes de charge)

cst	10	15	20	30	40	50	60	80	100	200	300
F	0,5	0,65	0,77	1	1,2	1,4	1,6	1,9	2,1	3,3	4,3

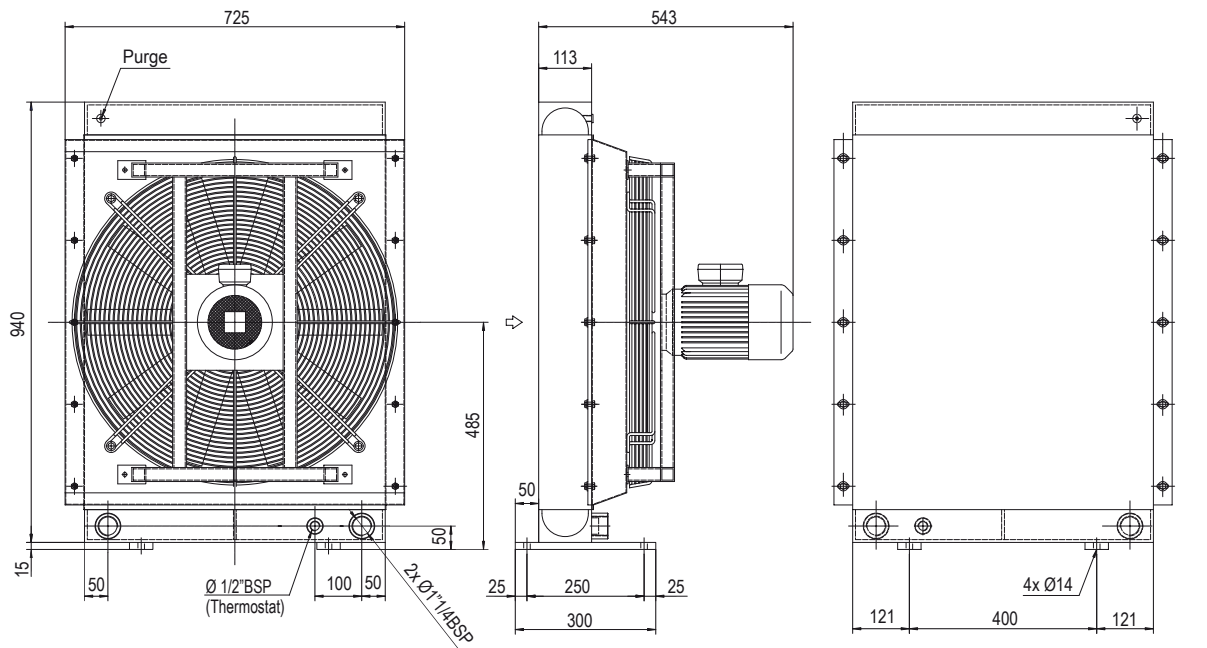

Code 298703###

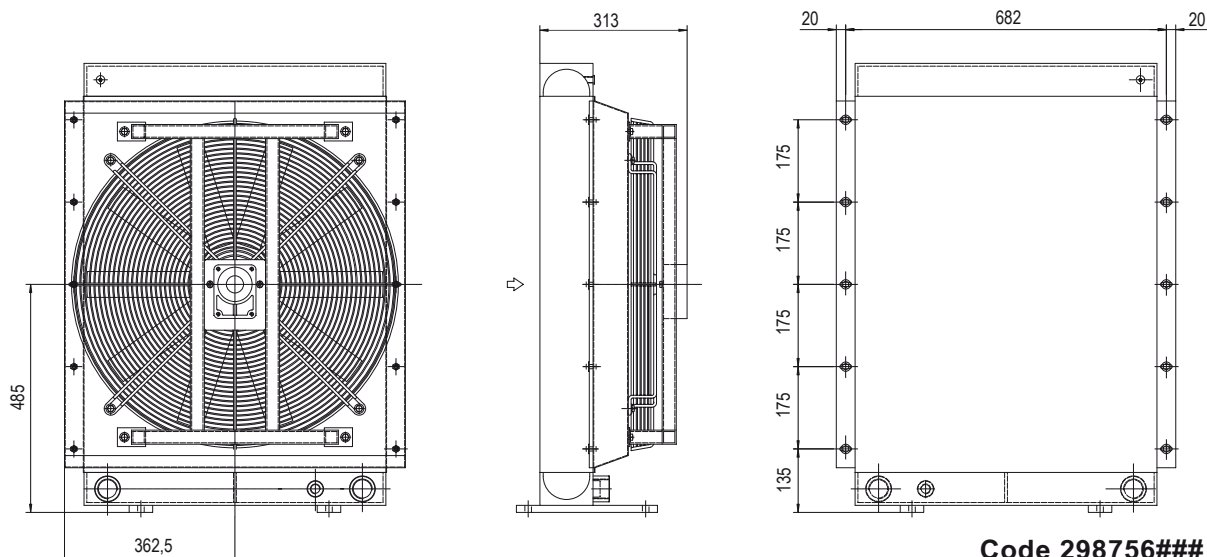

Code 298756###

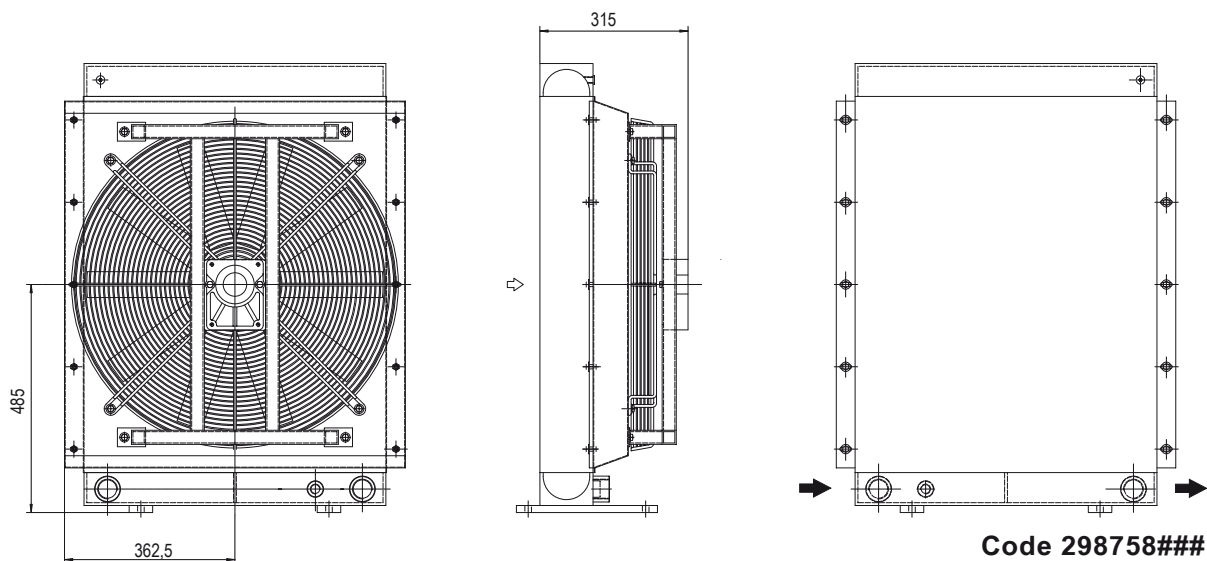

Code 298758###

Les dimensions et caractéristiques techniques sont données à titre indicatif.

Codes	V	Hz	kW(±10%)	A (±10%)	Tr/min	∅ Hélice	dB(A)	(m³/h)	IP	Litres	Kg
298703 ###	230-400 B14 AC	50	1,1	5-2,9	936	630	80	7550	55	14,2	90
	265-460 B14 AC	60	1,3	5-2,9	1123						
298756 ###	Prédisposé pour moteur hydraulique Gr.2					630	80	7550	/		
298758 ###	Prédisposé pour moteur hydraulique Gr.3					630	80	7550	/	83	

Nous contacter

Diagramme de performances

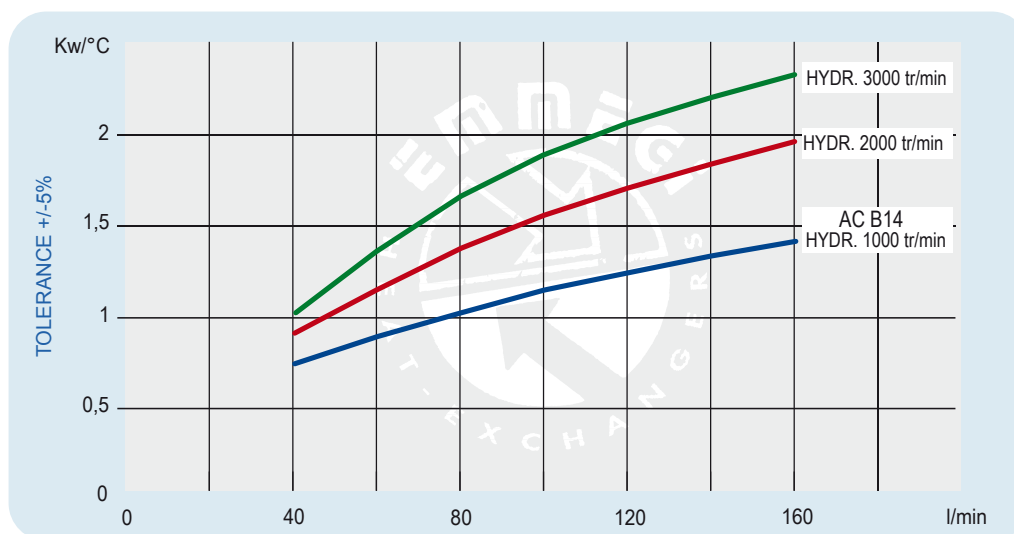

Pertes de charge (ISO VG 32)

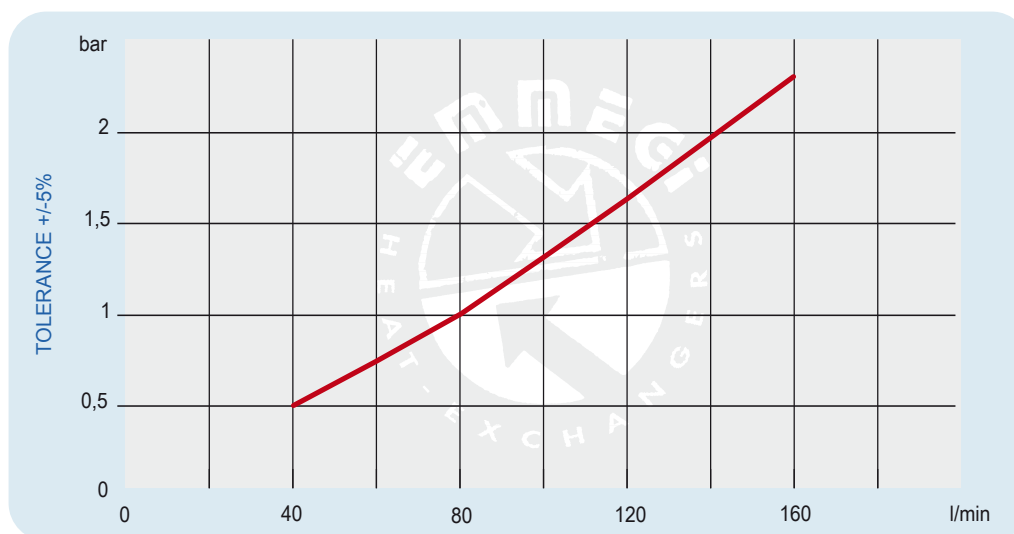

Facteur de correction - F (pertes de charge)

cst	10	15	20	30	40	50	60	80	100	200	300
F	0,5	0,65	0,77	1	1,2	1,4	1,6	1,9	2,1	3,3	4,3

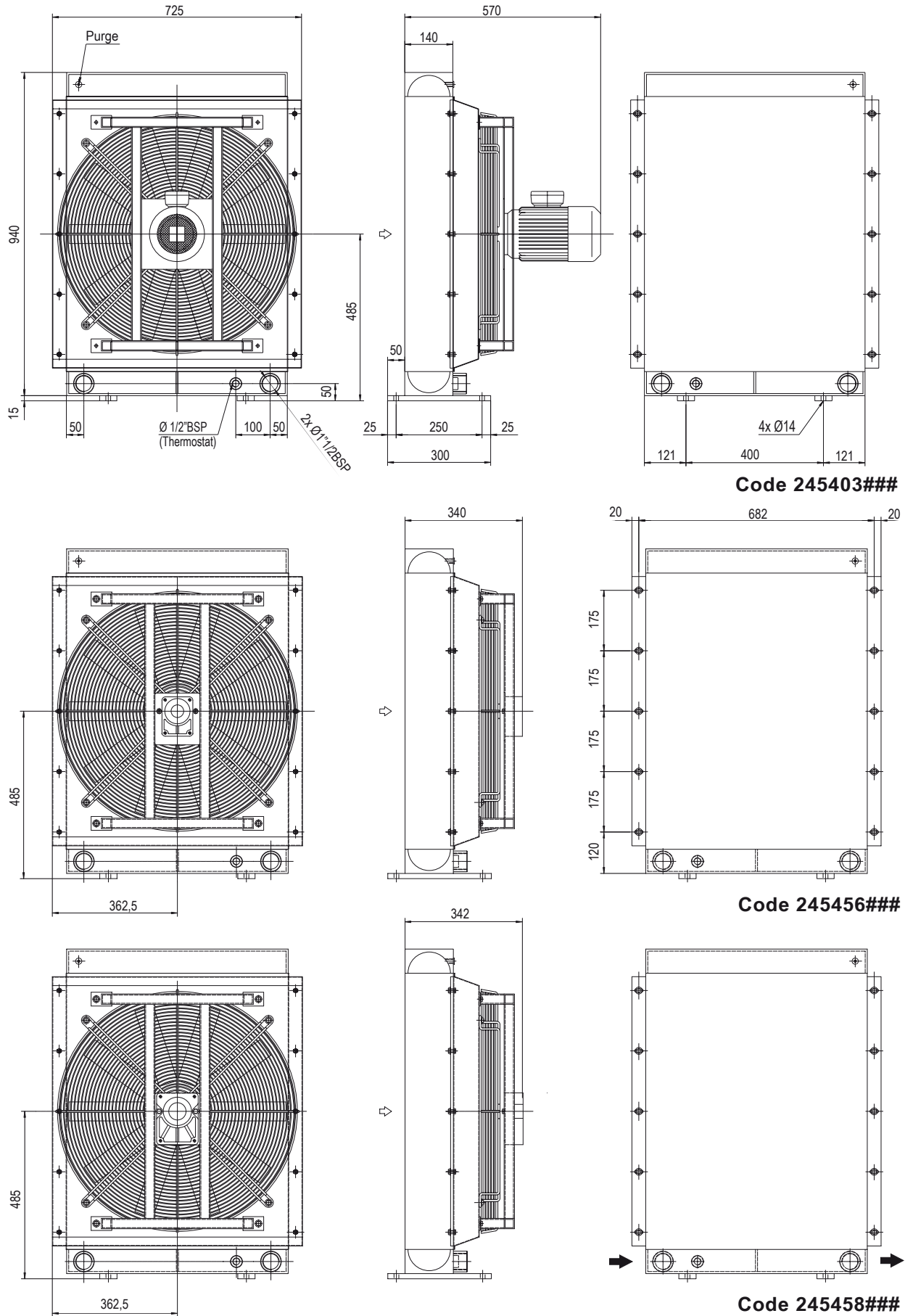

Les dimensions et caractéristiques techniques sont données à titre indicatif.

Codes	V	Hz	kW(±10%)	A (±10%)	Tr/min	∅ Hélice	dB(A)	(m³/h)	IP	Litres	Kg
245403 ###	230-400 B14 AC	50	1,1	5-2,9	936	630	80	7050	55	17,7	95
	265-460 B14 AC	60	1,3	5-2,9	1123						
245456 ###	Prédisposé pour moteur hydraulique Gr.2					630			/		89
245458 ###	Prédisposé pour moteur hydraulique Gr.3					630			/		89

Nous contacter

Diagramme de performances

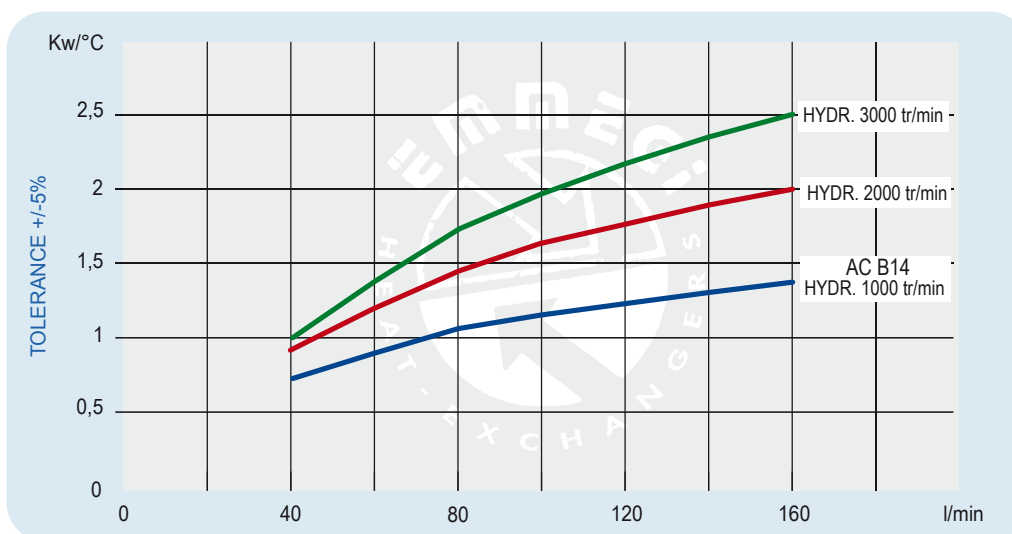

Pertes de charge (ISO VG 32)

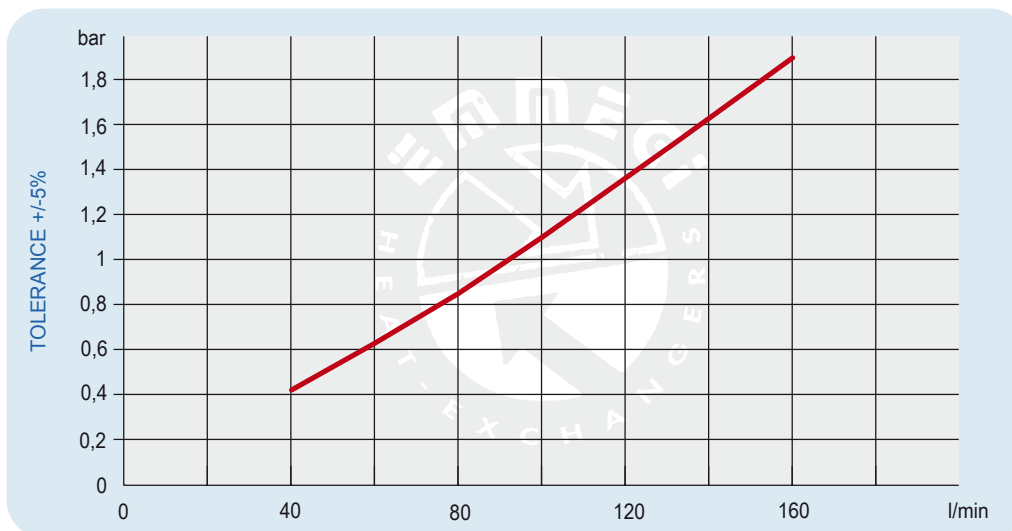

Facteur de correction - F (pertes de charge)

cst	10	15	20	30	40	50	60	80	100	200	300
F	0,5	0,65	0,77	1	1,2	1,4	1,6	1,9	2,1	3,3	4,3



ÉCHANGEURS DE TEMPÉRATURE

SÉRIE HPA/2

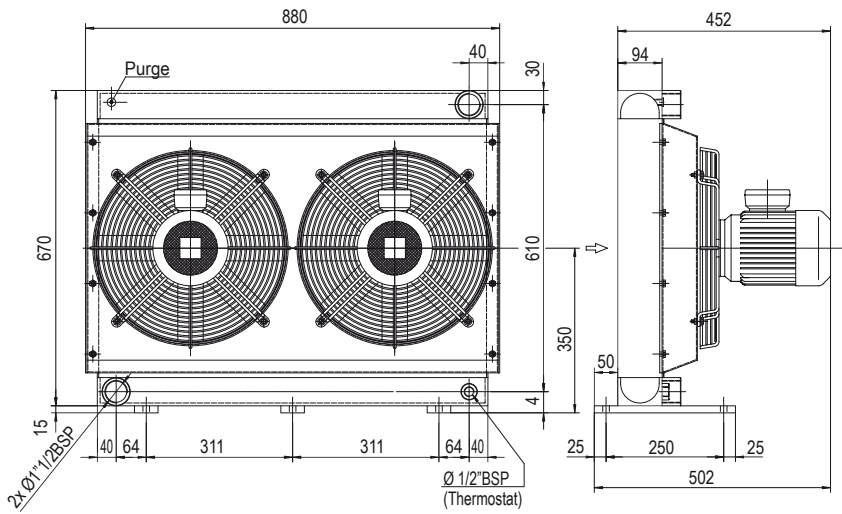

Code 243103###

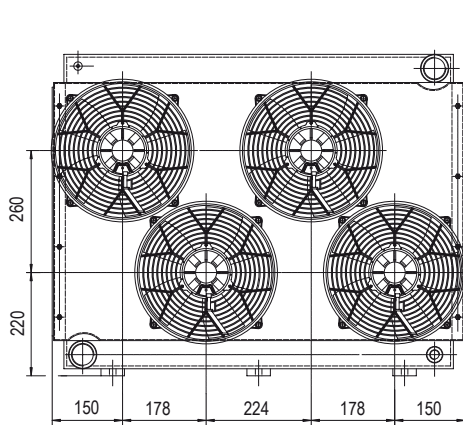

Code 243112###
Code 243124###

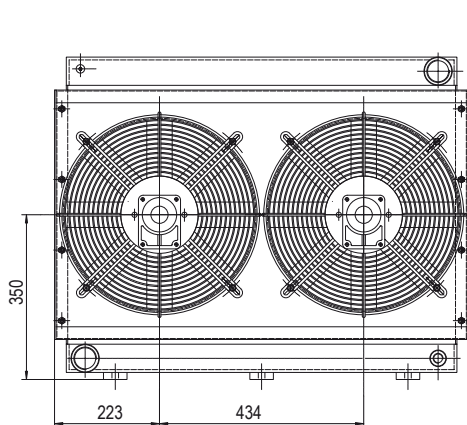

Code 243156###

Les dimensions et caractéristiques techniques sont données à titre indicatif.

Codes	V	Hz	kW(±10%)	A (±10%)	Tr/min	ø Hélice	dB(A)	(m³/h)	IP	Litres	Kg
243103 ###	230-400 B14 AC	50	0,55	2,9 - 1,7	1380	400	79	3300	55	13,6	74
	265-460 B14 AC	60	0,63	2,9 - 1,7	1690		☎				
243112 ###	12 DC	/	0,115	9,58	2530	280	77	1550	65		64
243124 ###	24 DC	/	0,125	5,20	2900	280	81	1700	65		64
243156 ###	Prédisposé pour moteur hydraulique Gr.2				☎	400	☎	☎	/		70

Pour 12-24V, les données se rapportent à chaque ventilateur.

☎ Nous contacter

Diagramme de performances

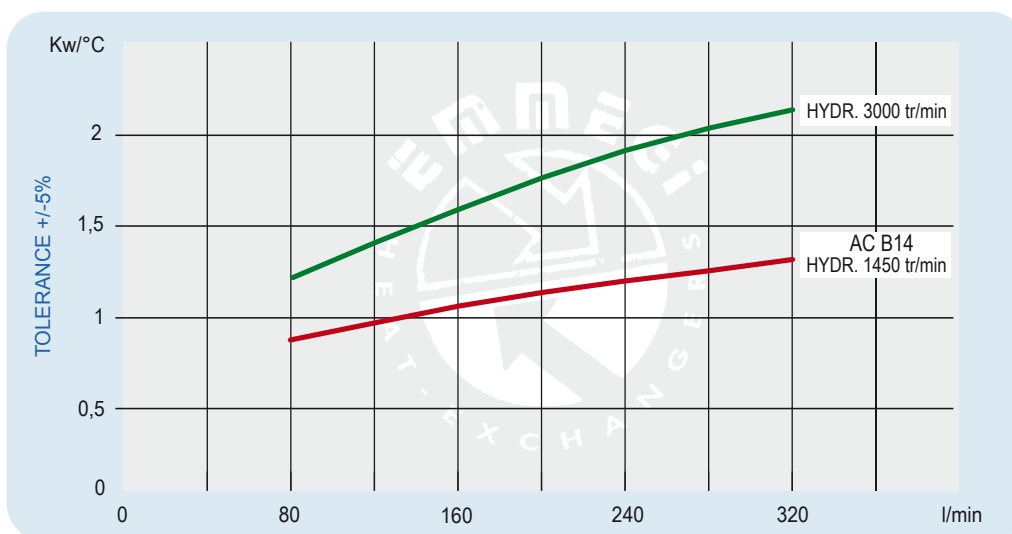

Pertes de charge (ISO VG 32)

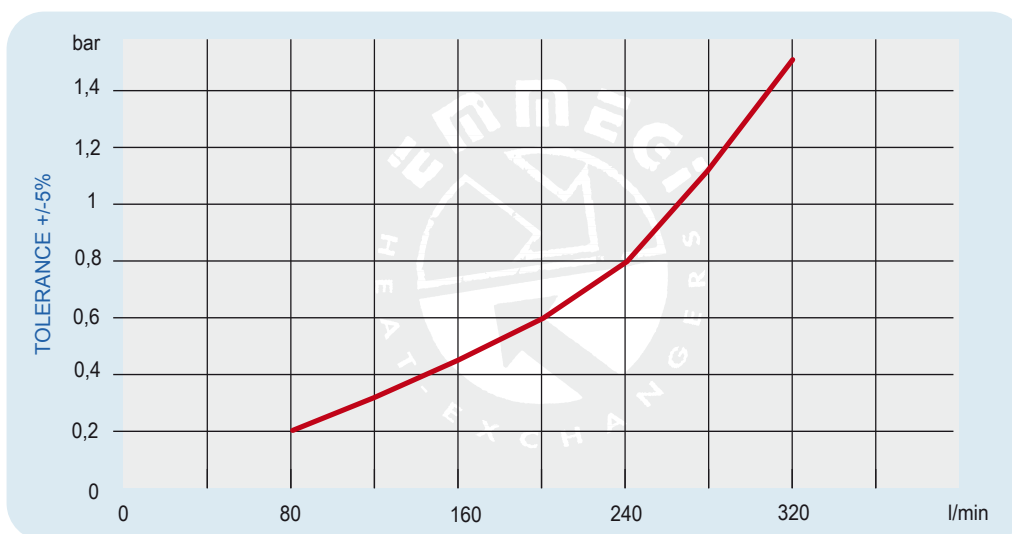

Facteur de correction - F (pertes de charge)

cst	10	15	20	30	40	50	60	80	100	200	300
F	0,5	0,65	0,77	1	1,2	1,4	1,6	1,9	2,1	3,3	4,3

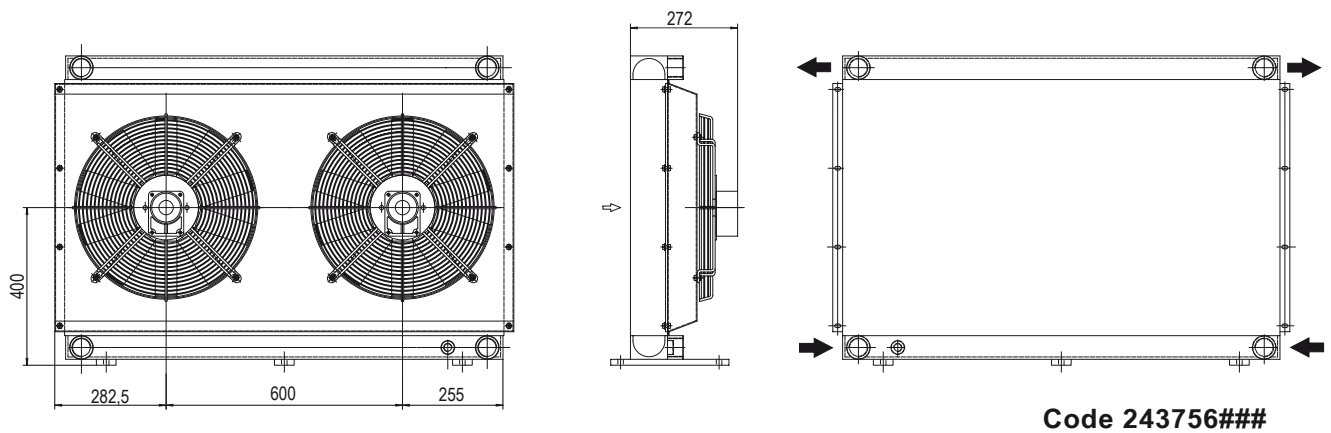
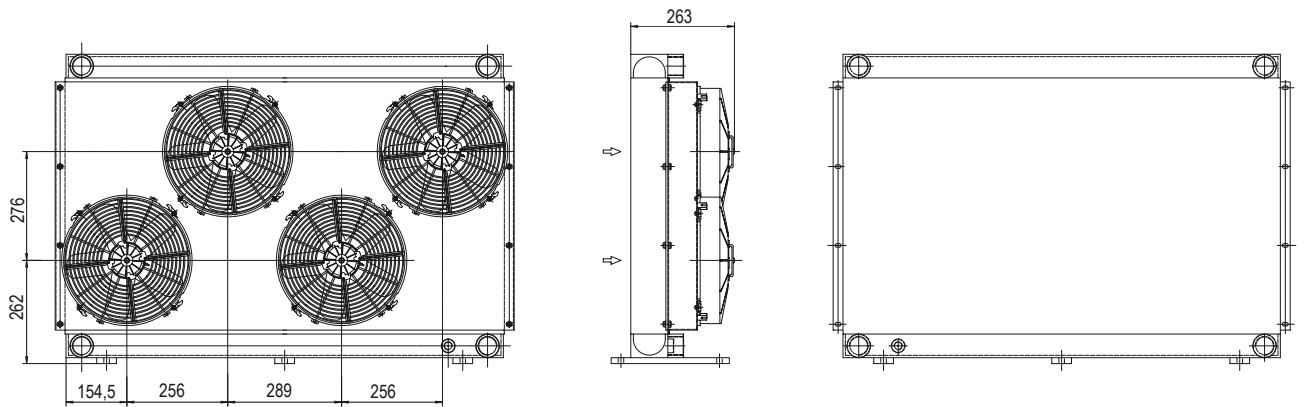
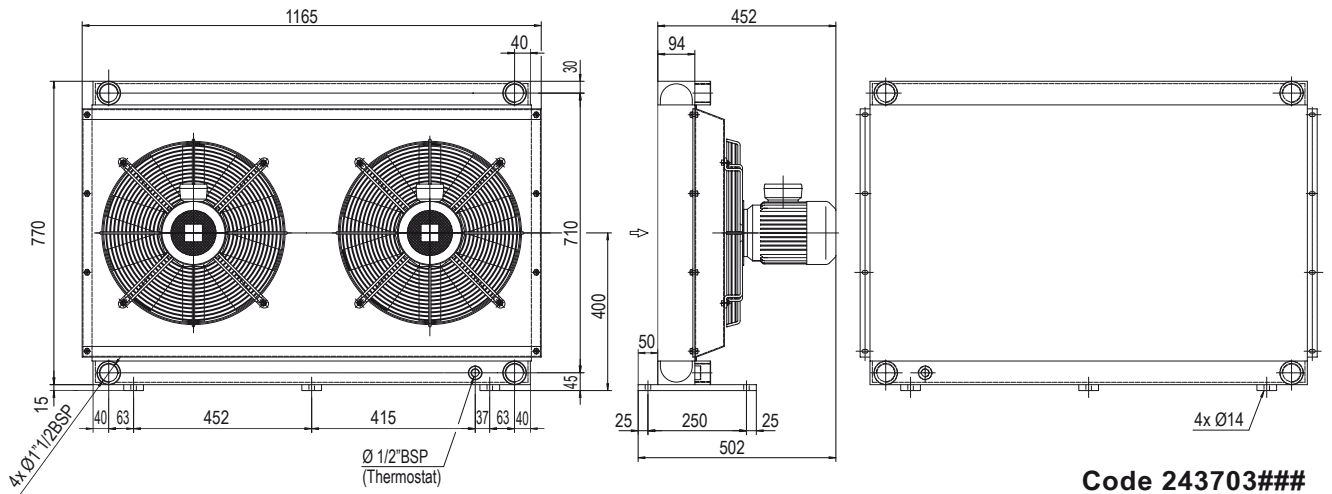

Les dimensions et caractéristiques techniques sont données à titre indicatif.

Codes	V	Hz	kW(±10%)	A (±10%)	Tr/min	∅ Hélice	dB(A)	(m³/h)	IP	Litres	Kg
243703 ###	265-460 B14 AC	50	0,75	3,2 - 1,9	1440	450	85	4000	55	18,8	120
		60	0,86	3,2 - 1,9	1750						
243712 ###	12 DC	/	0,160	13,30	2560	305	86	2100	64		100
243724 ###	24 DC	/	0,177	7,35	3000	305	87	2400	64		100
243756 ###	Prédisposé pour moteur hydraulique Gr.2					450			/		102

Les données se rapportent à chaque ventilateur.

 Nous contacter

Diagramme de performances



Pertes de charge (ISO VG 32)

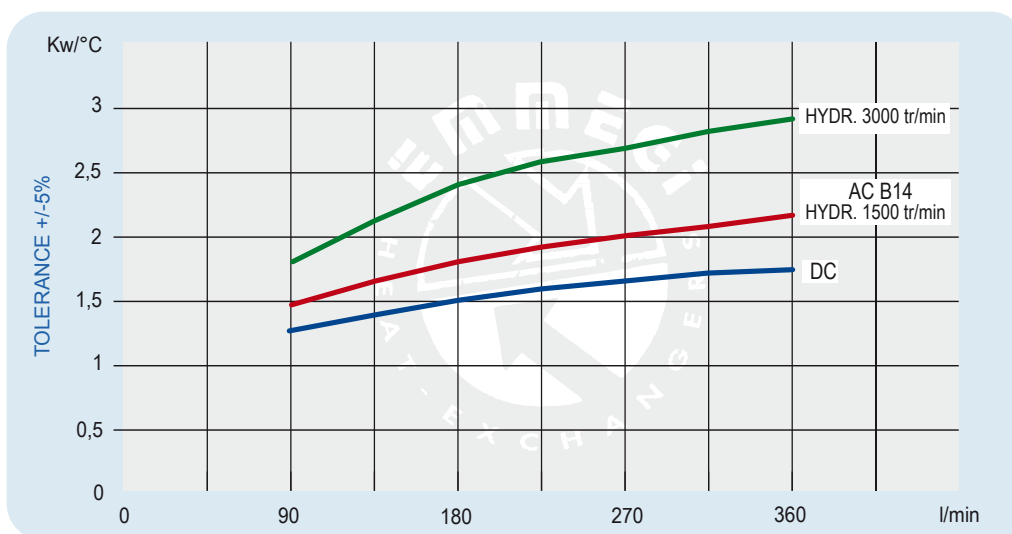
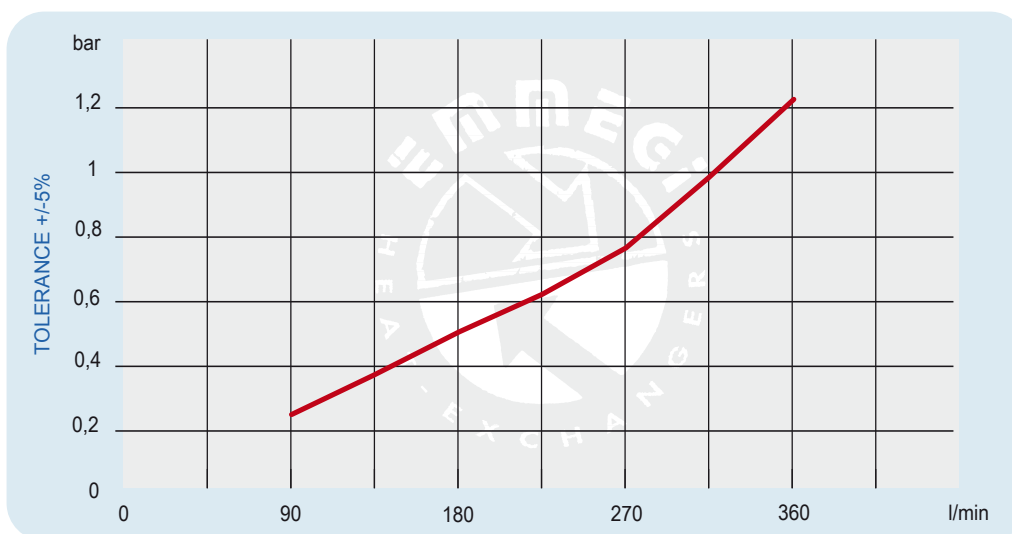

Facteur de correction - F (pertes de charge)

cst	10	15	20	30	40	50	60	80	100	200	300
F	0,5	0,65	0,77	1	1,2	1,4	1,6	1,9	2,1	3,3	4,3

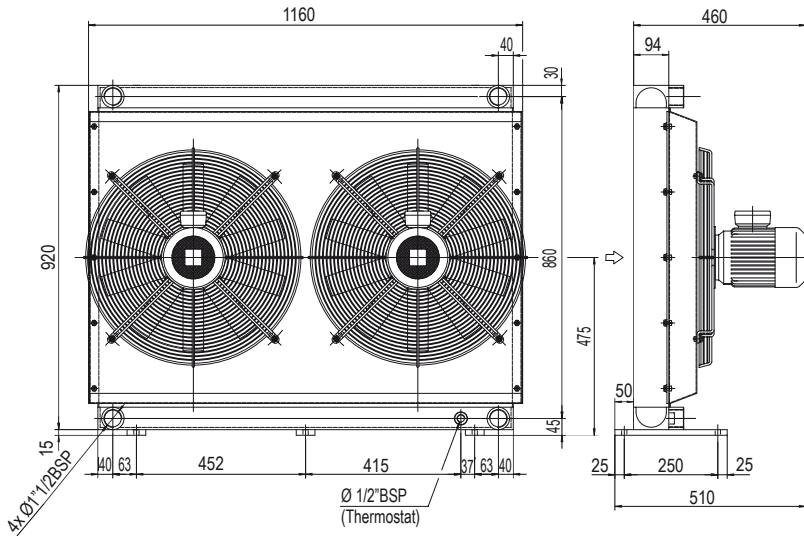

Code 244303###

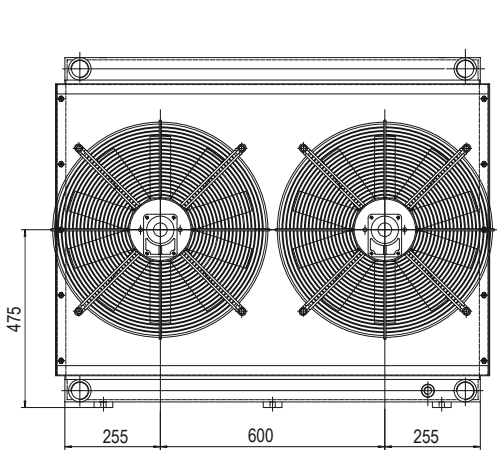

Code 244356###

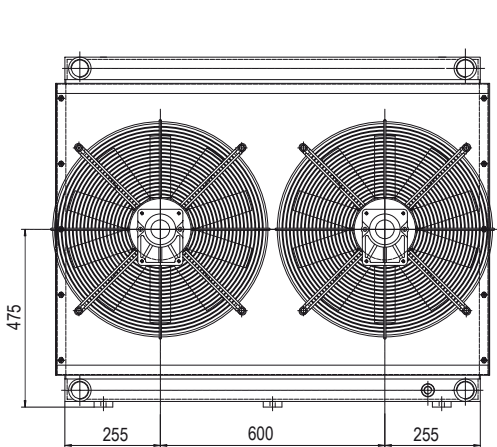

Code 244358###

Les dimensions et caractéristiques techniques sont données à titre indicatif.

Codes	V	Hz	kW(±10%)	A (±10%)	Tr/min	∅ Hélice	dB(A)	(m³/ h)	IP	Litres	Kg
244303 ###	230-400 B14 AC	50	1,1	4,5-2,6	1440	500	87	7550	55	21,2	135
	265-460 B14 AC	60	1,3	4,5-2,6	1730						
244356 ###	Prédisposé pour moteur hydraulique Gr.2					☎	500	☎	☎	/	122
244358 ###	Prédisposé pour moteur hydraulique Gr.3					☎	500	☎	☎	/	122

Les données se rapportent à chaque ventilateur.

☎ Nous contacter

Diagramme de performances

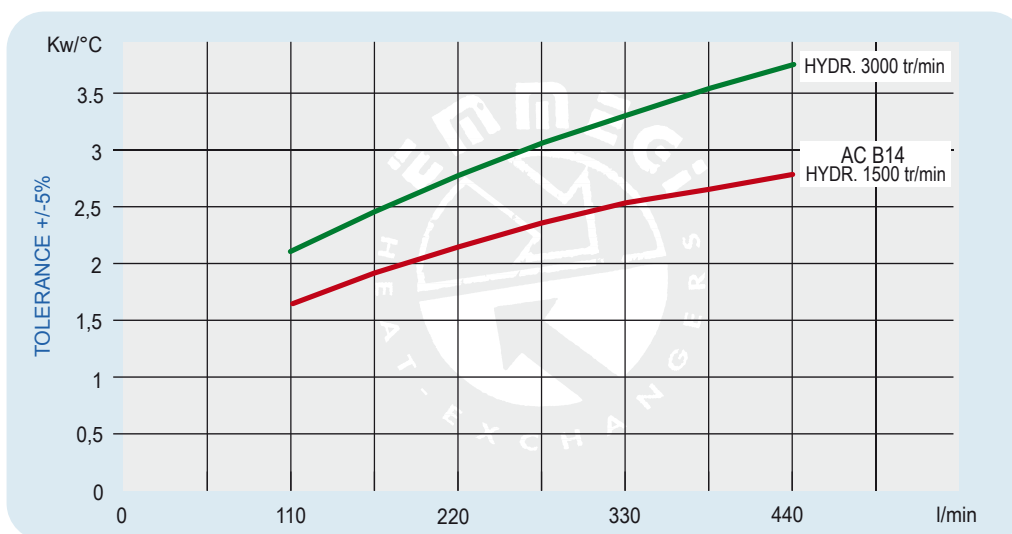

Pertes de charge (ISO VG 32)

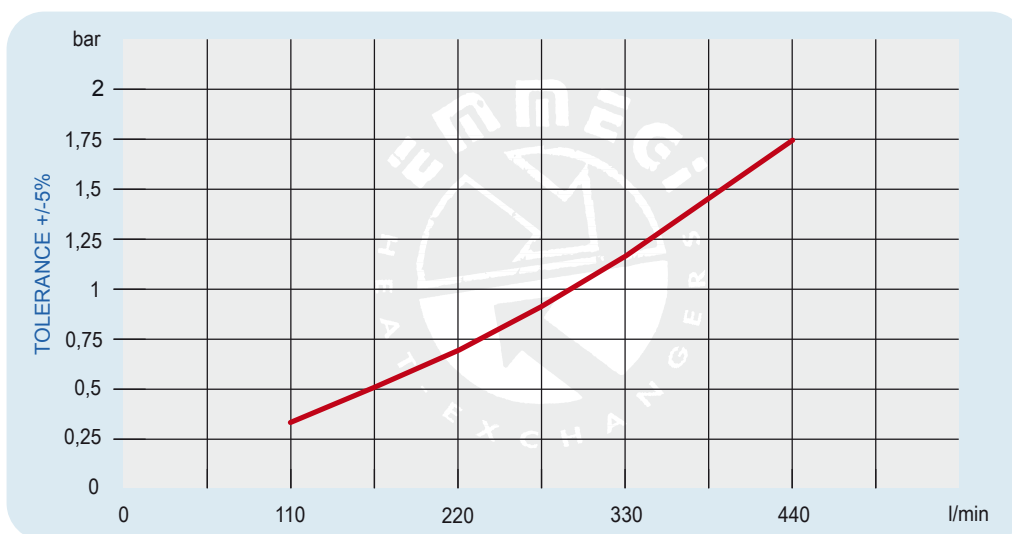

Facteur de correction - F (pertes de charge)

cst	10	15	20	30	40	50	60	80	100	200	300
F	0,5	0,65	0,77	1	1,2	1,4	1,6	1,9	2,1	3,3	4,3

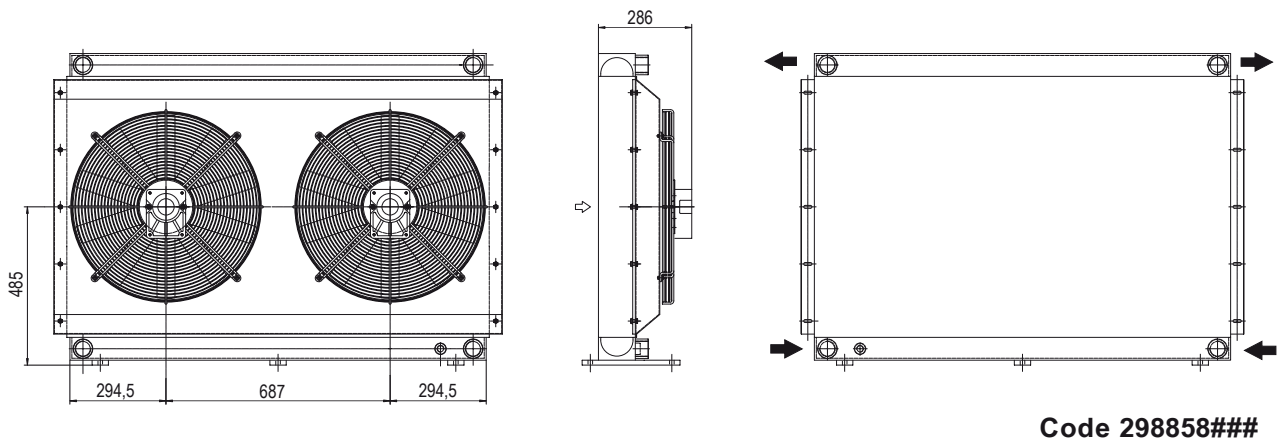
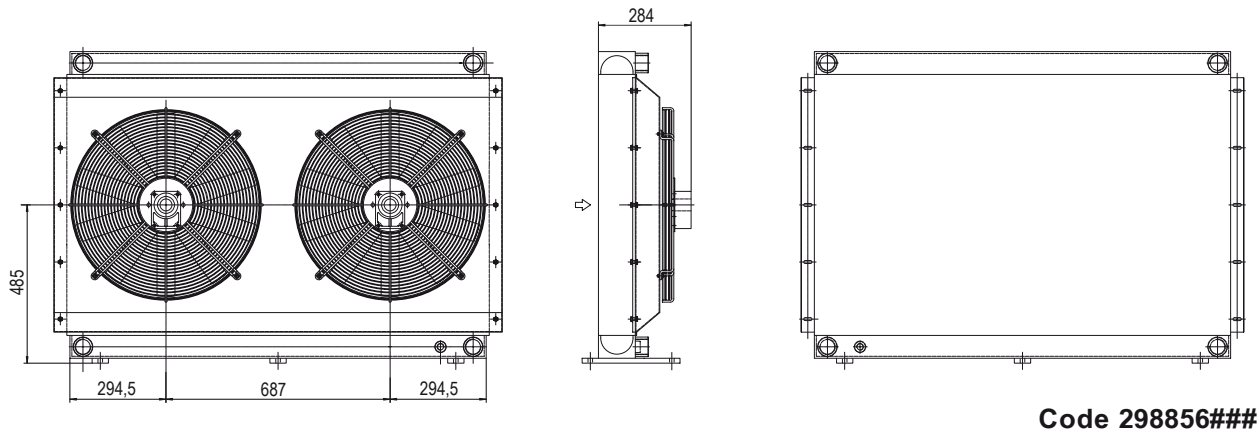
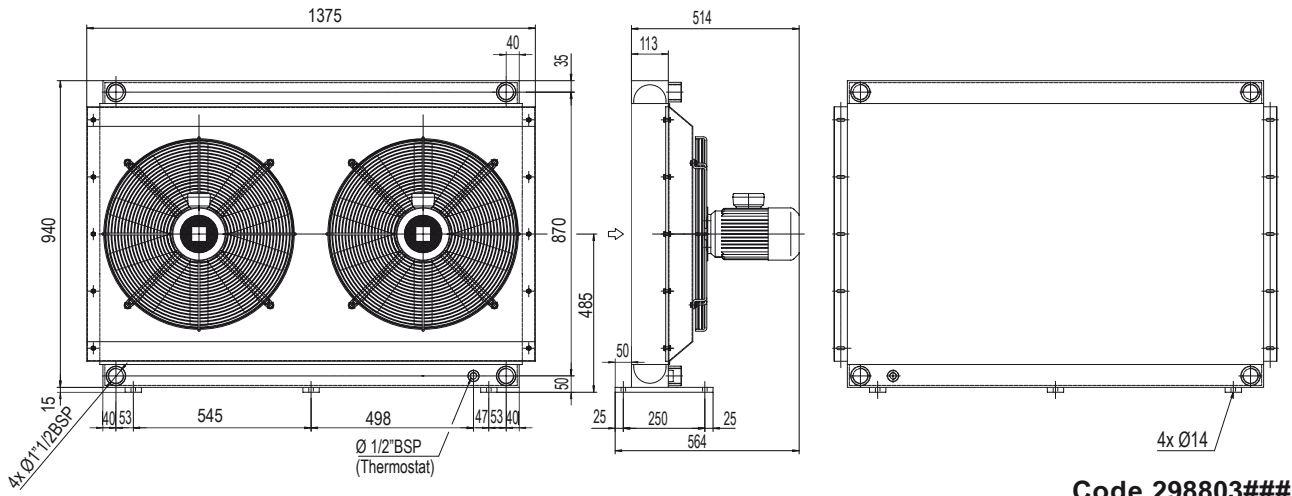

Les dimensions et caractéristiques techniques sont données à titre indicatif.

Codes	V	Hz	kW(±10%)	A (±10%)	Tr/min	ø Hélice	dB(A)	(m³/h)	IP	Litres	Kg
298803 ###	230-400 B14 AC	50	1,1	4,5 - 2,6	1440	560	87	8500	55	28,4	192
	265-460 B14 AC	60	1,3	4,5 - 2,6	1730		☎	☎			
298856 ###	Prédisposé pour moteur hydraulique Gr.2					☎	560	☎	☎	/	180
298858 ###	Prédisposé pour moteur hydraulique Gr.3					☎	560	☎	☎	/	180

Les données se rapportent à chaque ventilateur.

 Nous contacter

Diagramme de performances



Pertes de charge (ISO VG 32)

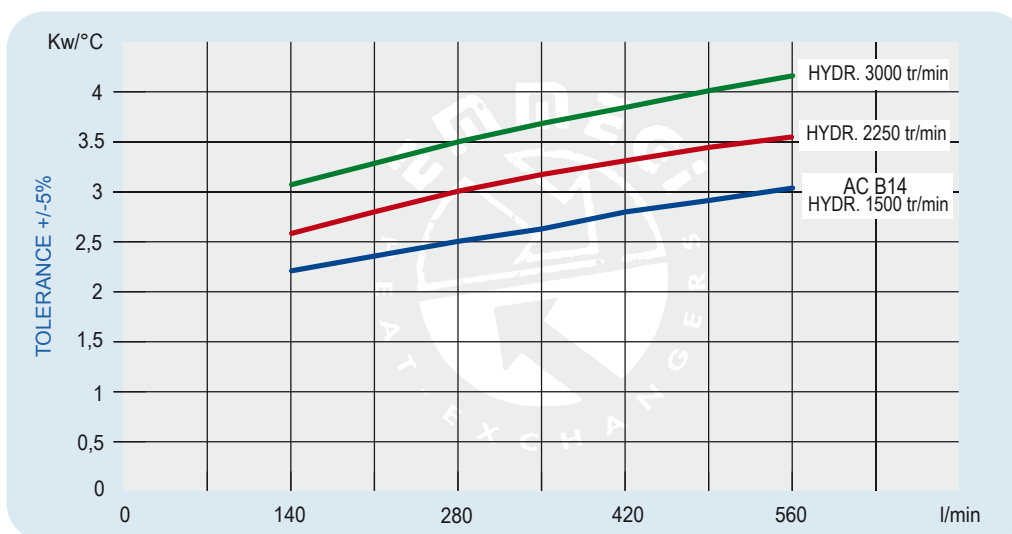
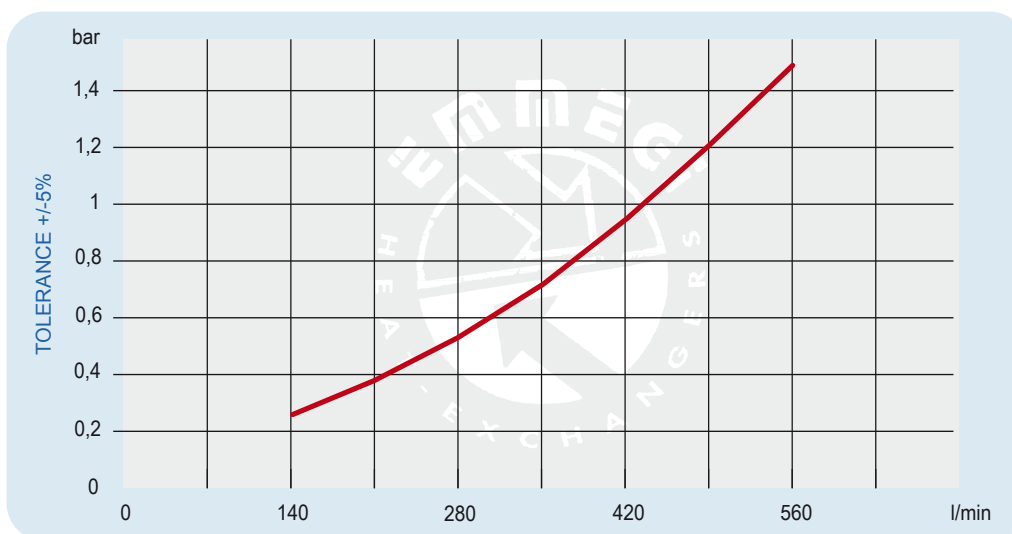

Facteur de correction - F (pertes de charge)

cst	10	15	20	30	40	50	60	80	100	200	300
F	0,5	0,65	0,77	1	1,2	1,4	1,6	1,9	2,1	3,3	4,3

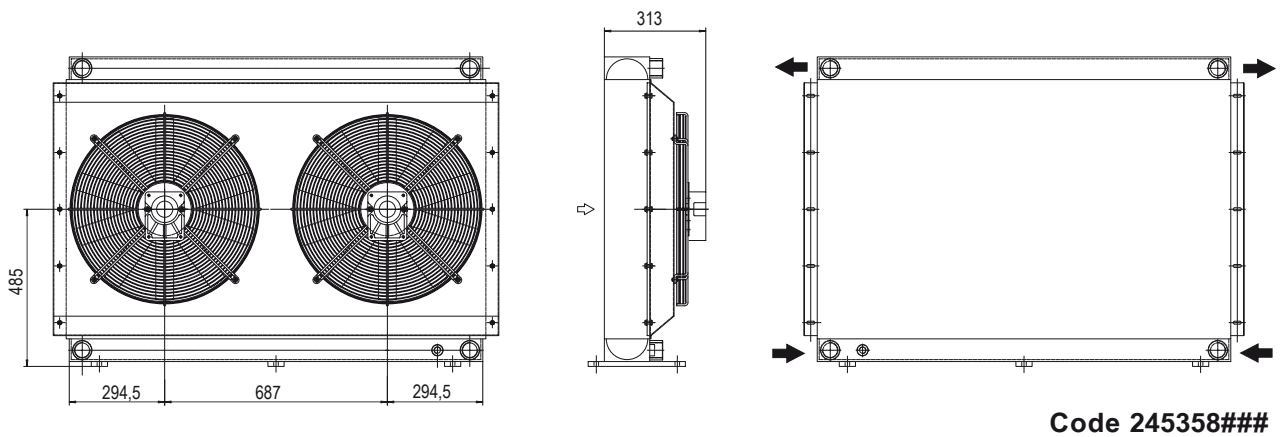
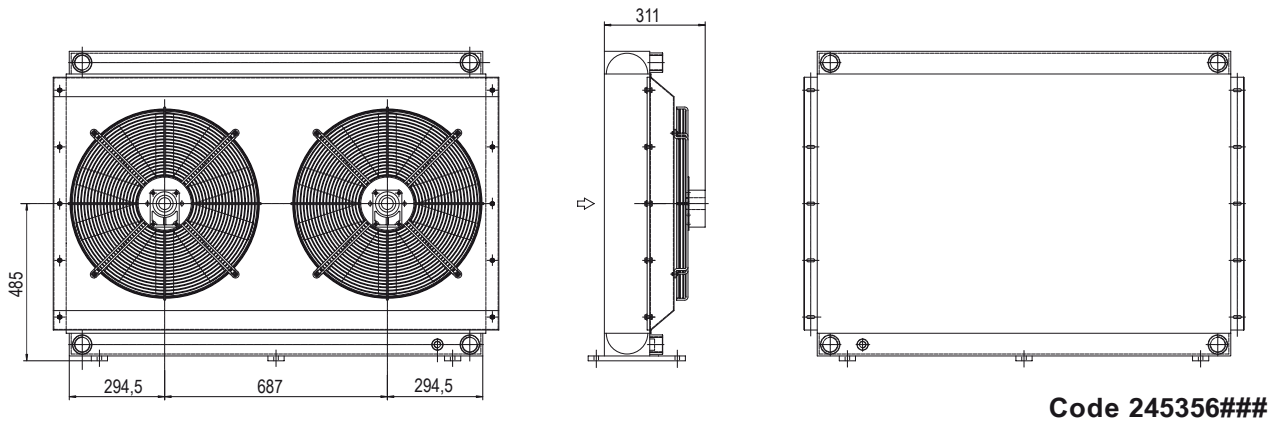
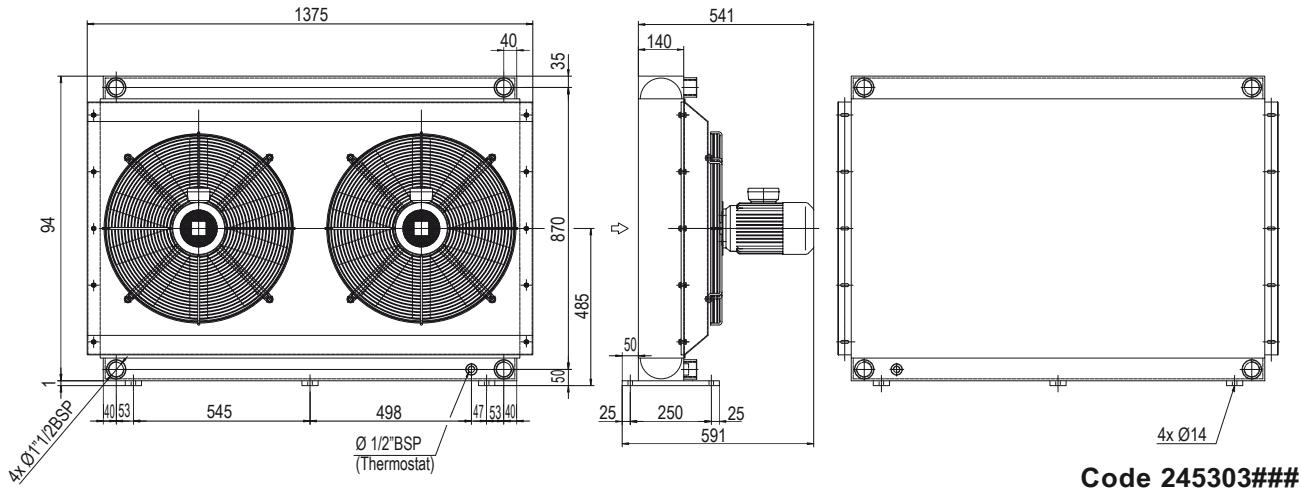

Les dimensions et caractéristiques techniques sont données à titre indicatif.

Codes	V	Hz	kW(±10%)	A (±10%)	Tr/min	∅ Hélice	dB(A)	(m³/ h)	IP	Litres	Kg
245303 ###	230-400 B14 AC	50	1,1	4,5 - 2,6	1440	560	87	7750	55	28,4	195
	265-460 B14 AC	60	1,3	4,5 - 2,6	1730						
245356 ###	Prédisposé pour moteur hydraulique Gr.2					560			/		180
245358 ###	Prédisposé pour moteur hydraulique Gr.3					560			/		180

Les données se rapportent à chaque ventilateur.

Nous contacter

Diagramme de performances

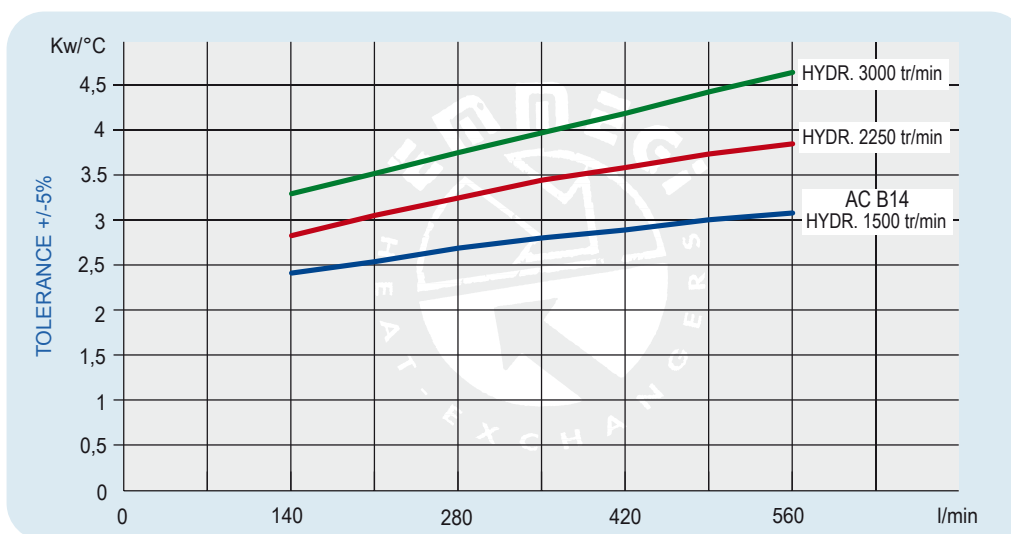

Pertes de charge (ISO VG 32)

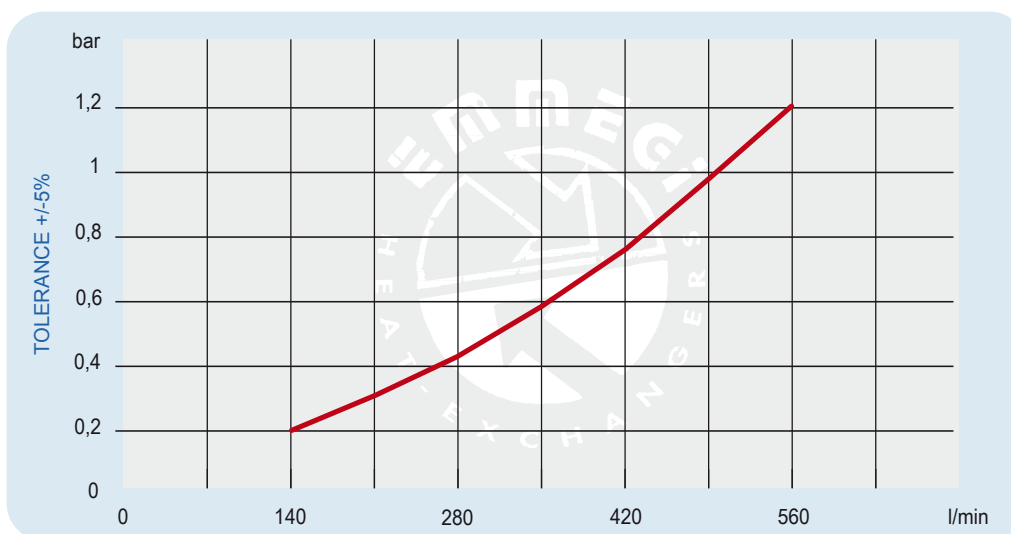

Facteur de correction - F (pertes de charge)

cst	10	15	20	30	40	50	60	80	100	200	300
F	0,5	0,65	0,77	1	1,2	1,4	1,6	1,9	2,1	3,3	4,3

Codes	V	Hz	kW(±10%)	A (±10%)	Tr/min	∅ Hélice	dB(A)	(m³/h)	IP	Litres	Kg
041650C40050#	400 AC	50	1,3	2,4	1378	560	78	9500	54	25	140
041650C40060#	400-460 AC	60	1,5	2,5	1600	560	78	9500	54		140

Les données se rapportent à chaque ventilateur.

Diagramme de performances

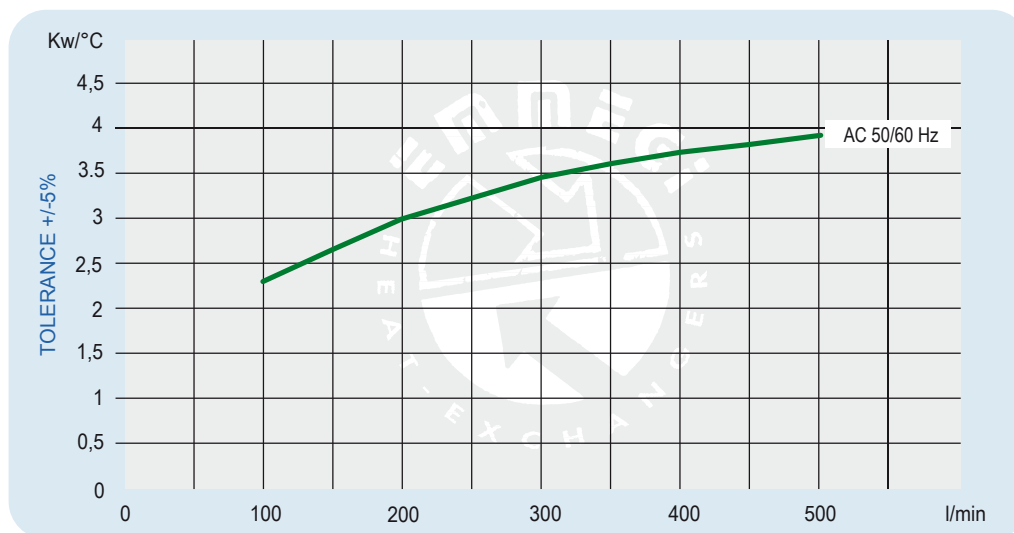

Pertes de charge (ISO VG 32)

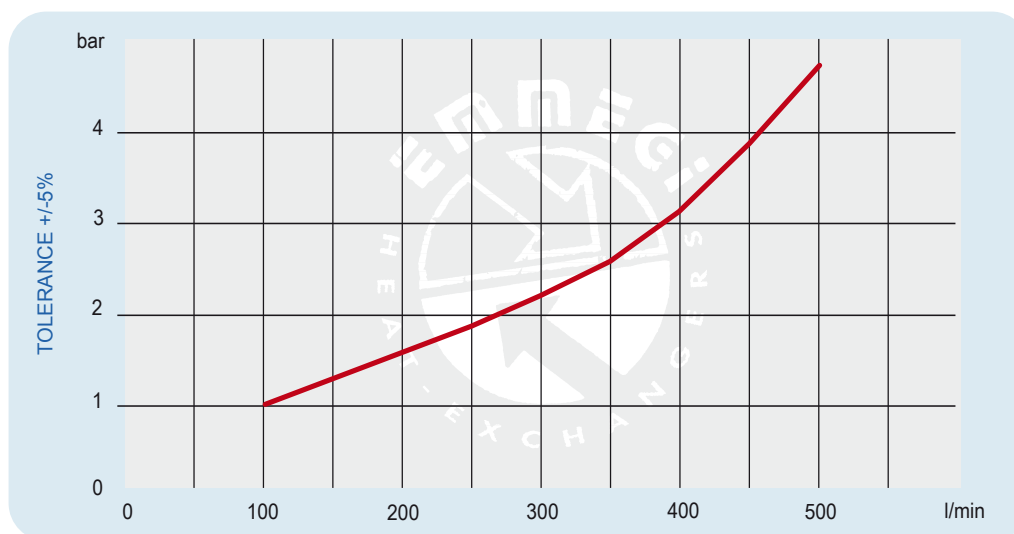

Facteur de correction - F (pertes de charge)

cst	10	15	20	30	40	50	60	80	100	200	300
F	0,5	0,65	0,77	1	1,2	1,4	1,6	1,9	2,1	3,3	4,3

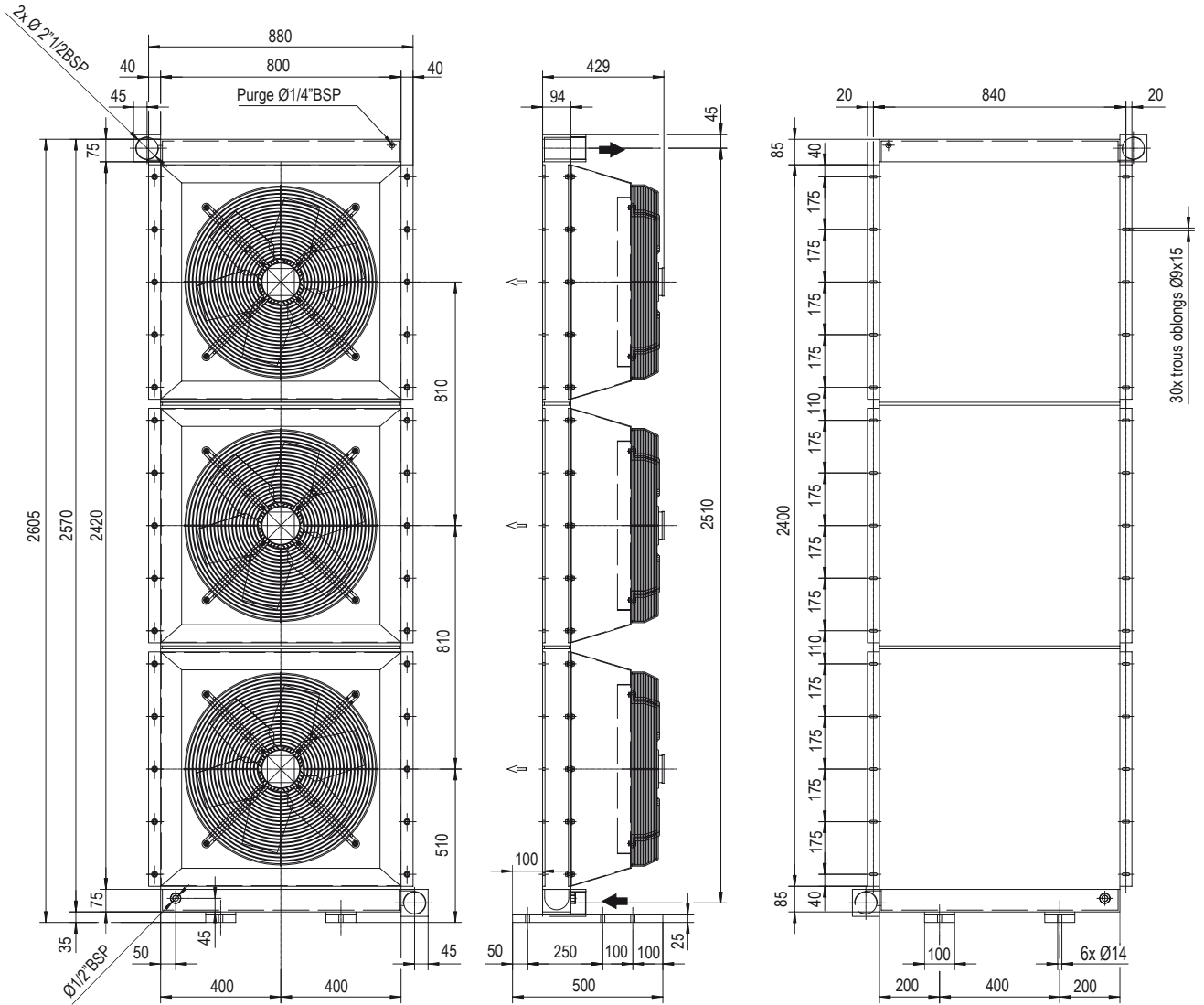

Les dimensions et caractéristiques techniques sont données à titre indicatif.

Codes	V	Hz	kW(±10%)	A (±10%)	Tr/min	∅ Hélice	dB(A)	(m³/ h)	IP	Litres	Kg
041240C40050#	400 AC	50	1,3	2,4	1378	560	81	9500	54	35	210
041240C40060#	400-460 AC	60	1,5	2,5	1600	560	81	9500	54		210

Les données se rapportent à chaque ventilateur.

Diagramme de performances

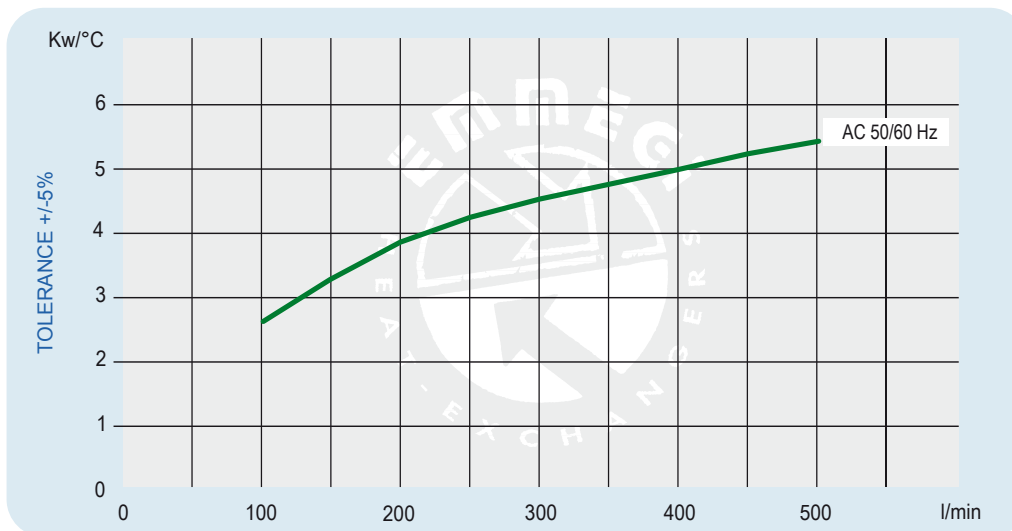

Pertes de charge (ISO VG 32)

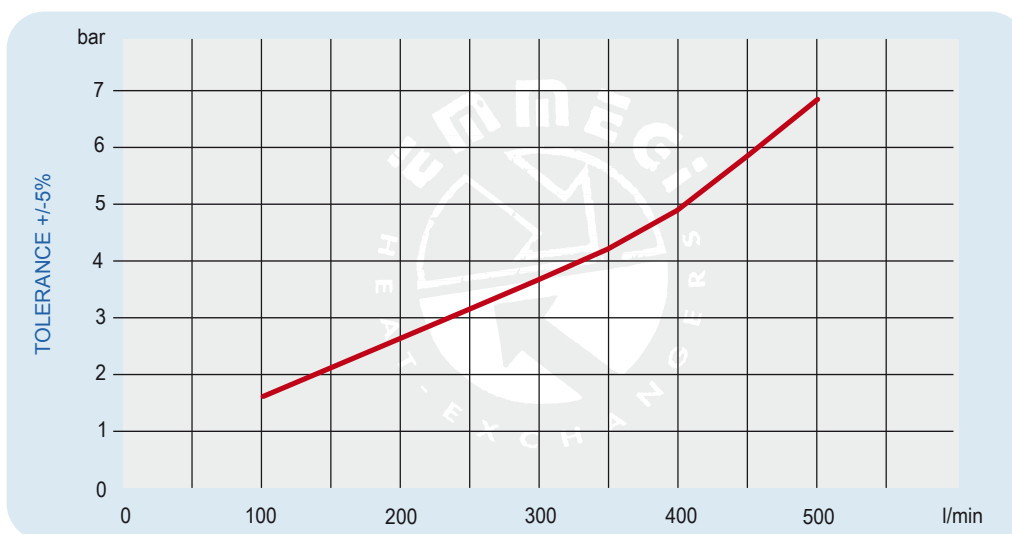

Facteur de correction - F (pertes de charge)

cst	10	15	20	30	40	50	60	80	100	200	300
F	0,5	0,65	0,77	1	1,2	1,4	1,6	1,9	2,1	3,3	4,3

Codes	V	Hz	kW(±10%)	A (±10%)	Tr/min	∅ Hélice	dB(A)	(m³/h)	IP	Litres	Kg
A0351004005#1	400 AC (LS) λ	50	1,37	2,3	950	630	80	/	54	25	185
A0351004005#1	400 AC (HS) Δ	50	2,1	3,6	1300	630	86	/	54		185

Les données se rapportent à chaque ventilateur.

Diagramme de performances

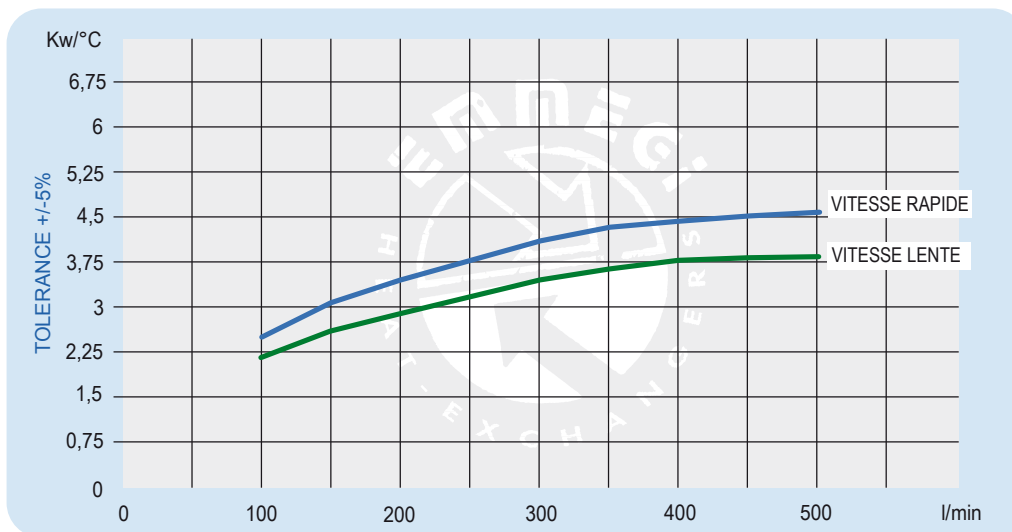

Pertes de charge (ISO VG 32)

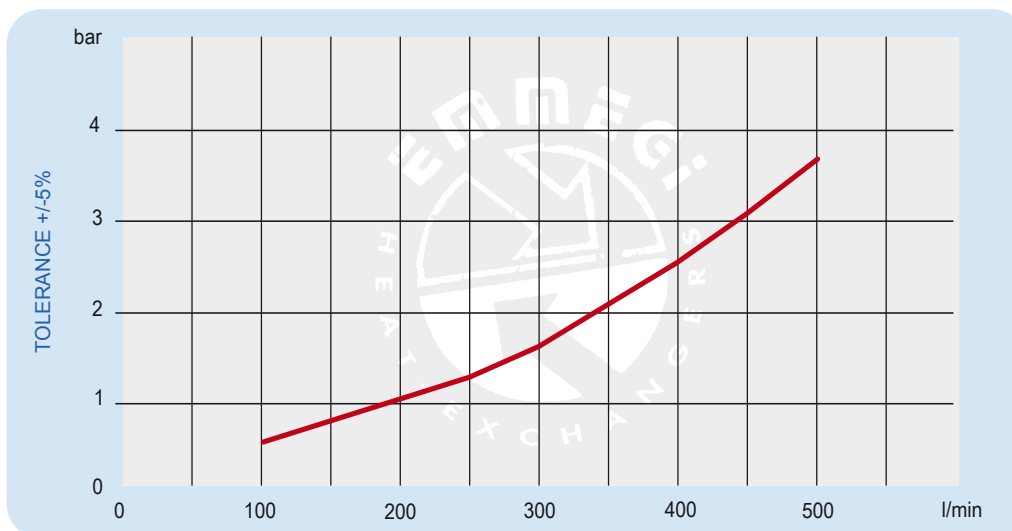

Facteur de correction - F (pertes de charge)

cst	10	15	20	30	40	50	60	80	100	200	300
F	0,5	0,65	0,77	1	1,2	1,4	1,6	1,9	2,1	3,3	4,3

Codes	V	Hz	kW(±10%)	A (±10%)	Tr/min	∅ Hélice	dB(A)	(m³/h)	IP	Litres	Kg
A0352004005#1	400 AC (LS) λ	50	1,37	2,3	950	630	80	/	54	35	255
A0352004005#1	400 AC (HS) Δ	50	2,1	3,6	1300	630	86	/	54		185

Les données se rapportent à chaque ventilateur.

Diagramme de performances

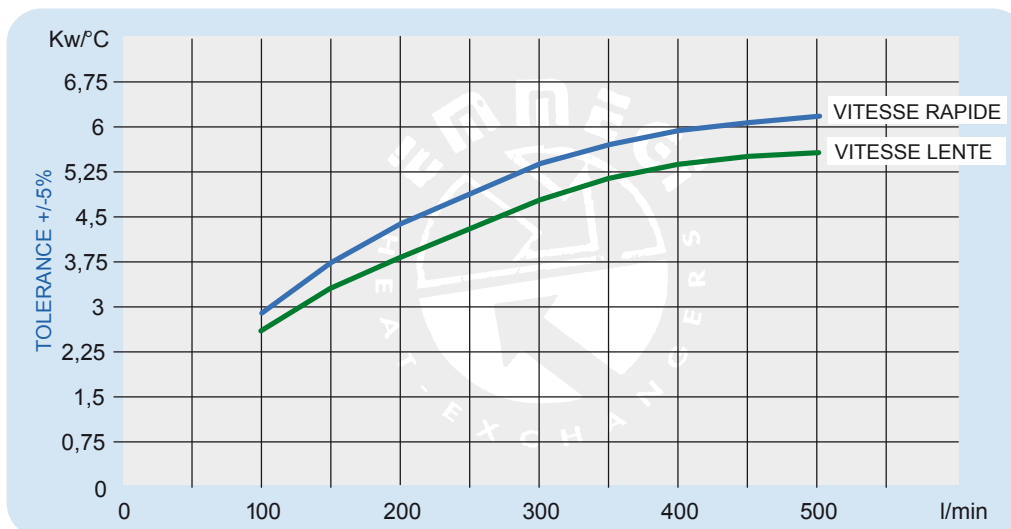

Pertes de charge (ISO VG 32)

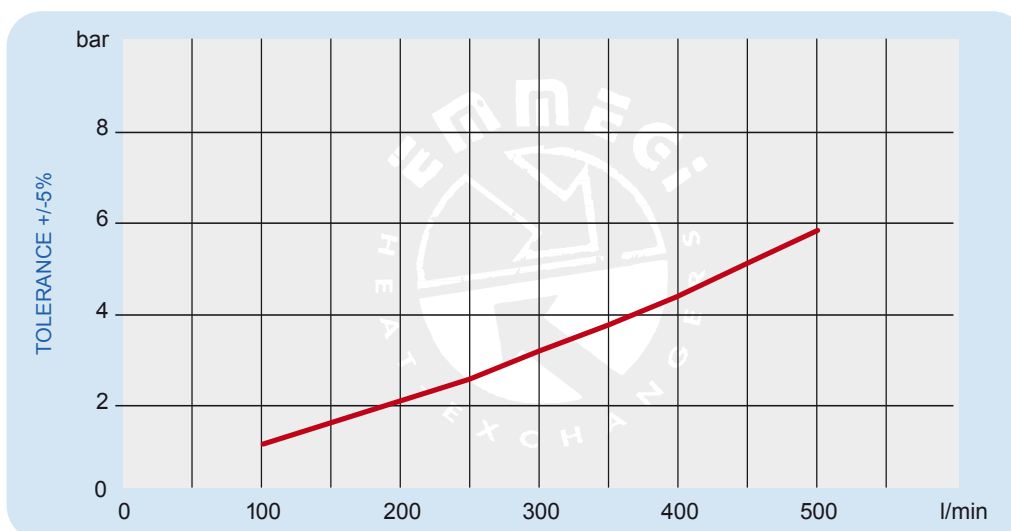

Facteur de correction - F (pertes de charge)

cst	10	15	20	30	40	50	60	80	100	200	300
F	0,5	0,65	0,77	1	1,2	1,4	1,6	1,9	2,1	3,3	4,3



157

ÉCHANGEURS DE TEMPÉRATURE

SÉRIE HPA COMPACT

Nouvelle gamme COMPACT

Compacte et silencieuse.

**Série HPA Compact**

HPA 12 pages 160 - 161

HPA 18

HPA 24

HPA 30

HPA 36

HPA 42

HPA 50

HPA 52

Série HPA 2pass Compact

HPA 24 2 PASS pages 162 - 163

HPA 30 2 PASS

HPA 36 2 PASS

HPA 42 2 PASS

HPA 50 2 PASS

HPA 52 2 PASS

Série HPA/2 Compact

HPA 30/2 pages 164 - 165

HPA 36/2

HPA 42/2

HPA 50/2

HPA 52/2



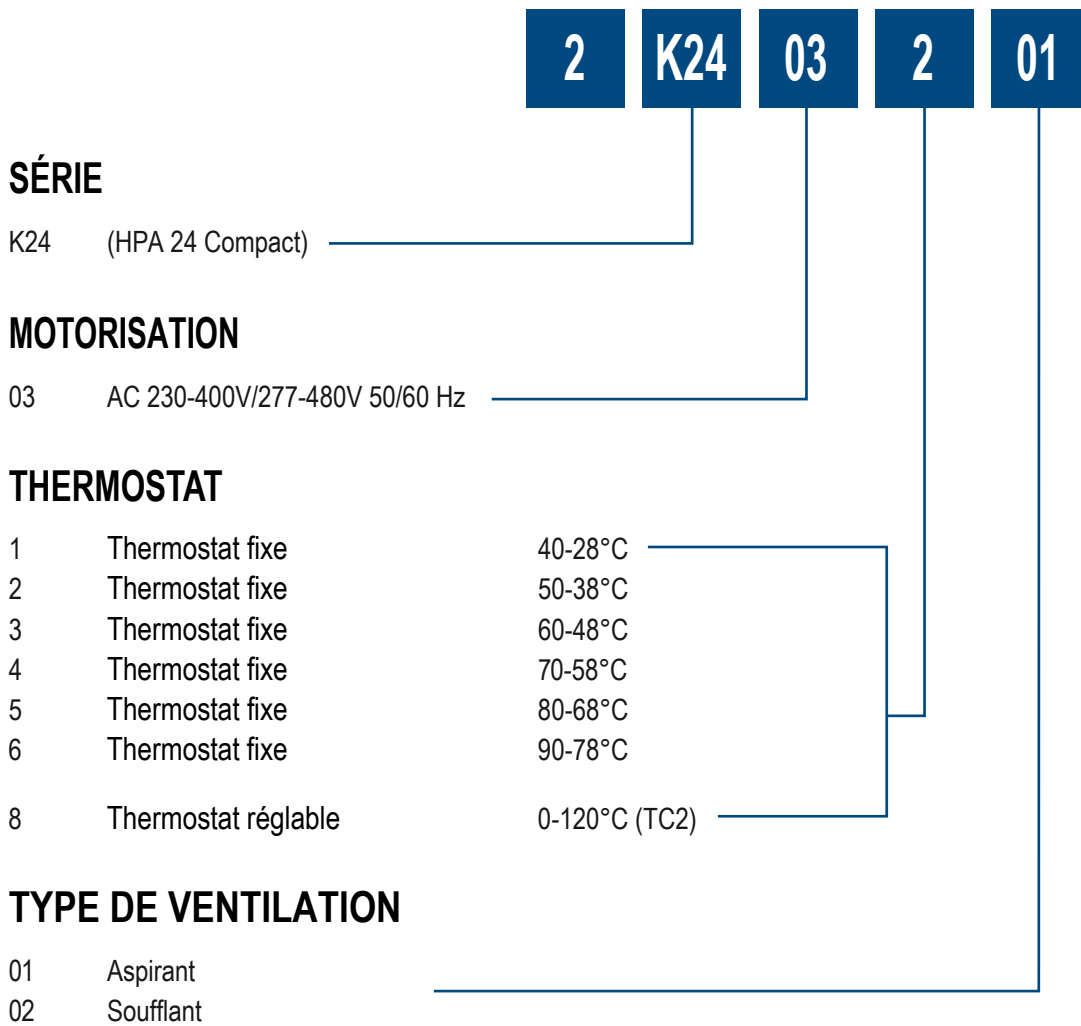

BRANCHEMENTS ÉLECTRIQUES

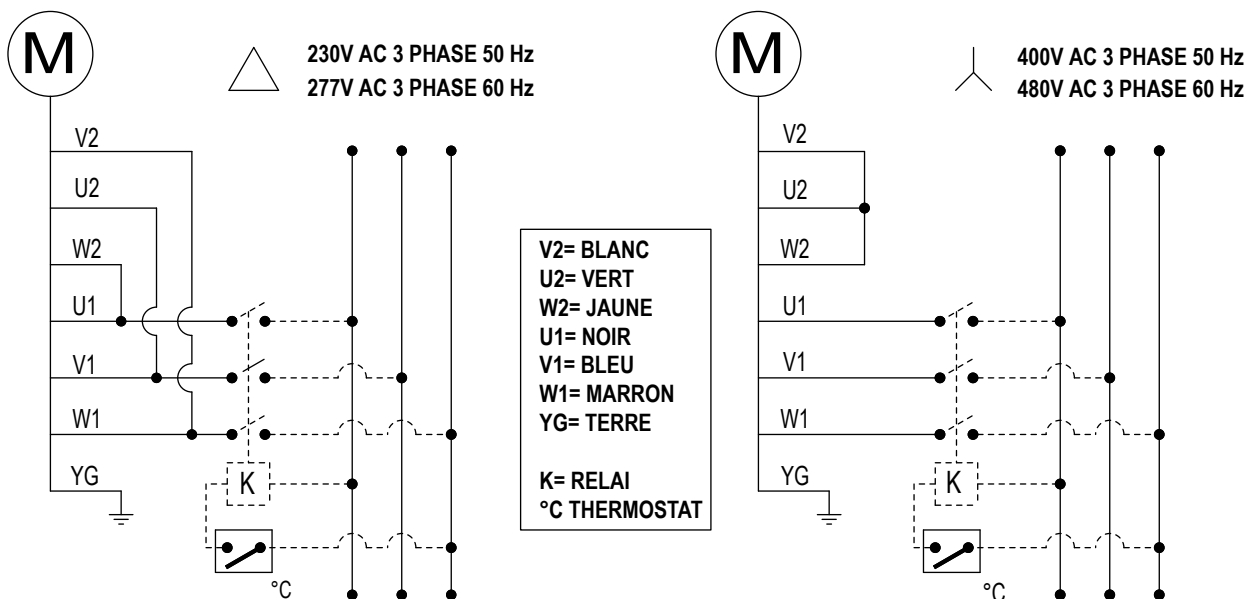

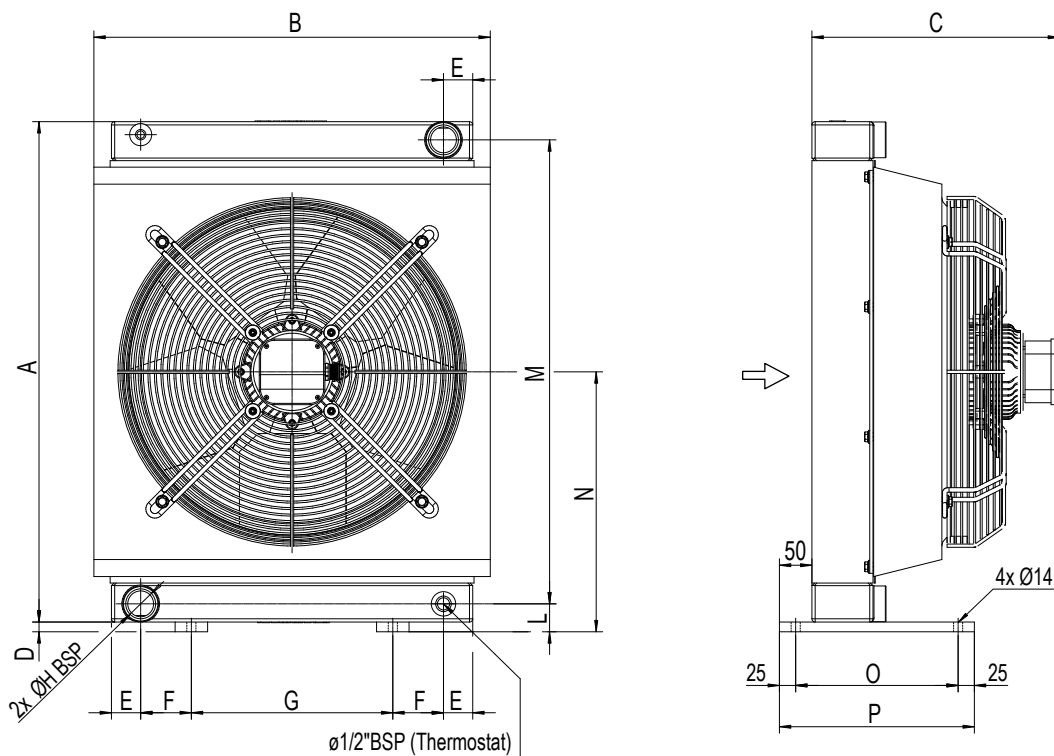

CARACTÉRISTIQUES PRINCIPALES :
ÉCHANGEURS DE CHALEUR COMPACTS À FAIBLE NIVEAU DE BRUIT.
ISOLATION MOTEUR ELECTRIQUE : CLASSE H.

HPA 12 COMPACT : Code 2K1203###
 HPA 18 COMPACT : Code 2K1803###
 HPA 24 COMPACT : Code 2K2403###
 HPA 30 COMPACT : Code 2K3003###

HPA 36 COMPACT : Code 2K3603###
 HPA 42 COMPACT : Code 2K4203###
 HPA 50 COMPACT : Code 2K5003###
 HPA 52 COMPACT : Code 2K5203###

Dimensions

Modèle	A	B	C	D	E	F	G	H	L	M	N	O	P
HPA 12 COMPACT	390	357	278	10	40	38,5	150	1"	35	340	205	200	250
HPA 18 COMPACT	500	450	308	10	40	60	200	1"	35	450	260	200	250
HPA 24 COMPACT	520	450	339	15	45	55	200	1 1/4"	43	464	275	250	300
HPA 30 COMPACT	670	465	365	15	45	62,5	200	1 1/4"	43	614	350	250	300
HPA 36 COMPACT	770	610	380	15	45	78	310	1 1/4"	43	714	400	250	300
HPA 42 COMPACT	920	606	415	15	45	78	310	1 1/4"	43	864	475	250	300
HPA 50 COMPACT	940	725	443	15	45	76	400	1 1/2"	50	870	485	250	300
HPA 52 COMPACT	940	725	470	15	45	76	400	1 1/2"	50	870	485	250	300

Caractéristiques techniques

Code	V	Hz	kW	A	tr/min	øHélice	dB(A)**	(m³/h)	IP	Litres	Kg
2K1203###	230-400/277-480	50/60	0,17	0,33	2240	250	69	1630	55	1,9	12
2K1803###	230-400/277-480	50/60	0,42	0,85	2580	315	72	3350	55	2,9	20
2K2403###	230-400/277-480	50/60	0,42	0,85	2540	315	75	2800	55	6,2	28
2K3003###	230-400/277-480	50/60	0,40	1	1430	400	70	4000	55	6,8	35
2K3603###	230-400/277-480	50/60	0,53	1,1	1350	500	73	5650	55	9,4	50
2K4203###	230-400/277-480	50/60	0,79	1,49	1420	500	75	8400	55	10,6	59
2K5003###	230-400/277-480	50/60	0,58	1,51	900	630	71	7450	55	14,2	82
2K5203###	230-400/277-480	50/60	0,58	1,51	900	630	71	6970	55	17,7	87

Caractéristiques avec motorisation 400V/500Hz

*** Conforme à la norme ISO 3744-1981 (E)

Les dimensions et caractéristiques techniques sont données à titre indicatif.

Diagramme de performances

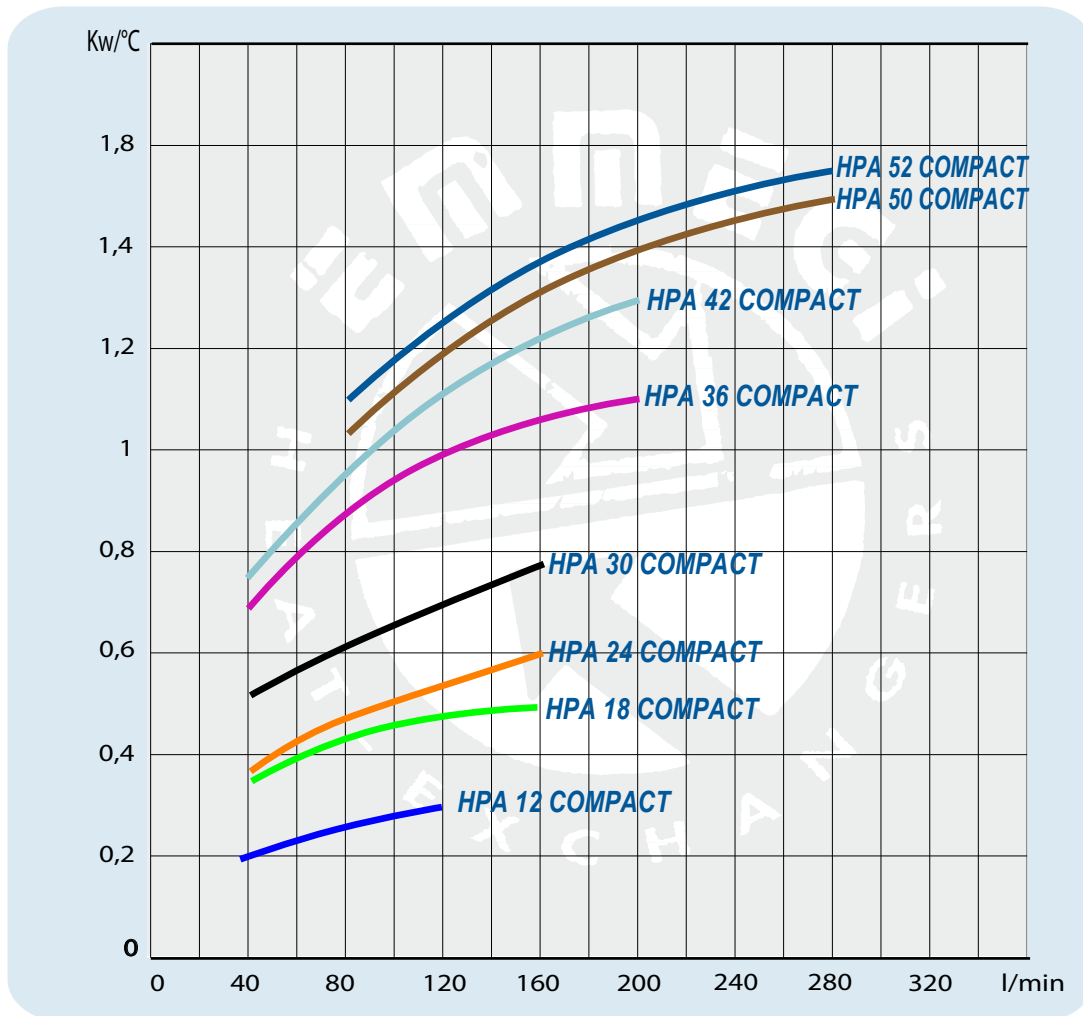

Pertes de charge (ISO VG 32)

Modèle	40 l/min	80 l/min	120 l/min	160 l/min	200 l/min	240 l/min	280 l/min
HPA 12 COMPACT	0,17	0,5	0,9				
HPA 18 COMPACT	0,25	0,6	1,15	1,6			
HPA 24 COMPACT	0,2	0,4	0,9	1,3			
HPA 30 COMPACT	0,2	0,4	0,8	1,15			
HPA 36 COMPACT	0,2	0,4	0,7	1	1,35		
HPA 42 COMPACT	0,3	0,5	0,75	1,1	1,4	2	
HPA 50 COMPACT		0,3	0,4	0,65	0,9	1,2	1,5
HPA 52 COMPACT		0,25	0,35	0,55	0,75	0,95	1,2

Facteur de correction - F (Pertes de charge)

cst	10	15	20	30	40	50	60	80	100	200	300
F	0,5	0,65	0,77	1	1,2	1,4	1,6	1,9	2,1	3,3	4,3

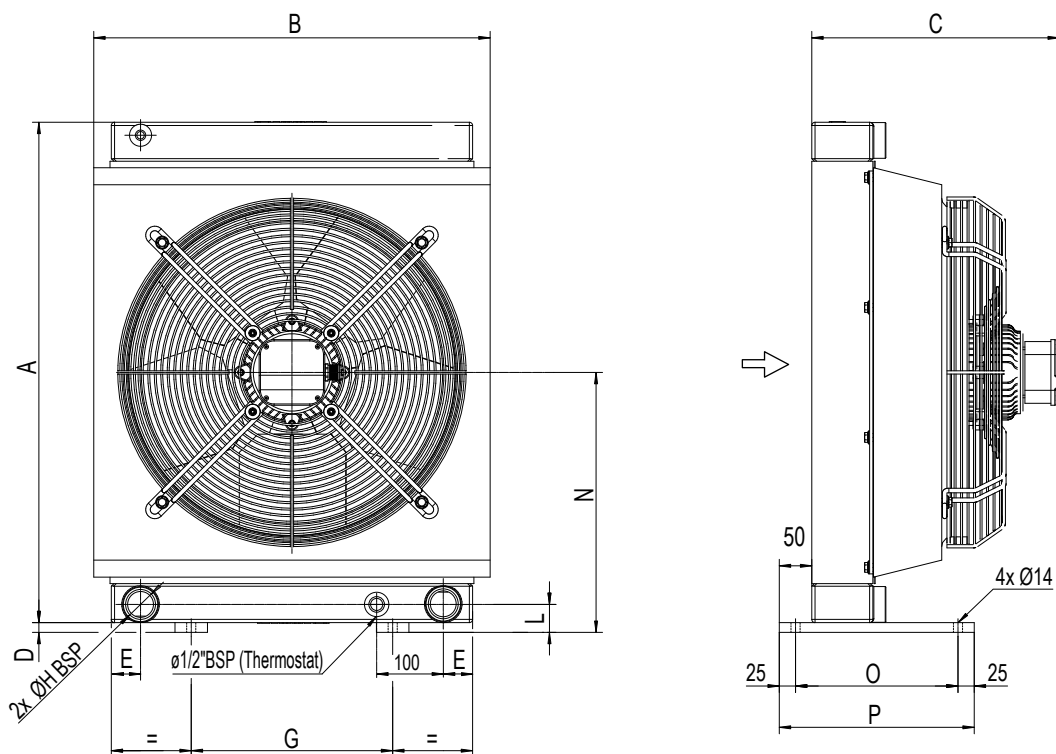

CARACTÉRISTIQUES PRINCIPALES :
ÉCHANGEURS DE CHALEUR COMPACTS À FAIBLE NIVEAU DE BRUIT.
ISOLATION MOTEUR ELECTRIQUE : CLASSE H.

HPA 24 2P COMPACT : Code 2K2703###
 HPA 30 2P COMPACT : Code 2K3303###
 HPA 36 2P COMPACT : Code 2K3803###

HPA 42 2P COMPACT : Code 2K4503###
 HPA 50 2P COMPACT : Code 2K8703###
 HPA 52 2P COMPACT : Code 2K5403###

162

Dimensions

Modèle	A	B	C	D	E	G	H	L	N	O	P
HPA 24 2P COMPACT	520	450	339	15	50	200	1"	40	275	250	300
HPA 30 2P COMPACT	670	465	365	15	50	200	1"	45	350	250	300
HPA 36 2P COMPACT	770	610	380	15	50	310	1"	45	400	250	300
HPA 42 2P COMPACT	920	605	415	15	50	310	1"1/4	45	475	250	300
HPA 50 2P COMPACT	940	725	443	15	50	400	1"1/4	50	485	250	300
HPA 52 2P COMPACT	940	725	470	15	50	400	1"1/2	50	485	250	300

Caractéristiques techniques

Code	V	Hz	kW	A	tr/min	ø Hélice	dB(A)***	(m ³ /h)	IP	It	Kg
2K2703###	230-400/277- 480	50/60	0,42	0,85	2540	315	75	2800	55	6,2	28
2K3303###	230-400/277- 480	50/60	0,40	1	1430	400	70	4000	55	6,8	35
2K3803###	230-400/277- 480	50/60	0,53	1,1	1350	500	73	5650	55	9,4	50
2K4503###	230-400/277- 480	50/60	0,79	1,49	1420	500	75	8400	55	10,6	59
2K8703###	230-400/277- 480	50/60	0,58	1,5	900	630	71	7450	55	14,2	82
2K5403###	230-400/277- 480	50/60	0,58	1,5	900	630	71	6970	55	17,7	87

Les caractéristiques se réfèrent à chaque ventilateur 400V/500Hz

*** Conforme à la norme ISO 3744-1981 (E)

Les dimensions et caractéristiques techniques sont données à titre indicatif.

Diagramme de performances

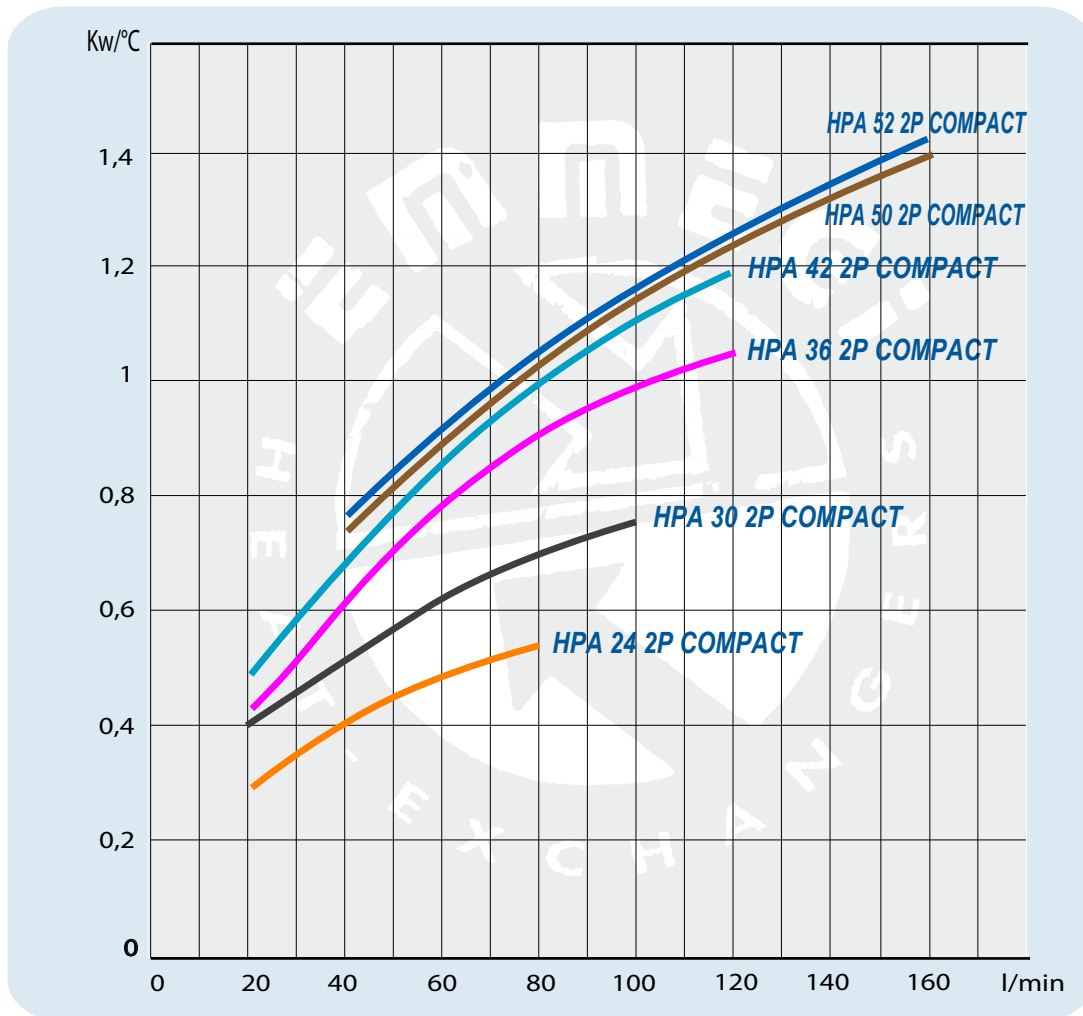

Pertes de charge (ISO VG 32)

Modèle	20 l/min	40 l/min	60 l/min	80 l/min	100 l/min	120 l/min	140 l/min
HPA 24 2P COMPACT	0,3	0,55	0,9	1,3			
HPA 30 2P COMPACT	0,3	0,6	0,95	1,35	2		
HPA 36 2P COMPACT	0,5	0,75	1,05	1,5	1,75	2,2	
HPA 42 2P COMPACT	0,6	0,8	1,25	1,6	2,15	2,65	
HPA 50 2P COMPACT		0,5	0,7	1	1,3	1,65	2
HPA 52 2P COMPACT		0,4	0,6	0,85	1,1	1,35	1,6

Facteur de correction - F (Pertes de charge)

cst	10	15	20	30	40	50	60	80	100	200	300
F	0,5	0,65	0,77	1	1,2	1,4	1,6	1,9	2,1	3,3	4,3

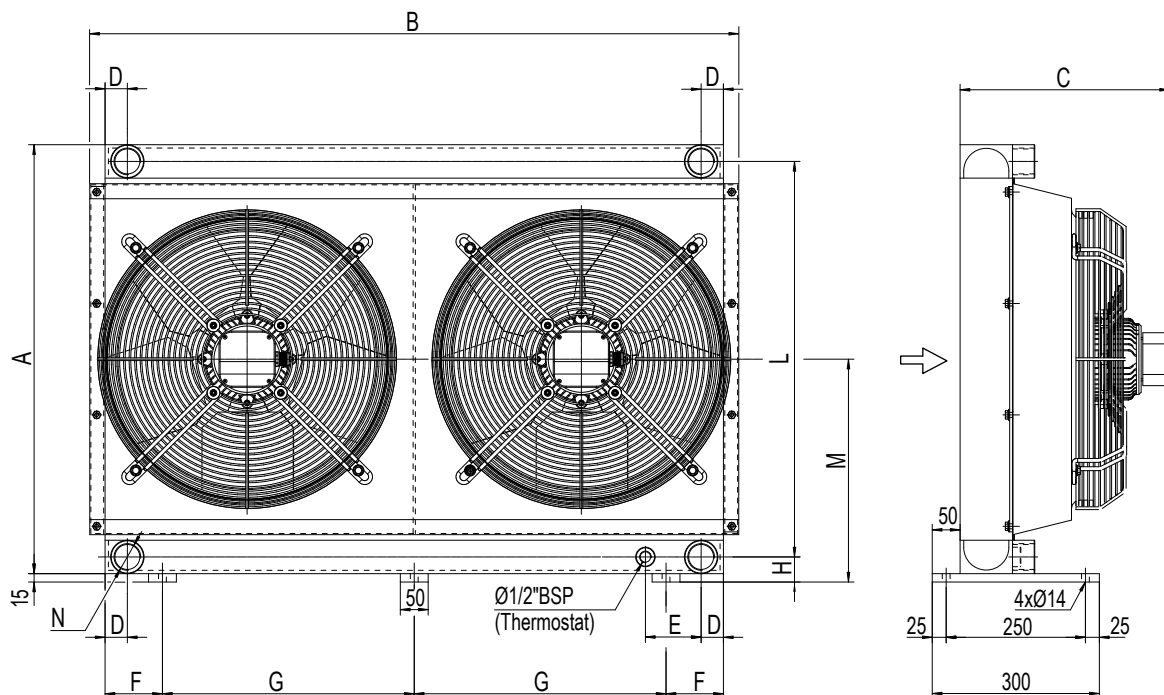

Pour la série HPA 30/2, 2 manchons 1"1/2BSP uniquement.

CARACTÉRISTIQUES PRINCIPALES :
ÉCHANGEURS DE CHALEUR COMPACTS À FAIBLE NIVEAU DE BRUIT.
ISOLATION MOTEUR ELECTRIQUE : CLASSE H.

HPA 30/2 COMPACT : Code 2K3103###
 HPA 36/2 COMPACT : Code 2K3703###
 HPA 42/2 COMPACT : Code 2K4303###

HPA 50/2 COMPACT : Code 2K8803###
 HPA 52/2 COMPACT : Code 2K5303###

Dimensions

Modèle	A	B	C	D	E	F	G	H	L	M	N
HPA 30/2 COMPACT	670	880	365	40	---	104	311	45	610	350	Ø1½"
HPA 36/2 COMPACT	770	1165	380	40	100	103	452	45	710	400	Ø1½"
HPA 42/2 COMPACT	920	1165	415	40	100	103	452	45	860	475	Ø1½"
HPA 50/2 COMPACT	940	1430	440	40	100	93	549	50	870	485	Ø1½"
HPA 52/2 COMPACT	940	1430	465	40	100	98	545	50	870	485	Ø1½"

Caractéristiques techniques

Code	V	Hz	KW	A	Tr/min	ØHélice	dB(A)***	(m³/h)	IP	Litres	Kg
2K3703###	230-400/277- 480	50/60	0,53	1,1	1350	500	76	5650	55	18,8	100
2K4303###	230-400/277- 480	50/60	0,79	1,49	1420	500	78	8400	55	21,2	123
2K8803###	230-400/277- 480	50/60	0,58	1,51	900	630	74	7450	55	28,4	176
2K5303###	230-400/277- 480	50/60	0,58	1,51	900	630	74	6970	55	35,4	187

Les caractéristiques se réfèrent à chaque ventilateur 400V/500Hz

*** Conforme à la norme ISO 3744-1981 (E)

Les dimensions et caractéristiques techniques sont données à titre indicatif.

Diagramme de performances

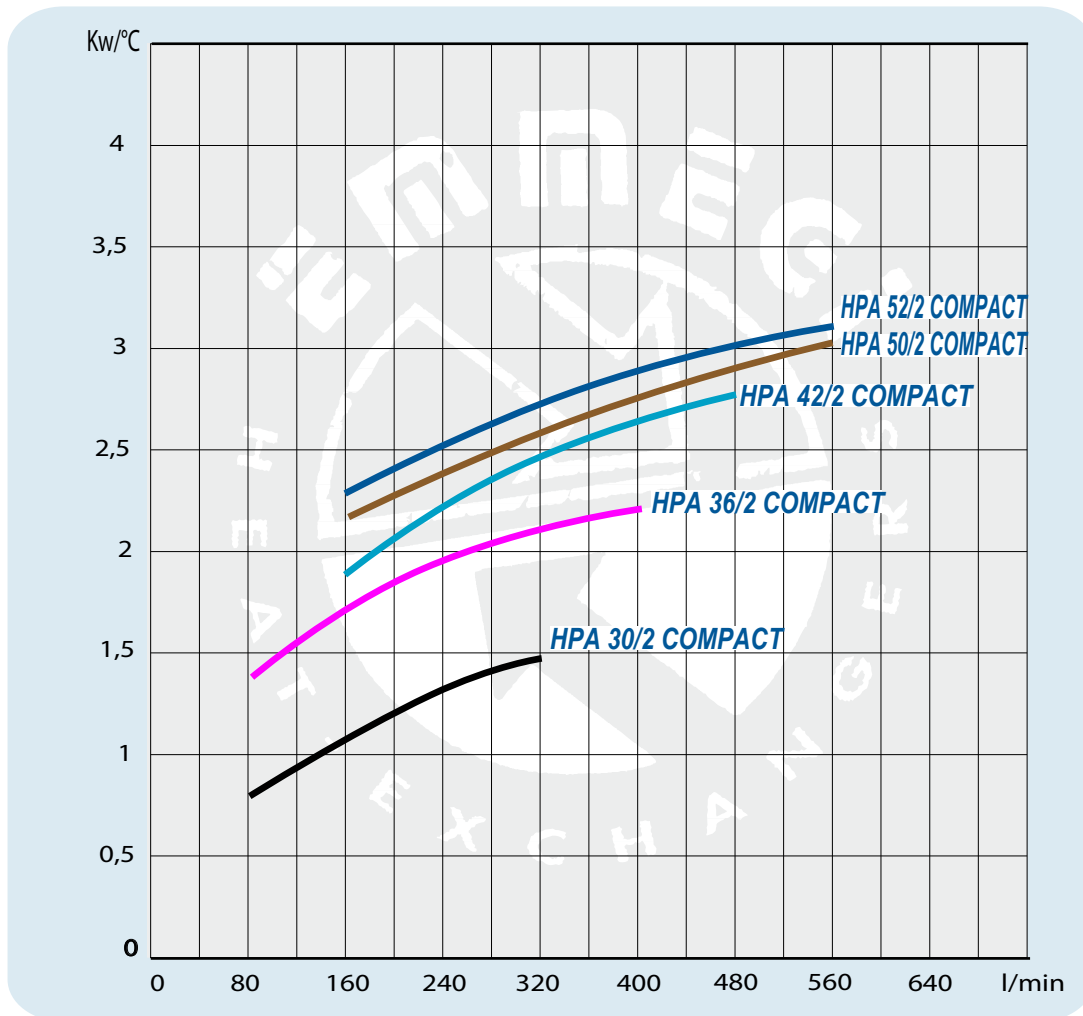

Pertes de charge (ISO VG 32)

Modèle	80 l/min	160 l/min	240 l/min	320 l/min	400 l/min	480 l/min	560 l/min
HPA 30/2 COMPACT	0,2	0,45	0,8	1,55			
HPA 36/2 COMPACT	0,2	0,43	0,7	1	1,35		
HPA 42/2 COMPACT		0,5	0,75	1,1	1,6	2	
HPA 50/2 COMPACT		0,3	0,4	0,65	0,9	1,2	1,5
HPA 52/2 COMPACT		0,25	0,36	0,56	0,75	0,95	1,2

Facteur de correction - F (Pertes de charge)

cst	10	15	20	30	40	50	60	80	100	200	300
F	0,5	0,65	0,77	1	1,2	1,4	1,6	1,9	2,1	3,3	4,3



167

ÉCHANGEURS DE TEMPÉRATURE

SÉRIE HPA LARGER

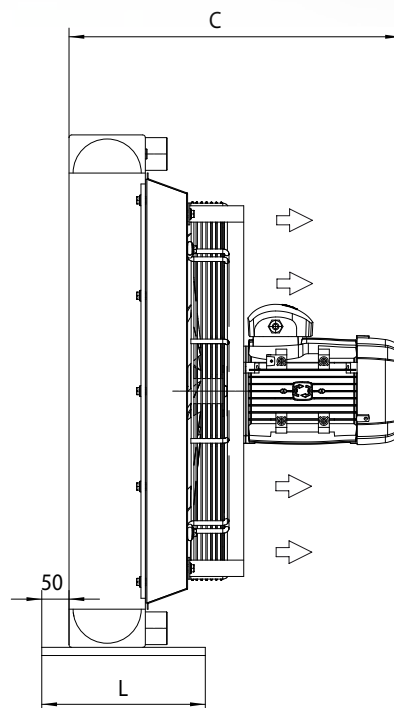
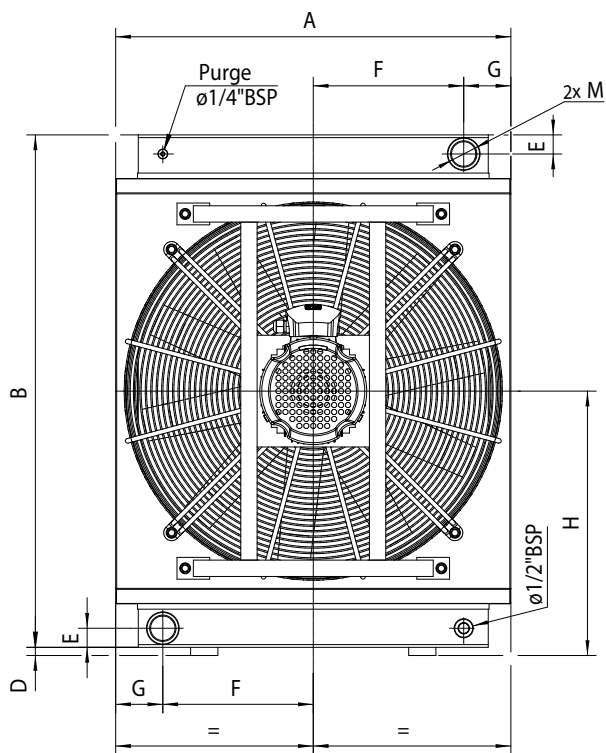
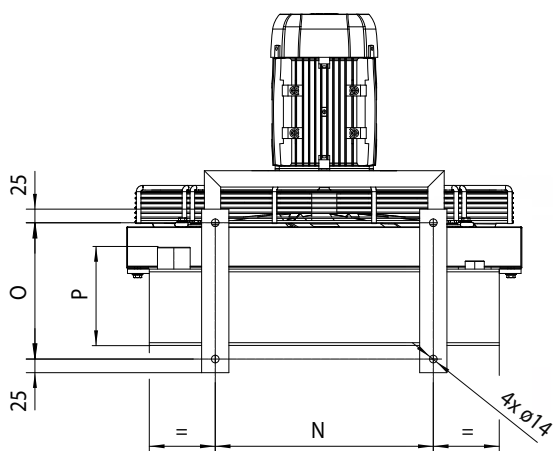

Les dimensions et caractéristiques techniques sont données à titre indicatif.

Dimensions

Modèle	A	B	C	D	E	F	G	H	L	M	N	O	P
HPA 72 A035700400B#1	725	940	603	15	35	276	86,5	485	300	1 ¹ / ₂ BSP	400	250	180

Caractéristiques techniques

Modèle	V	kW	A	Tr/min	IP	dB(A)	Litres	kg
HPA 72 A035700400B#1	230-400V 50Hz / 265-460V 60Hz	2,2 / 2,5	8,3 -4,8 / 8,3-4,8	1435 /1722	55	79 / 82	19	105

Les niveaux de bruit se rapportent à la pression acoustique du ventilateur à 1 mètre seulement.

Diagramme de performances

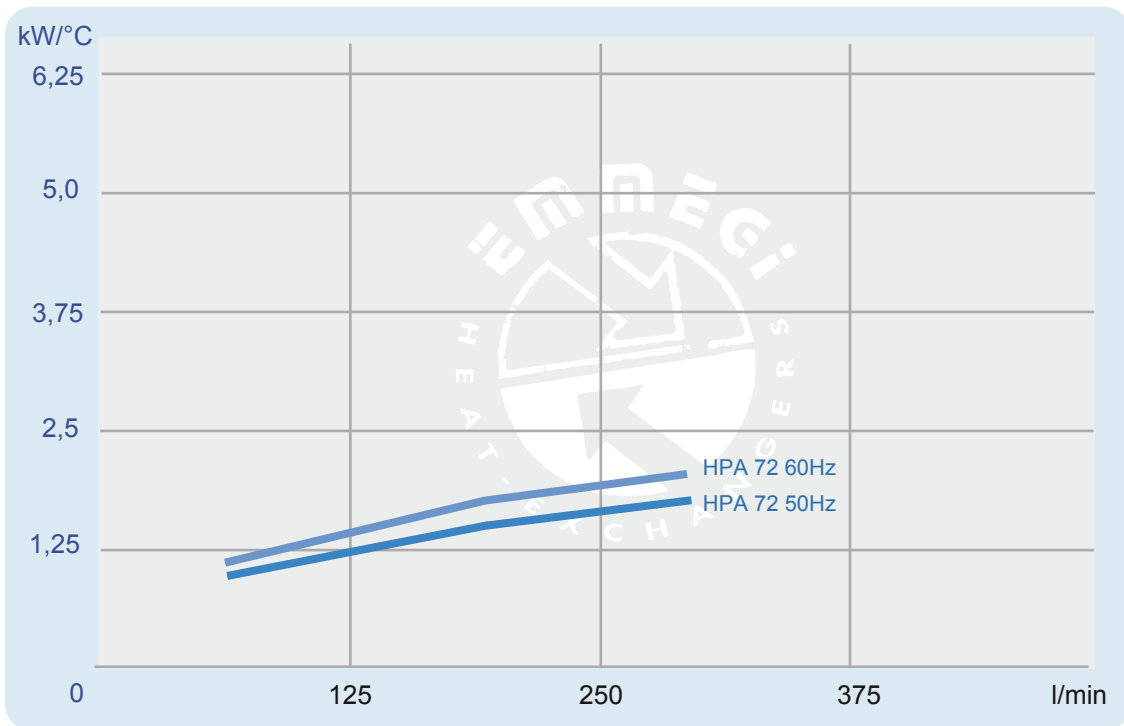

Pertes de charges (ISO VG 32 à 50°C)

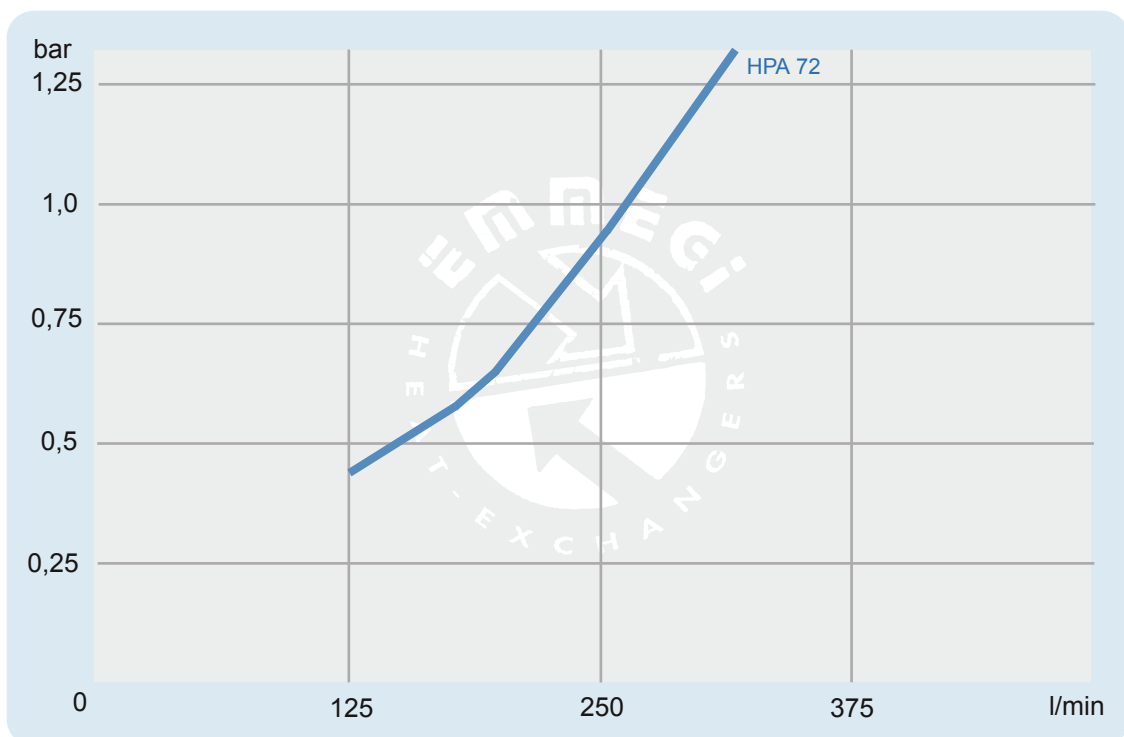

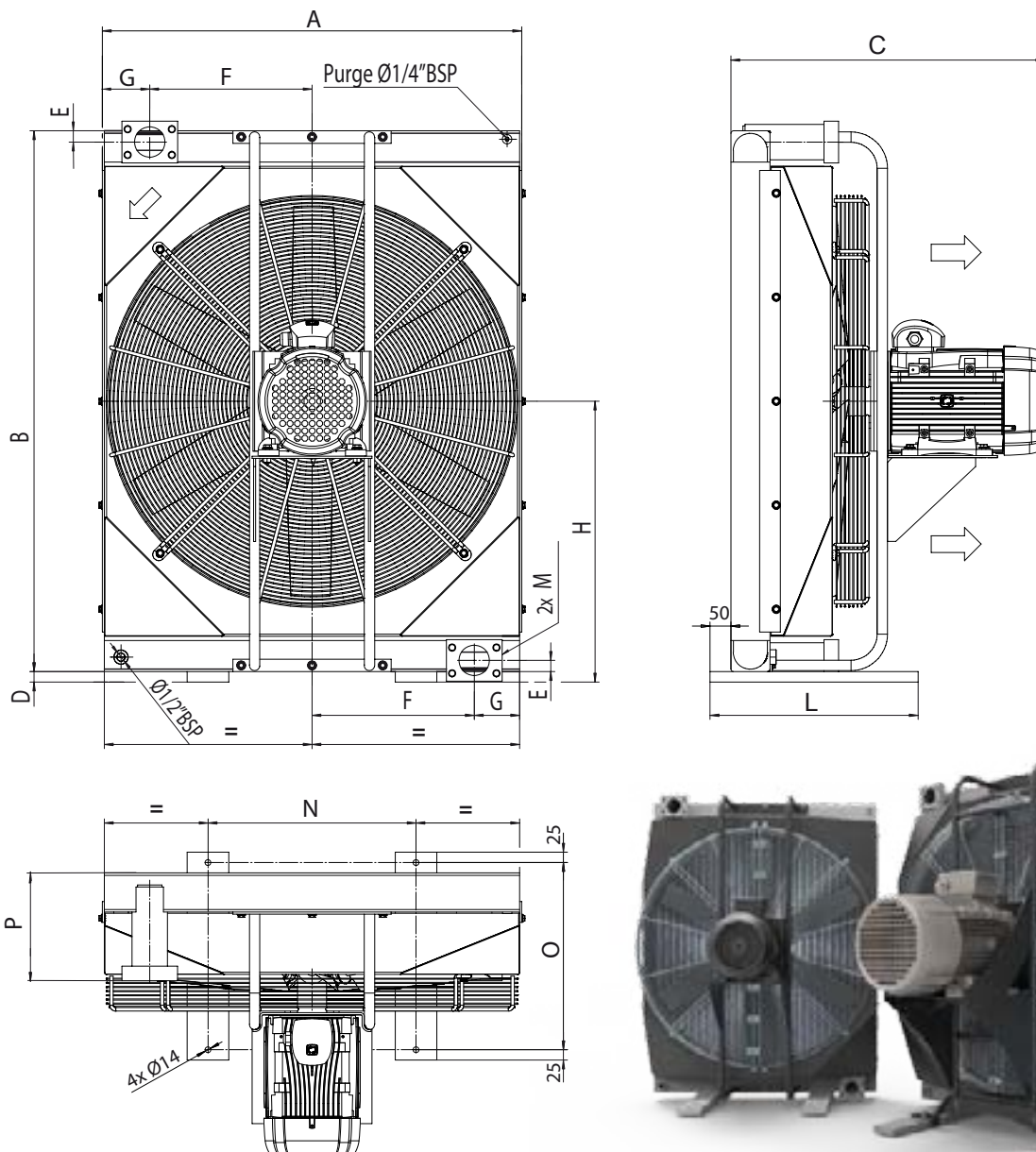

170

Les dimensions et caractéristiques techniques sont données à titre indicatif.

Dimensions

Modèle	A	B	C	D	E	F	G	H	L	M	N	O	P
HPA 135 A03750A400B#1	1008	1300	706	25	27	390	109	675	500	SAE 2"1/2*	500	450	162
HPA 180 A03280A400B#1	1008	1290	776	25	27	390	109	670	500	SAE 2"1/2*	500	450	181
HPA 255 A03790B400B#1	1182	1310	957	25	27	477	109	680	700	SAE 2"1/2*	650	450	228

* Bride : SAE 3000

Caractéristiques techniques

Modèle	V	KW	A	Tr/min	IP	dB(A)	Litres	Kg
HPA 135 A037500400B#1	230-400V 50Hz / 265-460V 60Hz	3,0 / 3,5	12,1 - 7,0 / 12,1 - 7,0	969 / 1163	55	76 / 80	26	126
HPA 180 A032800400B#1	400-690V 50Hz / 460-795V 60Hz	7,5 / 8,6	14,4 - 8,3 / 14,4 - 8,3	1450 / 1740	55	85 / 89	31	200
HPA 255 A037900400B#1	400-690V 50Hz / 460-795V 60Hz	15 / 17,3	28,1-16,3 / 28,1-16,3	1456 / 1747	55	90 / 94	56	358

Les niveaux de bruit se rapportent à la pression acoustique du ventilateur à 1 mètre seulement.

Diagramme de performances

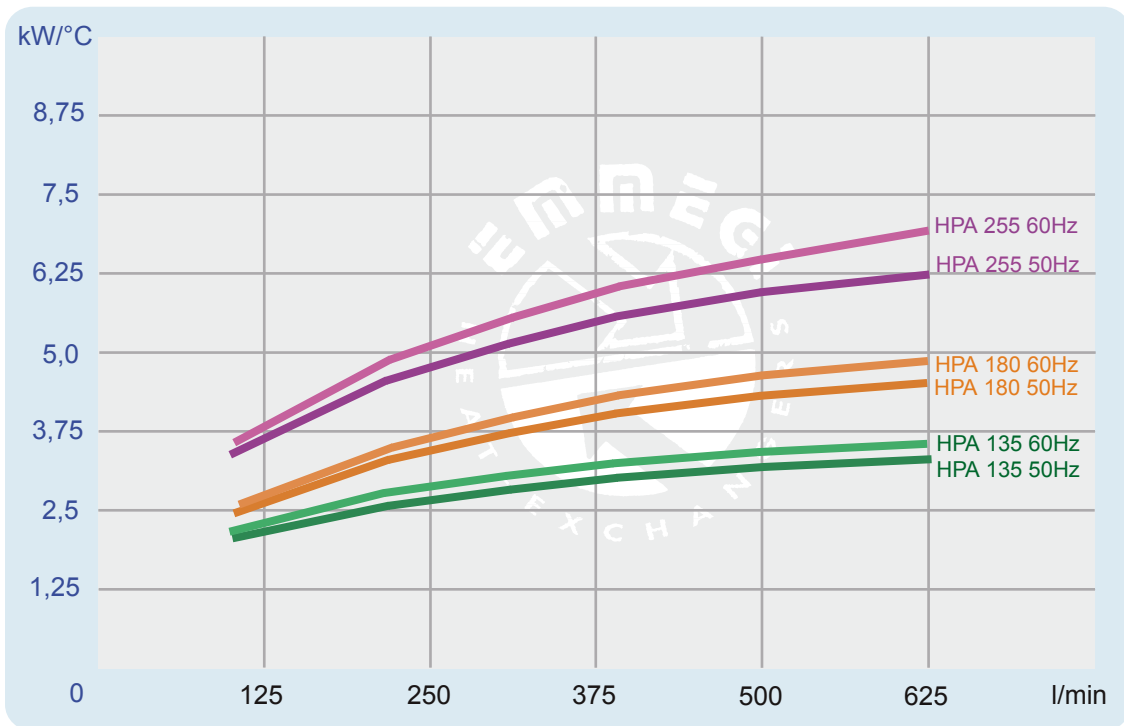

Pertes de charges (ISO VG 32 à 50°C)

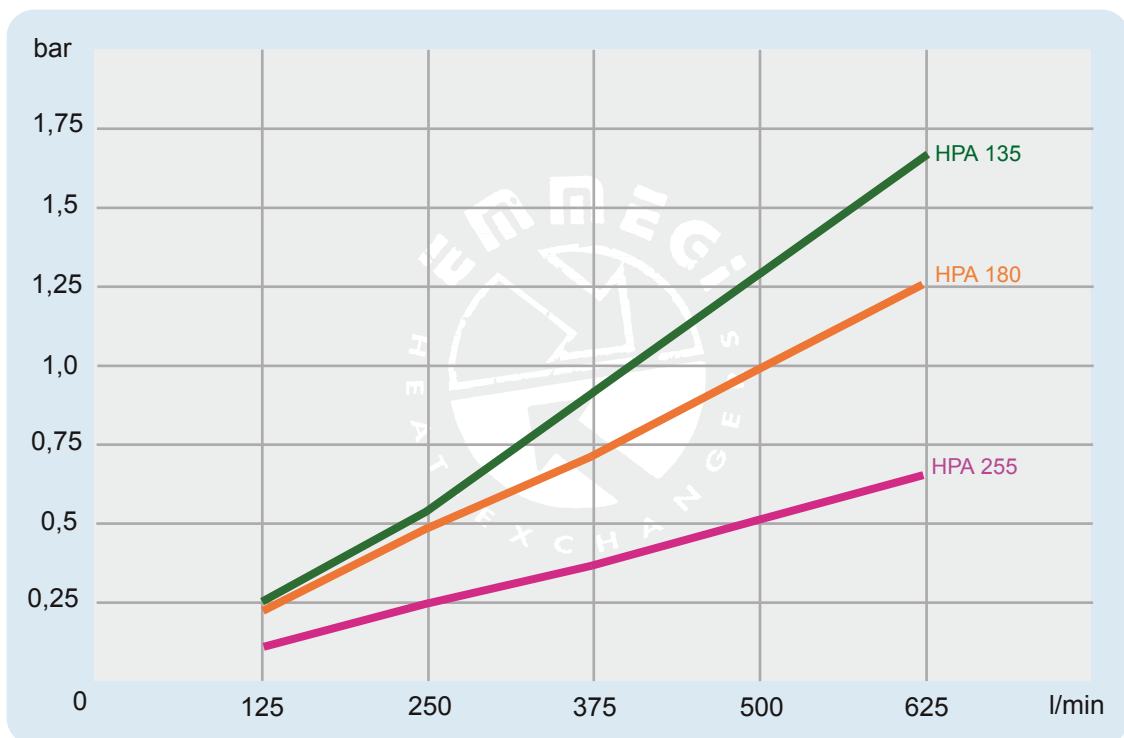



173

ÉCHANGEURS DE TEMPÉRATURE

SÉRIE HPAM

APPLICATIONS

Les échangeurs de chaleur air/huile **EMMEGI** de la **série HPAM** sont généralement utilisés pour les systèmes hydrauliques situés dans la classe de corrosion **C3H**, avec une résistance de **480 heures au brouillard salin neutre**, conformément à la norme **UNI EN ISO 9227**.



A125300

400B

2

1

MODÈLE

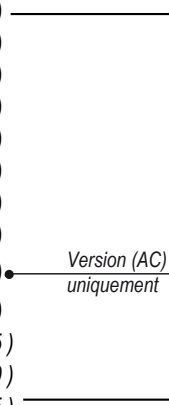
A125300	(HPAM06)	
A125400	(HPAM12)	
A125500	(HPAM18)	
A125600	(HPAM24)	
A125700	(HPAM30)	
A125800	(HPAM36)	
A125900	(HPAM42)	
A126000	(HPAM50)	
A126100	(HPAM52)	
A126200	(HPAM72)	
A126300	(HPAM135)	
A126400	(HPAM180)	
A126500	(HPAM255)	

MOTORISATION

400B	(Moteur électrique AC 230-400V 50Hz / 265-460V 60Hz - 280-480V 60Hz - 400-690V 50HZ / 460-795V 60Hz)	
2060	(Moteur Hydraulique Gr.2 6 cc.) (HPAM 06 - 11)	
2080	(Moteur Hydraulique Gr.2 8 cc.) (HPAM 18 - 24)	
2110	(Moteur Hydraulique Gr.2 11 cc.) (HPAM 30 - 36)	
2140	(Moteur Hydraulique Gr.2 14 cc.) (HPAM 42)	
2210	(Moteur Hydraulique Gr.2 21 cc.) (HPAM 50 - 72)	
3380	(Moteur Hydraulique Gr.3 38 cc.) (HPAM 135)	
3440	(Moteur Hydraulique Gr.3 44 cc.) (HPAM 180 - 255)	

THERMOSTAT

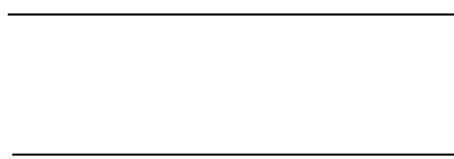
1	Thermostat fixe 40-28°	
2	Thermostat fixe 50-38°	
3	Thermostat fixe 60-48°	
4	Thermostat fixe 70-58°	
5	Thermostat fixe 80-68°	
6	Thermostat fixe 90-78°	

TYPE DE VENTILATION

- | | | |
|---|-----------|---|
| 1 | Aspirant |  |
| 2 | Soufflant | |

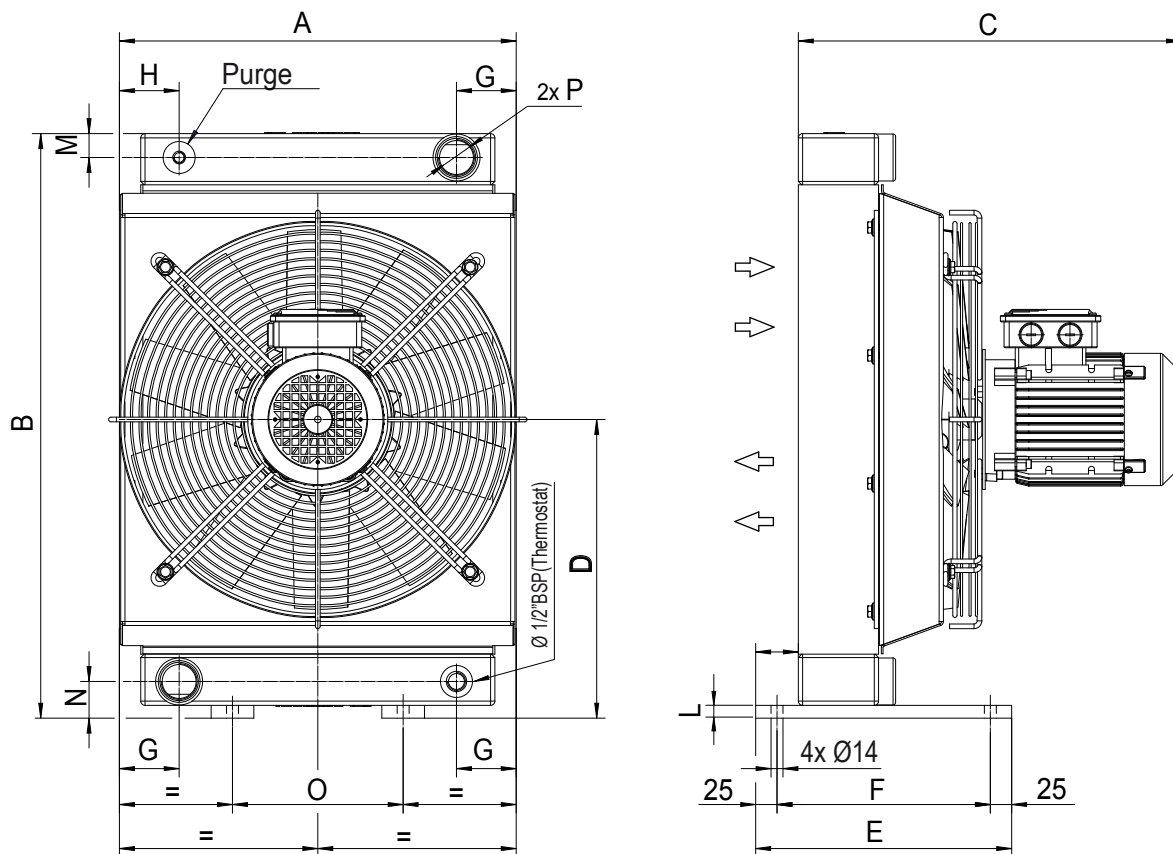

Les dimensions et caractéristiques techniques sont données à titre indicatif.

Dimensions

Modèle	Code	Dimensions												
		A	B	C	D	E	F	G	H	L	M	N	O	P
HPAM06	A125300400B##	285	340	386	175	300	250	56	52	10	25	30	100	Ø 3/4" BSP
HPAM12	A125400400B##	357	400	393	205	250	200	65	50	10	25	35	150	Ø 1" BSP
HPAM18	A125500400B##	450	510	421	260	250	200	65	50	10	25	35	200	Ø 1" BSP
HPAM24	A125600400B##	450	535	452	275	300	250	70	70	15	28	43	200	Ø 1"1/4 BSP
HPAM30	A125700400B##	465	685	452	350	300	250	70	70	15	28	43	200	Ø 1"1/4 BSP
HPAM36	A125800400B##	610	785	460	400	300	250	72	72	15	28	43	310	Ø 1"1/4 BSP
HPAM42	A125900400B##	606	935	502	475	300	250	70	70	15	28	43	310	Ø 1"1/4 BSP
HPAM50	A126000400B##	725	955	583	485	300	250	86	86	15	35	50	400	Ø 1"1/2 BSP
HPAM52	A126100400B##	725	955	573	485	300	250	86	86	15	35	50	400	Ø 1"1/2 BSP
HPAM72	A126200400B##	725	955	603	485	300	250	86	86	15	35	50	400	Ø 1"1/2 BSP

Caractéristiques techniques

Modèle	Code	Caractéristiques techniques								
		V	Hz	Kw	A	Tr/min	dB (A)	IP	Litres	Kg
HPAM06	A125300400B##	230/400 AC B14	50	0,25	1,7 - 1	1350	62	56	1,2	13
		265/460 AC B14	60	0,29	1,7 - 1	1620	66			
HPAM12	A125400400B##	230/400 AC B14	50	0,25	1,7 - 1	1350	74	56	1,9	17
		265/460 AC B14	60	0,29	1,7 - 1	1620	78			
HPAM18	A125500400B##	230/400 AC B14	50	0,37	2,1 - 1,1	1370	74	56	2,9	20
		265/460 AC B14	60	0,43	2,1 - 1,1	1650	78			
HPAM24	A125600400B##	230/400 AC B14	50	0,55	2,9 - 1,7	1320	76	56	6,2	28
		265/460 AC B14	60	0,63	2,9 - 1,7	1690	80			
HPAM30	A125700400B##	230/400 AC B14	50	0,75	3 - 1,7	1440	73	56	6,8	37
		265/460 AC B14	60	0,86	3 - 1,7	1750	77			
HPAM36	A125800400B##	230/400 AC B14	50	1,1	4,5 - 2,6	1440	76	56	9,4	60
		265/460 AC B14	60	1,3	4,5 - 2,6	1730	84			
HPAM42	A125900400B##	230/400 AC B14	50	1,1	4,5 - 2,6	1440	80	56	10,6	65
		265/460 AC B14	60	1,3	4,5 - 2,6	1730	84			
HPAM50	A126000400B##	230/400 AC B14	50	1,1	5 - 2,9	936	79	56	14,2	90
		265/460 AC B14	60	1,3	5 - 2,9	1123	83			
HPAM52	A126100400B##	230/400 AC B14	50	1,1	5 - 2,9	936	79	56	17,7	95
		265/460 AC B14	60	1,3	5 - 2,9	1123	82			
HPAM72	A126200400B##	230/400 AC B14	50	2,2	8,3 - 4,8	1435	83	56	17,7	105
		265/460 AC B14	60	2,5	8,3 - 4,8	1722	86			

Diagramme de performances et pertes de charge (ISO VG 32 à 40°C)

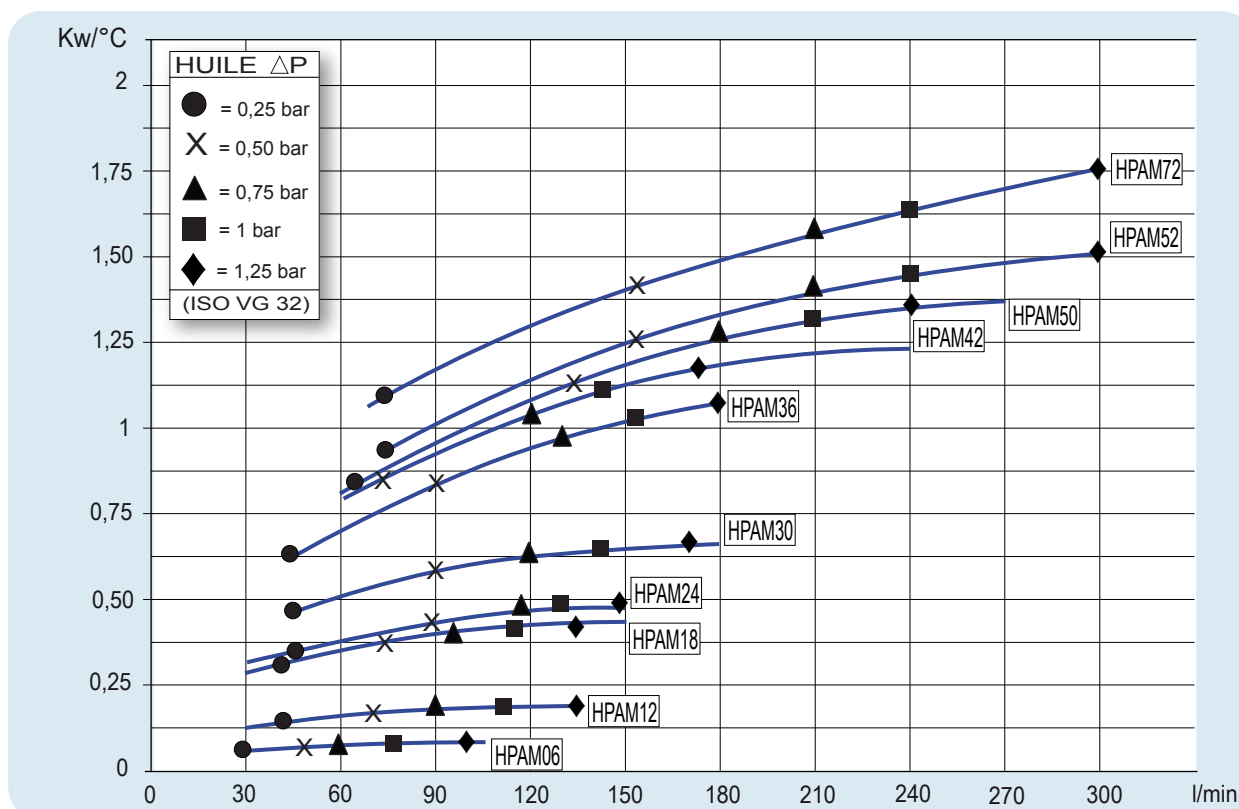

Facteur de correction - F (Pertes de charge)

cst	10	15	20	30	40	50	60	80	100	200	300
F	0,5	0,65	0,77	1	1,2	1,4	1,6	1,9	2,1	3,3	4,3

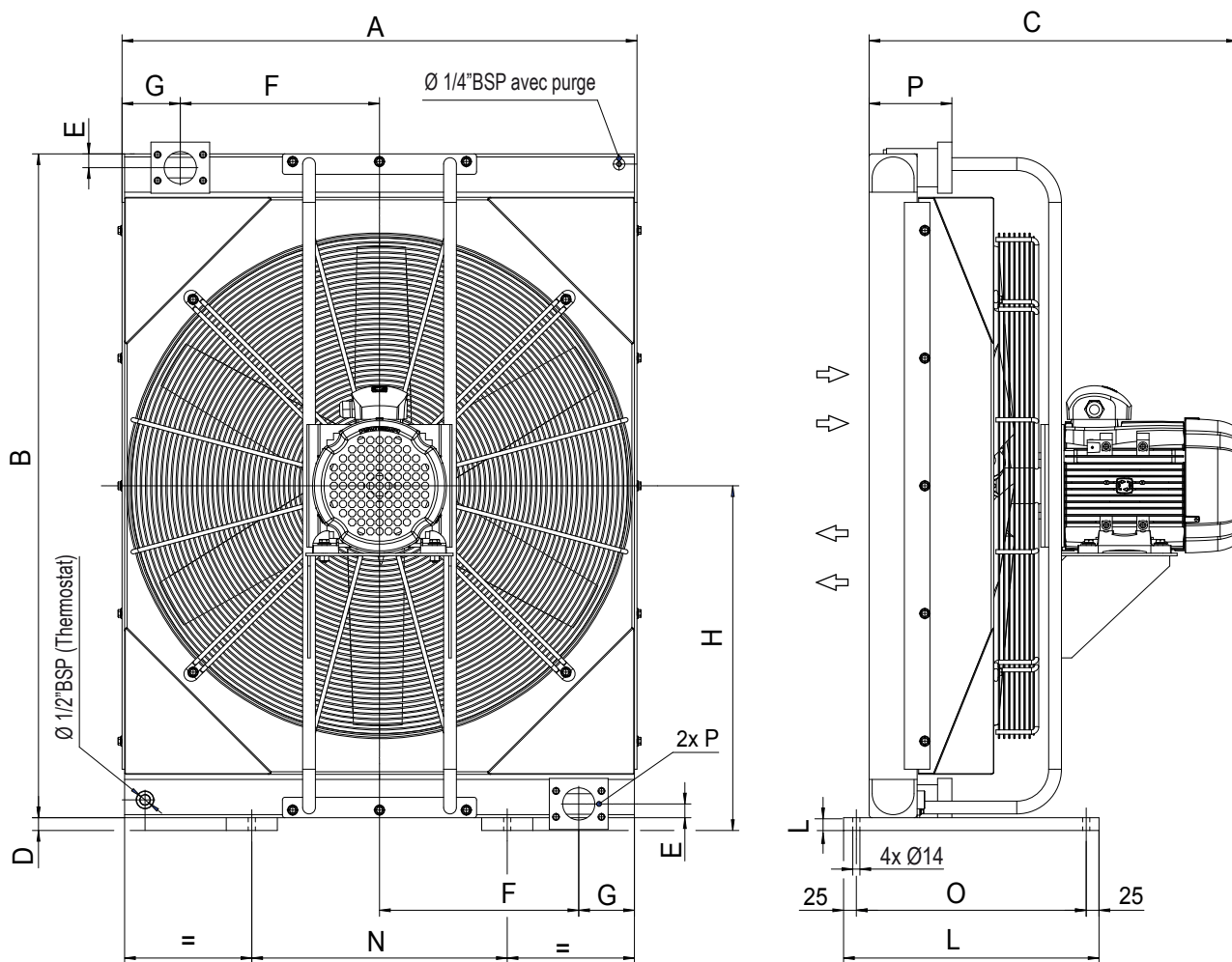

Les dimensions et caractéristiques techniques sont données à titre indicatif.

178

Dimensions

Modèle	Code	Dimensions												
		A	B	C	D	E	F	G	H	L	M	N	O	P
HPAM135	A126300400B##	1008	1300	706	25	27	390	109	675	500	SAE 2"1/2*	500	450	162
HPAM180	A126400400B##	1008	1290	776	25	27	390	109	670	500	SAE 2"1/2*	500	450	181
HPAM255	A126500400B##	1182	1310	957	25	27	477	109	680	700	SAE 2"1/2*	650	650	228

* Bride : SAE 3000 PSI

Caractéristiques techniques

Modèle	Code	Caractéristiques techniques								
		V	Hz	Kw	A	Tr/min	dB (A)	IP	Litres	Kg
HPAM135	A126300400B##	230/400	50	3	12,1 / 7,0	969	80	56	26	126
		265/460	60	3,5	12,1 / 7,0	1163	84			
HPAM180	A126400400B##	400/690	50	7,5	14,4 / 8,3	1450	89	56	31	200
		460/795	60	8,6	14,4 / 8,3	1740	93			
HPAM255	A126500400B##	400/690	50	15	28,1 / 16,3	1456	96	56	56	358
		460/795	60	17,3	28,1 / 16,3	1747	100			

Diagramme de performances et pertes de charge (ISO VG 32 à 40°C)

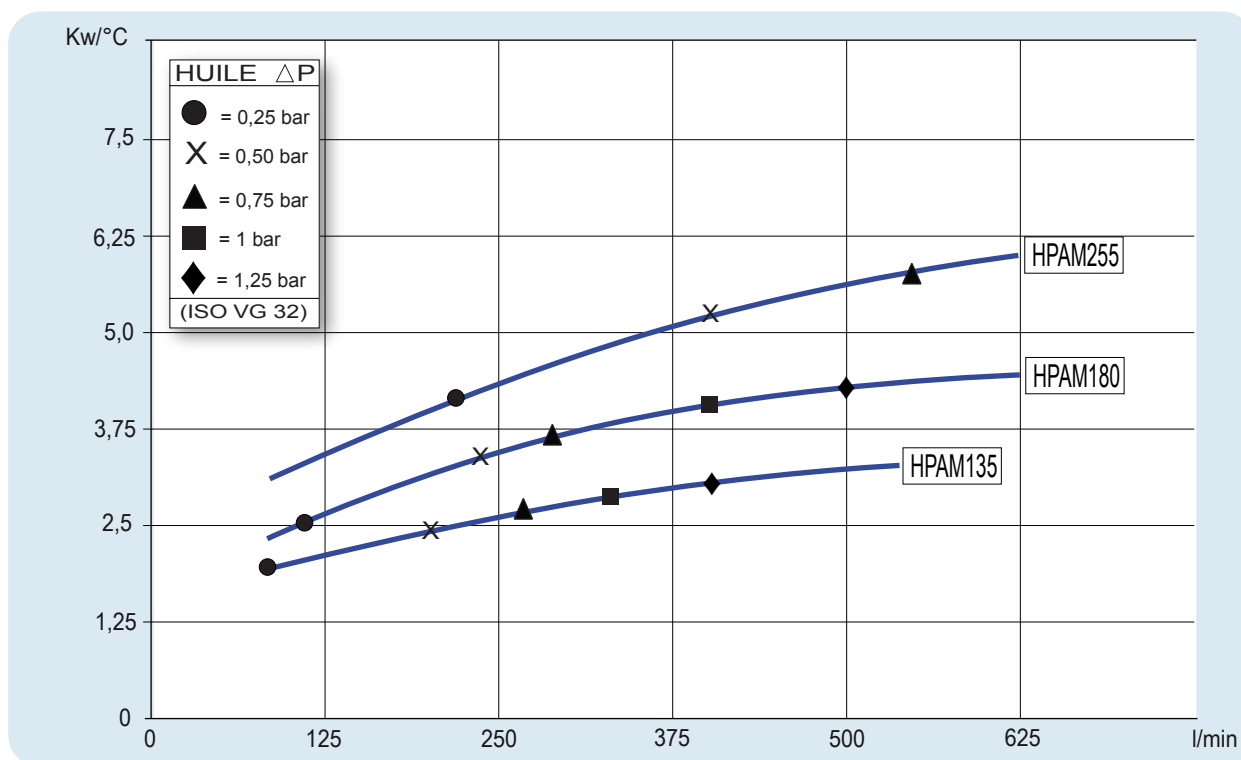

Le diagramme se réfère aux versions 50Hz, pour les versions 60Hz, nous contacter.

Facteur de correction - F (Pertes de charge)

cst	10	15	20	30	40	50	60	80	100	200	300
F	0,5	0,65	0,77	1	1,2	1,4	1,6	1,9	2,1	3,3	4,3

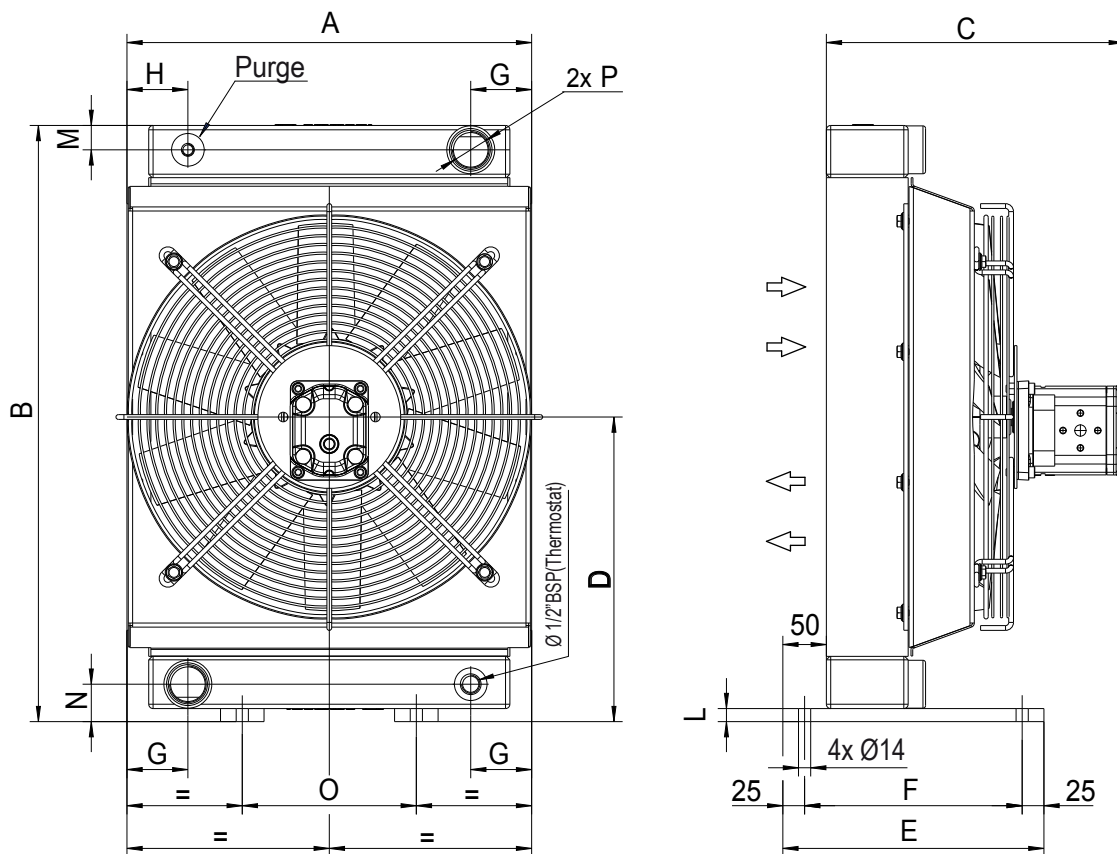

Les dimensions et caractéristiques techniques sont données à titre indicatif.

Dimensions

Modèle	Code	Dimensions												
		A	B	C	D	E	F	G	H	L	M	N	O	P
HPAM06	A1253002060##	285	340	269	175	250	200	56	52	10	25	30	100	Ø 3/4" BSP
HPAM12	A1254002060##	357	400	282	205	250	200	65	50	10	25	35	150	Ø 1" BSP
HPAM18	A1255002080##	450	510	286	260	250	200	65	50	10	25	35	200	Ø 1" BSP
HPAM24	A1256002080##	450	535	317	275	300	250	70	70	15	28	43	200	Ø 1" 1/4 BSP
HPAM30	A1257002110##	465	685	322	250	300	250	70	70	15	28	43	200	Ø 1" 1/4 BSP
HPAM36	A1258002110##	610	785	319	400	300	250	72	72	15	28	43	310	Ø 1" 1/4 BSP
HPAM42	A1259002140##	606	935	326	475	300	250	70	70	15	28	43	310	Ø 1" 1/4 BSP
HPAM50	A1260002210##	725	955	382	485	300	250	86	86	15	35	50	400	Ø 1" 1/2 BSP
HPAM72	A1262002210##	725	955	430	485	300	250	86	86	15	35	50	400	Ø 1" 1/2 BSP

Caractéristiques techniques

Modèle	Code	Caractéristiques techniques					
		Tr/min	Moteur hydraulique		dB (A)	Litres	Kg
			CC	bar			
HPAM06	A1253002060##	1500	6	1	64	1,2	12
		3000	6	4	79		
HPAM12	A1254002060##	1500	6	8	75	1,9	16
		3000	6	31	90		
HPAM18	A1255002080##	1500	8	18	76	2,9	20
		3000	8	72	91		
HPAM24	A1256002080##	1500	8	15	48	6,2	27
		3000	8	59	93		
HPAM30	A1257002110##	1500	11	18	74	6,8	35
		3000	11	72	89		
HPAM36	A1258002110##	1500	11	28	78	9,4	54
		3000	11	113	93		
HPAM42	A1259002140##	1500	14	26	82	10,6	60
		3000	14	106	97		
HPAM50	A1260002210##	1500	21	49	88	14,2	85
		3000	21	197	103		
HPAM72	A1262002210##	1500	21	39	85	17,7	92
		3000	21	157	99		

Diagramme de performances et pertes de charge (ISO VG 32 à 40°C)

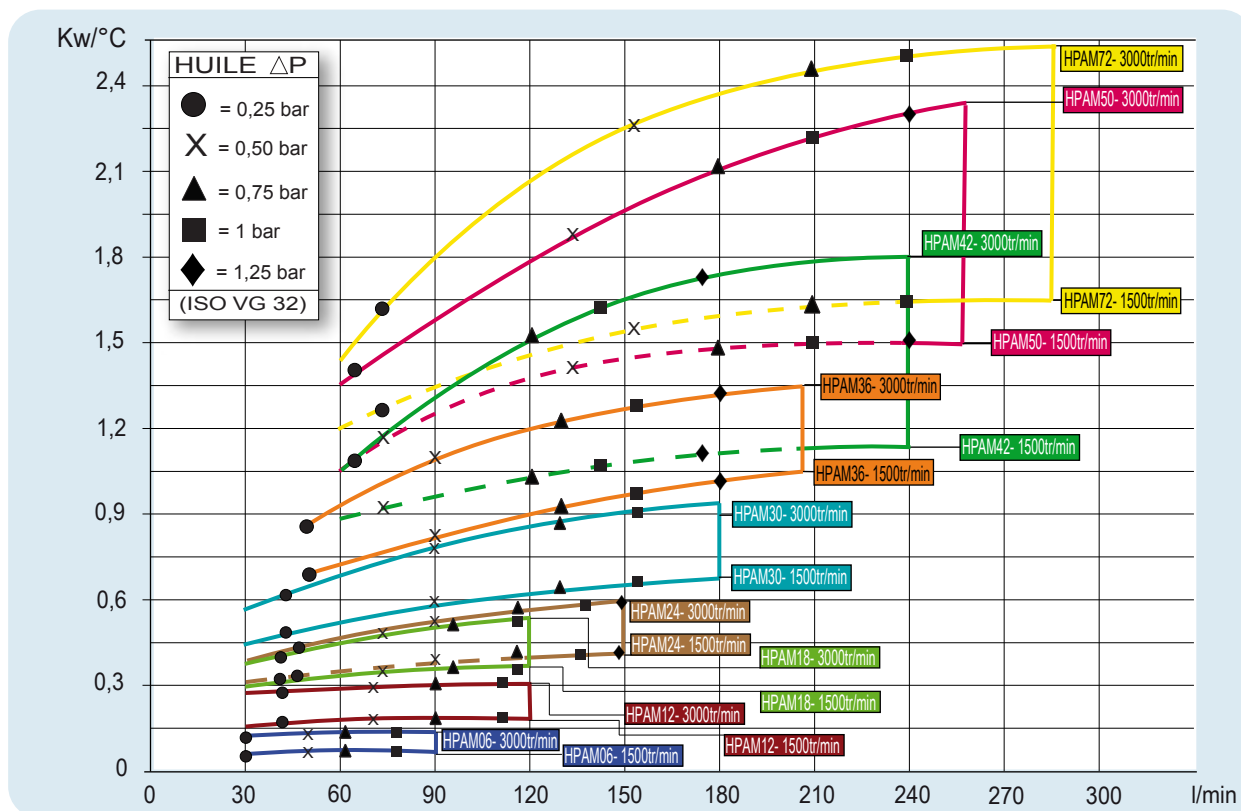

Facteur de correction - F (Pertes de charge)

cst	10	15	20	30	40	50	60	80	100	200	300
F	0,5	0,65	0,77	1	1,2	1,4	1,6	1,9	2,1	3,3	4,3

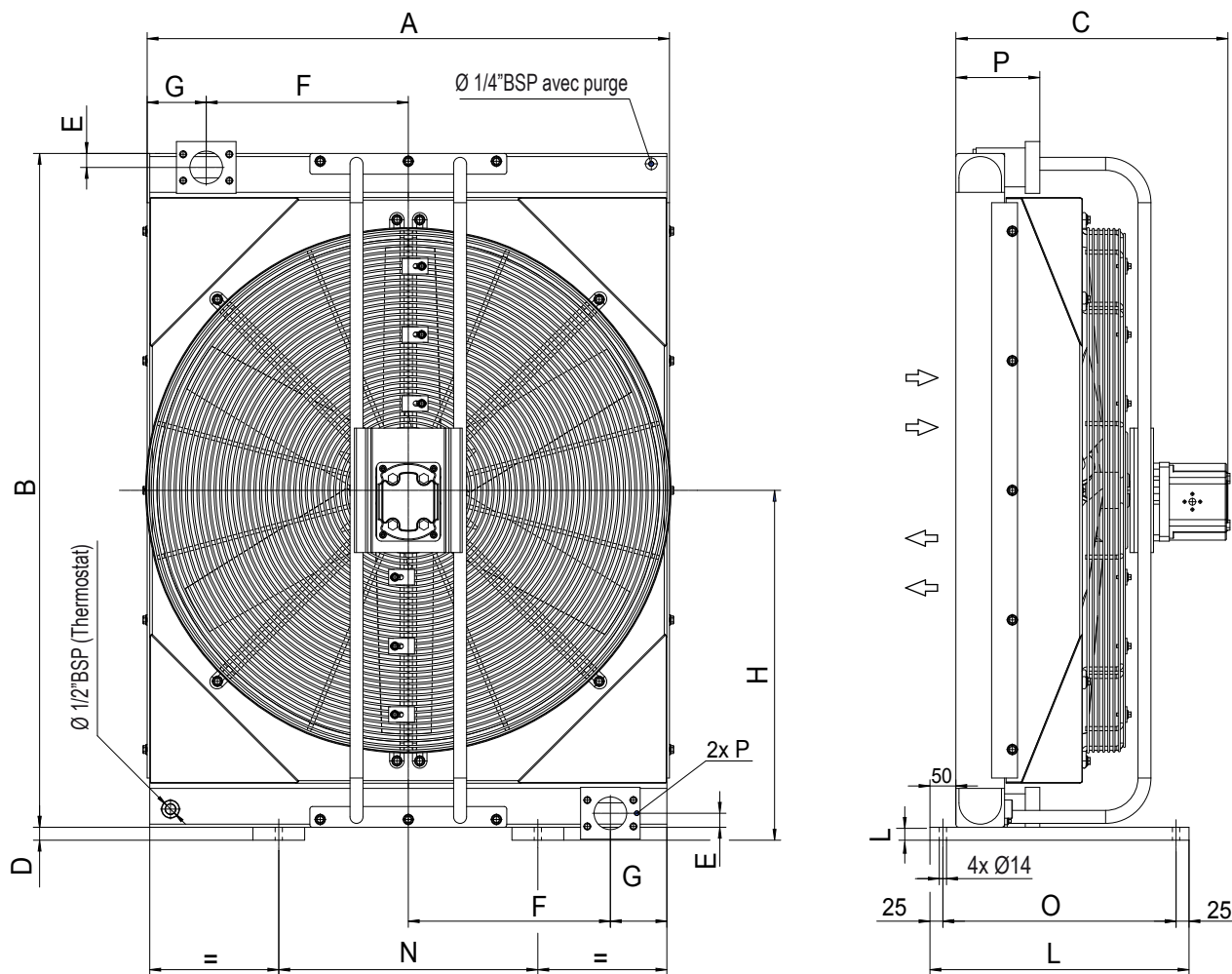

Les dimensions et caractéristiques techniques sont données à titre indicatif.

Dimensions

Modèle	Code	Dimensions												
		A	B	C	D	E	F	G	H	L	M	N	O	P
HPAM135	A1263003380##	1008	1300	535	25	27	390	109	675	500	SAE 2"1/2*	500	450	162
HPAM180	A1264003440##	1008	1290	557	25	27	390	109	670	500	SAE 2"1/2*	500	450	181
HPAM255	A1265003440##	1182	1310	604	25	27	477	109	680	700	SAE 2"1/2*	650	650	228

* Bride : SAE 3000 PSI

Caractéristiques techniques

Modèle	Code	Caractéristiques techniques					
		Tr/min	Moteur hydraulique		dB (A)	lt	Kg
CC	bar						
HPAM135	A1263003380##	1000	38	34	83	26	84
		2000	38	134	98		
HPAM180	A1264003440##	1000	44	27	83	31	140
		2000	44	106	98		
HPAM255	A1265003440##	1000	44	52	87	56	263
		2000	44	206	102		

Diagramme de performances et pertes de charge (ISO VG 32 à 40°C)

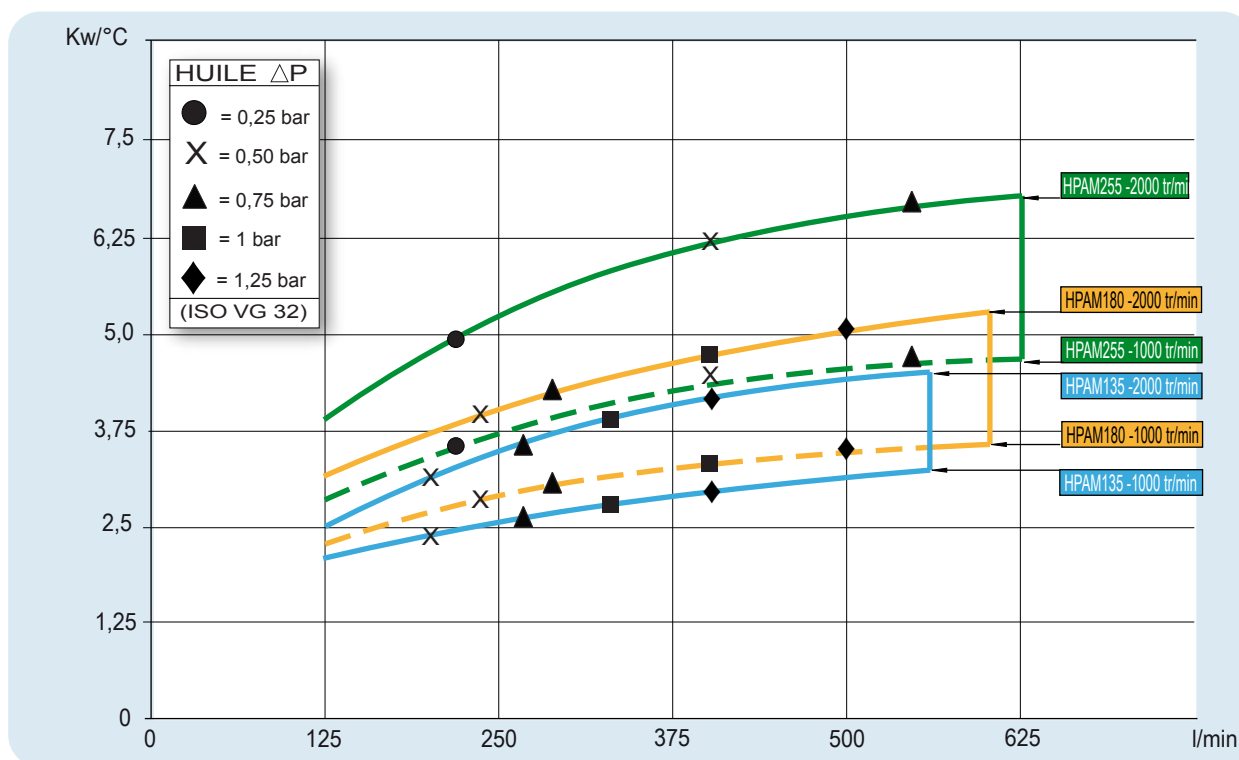

Facteur de correction - F (Pertes de charge)

cst	10	15	20	30	40	50	60	80	100	200	300
F	0,5	0,65	0,77	1	1,2	1,4	1,6	1,9	2,1	3,3	4,3

 CE II 2G IIC c T4



ÉCHANGEURS DE TEMPÉRATURE SÉRIE HPAX

HPAX CE II 2G IIC c T4

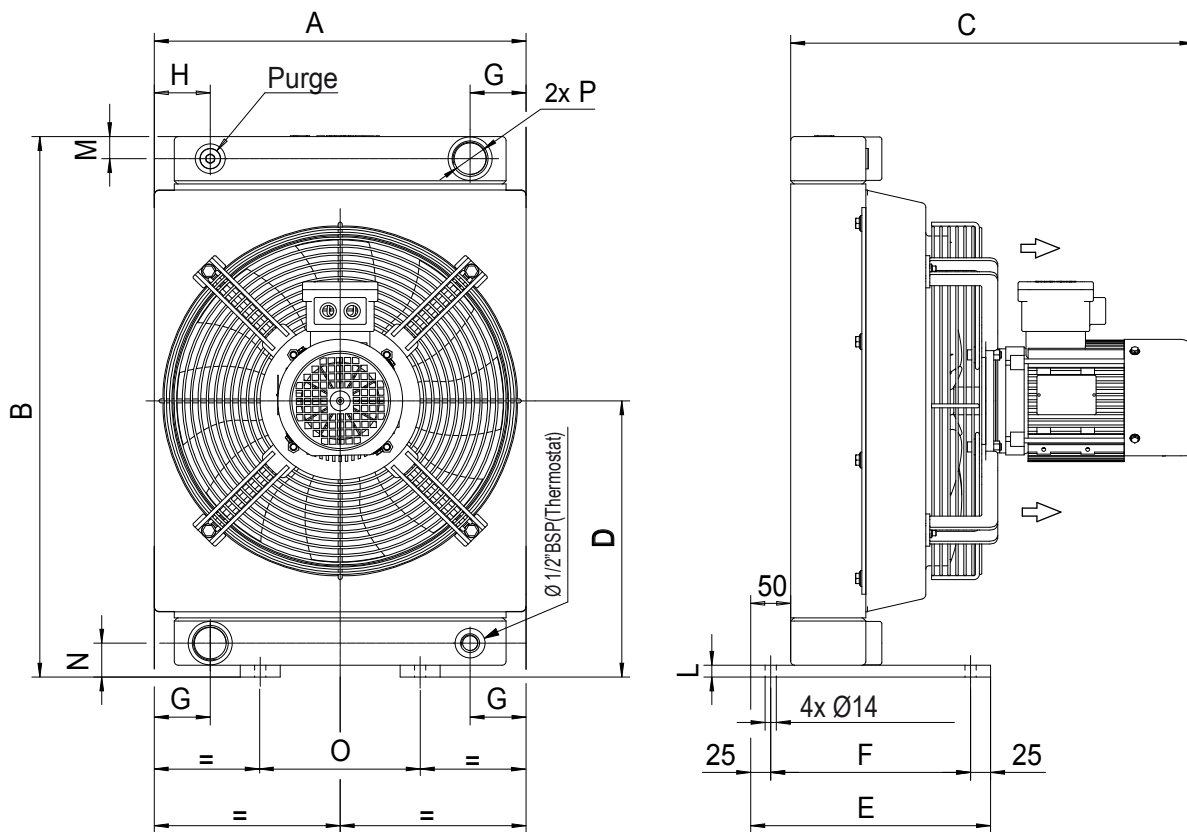

186

Dimensions

Modèle	Code	Dimensions												
		A	B	C	D	E	F	G	H	L	M	N	O	P
HPAX06	A063800400B01	282	340	386	175	300	250	56	51	10	25	30	100	Ø 3/4" BSP
HPAX12	A063900400B01	357	400	451	205	250	200	65	50	10	25	35	150	Ø 1" BSP
HPAX18	A064000400B01	450	510	441	260	250	200	65	50	10	25	35	200	Ø 1" BSP
HPAX24	A064100400B01	450	535	493	275	300	250	70	70	15	28	43	200	Ø 1"1/4 BSP
HPAX30	A064200400B01	465	685	503	350	300	250	70	70	15	28	43	200	Ø 1"1/4 BSP
HPAX36	A064300400B01	610	785	508	400	300	250	72	72	15	28	43	310	Ø 1"1/4 BSP
HPAX42	A064400400B01	606	935	547	475	300	250	70	70	15	28	43	310	Ø 1"1/4 BSP
HPAX50	A064500400B01	725	955	591	485	300	250	86.5	86.5	15	35	50	400	Ø 1"1/2 BSP
HPAX52	A064600400B01	725	955	618	485	300	250	86.5	86.5	15	35	50	400	Ø 1"1/2 BSP
HPAX72	A064700400B01	725	955	633	485	300	250	86.5	86.5	15	35	50	400	Ø 1"1/2 BSP

Les dimensions et caractéristiques techniques sont données à titre indicatif.

Caractéristiques techniques

Modèle	Code	Caractéristiques techniques								
		V	Hz	Kw	A	Tr/min	dB (A)	IP	Litres	Kg
HPAX06	A063800400B01	230/400	50	0,06	0,7 / 0,4	1300	56	66	1,2	13
		265/460	60	0,07	0,7 / 0,4	1560	60			
HPAX12	A063900400B01	230/400	50	0,25	1,73 / 1	2740	74	66	1,9	20
		265/460	60	0,29	1,73 / 1	3290	78			
HPAX18	A064000400B01	230/400	50	0,55	2,9 / 1,70	2710	78	66	2,9	31
		265/460	60	0,60	2,9 / 1,70	3250	82			
HPAX24	A064100400B01	230/400	50	0,75	3,45 / 2	2820	79	66	6,2	40
		265/460	60	0,86	3,45 / 2	3380	83			
HPAX30	A064200400B01	230/400	50	0,75	3,8 / 2,2	1410	78	66	6,8	45
		265/460	60	0,86	3,8 / 2,2	1690	85			
HPAX36	A064300400B01	230/400	50	0,75	3,8 / 2,2	1410	77	66	9,4	57
		265/460	60	0,86	3,8 / 2,2	1690	85			
HPAX42	A064400400B01	230/400	50	1,1	5,2 / 3	1410	81	66	10,6	68
		265/460	60	1,27	5,2 / 3	1690	85			
HPAX50	A064500400B01	230/400	50	1,1	5,9 / 3,4	910	77	66	14,2	95
		265/460	60	1,27	5,9 / 3,4	1090	81			
HPAX52	A064600400B01	230/400	50	1,1	5,9 / 3,4	910	78	66	17,7	105
		265/460	60	1,27	5,9 / 3,4	1090	82			
HPAX72	A064700400B01	230/400	50	2,2	8,9 / 5,2	1410	83	66	17,7	140
		265/460	60	2,5	8,9 / 5,2	1690	87			

Diagramme de performances et pertes de charge (ISO VG 32 à 40°C)

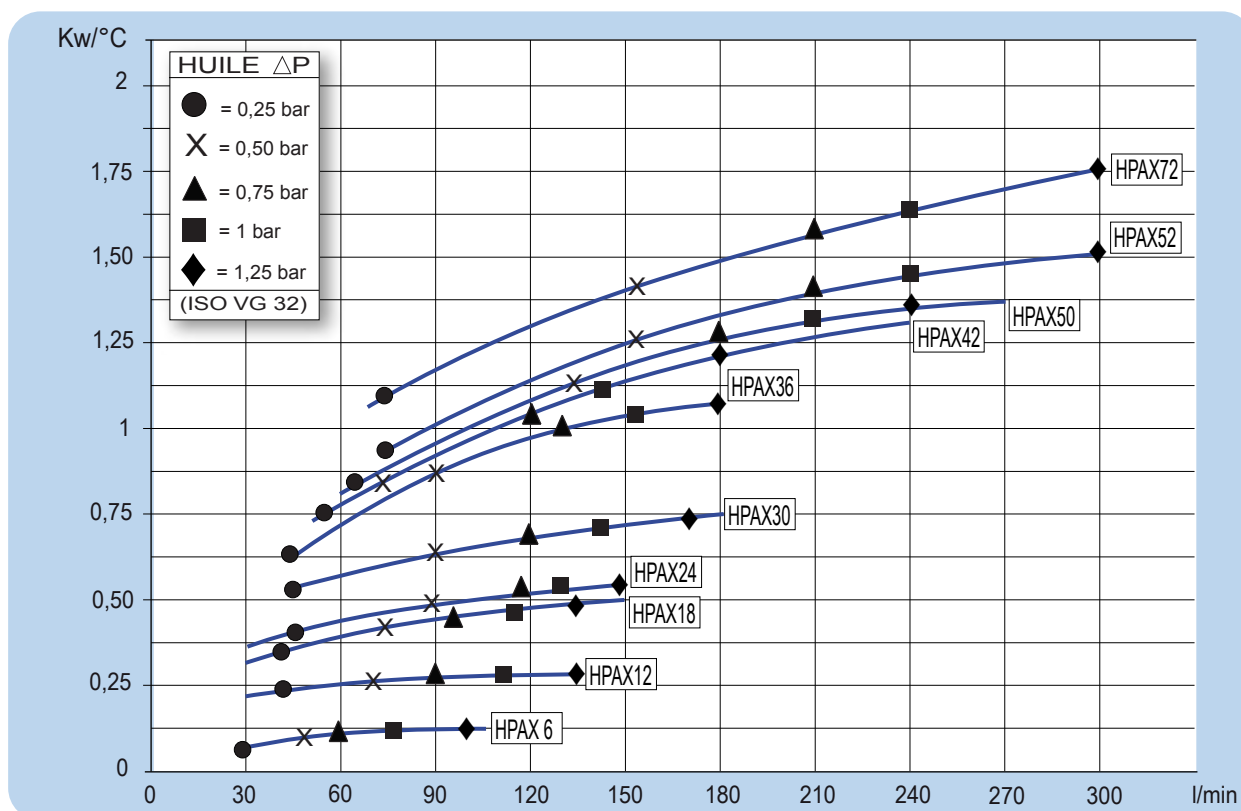

Le diagramme se réfère aux versions 50Hz, pour les versions 60Hz, nous contacter

Facteur de correction - F (Pertes de charge)

cst	10	15	20	30	40	50	60	80	100	200	300
F	0,5	0,65	0,77	1	1,2	1,4	1,6	1,9	2,1	3,3	4,3

HPAX Ex CE II 2G IIC c T4

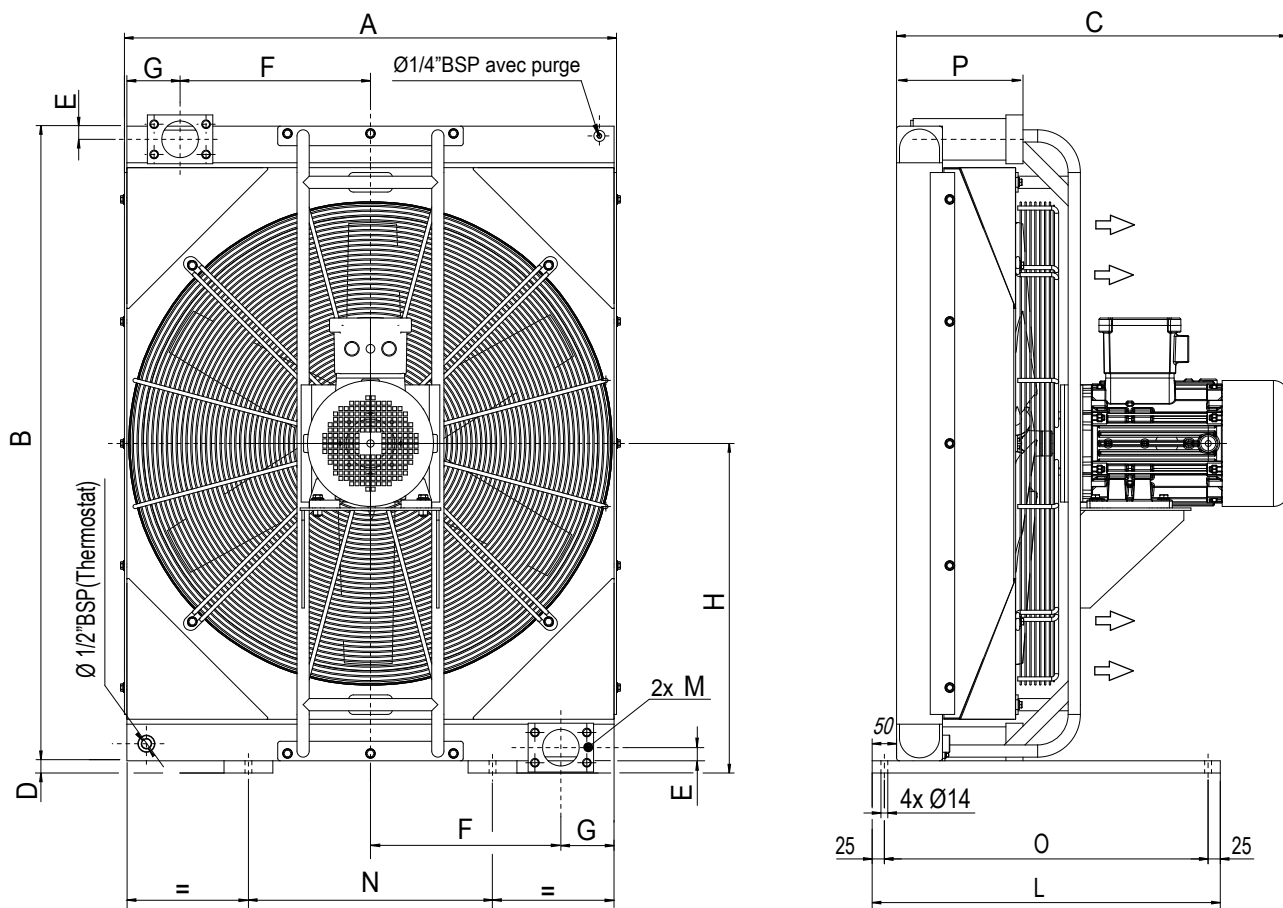

188

Dimensions

Modèle	Code	Dimensions												
		A	B	C	D	E	F	G	H	L	M	N	O	P
HPAX135	A064800400B01	1008	1300	802	25	27	390	109	675	500	SAE 2"1/2*	500	450	259
HPAX180	A064900400B01	1008	1290	821	25	27	390	109	675	500	SAE 2"1/2*	500	450	278
HPAX255	A06500B400B01	1182	1310	1047	25	27	477	109	680	700	SAE 2"1/2*	650	650	228

Les dimensions et caractéristiques techniques sont données à titre indicatif.

* Bride: SAE 3000 PSI

Caractéristiques techniques

Modèle	Code	Caractéristiques techniques								
		V	Hz	Kw	A	Tr/min	dB (A)	IP	Litres	Kg
HPAX135	A064800400B01	230/400	50	3	8,5 / 4,9	940	80	66	26	210
		265/460	60	3,5	8,5 / 4,9	1130	84			
HPAX180	A064900400B01	400/690	50	7,5	14,4 / 8,3	1440	89	66	31	240
		460/795	60	8,6	14,4 / 8,3	1730	93			
HPAX255	A06500B400B01	400/690	50	15	30,6 / 17,7	1450	96	66	56	340
		460/795	60	17,3	30,6 / 17,7	1740	100			

Diagramme de performances et pertes de charge (ISO VG 32 à 40°C)

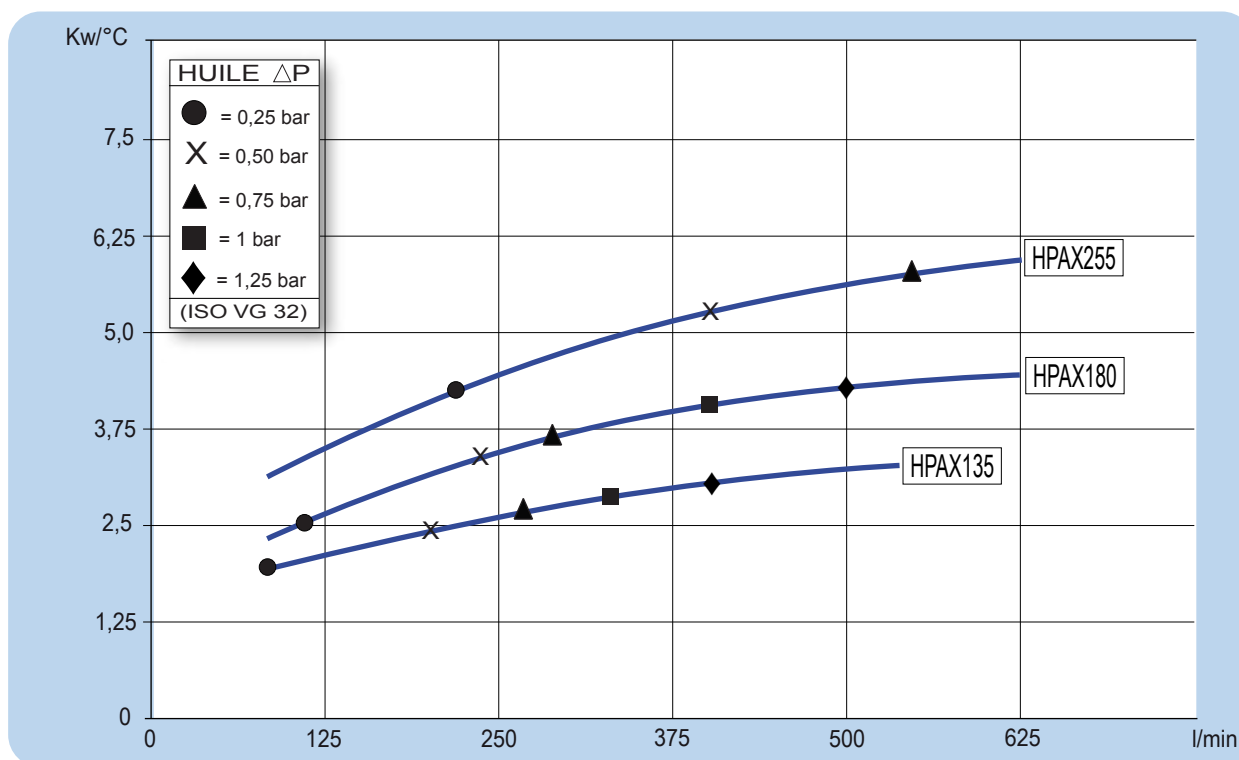

Le diagramme se réfère aux versions 50Hz, pour les versions 60Hz, nous contacter

Facteur de correction - F (Pertes de charge)

cst	10	15	20	30	40	50	60	80	100	200	300
F	0,5	0,65	0,77	1	1,2	1,4	1,6	1,9	2,1	3,3	4,3



191

ÉCHANGEURS DE TEMPÉRATURE

SÉRIE HPV



Détail

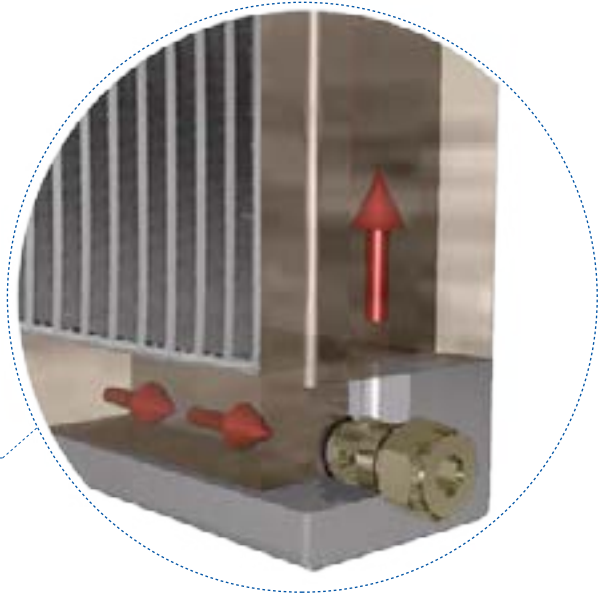

Valve en cartouche type 2 - (1,5 bar)

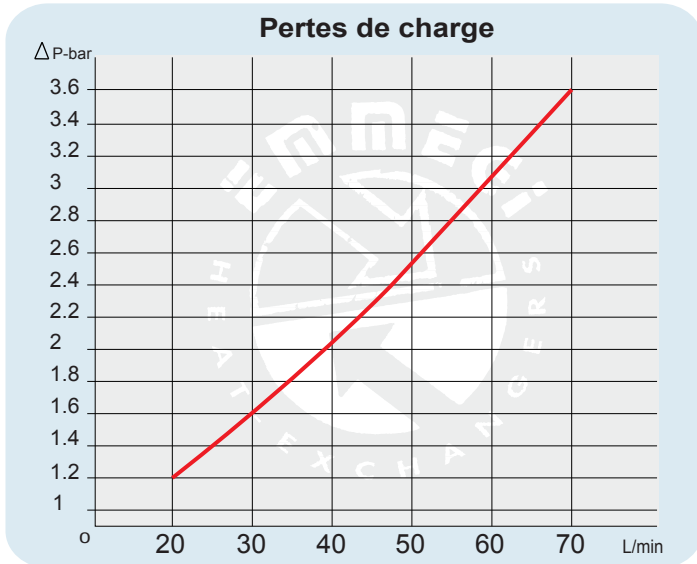

Les échangeurs de chaleur air/huile de la série HPV ont été conçus pour répondre aux besoins importants du marché.

La caractéristique principale de ces nouveaux produits est la vanne de dérivation intégrée qui simplifiera leur utilisation, évitera aux clients d'ajouter une vanne externe indépendante et garantira une très grande efficacité.

Valve en cartouche type 3 - (1,5 bar)



Schéma hydraulique



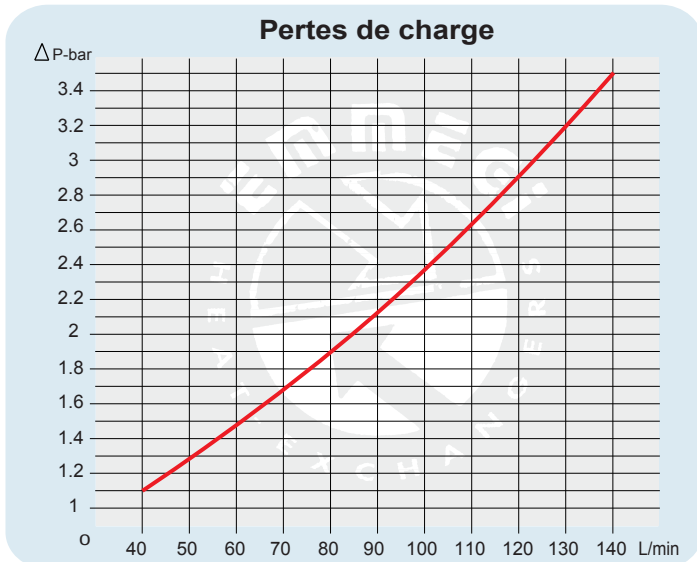
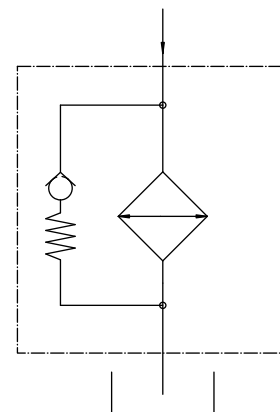

SÉRIE

V24 (HPV 24)

TYPE DE MOTORISATION

- 03 AC 230V-400V 50Hz / AC 265-460 60Hz (B14)
- 12 DC 12V
- 24 DC 24V
- 56 Prédiposé pour moteur hydraulique Gr. 2
- 58 Prédiposé pour moteur hydraulique Gr. 3

THERMOSTAT

- | | | |
|---|------------------------------|---------------|
| 1 | Thermostat fixe | 40-28°C |
| 2 | Thermostat fixe | 50-38°C |
| 3 | Thermostat fixe | 60-48°C |
| 4 | Thermostat fixe | 70-58°C |
| 5 | Thermostat fixe | 80-68°C |
| 6 | Thermostat fixe | 90-78°C |
| 8 | Thermostat réglable | 0-90°C (TC2) |
| 9 | Thermostat réglable connecté | 0-120°C (TC2) |

TYPE DE VENTILATION

- 01 Aspirant
- 02 Soufflant

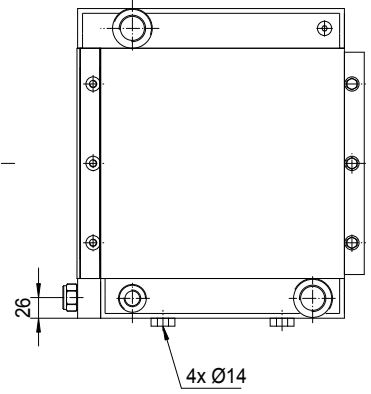
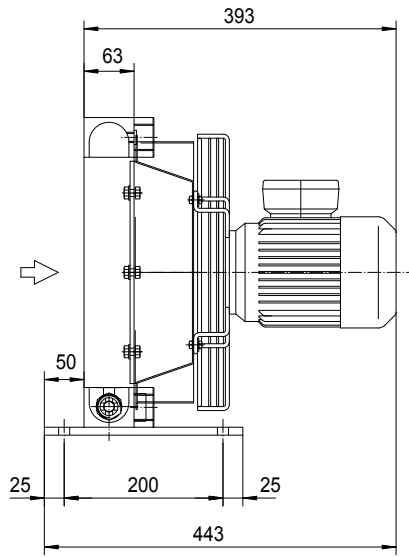
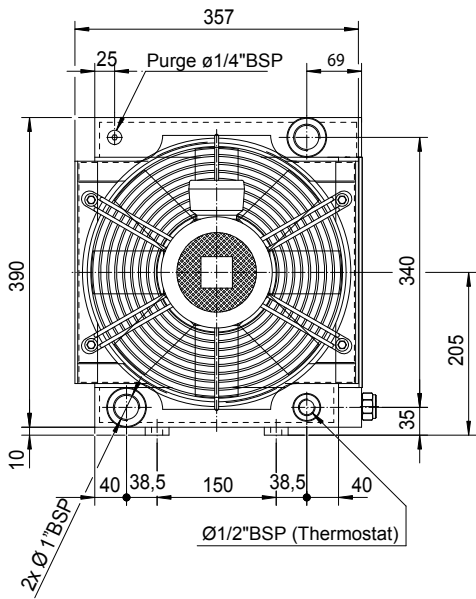

Code 2V1203###

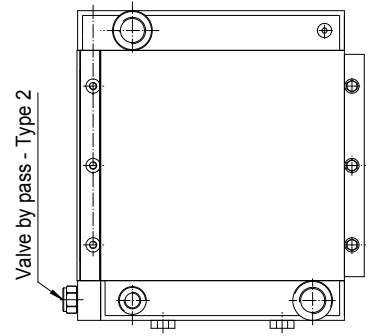
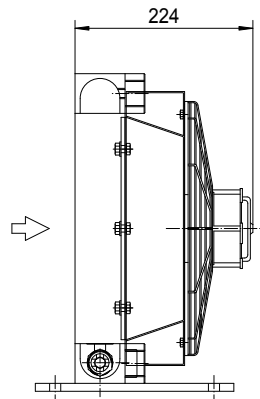
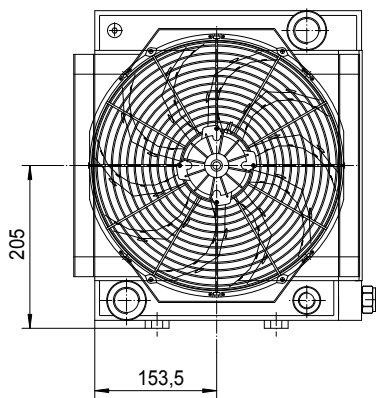

Code 2V1212###

Code 2V1224###

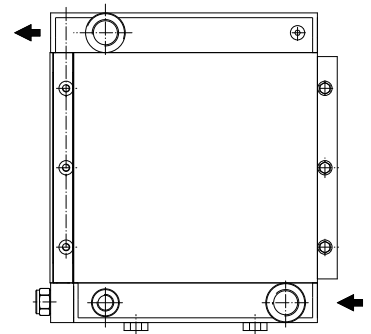
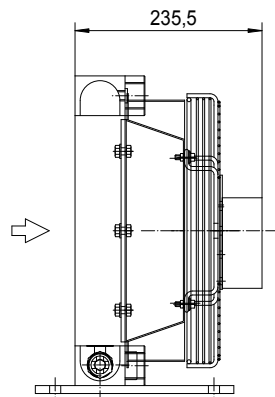
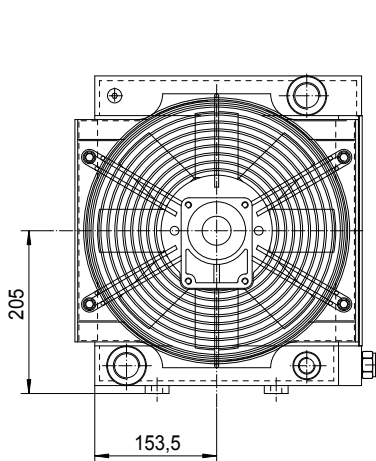

Code 2V1256###

Les dimensions et caractéristiques techniques sont données à titre indicatif.

Caractéristiques techniques

Code	V	Hz	kW(±10%)	A(±10%)	Tr/min	∅ Hélice	dB(A)	(m³/h)	IP	Litres	Kg
2V1203 ###	230-400 B14 AC	50	0,25	1,7 - 1	1350	315	72	1670	55	1,9	17
	265-460 B14 AC	60	0,29		1620						
2V1212 ###	12 DC	/	0,111	9,30	2600	305	77	1590	67		15
2V1224 ###	24 DC	/	0,148	6,15	3100	305	80	1700	67		15
2V1256 ###	Prédisposé pour moteur hydraulique Gr.2					315			/	16	

Nous contacter

Diagramme de performances

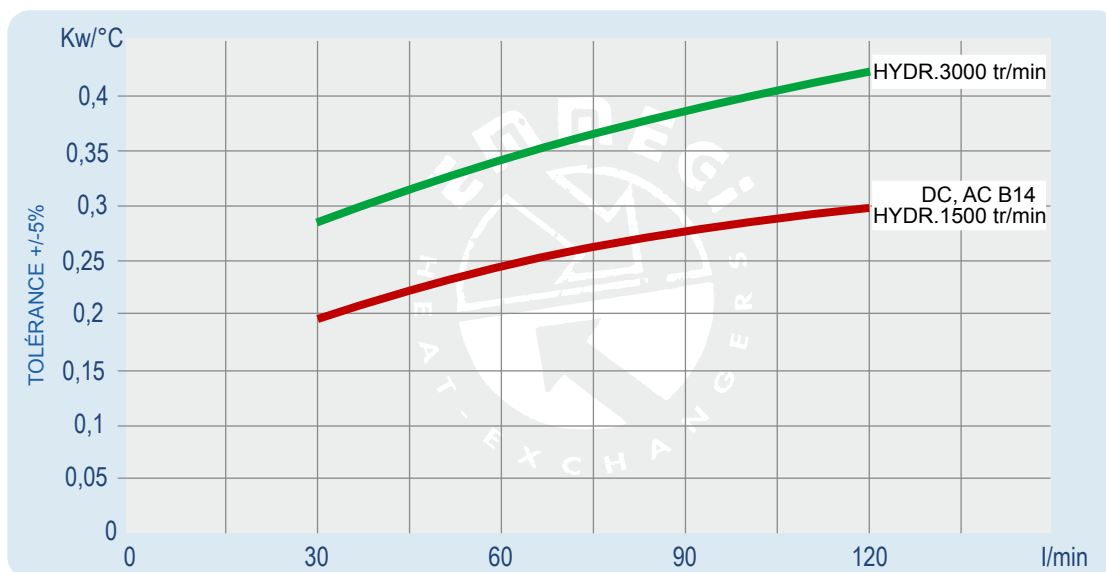

Pertes de charge (ISO VG 32)

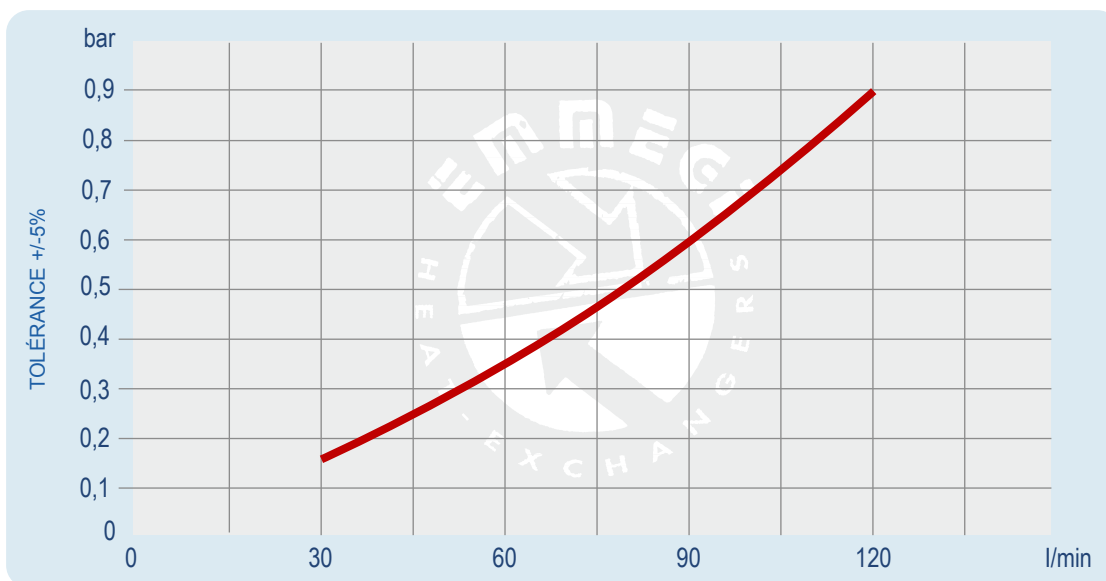

Facteur de correction - F (pertes de charge)

cst	10	15	20	30	40	50	60	80	100	200	300
F	0,5	0,65	0,77	1	1,2	1,4	1,6	1,9	2,1	3,3	4,3

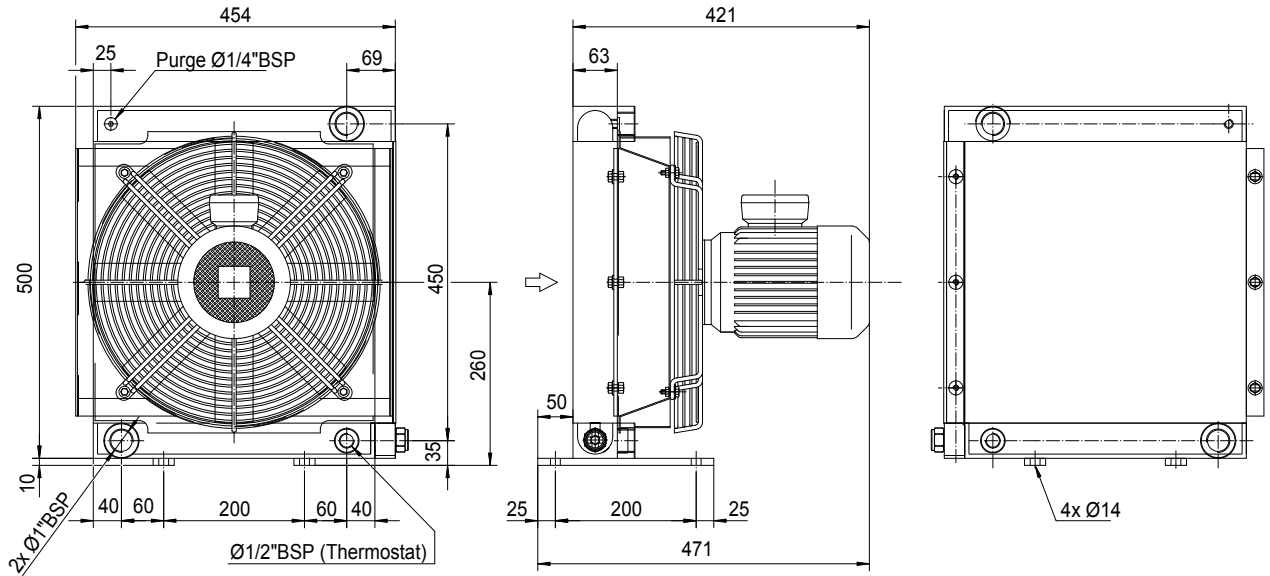

Code 2V1803###

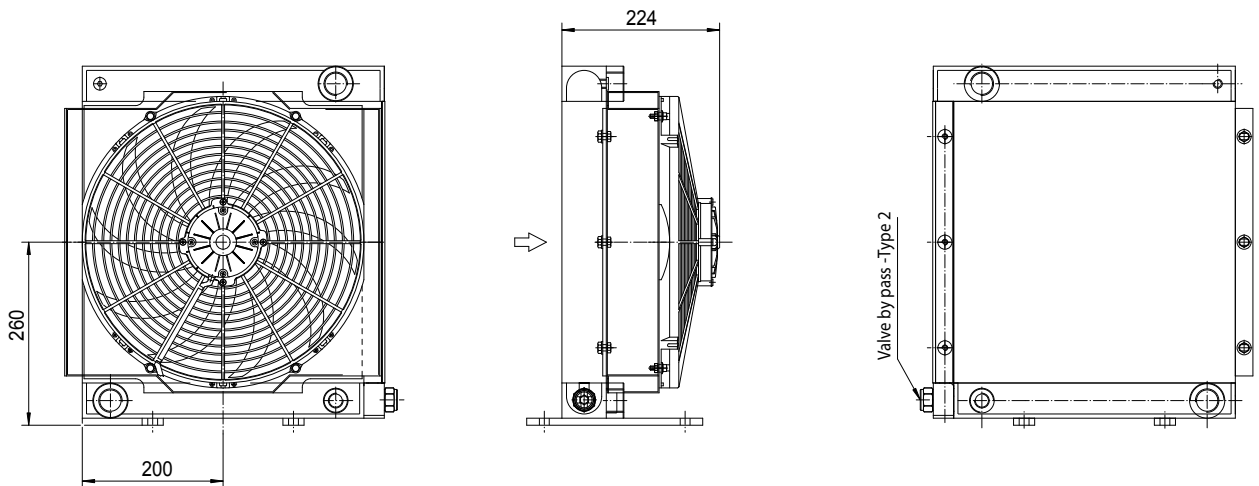

Code 2V1812###

Code 2V1824###

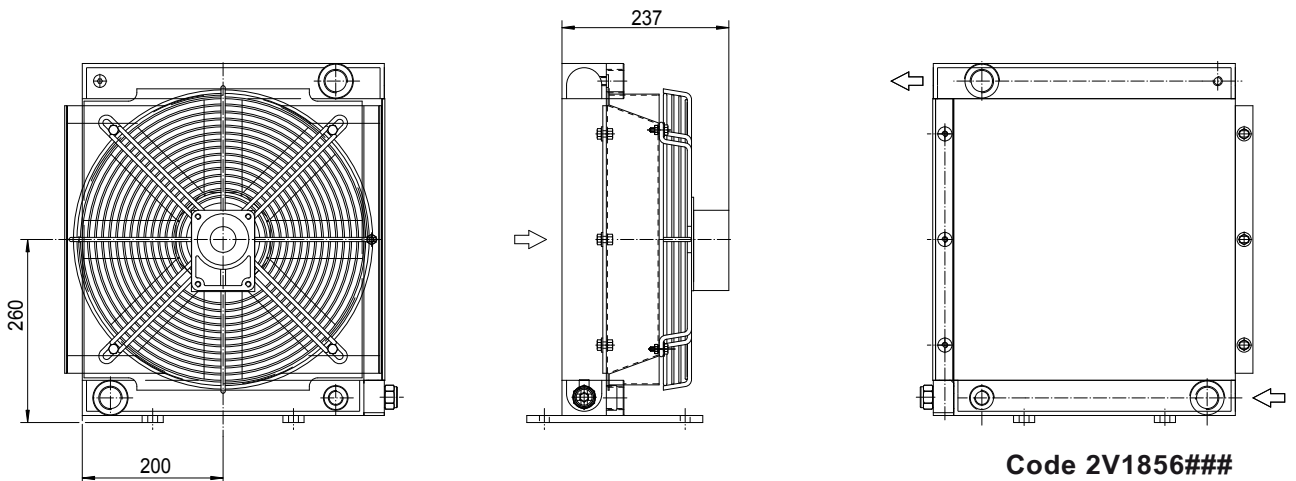

Code 2V1856###

Les dimensions et caractéristiques techniques sont données à titre indicatif.

Caractéristiques techniques

Code	V	Hz	kW(±10%)	A (±10%)	Tr/min	∅ Hélice	dB(A)	(m³/h)	IP	Litres	Kg
2V1803 ###	230- 400 B14 AC	50	0,37	2,1 - 1,1	1370	400	77	3350	55	2,9	20
	265- 460 B14 AC	60	0,43		1650						
2V1812 ###	12 DC	/	0,187	15,6	2350	385	77	2950	67		18
2V1824 ###	24 DC	/	0,170	7,1	2580	385	81	3100	67		18
2V1856 ###	Prédisposé pour moteur hydraulique Gr.2					400			/		19

Nous contacter

Diagramme de performances

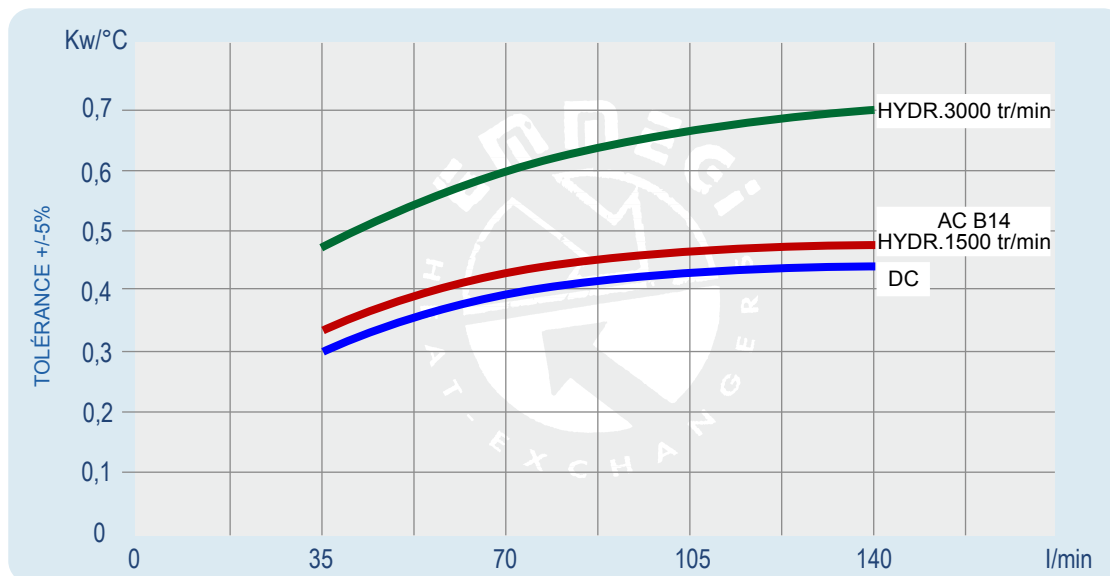

Pertes de charge (ISO VG 32)

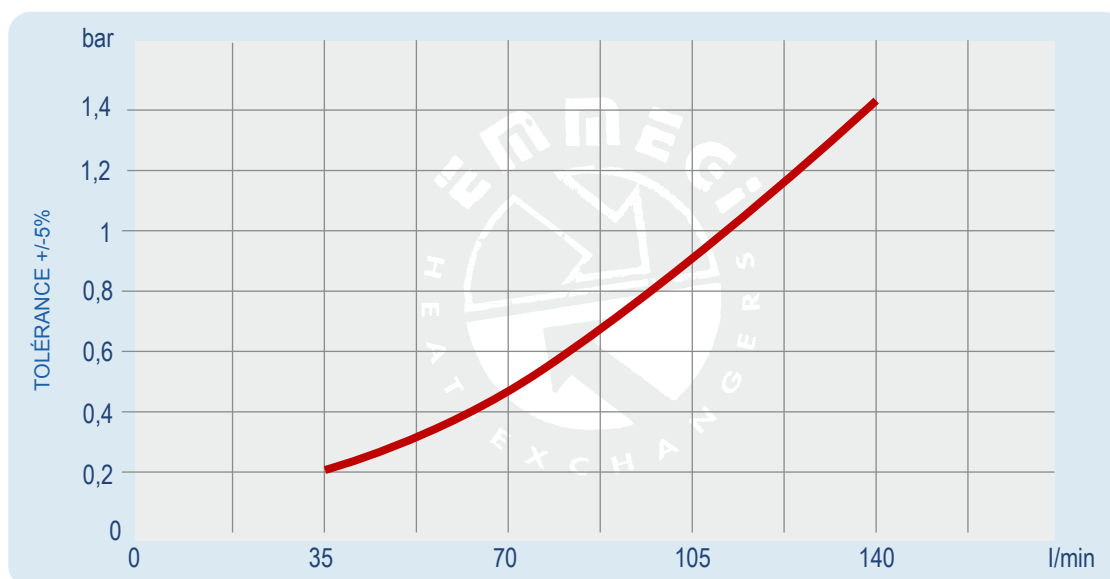

Facteur de correction - F (pertes de charge)

cst	10	15	20	30	40	50	60	80	100	200	300
F	0,5	0,65	0,77	1	1,2	1,4	1,6	1,9	2,1	3,3	4,3

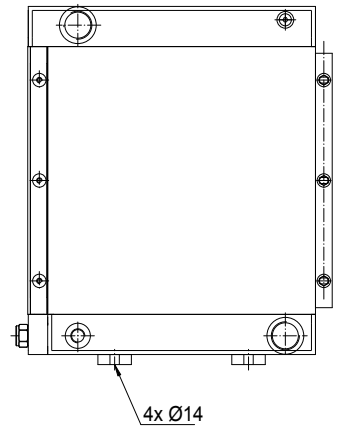
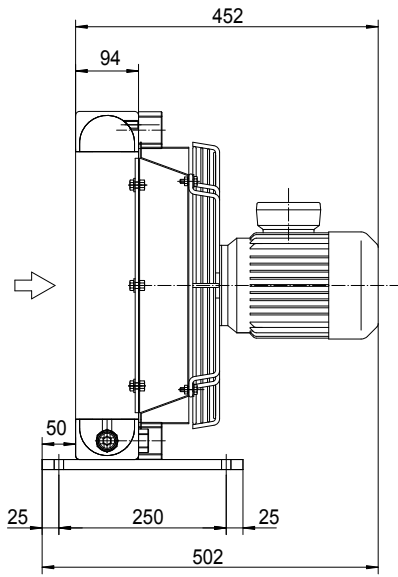
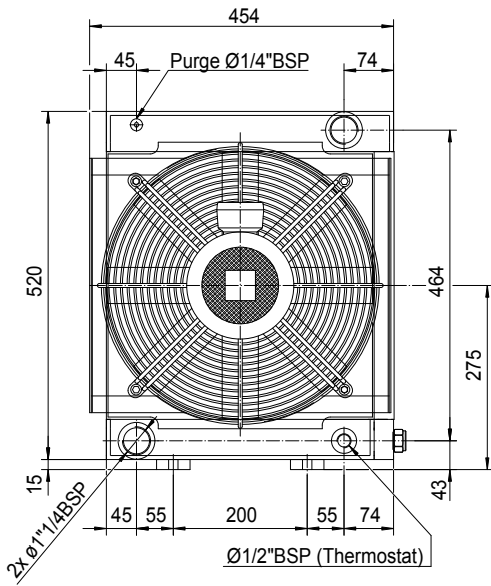

Code 2V2403###

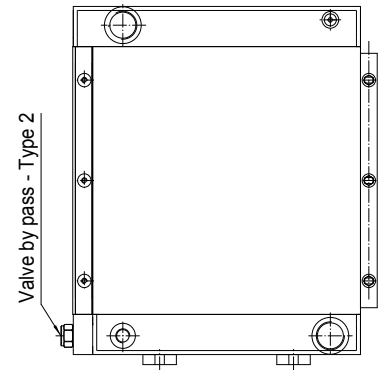
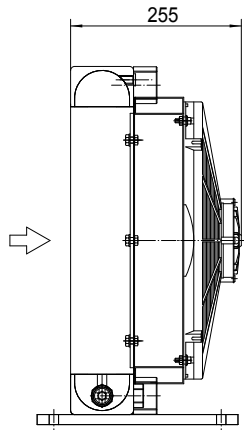
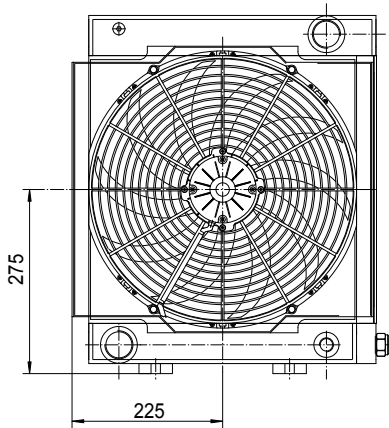

Code 2V2412###

Code 2V2424###

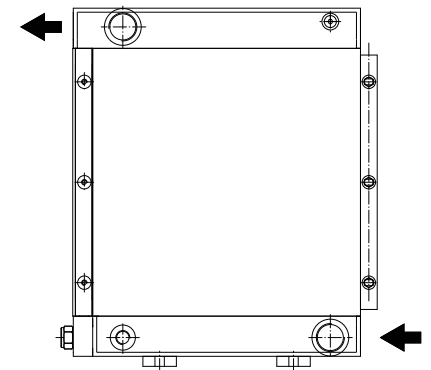
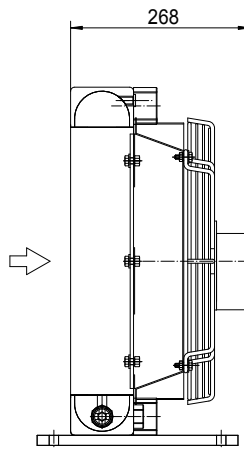
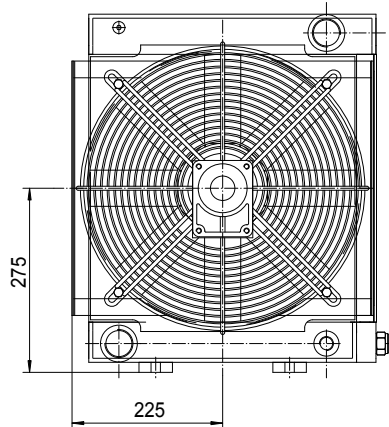

Code 2V2456###

Les dimensions et caractéristiques techniques sont données à titre indicatif.

Caractéristiques techniques

Code	V	Hz	kW(±10%)	A(±10%)	Tr/min	∅ Hélice	dB(A)	(m³/h)	IP	Litres	Kg
2V2403 ###	230-400 B14 AC	50	0,55	2,9 - 1,7	1320	400	79	2800	55	2,9	28
	265-460 B14 AC	60	0,63		1690		☎				☎
2V2412 ###	12 DC	/	0,187	15,6	2350	385	77	2100	67		22
2V2424 ###	24 DC	/	0,170	7,1	2580	305	80	2250	67		22
2V2456 ###	Prédisposé pour moteur hydraulique Gr.2				☎	400	☎	☎	/		23

Nous contacter

Diagramme de performances

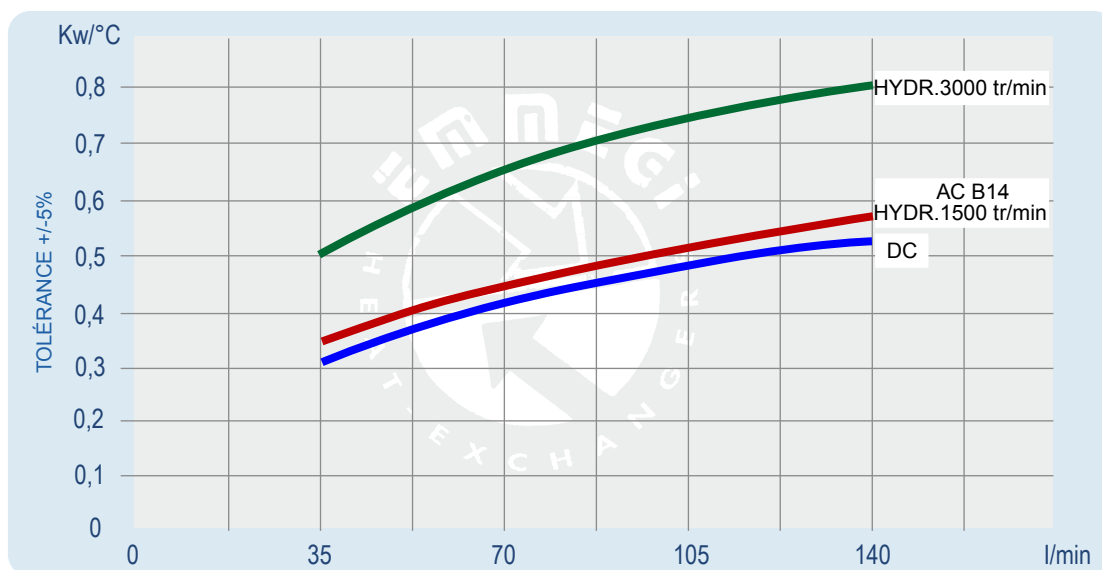

Pertes de charge (ISO VG 32)

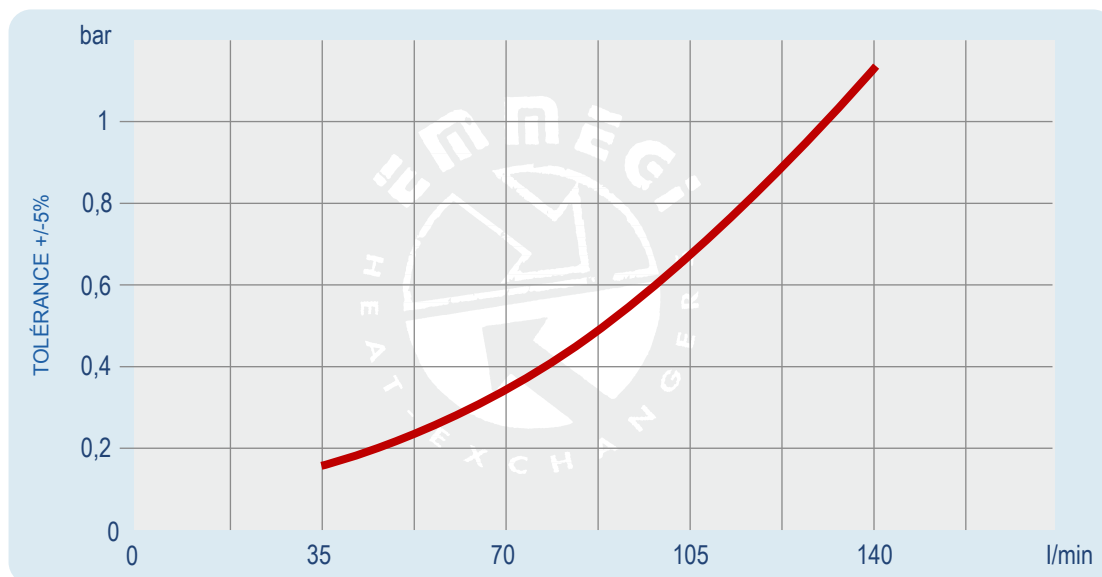

Facteur de correction - F (pertes de charge)

cst	10	15	20	30	40	50	60	80	100	200	300
F	0,5	0,65	0,77	1	1,2	1,4	1,6	1,9	2,1	3,3	4,3

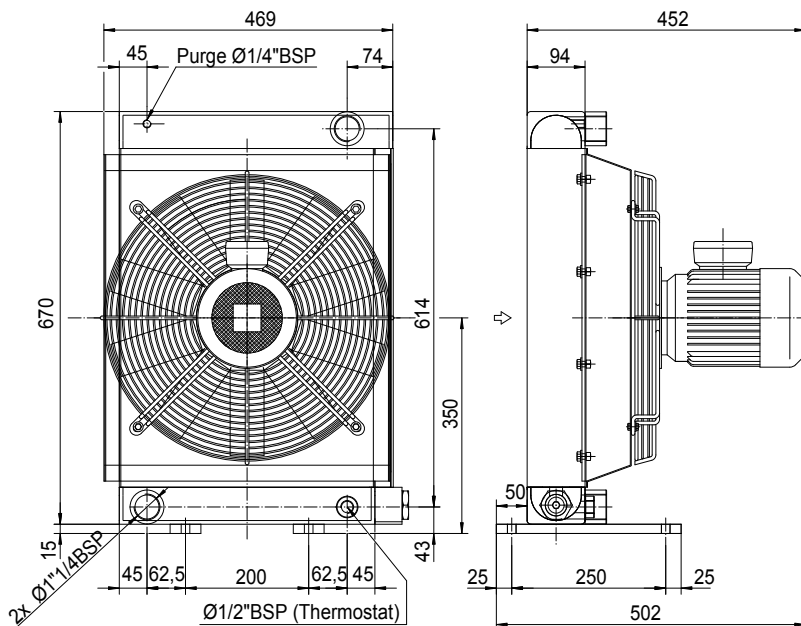

Code 2V3003###

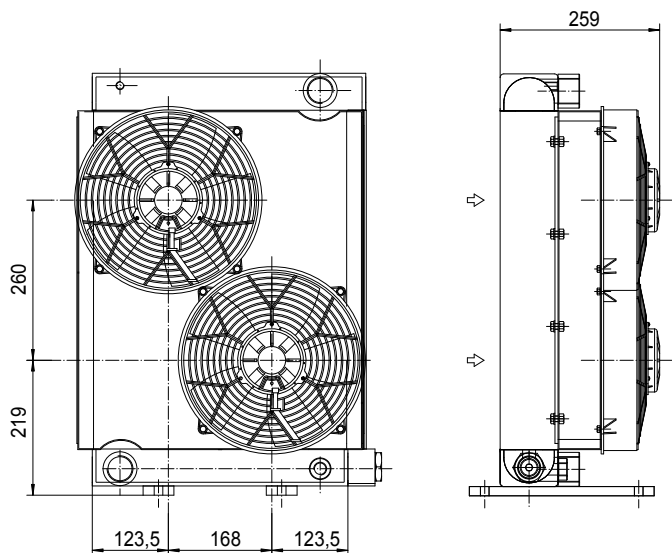

Code 2V3012###

Code 2V3024###

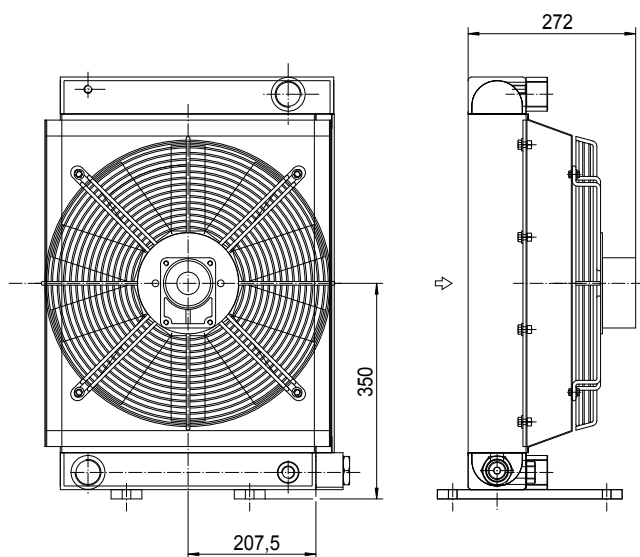

Code 2V3056###

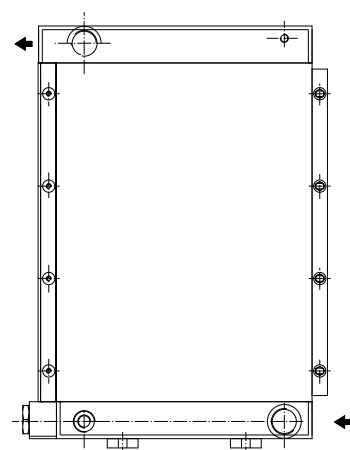
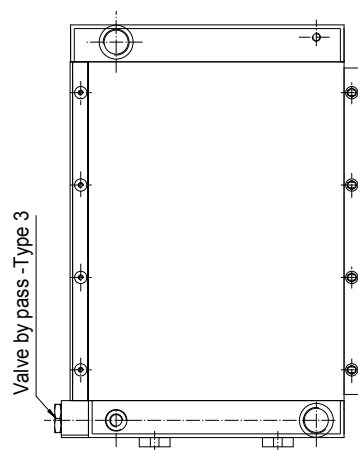
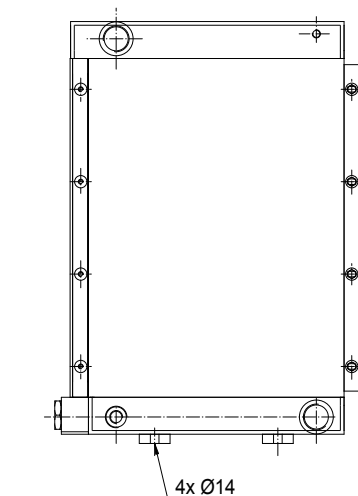

Les dimensions et caractéristiques techniques sont données à titre indicatif.

Caractéristiques techniques

Code	V	Hz	kW(±10%)	A (±10%)	Tr/min	øHélice	dB(A)	(m³/ h)	IP	Litres	Kg
2V3003 ###	230-400 B14 AC	50	0,75	3 - 1,7	1440	450	82	4000	55	6,8	37
	265-460 B14 AC	60	0,86		1750						
2V3012 ###	12 DC	/	0,115	9,58	2530	280	74	1550	67		32
2V3024 ###	24 DC	/	0,125	5,20	2900	280	78	1700	67		32
2V3056 ###	Prédisposé pour moteur hydraulique Gr.2					450			/		35

Pour 12-24V, les données se rapportent à chaque ventilateur.

Nous contacter

Diagramme de performances

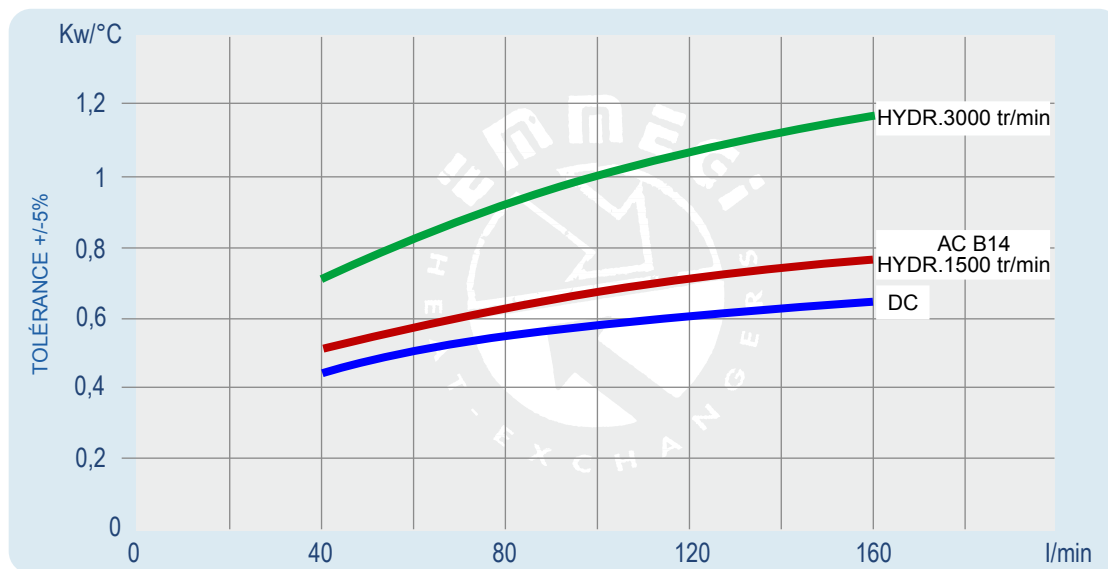

Pertes de charge (ISO VG 32)

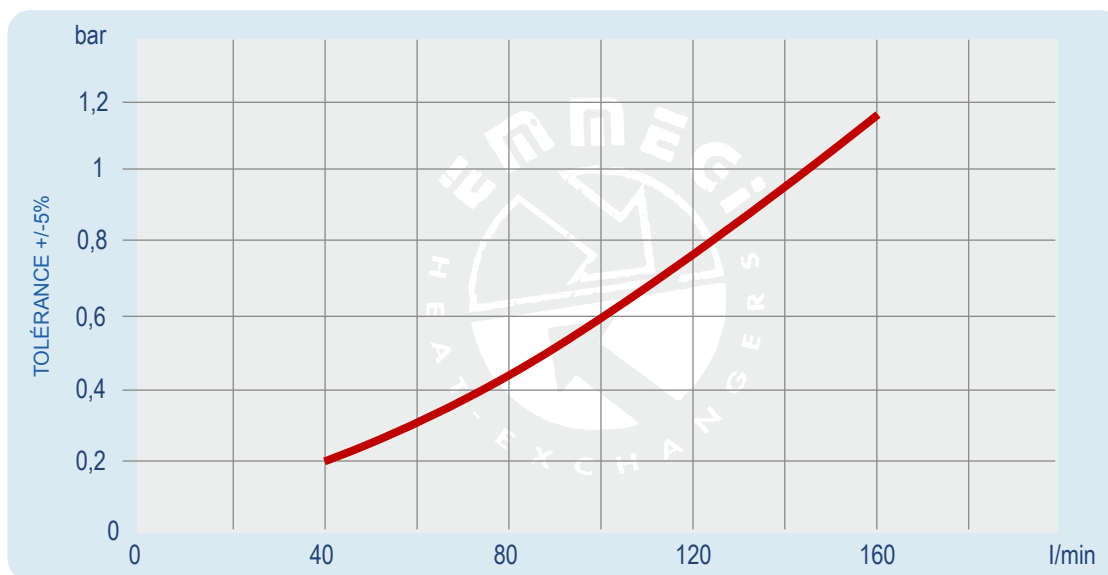

Facteur de correction - F (pertes de charge)

cst	10	15	20	30	40	50	60	80	100	200	300
F	0,5	0,65	0,77	1	1,2	1,4	1,6	1,9	2,1	3,3	4,3

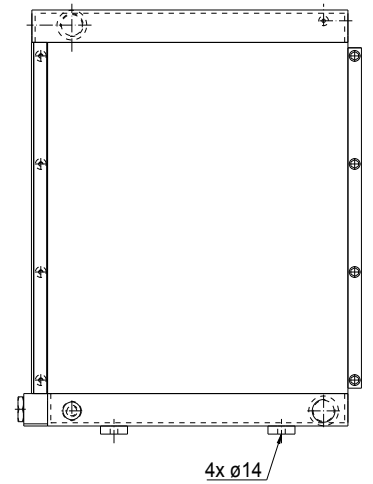
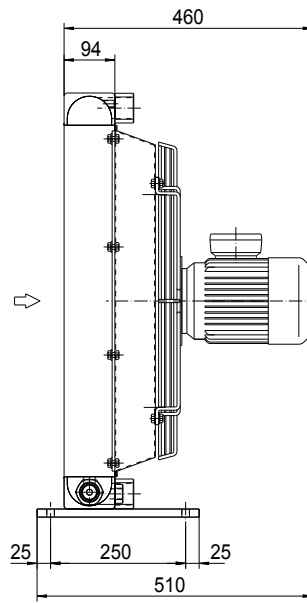
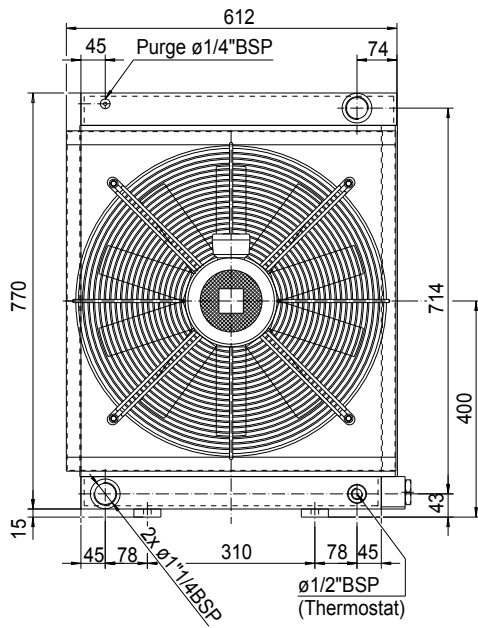

Code 2V3603###

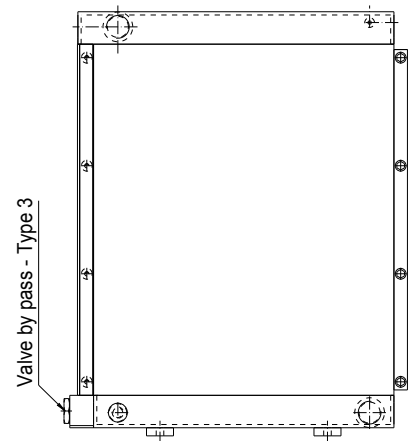
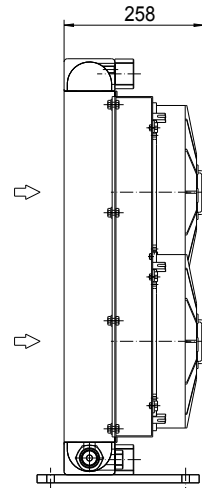
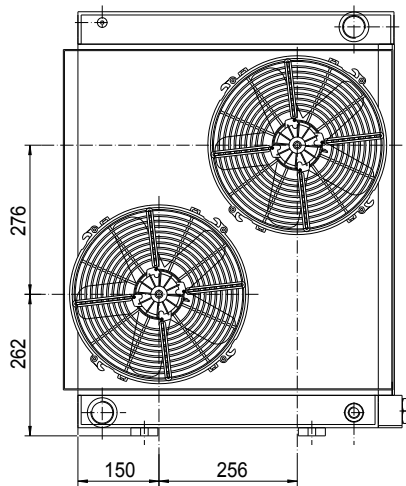

Code 2V3612###

Code 2V3624###

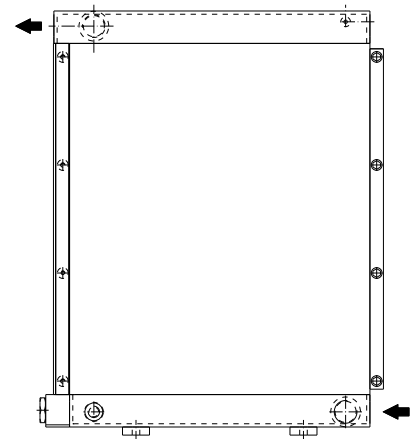
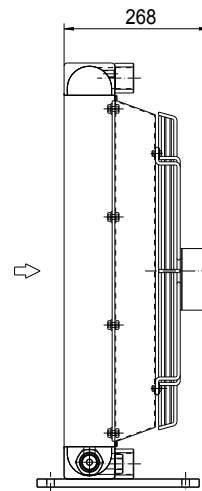
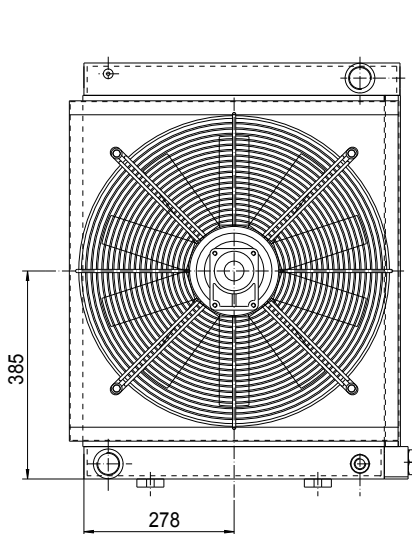

Code 2V3656###

Les dimensions et caractéristiques techniques sont données à titre indicatif.

Caractéristiques techniques

Code	V	Hz	kW(±10%)	A(±10%)	Tr/min	øHélice	dB(A)	(m³/h)	IP	Litres	Kg
2V3603 ###	230-400 B14 AC	50	1,1	4,5 - 2,6	1440	500	82	5650	55	9,4	60
	265-460 B14 AC	60	1,3		1730						
2V3612 ###	12 DC	/	0,160	13,30	2560	305	83	2100	67		50
2V3624 ###	24 DC	/	0,177	7,35	3000	305	84	2400	67		50
2V3656 ###	Prédisposé pour moteur hydraulique Gr.2								/		52

Pour 12-24V, les données se rapportent à chaque ventilateur.

Nous contacter

Diagramme de performances

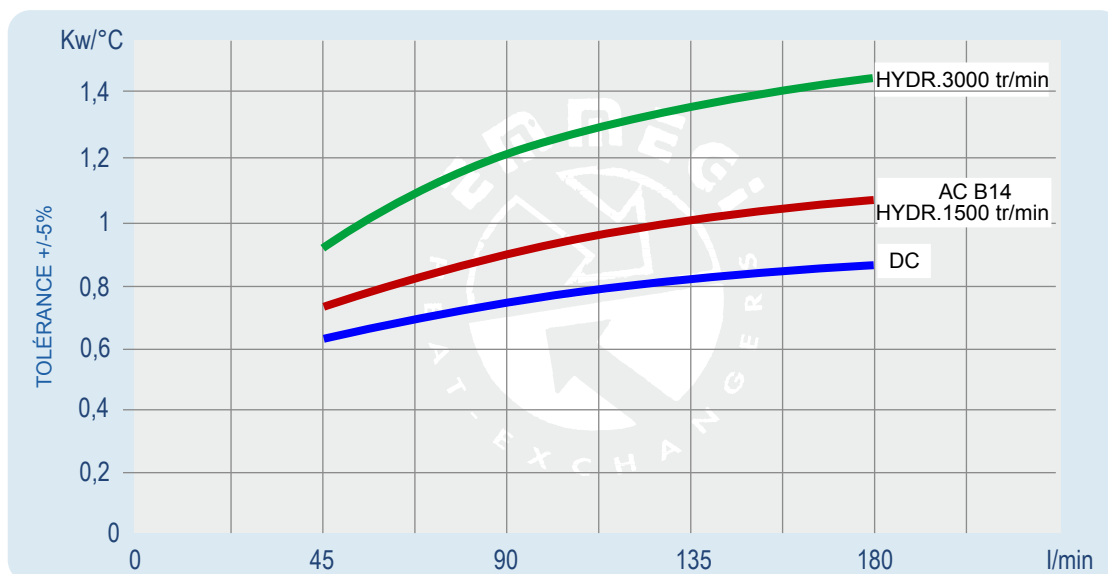

Pertes de charge (ISO VG 32)

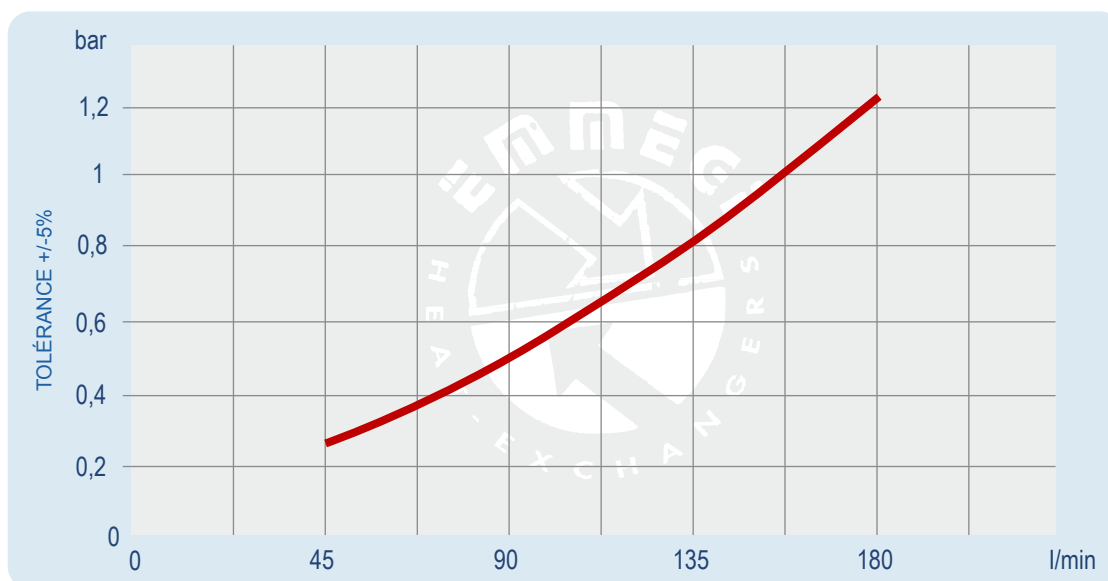

Facteur de correction - F (pertes de charge)

cst	10	15	20	30	40	50	60	80	100	200	300
F	0,5	0,65	0,77	1	1,2	1,4	1,6	1,9	2,1	3,3	4,3

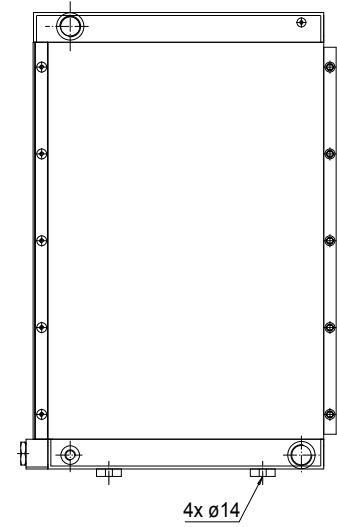
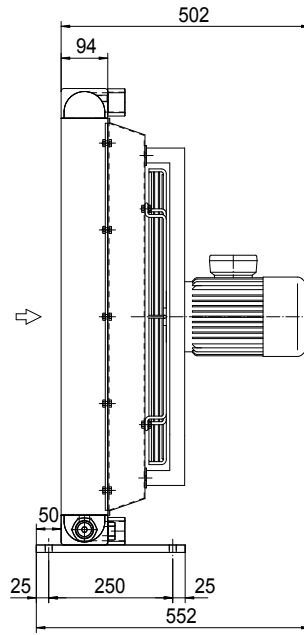
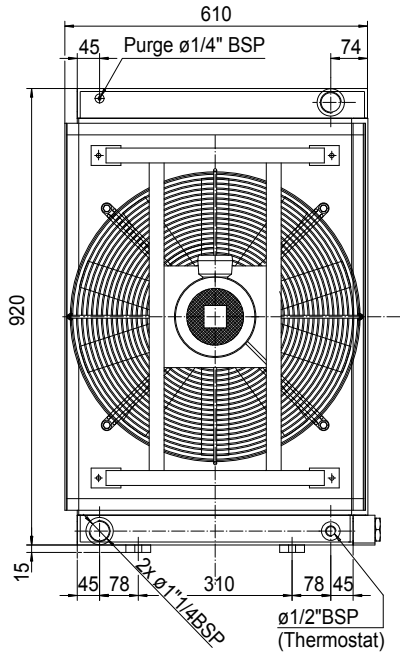

Code 2V4203###

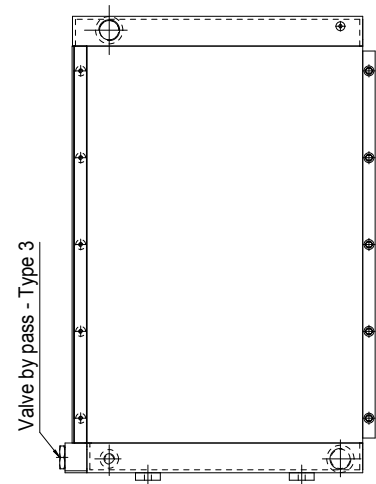
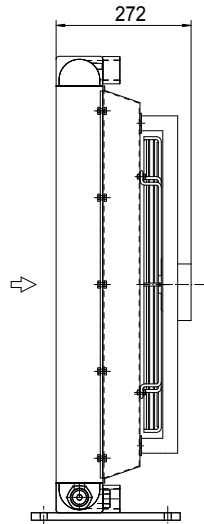
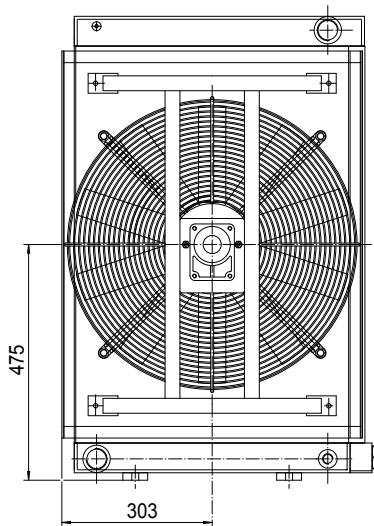

Code 2V4256###

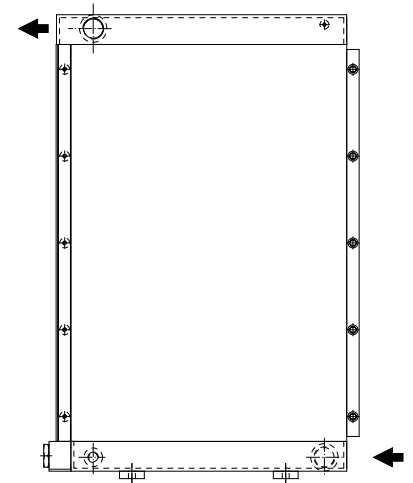
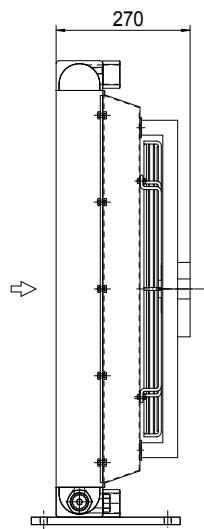
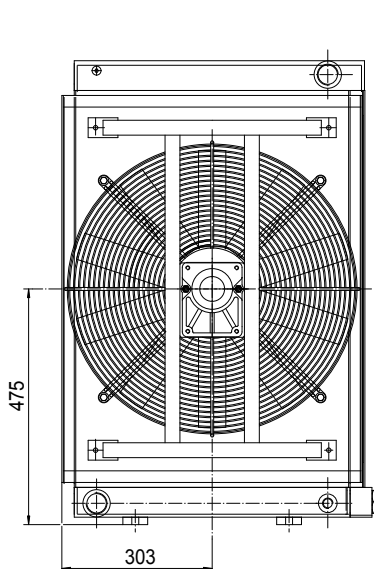

Code 2V4258###

Les dimensions et caractéristiques techniques sont données à titre indicatif.

Caractéristiques techniques

Code	V	Hz	KW(±10%)	A (±10%)	Tr/min	∅ Hélice	dB(A)	(m³/h)	IP	Litres	Kg
2V4203 ###	230-400 B14 AC	50	1,1	4,5 - 2,6	1440	560	84	7550	55	10,6	65
	265-460 B14 AC	60	1,3		1730						
2V4256 ###	Prédisposé pour moteur hydraulique Gr.2					560			/		58
2V4258 ###	Prédisposé pour moteur hydraulique Gr.3					560			/	58	

Nous contacter

Diagramme de performances

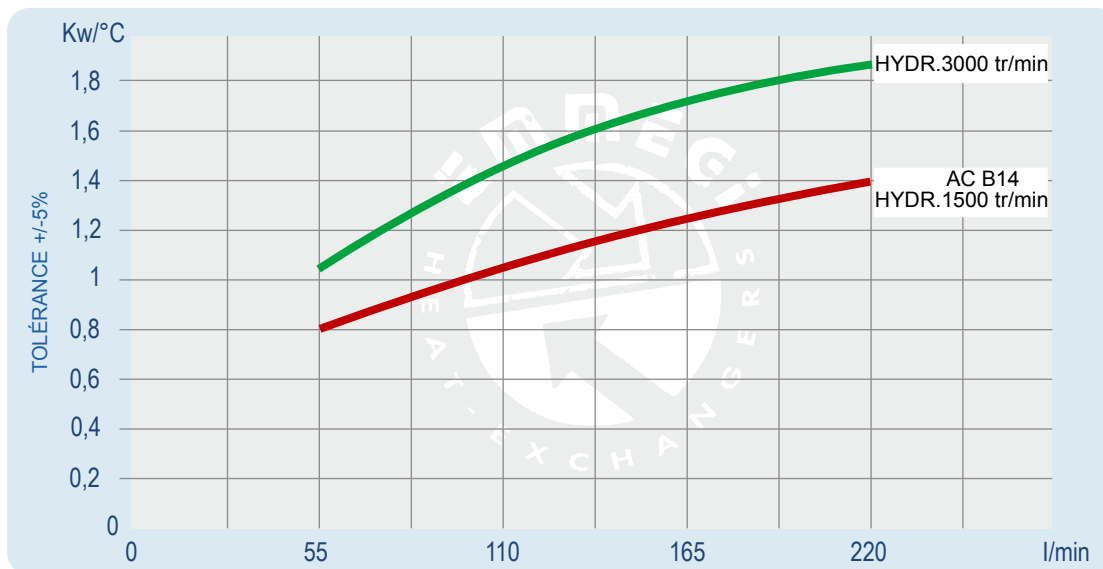

Pertes de charge (ISO VG 32)

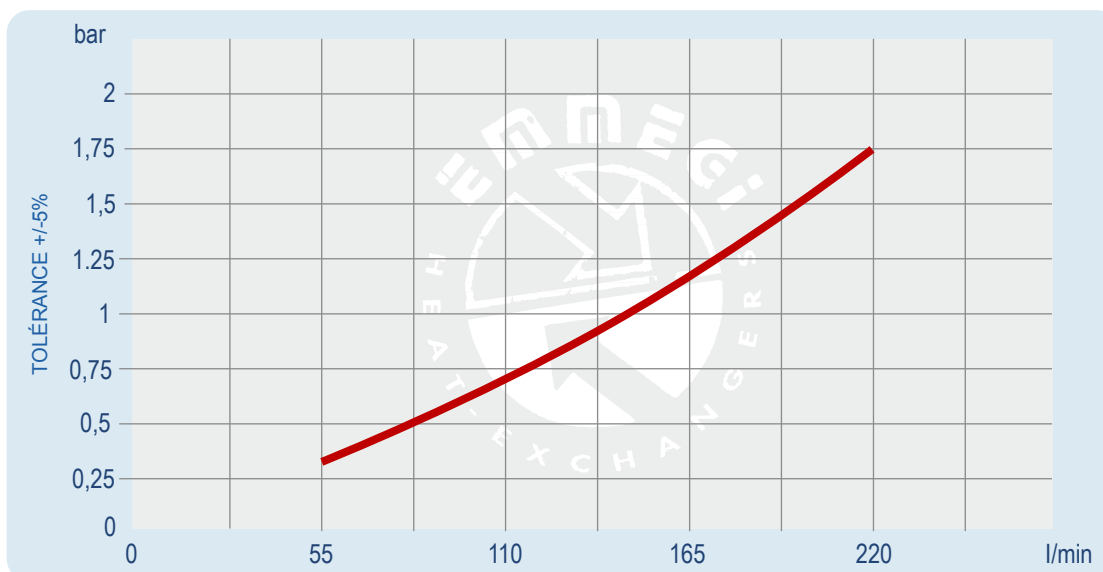

Facteur de correction - F (pertes de charge)

cst	10	15	20	30	40	50	60	80	100	200	300
F	0,5	0,65	0,77	1	1,2	1,4	1,6	1,9	2,1	3,3	4,3

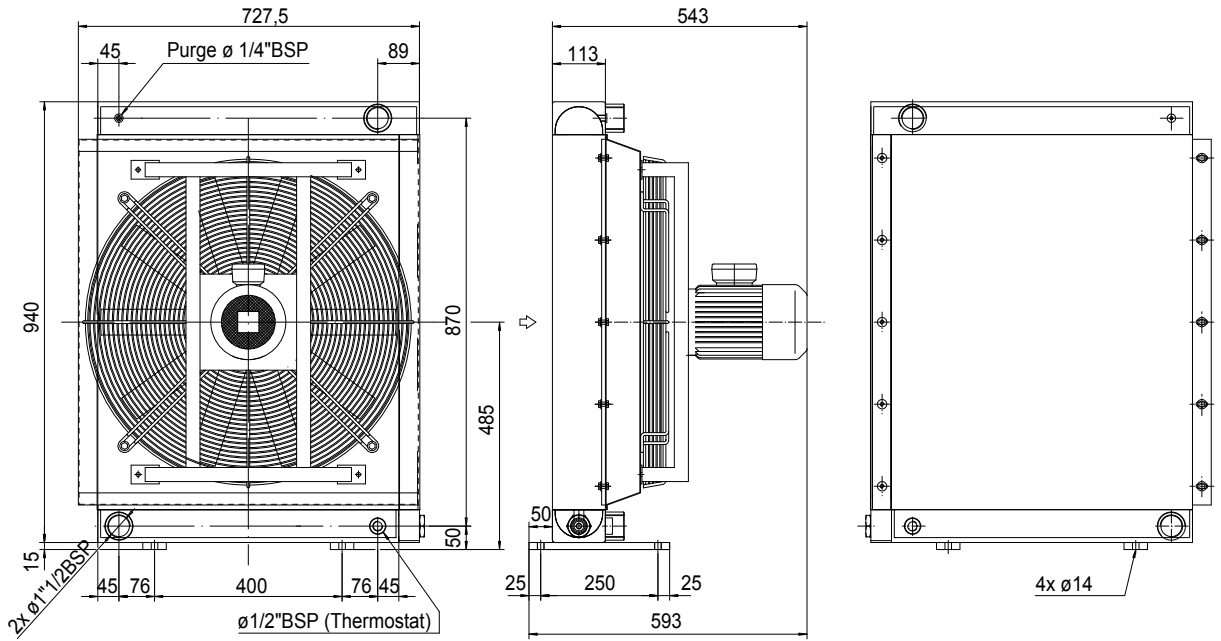

Code 2V5003###

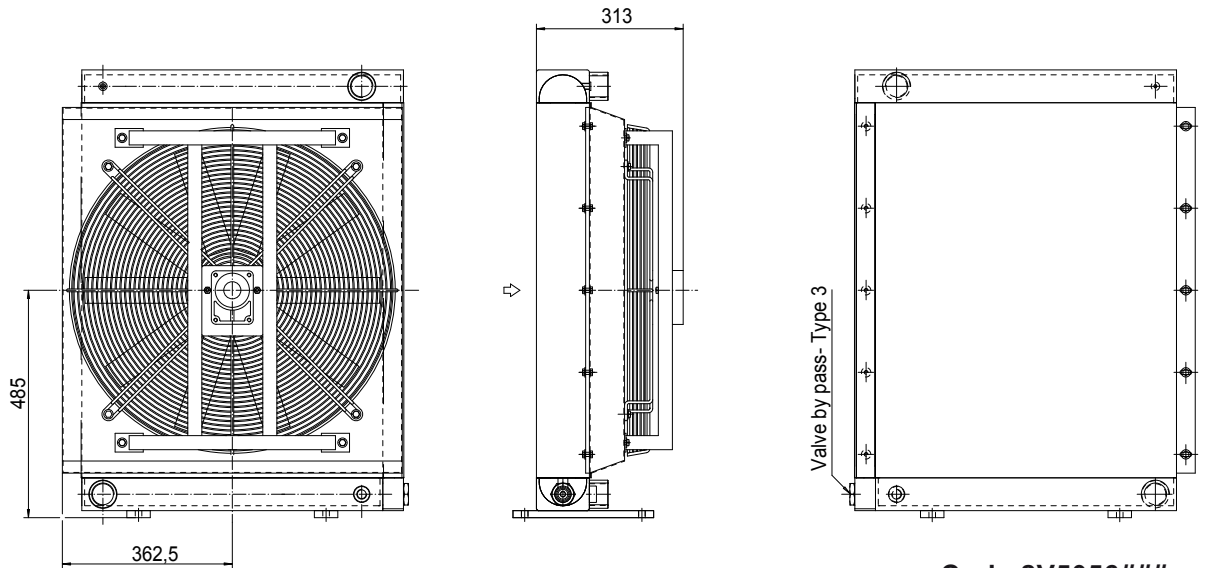

Code 2V5056###

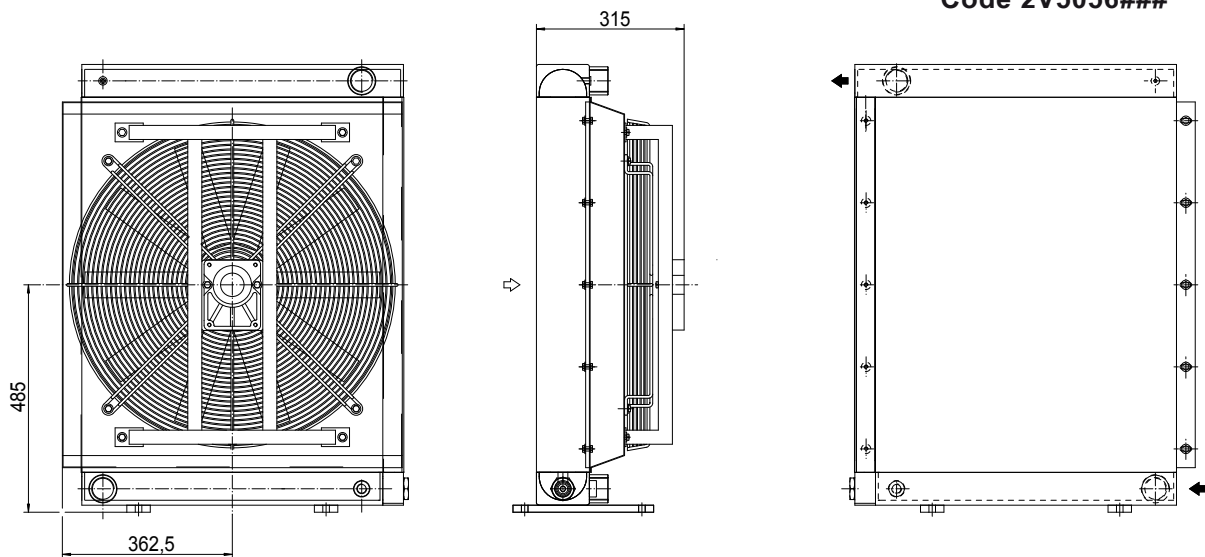

Code 2V5058###

Les dimensions et caractéristiques techniques sont données à titre indicatif.

Caractéristiques techniques

Code	V	Hz	kW(±10%)	A (±10%)	Tr/min	∅ Hélice	dB(A)	(m³/h)	IP	Litres	Kg
2V5003 ###	230-400 B14 AC	50	1,1	5 - 2,9	936	630	80	7550	55	14,2	90
	265-460 B14 AC	60	1,3		1123						83
2V5056 ###	Prédisposé pour moteur hydraulique Gr.2				☎	630	☎	☎	/		83
2V5058 ###	Prédisposé pour moteur hydraulique Gr.3				☎	630	☎	☎	/	83	

Nous contacter

Diagramme de performances

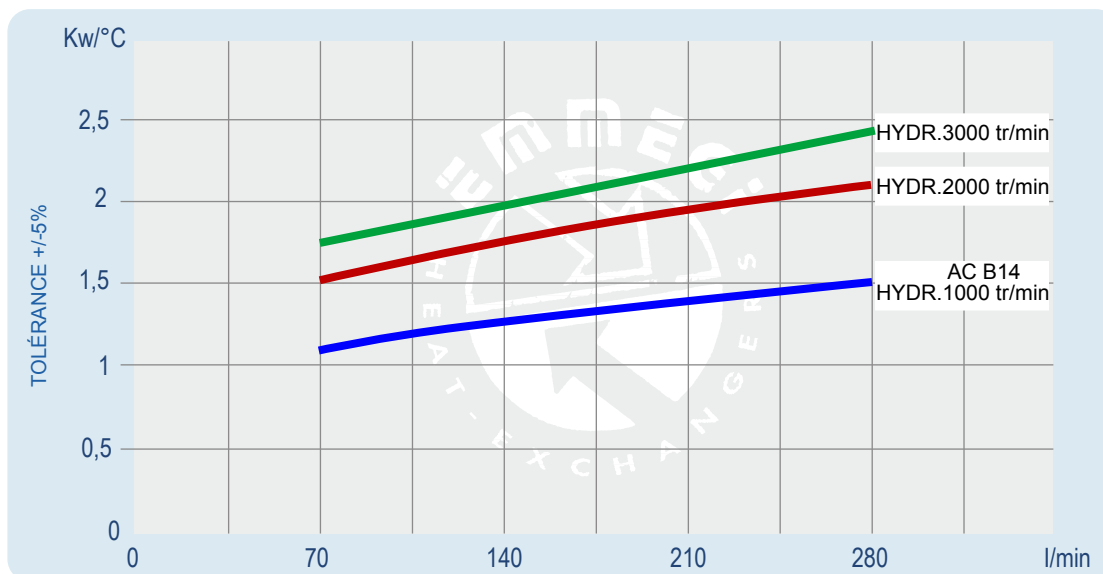

Pertes de charge (ISO VG 32)

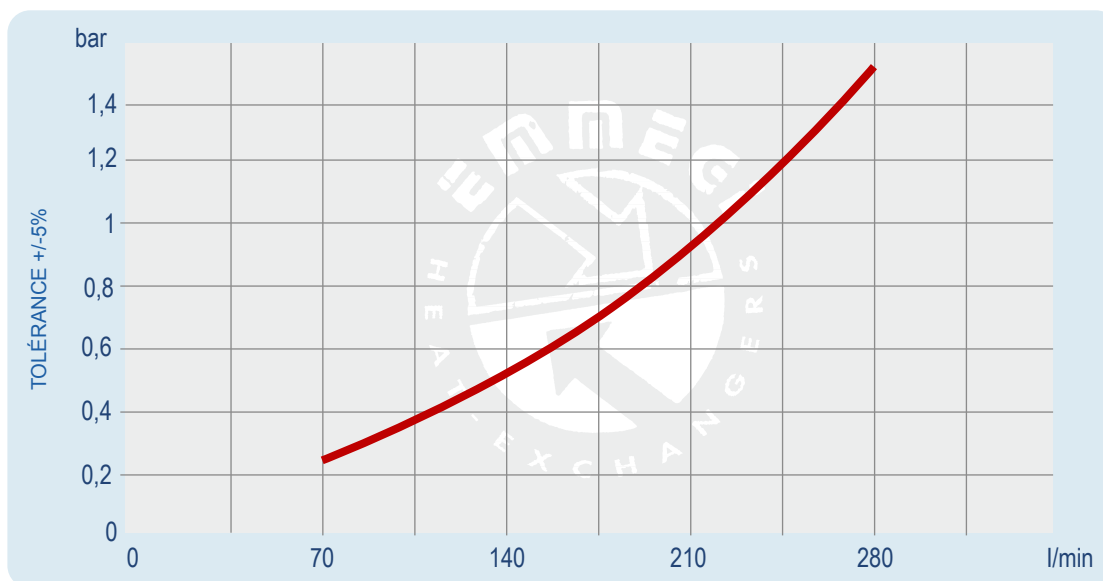

Facteur de correction - F (pertes de charge)

cst	10	15	20	30	40	50	60	80	100	200	300
F	0,5	0,65	0,77	1	1,2	1,4	1,6	1,9	2,1	3,3	4,3

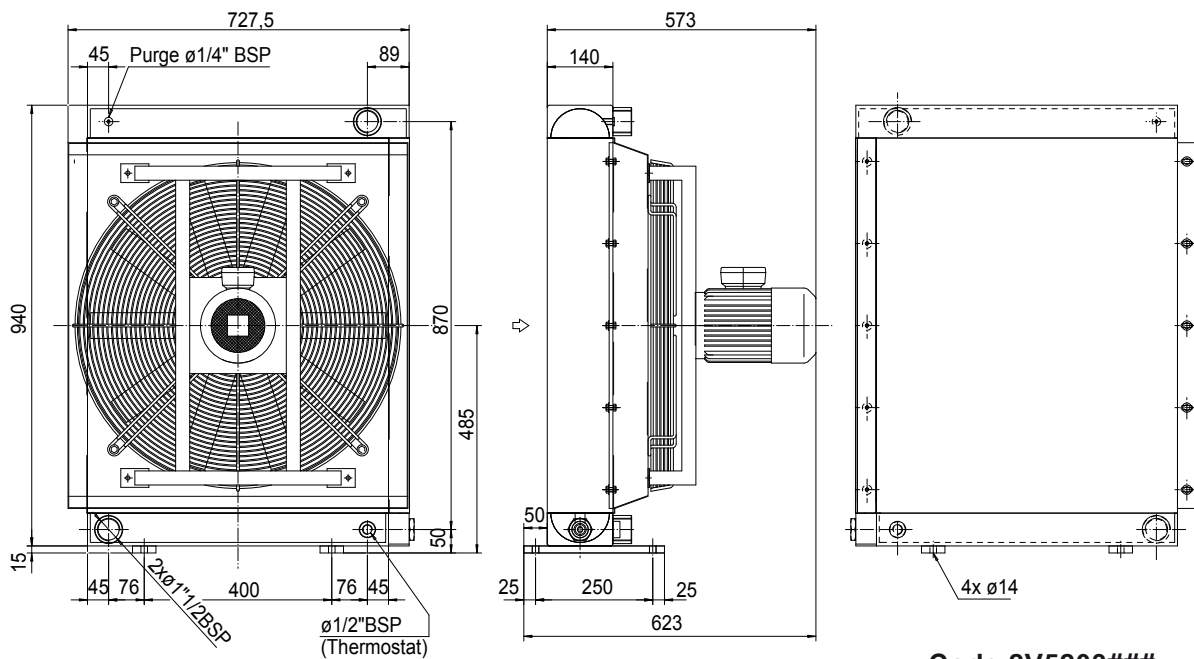

Code 2V5203###

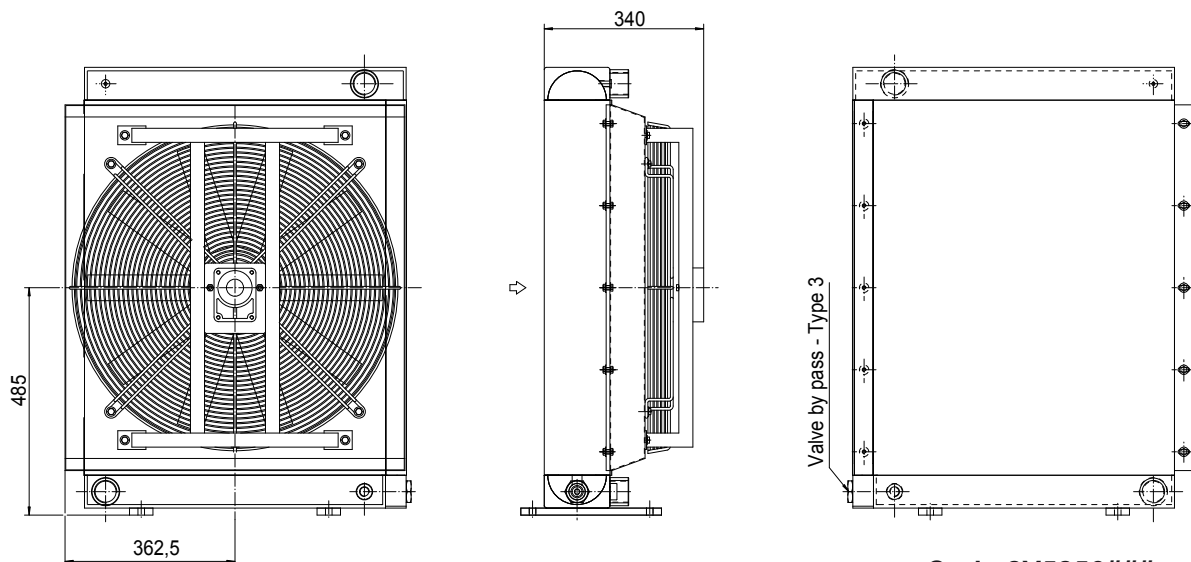

Code 2V5256###

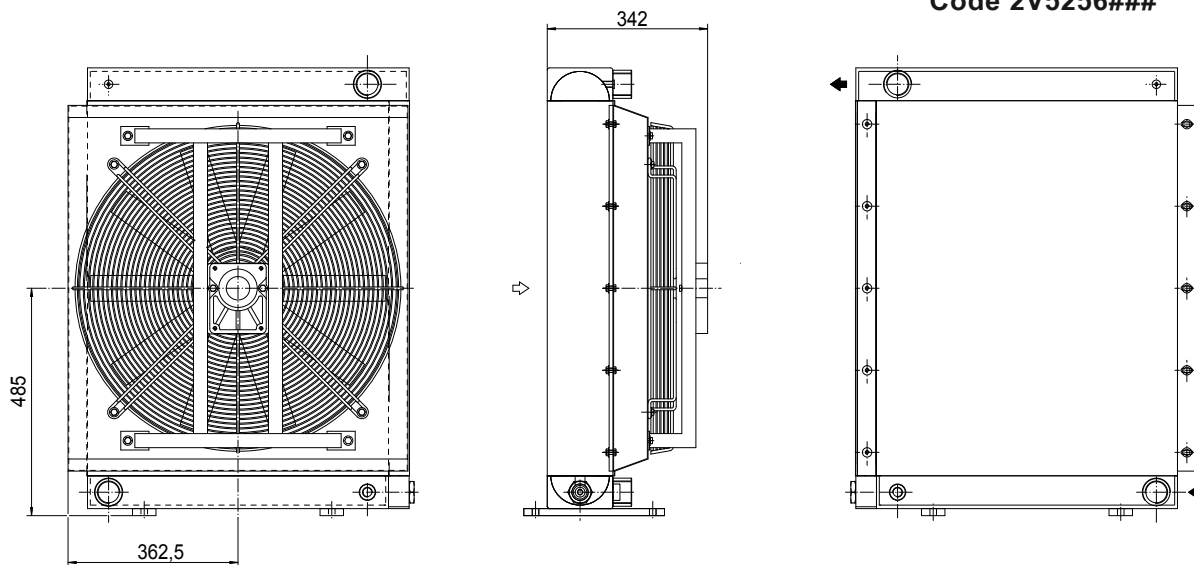

Code 2V5258###

Les dimensions et caractéristiques techniques sont données à titre indicatif.

Caractéristiques techniques

Code	V	Hz	kW(±10%)	A(±10%)	Tr/min	∅ Hélice	dB(A)	(m³/h)	IP	Litres	Kg
2V5203 ###	230-400 B14 AC	50	1,1	5 - 2,9	936	630	80	7050	55	17,7	95
	265-460 B14 AC	60	1,3		1123						
2V5256 ###	Prédisposé pour moteur hydraulique Gr.2					630			/		89
2V5258 ###	Prédisposé pour moteur hydraulique Gr.3					630			/	89	

Nous contacter

Diagramme de performances

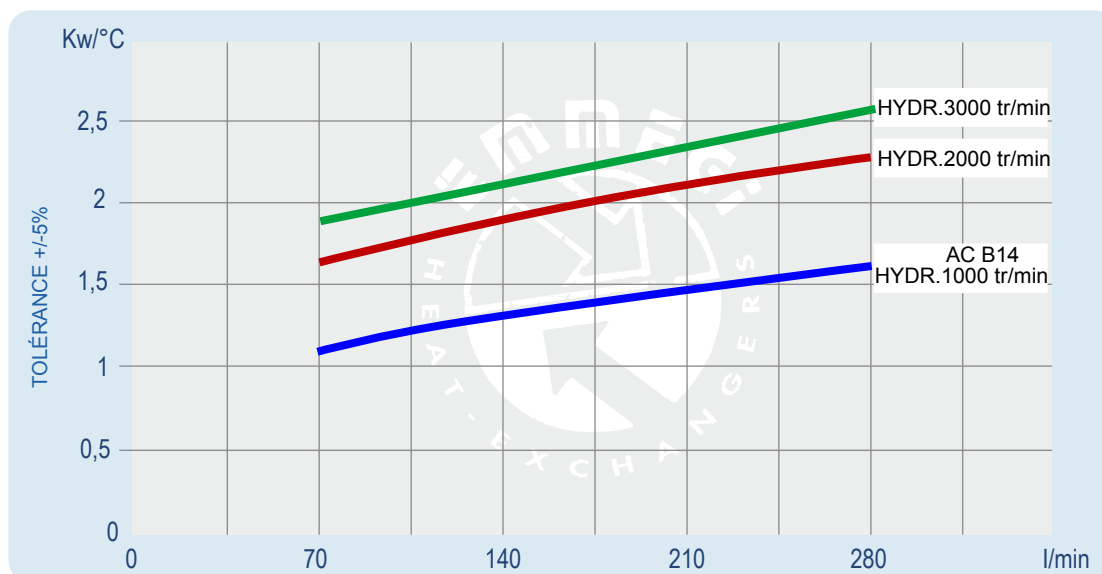

Pertes de charge (ISO VG 32)

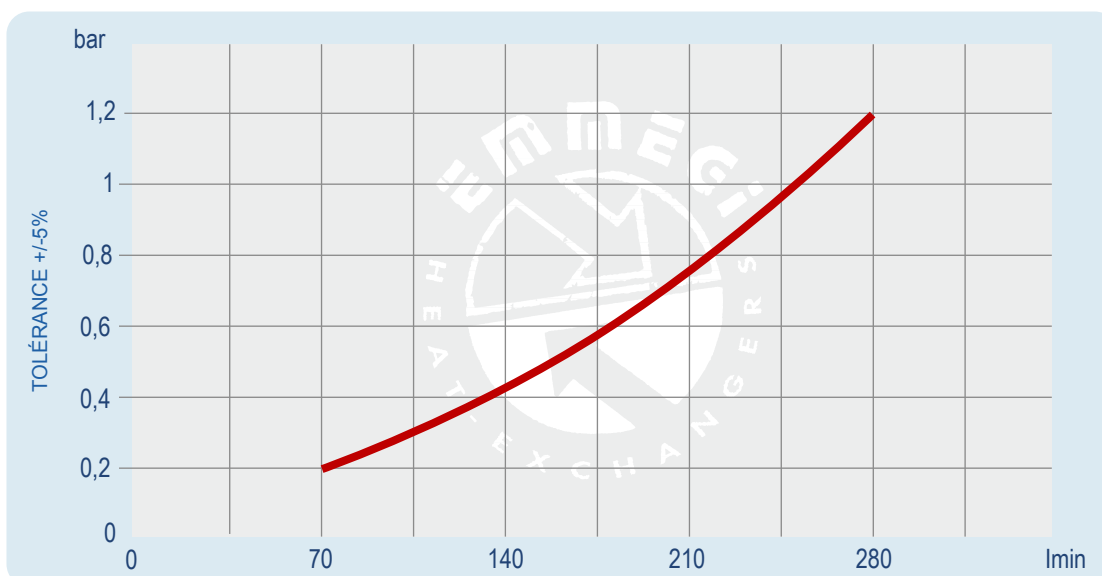

Facteur de correction - F (pertes de charge)

cst	10	15	20	30	40	50	60	80	100	200	300
F	0,5	0,65	0,77	1	1,2	1,4	1,6	1,9	2,1	3,3	4,3



211

ÉCHANGEURS DE TEMPÉRATURE

SÉRIE MOBILE

APPLICATIONS

Les échangeurs de chaleur **Série MOBILE EMMEGI** sont utilisés pour refroidir le circuit hydraulique de machines de terrassement et de machines agricoles. Cette gamme se caractérise par un excellent rapport prix / efficacité, en maintenant la même qualité qui a toujours distingué les produits EMMEGI. Pour les versions MS MA, nous recommandons l'utilisation d'une vanne de dérivation afin de préserver l'échangeur de toute surpression possible pendant la phase de démarrage à froid, en raison de la viscosité élevée de l'huile.



MODÈLE

- MS1 (MOBILE-S1)
- MS2 (MOBILE-S2)
- MS3 (MOBILE-S3)
- MS4 (MOBILE-S4)
- MS5 (MOBILE-S5)
- MA1 (MOBILE-A1)
- MA2 (MOBILE-A2)
- MA3 (MOBILE-A3)
- MA4 (MOBILE-A4)
- MA5 (MOBILE-A5)
- MV1 (MOBILE-V1)
- MV2 (MOBILE-V2)
- MV3 (MOBILE-V3)
- MV4 (MOBILE-V4)
- MV5 (MOBILE-V5)
- MW1 (MOBILE-W1)
- MW2 (MOBILE-W2)
- MW3 (MOBILE-W3)
- MW4 (MOBILE-W4)
- MW5 (MOBILE-W5)

TYPE DE MOTORISATION

- 12 DC 12V
- 24 DC 24V

THERMOSTAT

- 1 Thermostat fixe 40-28°
- 2 Thermostat fixe 50-38°
- 3 Thermostat fixe 60-48°
- 4 Thermostat fixe 70-58°
- 5 Thermostat fixe 80-68°
- 6 Thermostat fixe 90-78°

TYPE DE VENTILATION

- 01 Aspirant
- 02 Soufflant

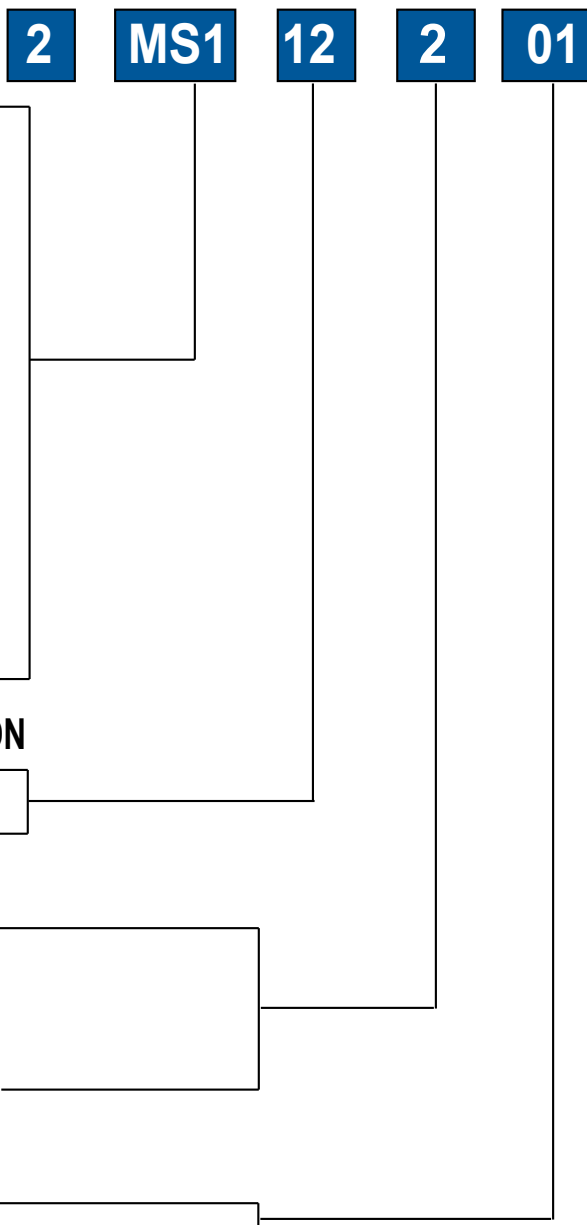

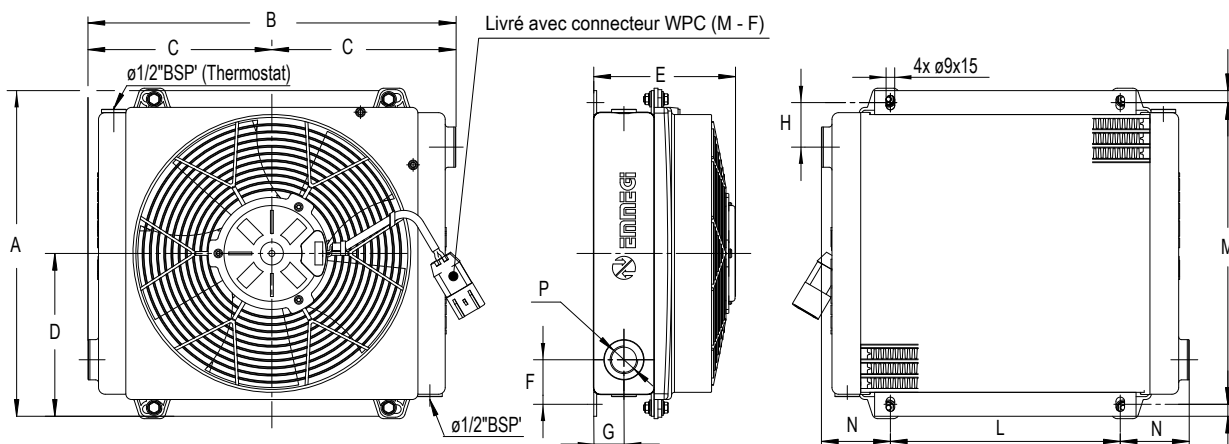

Les dimensions et caractéristiques techniques sont données à titre indicatif.

CODE	Dimensions											
	A	B	C	D	E	F	G	H	L	M	N	P
2MS112###	243	309	154.5	121.5	147	46	31.5	46	150	223	79.5	Ø 1" BSP
2MS212###	340	378	192	170	148	46.5	31.5	46.5	240	315	72	Ø 1" BSP
2MS312###	405	445	222.5	201.5	188	48.5	31.5	48.5	310	380	67.5	Ø 1" BSP
2MS412###	511	540	270	255.5	188	48.5	31.5	48.5	400	486	70	Ø 1"1/4 BSP
2MS512###	511	600	300	255.5	219	65	47	65	400	483	100	Ø 1"1/4 BSP
2MS124###	243	309	154.5	121.5	147	46	31.5	46	150	223	79.5	Ø 1" BSP
2MS224###	340	378	192	170	148	46.5	31.5	46.5	240	315	72	Ø 1" BSP
2MS324###	405	445	222.5	201.5	188	48.5	31.5	48.5	310	380	67.5	Ø 1" BSP
2MS424###	511	540	270	255.5	188	48.5	31.5	48.5	400	486	70	Ø 1"1/4 BSP
2MS524###	511	600	300	255.5	219	65	47	65	400	483	100	Ø 1"1/4 BSP

CODE	Caractéristiques techniques									
	V	Kw	A	Tr/min	Ø Hélice	dB (A)	IP	Litres	Kg	
2MS112###	12V DC	0,09	7,5	3950	190	73	68	0,6	5,3	
2MS212###	12V DC	0,09	7,7	2410	280	71	68	1	7,5	
2MS312###	12V DC	0,19	15,6	2840	305	74	68	1,6	10,5	
2MS412###	12V DC	0,18	15,2	2210	385	76	68	2,7	16,5	
2MS512###	12V DC	0,23	19	2270	385	73	68	6,6	22,4	
2MS124###	24V DC	0,08	3,3	3900	190	76	68	0,6	5,3	
2MS224###	24V DC	0,08	3,4	2350	280	73	68	1	7,5	
2MS324###	24V DC	0,18	7,6	3040	305	79	68	1,6	10,5	
2MS424###	24V DC	0,19	8,1	2390	385	79	68	2,7	16,7	
2MS524###	24V DC	0,23	9,9	2420	385	75	68	6,6	22,4	

214

Diagramme de performances et pertes de charge (ISO VG 32)

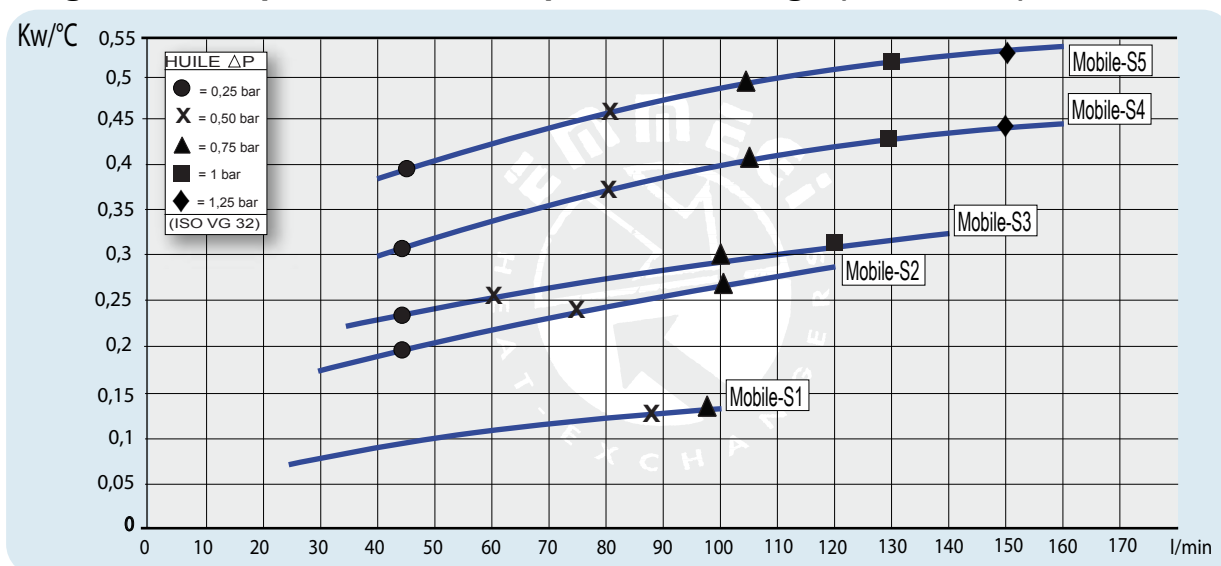

Facteur de correction - F (pertes de charge)

cSt	10	15	20	30	40	50	60	80	100	200	300
F	0,5	0,65	0,77	1	1,2	1,4	1,6	1,9	2,1	3,3	4,3

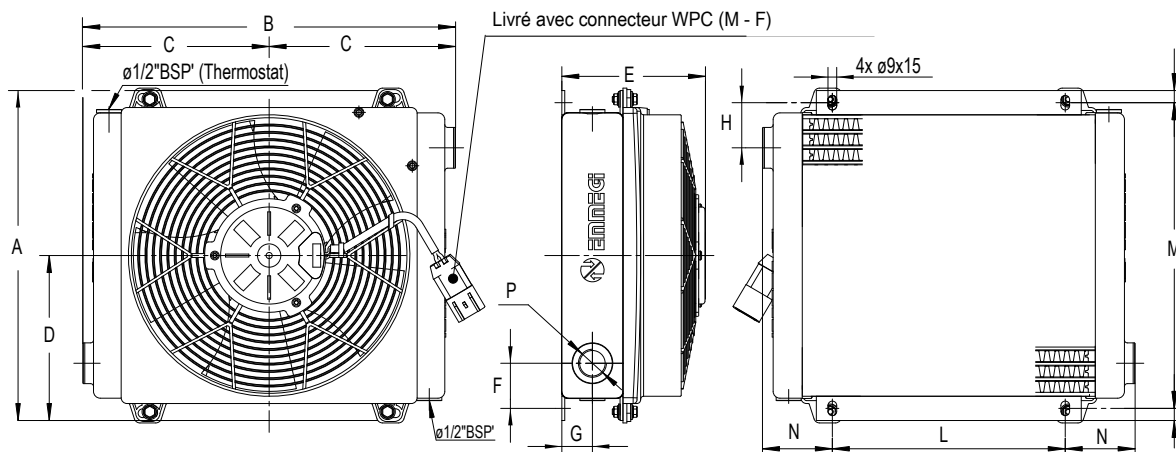

Les dimensions et caractéristiques techniques sont données à titre indicatif.

CODE	Dimensions											
	A	B	C	D	E	F	G	H	L	M	N	P
2MA112###	243	309	154.5	121.5	147	46	31.5	46	150	223	79.5	Ø 1" BSP
2MA212###	340	378	192	170	148	46.5	31.5	46.5	240	315	72	Ø 1" BSP
2MA312###	405	445	222.5	201.5	188	48.5	31.5	48.5	310	380	67.5	Ø 1" BSP
2MA412###	511	540	270	255.5	188	48.5	31.5	48.5	400	486	70	Ø 1 1/4" BSP
2MA512###	511	600	300	255.5	219	65	47	65	400	483	100	Ø 1 1/4" BSP
2MA124###	243	309	154.5	121.5	147	46	31.5	46	150	223	79.5	Ø 1" BSP
2MA224###	340	378	192	170	148	46.5	31.5	46.5	240	315	72	Ø 1" BSP
2MA324###	405	445	222.5	201.5	188	48.5	31.5	48.5	310	380	67.5	Ø 1" BSP
2MA424###	511	540	270	255.5	188	48.5	31.5	48.5	400	486	70	Ø 1 1/4" BSP
2MA524###	511	600	300	255.5	219	65	47	65	400	483	100	Ø 1 1/4" BSP

CODE	Caractéristiques techniques									
	V	Kw	A	Tr/min	Ø Hélice	dB (A)	IP	Litres	Kg	
2MA112###	12V DC	0,09	7,6	4127	190	73	68	0,6	5,3	
2MA212###	12V DC	0,1	7,7	2550	280	71	68	1	7,5	
2MA312###	12V DC	0,19	15,8	3110	305	74	68	1,6	10,5	
2MA412###	12V DC	0,15	15,5	2280	385	76	68	2,7	16,5	
2MA512###	12V DC	0,23	19,4	2340	385	73	68	6,6	22,4	
2MA124###	24V DC	0,08	3,4	3940	190	76	68	0,6	5,3	
2MA224###	24V DC	0,08	3,0	2420	280	73	68	1	7,5	
2MA324###	24V DC	0,16	6,7	3124	305	79	68	1,6	10,5	
2MA424###	24V DC	0,17	7,3	2460	385	79	68	2,7	16,7	
2MA524###	24V DC	0,22	9,0	2500	385	75	68	6,6	22,4	

Diagramme de performances et pertes de charge (ISO VG 32)

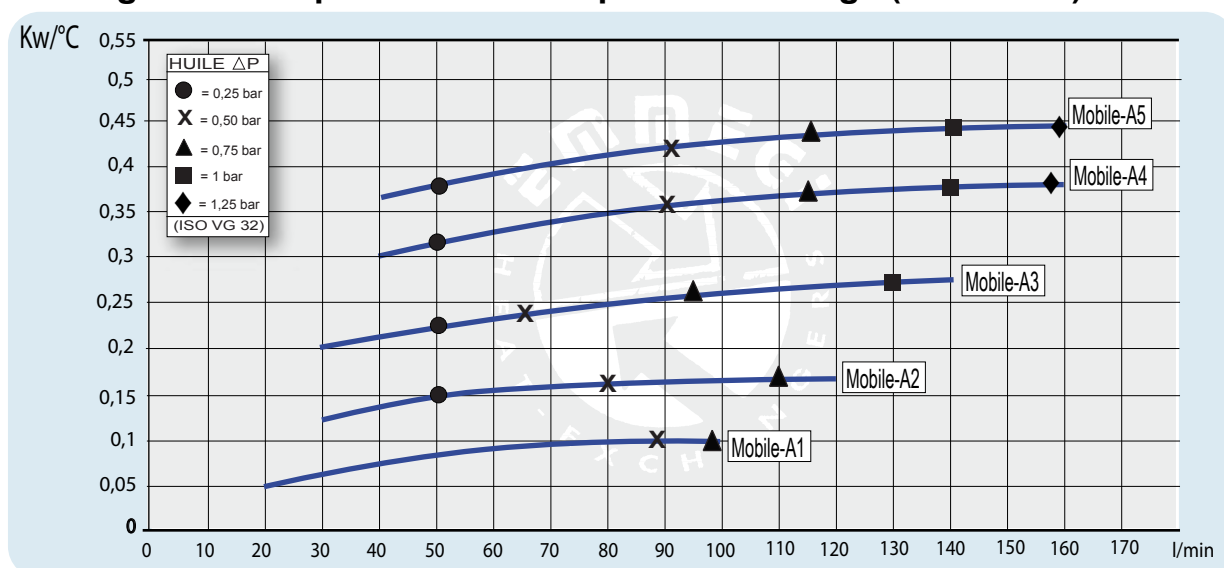

Facteur de correction - F (pertes de charge)

cSt	10	15	20	30	40	50	60	80	100	200	300
F	0,5	0,65	0,77	1	1,2	1,4	1,6	1,9	2,1	3,3	4,3

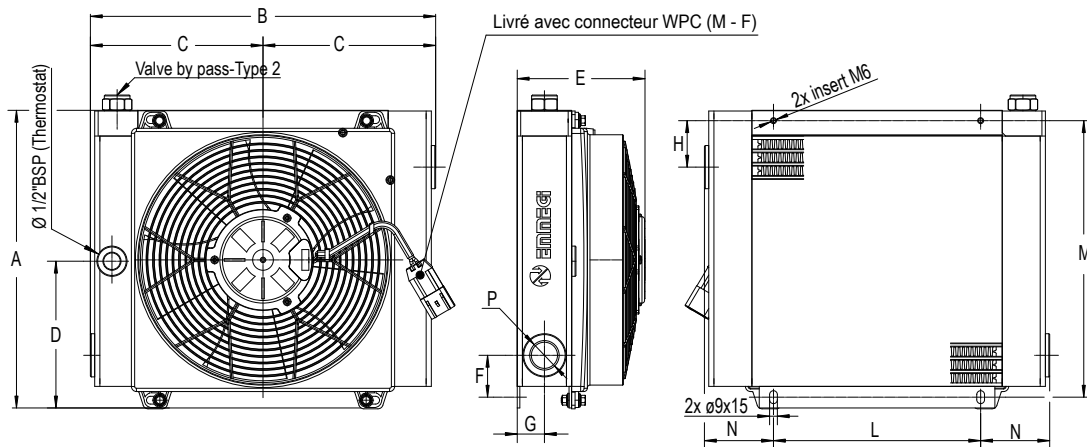

Les dimensions et caractéristiques techniques sont données à titre indicatif.

CODE	Dimensions											
	A	B	C	D	E	F	G	H	L	M	N	P
2MV112###	252	325	162.5	121.5	146	46.5	31.5	46	150	223.5	87.5	Ø 1" BSP
2MV212###	344	400	200	170	148	48.5	31.5	53.5	240	320	80	Ø 1" BSP
2MV312###	409	465	232.5	210.5	188	48.5	31.5	53.5	310	385	77.5	Ø 1" BSP
2MV412###	515	566	283	254.5	188	48.5	31.5	44.5	400	482	83	Ø 1 1/4" BSP
2MV512###	515	600	300	254.5	219	65	47	65	400	482	100	Ø 1 1/4" BSP
2MV124###	252	325	162.5	121.5	146	46.5	31.5	46	150	223.5	87.5	Ø 1" BSP
2MV224###	344	400	200	170	148	48.5	31.5	53.5	240	320	80	Ø 1" BSP
2MV324###	409	465	232.5	210.5	188	48.5	31.5	53.5	310	385	77.5	Ø 1" BSP
2MV424###	515	566	283	254.5	188	48.5	31.5	44.5	400	482	83	Ø 1 1/4" BSP
2MV524###	515	600	300	254.5	219	65	47	65	400	482	100	Ø 1 1/4" BSP

CODE	Caractéristiques techniques									
	V	Kw	A	Tr/min	Ø Hélice	dB (A)	IP	Litres	Kg	
2MV112###	12V DC	0,09	7,5	3950	190	73	68	0,6	5,3	
2MV212###	12V DC	0,09	7,7	2410	280	71	68	1	7,5	
2MV312###	12V DC	0,19	15,6	2810	305	74	68	1,6	10,5	
2MV412###	12V DC	0,18	15,2	2210	385	76	68	2,7	16,5	
2MV512###	12V DC	0,23	19	2270	385	73	68	6,6	22,4	
2MV124###	24V DC	0,08	3,3	3900	190	76	68	0,6	5,3	
2MV224###	24V DC	0,08	3,4	2350	280	73	68	1	7,5	
2MV324###	24V DC	0,18	7,6	3040	305	79	68	1,6	10,5	
2MV424###	24V DC	0,19	8,1	2390	385	79	68	2,7	16,7	
2MV524###	24V DC	0,23	9,9	2420	385	75	68	6,6	22,4	

216

Diagramme de performances et pertes de charge (ISO VG 32)

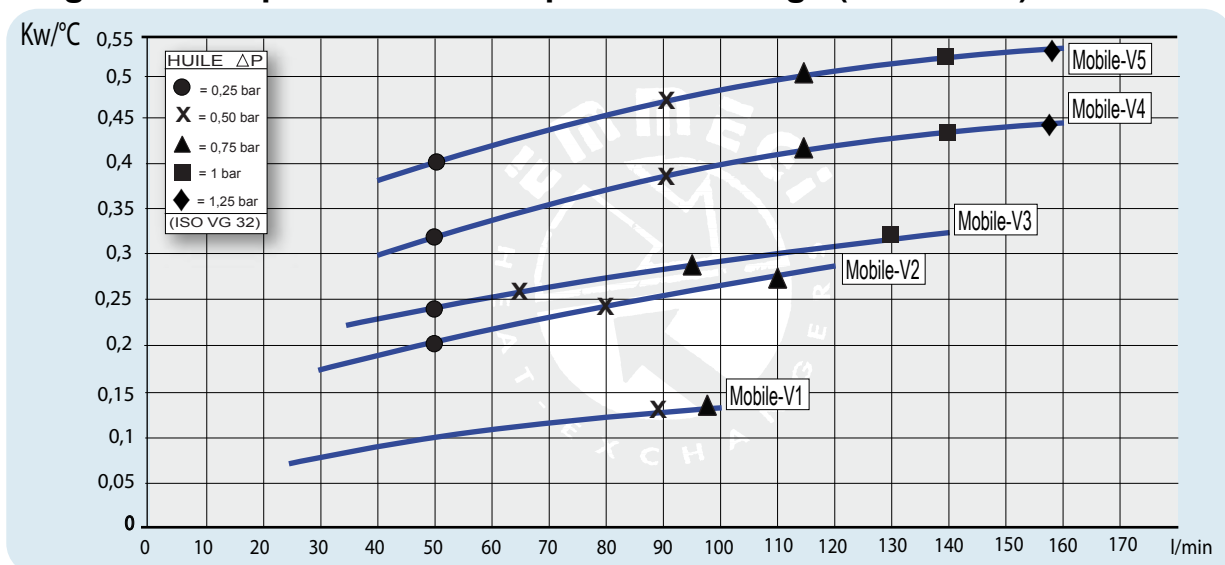

Facteur de correction - F (pertes de charge)

cSt	10	15	20	30	40	50	60	80	100	200	300
F	0,5	0,65	0,77	1	1,2	1,4	1,6	1,9	2,1	3,3	4,3

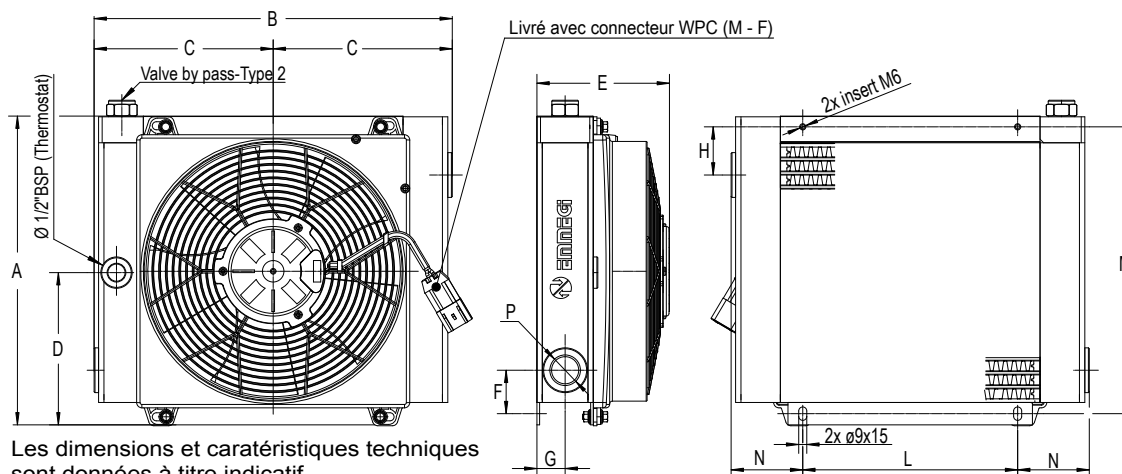

Les dimensions et caractéristiques techniques sont données à titre indicatif.

CODE	Dimensions											
	A	B	C	D	E	F	G	H	L	M	N	P
2MW112###	252	325	162.5	121.5	146	46.5	31.5	46	150	223.5	87.5	Ø 1" BSP
2MW212###	344	400	200	170	148	48.5	31.5	53.5	240	320	80	Ø 1" BSP
2MW312###	409	465	232.5	210.5	188	48.5	31.5	53.5	310	385	77.5	Ø 1" BSP
2MW412###	515	566	283	254.5	188	48.5	31.5	44.5	400	482	83	Ø 1 1/4" BSP
2MW512###	515	600	300	254.5	219	65	47	65	400	482	100	Ø 1 1/4" BSP
2MW124###	252	325	162.5	121.5	146	46.5	31.5	46	150	223.5	87.5	Ø 1" BSP
2MW224###	344	400	200	170	148	48.5	31.5	53.5	240	320	80	Ø 1" BSP
2MW324###	409	465	232.5	210.5	188	48.5	31.5	53.5	310	385	77.5	Ø 1" BSP
2MW424###	515	566	283	254.5	188	48.5	31.5	44.5	400	482	83	Ø 1 1/4" BSP
2MW524###	515	600	300	254.5	219	65	47	65	400	482	100	Ø 1 1/4" BSP

CODE	Caractéristiques techniques									
	V	Kw	A	Tr/min	Ø Hélice	dB (A)	IP	Litres	Kg	
2MW112###	12V DC	0,09	7,6	4127	190	73	68	0,6	5,3	
2MW212###	12V DC	0,1	7,7	2550	280	71	68	1	7,5	
2MW312###	12V DC	0,19	15,8	3110	305	74	68	1,6	10,5	
2MW412###	12V DC	0,15	15,5	2280	385	76	68	2,7	16,5	
2MW512###	12V DC	0,23	19,4	2340	385	73	68	6,6	22,4	
2MW124###	24V DC	0,08	3,4	3940	190	76	68	0,6	5,3	
2MW224###	24V DC	0,08	3,0	2420	280	73	68	1	7,5	
2MW324###	24V DC	0,16	6,7	3124	305	79	68	1,6	10,5	
2MW424###	24V DC	0,17	7,3	2460	385	79	68	2,7	16,7	
2MW524###	24V DC	0,22	9,0	2500	385	75	68	6,6	22,4	

Diagramme de performances et pertes de charge (ISO VG 32)

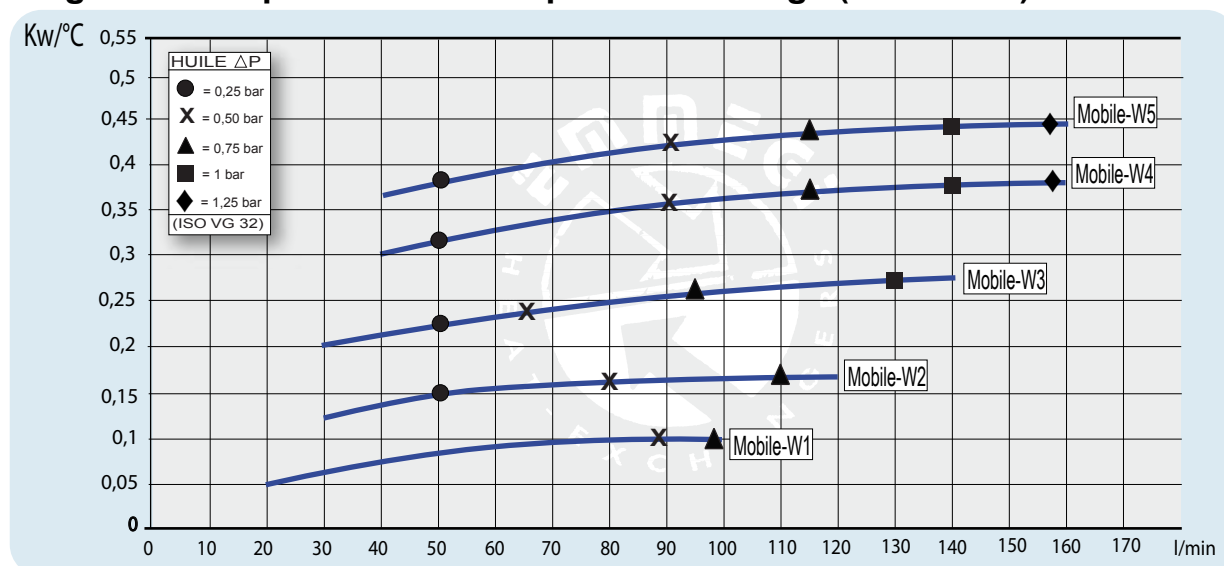

Facteur de correction - F (pertes de charge)

cSt	10	15	20	30	40	50	60	80	100	200	300
F	0,5	0,65	0,77	1	1,2	1,4	1,6	1,9	2,1	3,3	4,3

SUPPORT DE FIXATION SÉRIE 1

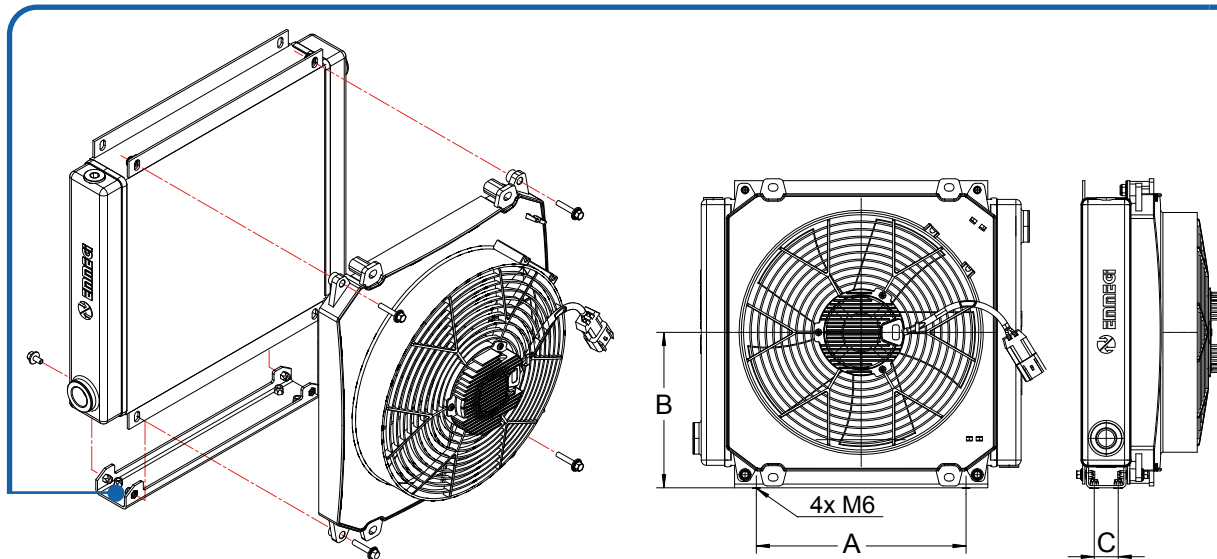

SÉRIE 1				
MODÈLE	Dimensions			Support de fixation
	A	B	C	Code
MS1/MA1/MV1/MW1	170	124	32	051961A
MS2/MA2/MV2/MW2	210	173	32	051962A
MS3/MA3/MV3/MW3	280	204	32	051963A
MS4/MA4/MV4/MW4	380	258	32	051964A
MS5/MA5/MV5/MW5	380	258	64	051965A

SUPPORT DE FIXATION SÉRIE 2

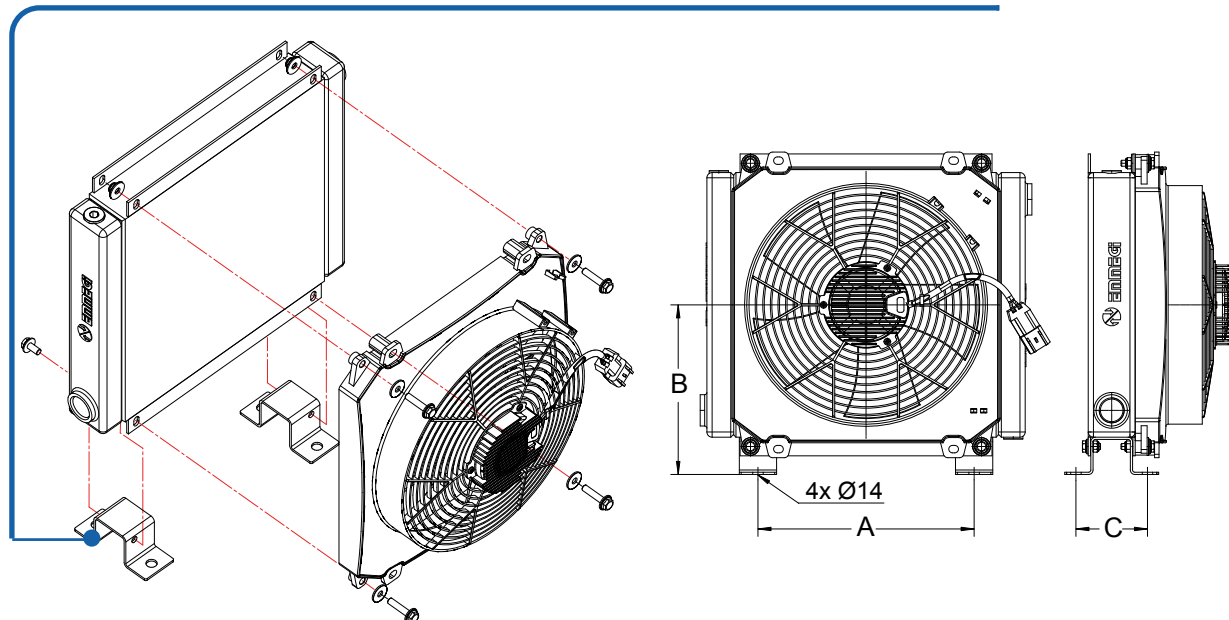

SÉRIE 2				
MODÈLE	Dimensions			Support de fixation
	A	B	C	Code
MS1/MA1/MV1/MW1	130	86	96	056295A
MS2/MA2/MV2/MW2	220	195	96	056293A
MS3/MA3/MV3/MW3	290	227.5	96	056293A
MS4/MA4/MV4/MW4	380	280.5	96	056293A
MS5/MA5/MV5/MW5	380	280	127	056292A

Note : 2 pièces par échangeur



219

ÉCHANGEURS DE TEMPÉRATURE

SÉRIE HPATK

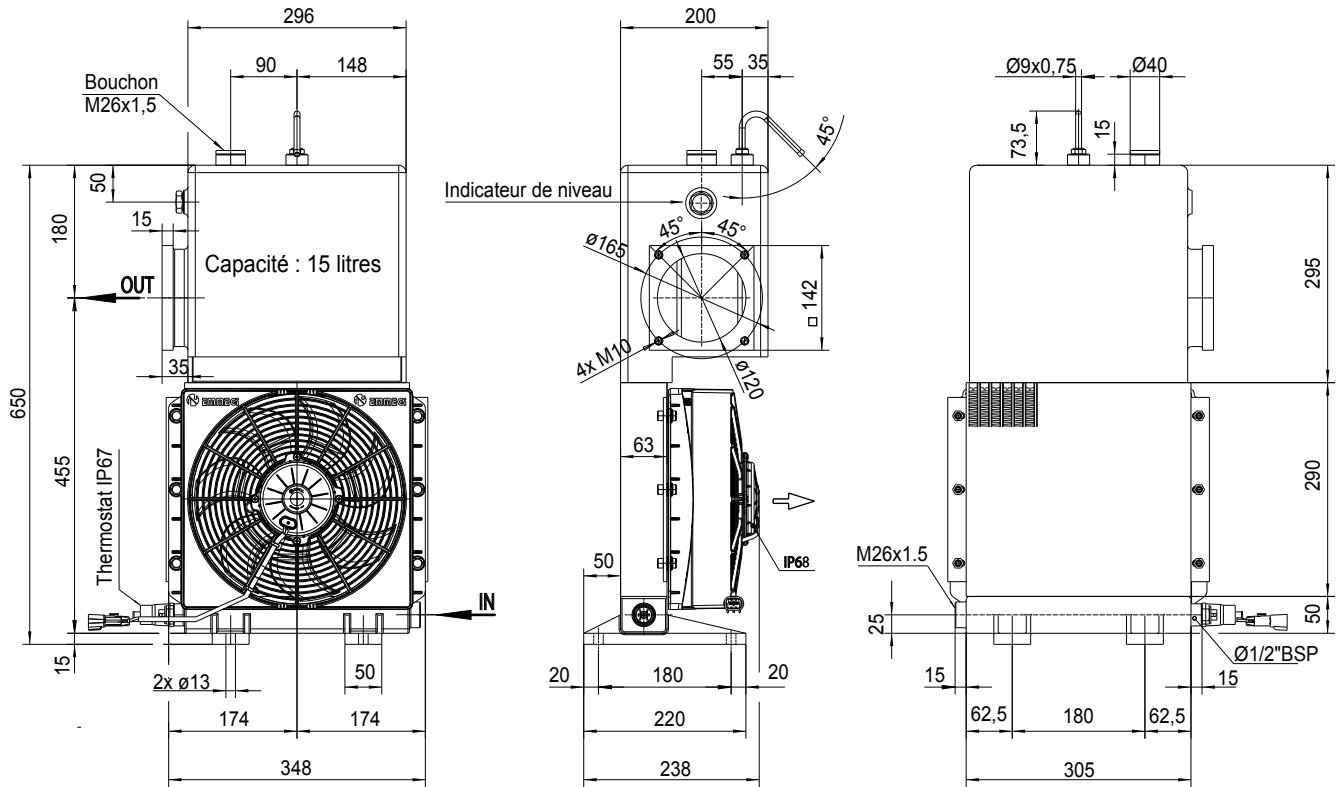

Les dimensions et caractéristiques techniques sont données à titre indicatif.

Livré avec connecteur WPC (M - F)

Masse radiante	Kit ventilateur
Aluminium	Plastique renforcé

220

CODE	TYPE DE VENTILATION	IP	Ø Hélice	dB (A)	Kg	Débit air (m ³ /h)	Capacité (Litre)
4D7412301C	12V / 0,180Kw / 3000tr/min	68	280	68	17	2300	15
4D7424301C	24V / 0,180Kw / 3000tr/min	68	280	68	17	2400	15

Diagramme de performances

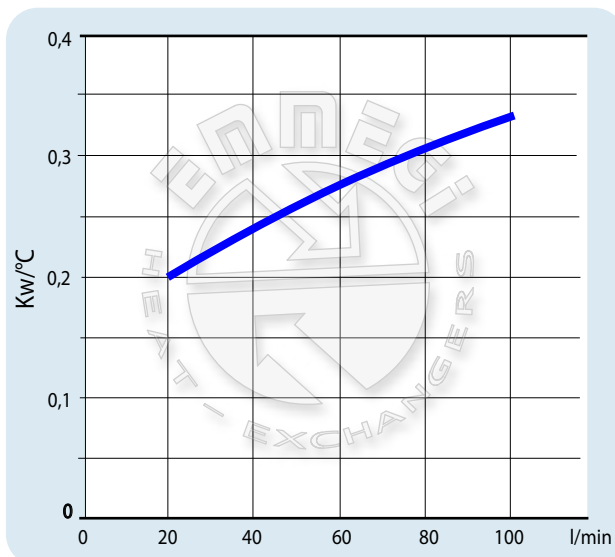

Pertes de charge (ISO VG 32)

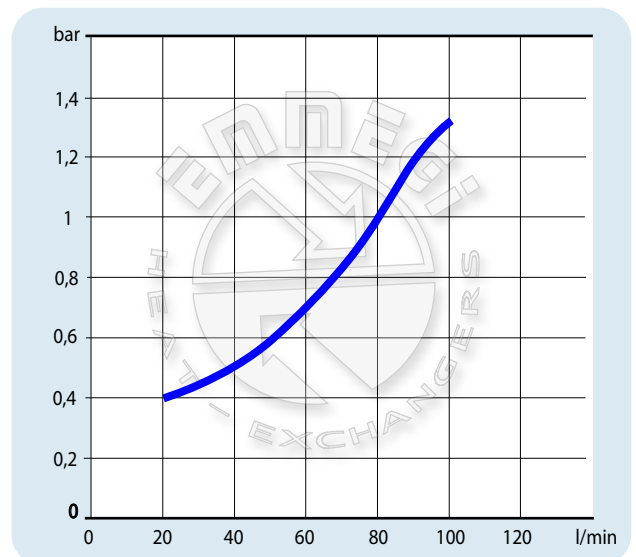

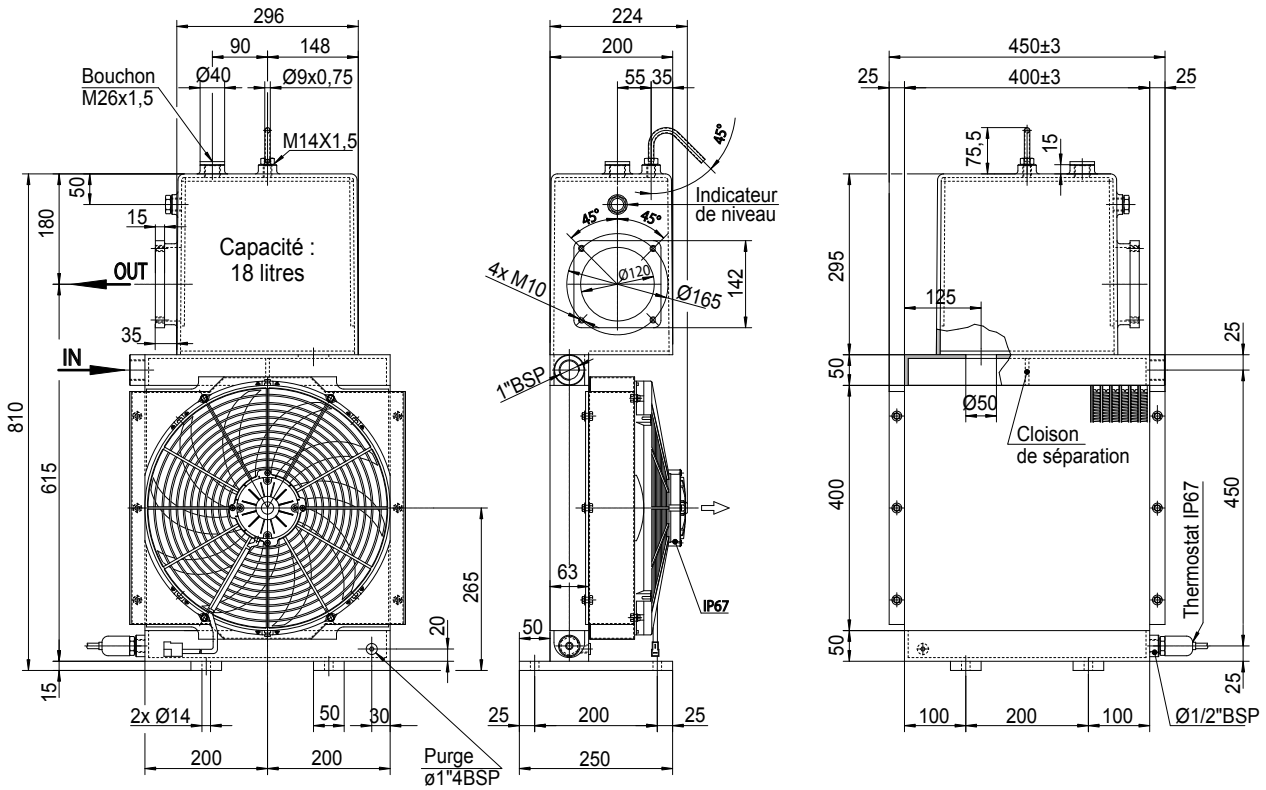

Les dimensions et caractéristiques techniques sont données à titre indicatif.

Livré avec connecteur WPC (M - F)

Masse radiante	Hélice	Buse de protection	Grille de protection
Aluminium	Plastique renforcé	Acier	Plastique renforcé

CODE	TYPE DE VENTILATION	IP	Ø Hélice	dB (A)	Kg	Débit air (m ³ /h)	Capacité (Litre)
039768A012031	12V / 0,180Kw / 3000 tr/min	68	385	68	24	3500	18
039768A024031	24V / 0,180Kw / 3000 tr/min	68	385	68	24	3600	18

221

Diagramme de performances

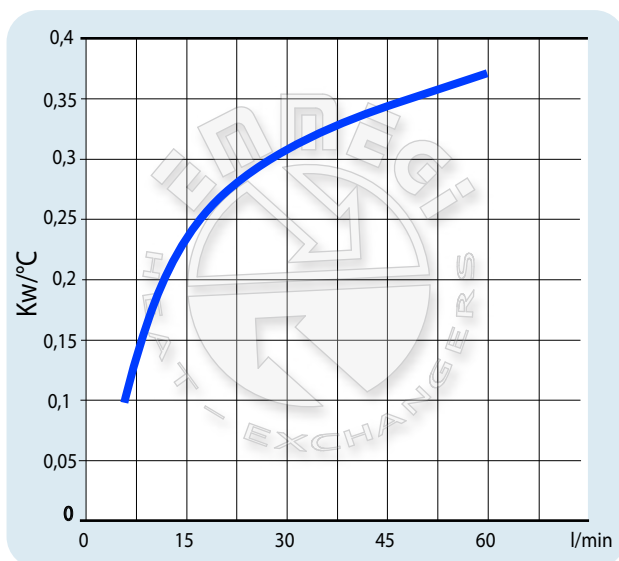

Pertes de charge (ISO VG 32)

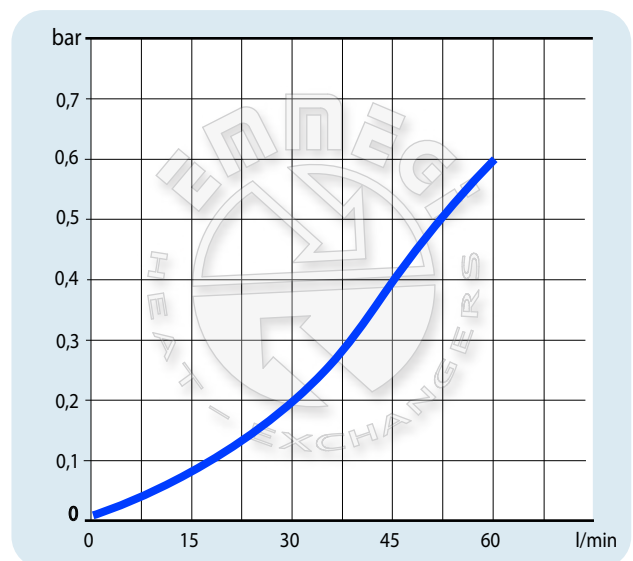

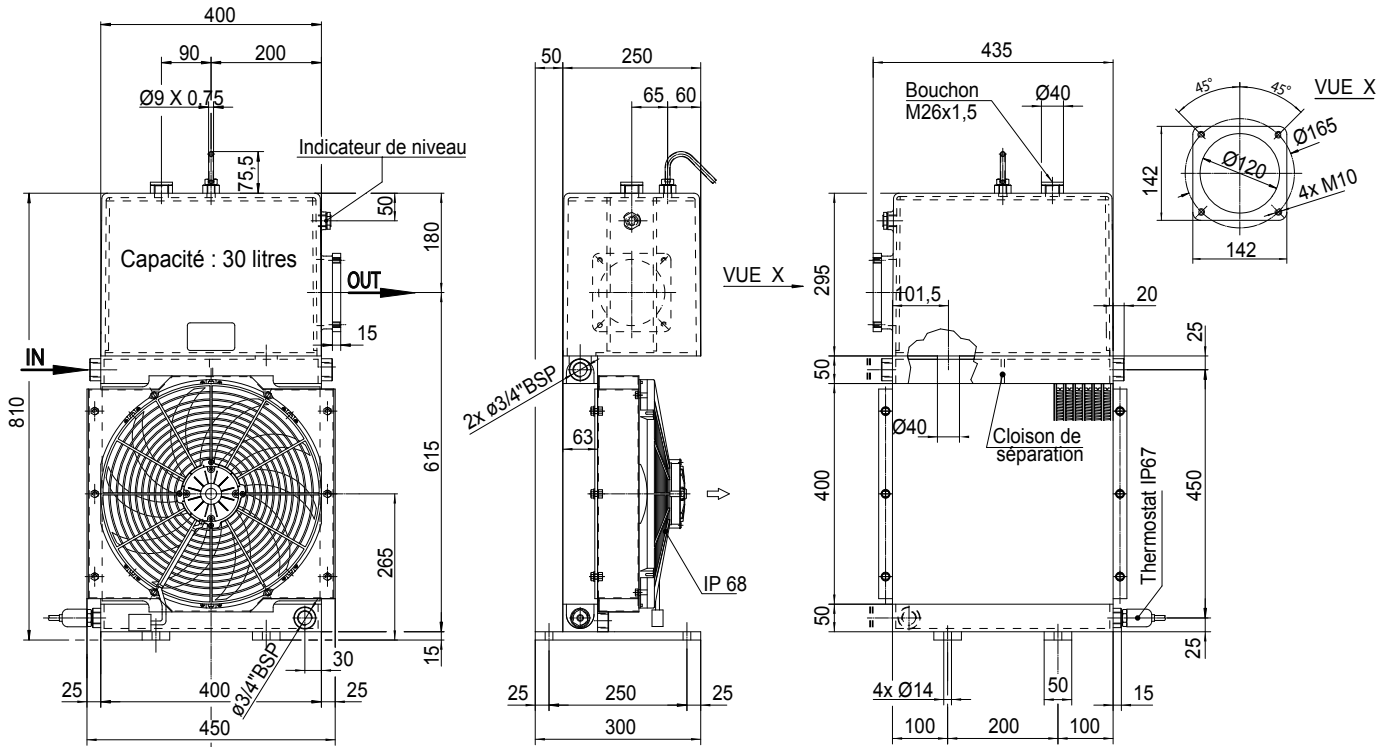

Les dimensions et caractéristiques techniques sont données à titre indicatif.

Livré avec connecteur WPC (M - F)

Masse radiante	Hélice	Buse de protection	Grille de protection
Aluminium	Plastique renforcé	Acier	Plastique renforcé

CODE	TYPE DE VENTILATION	IP	Ø Hélice	dB (A)	Kg	Débit air (m³/h)	Capacité (Litre)
0583200012021	12V / 0,180Kw / 3000tr/min	68	385	68	25	3500	30
0583200024021	24V / 0,180Kw / 3000tr/min	68	385	68	25	3600	30

222

Diagramme de performances

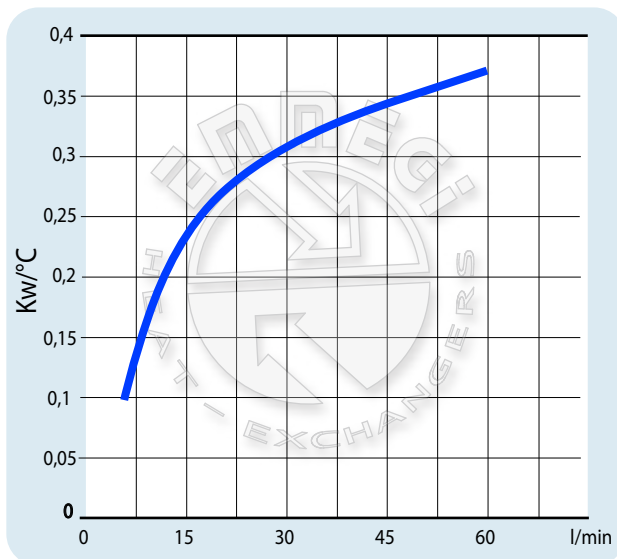

Pertes de charge (ISO VG 32)

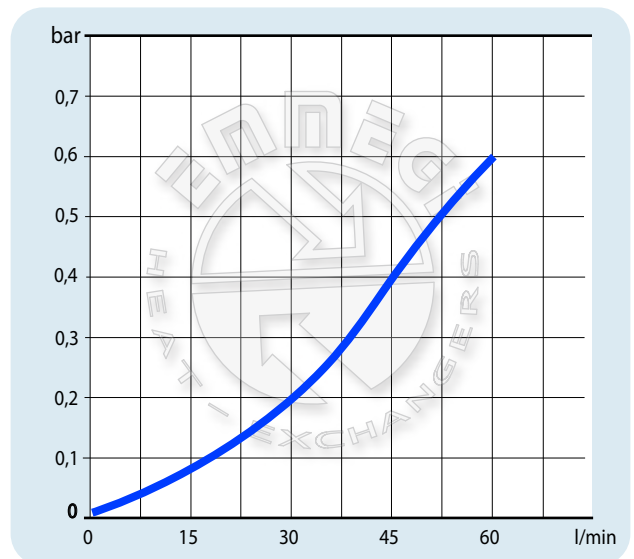

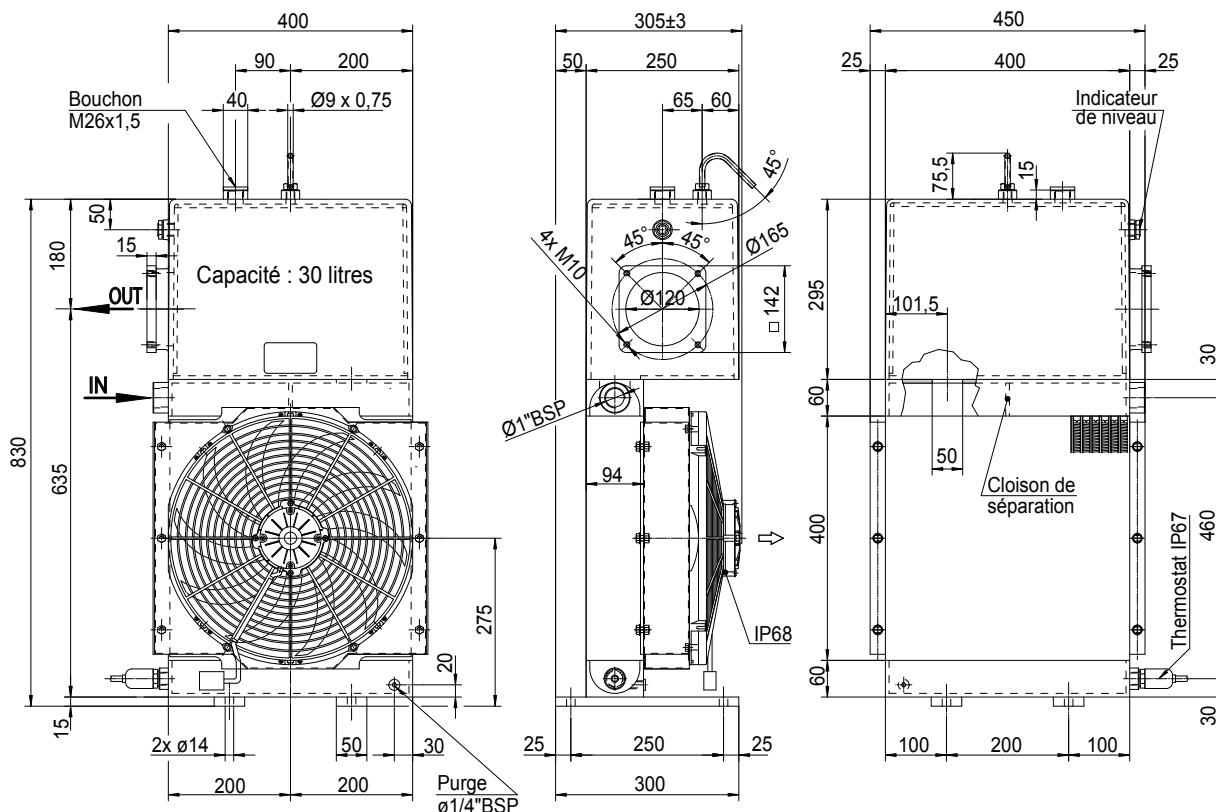

Les dimensions et caractéristiques techniques sont données à titre indicatif.

Livré avec connecteur WPC (M - F)

Masse radiante	Hélice	Buse de protection	Grille de protection
Aluminium	Plastique renforcé	Acier	Plastique renforcé

CODE	TYPE DE VENTILATION	IP	Ø Hélice	dB (A)	Kg	Débit air (m³/h)	Capacité (Litre)
051550A012031	12V / 0,180Kw / 3000tr/min	68	385	68	35	3500	30
051550A024031	24V / 0,180Kw / 3000tr/min	68	385	68	35	3600	30

Diagramme de performances

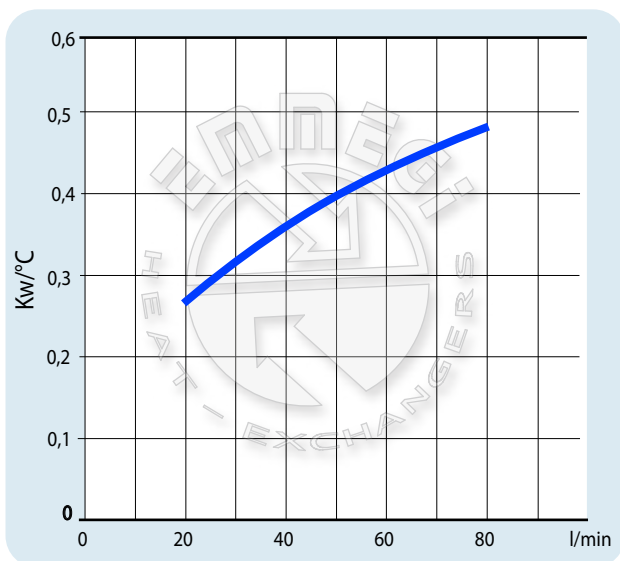

Pertes de charge (ISO VG 32)

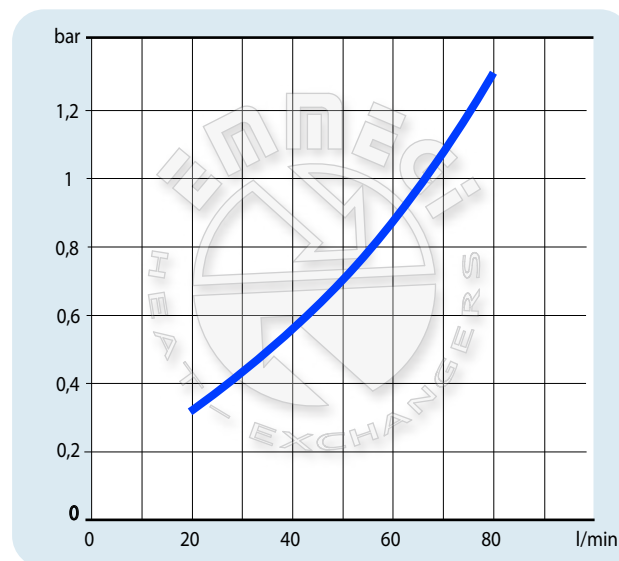

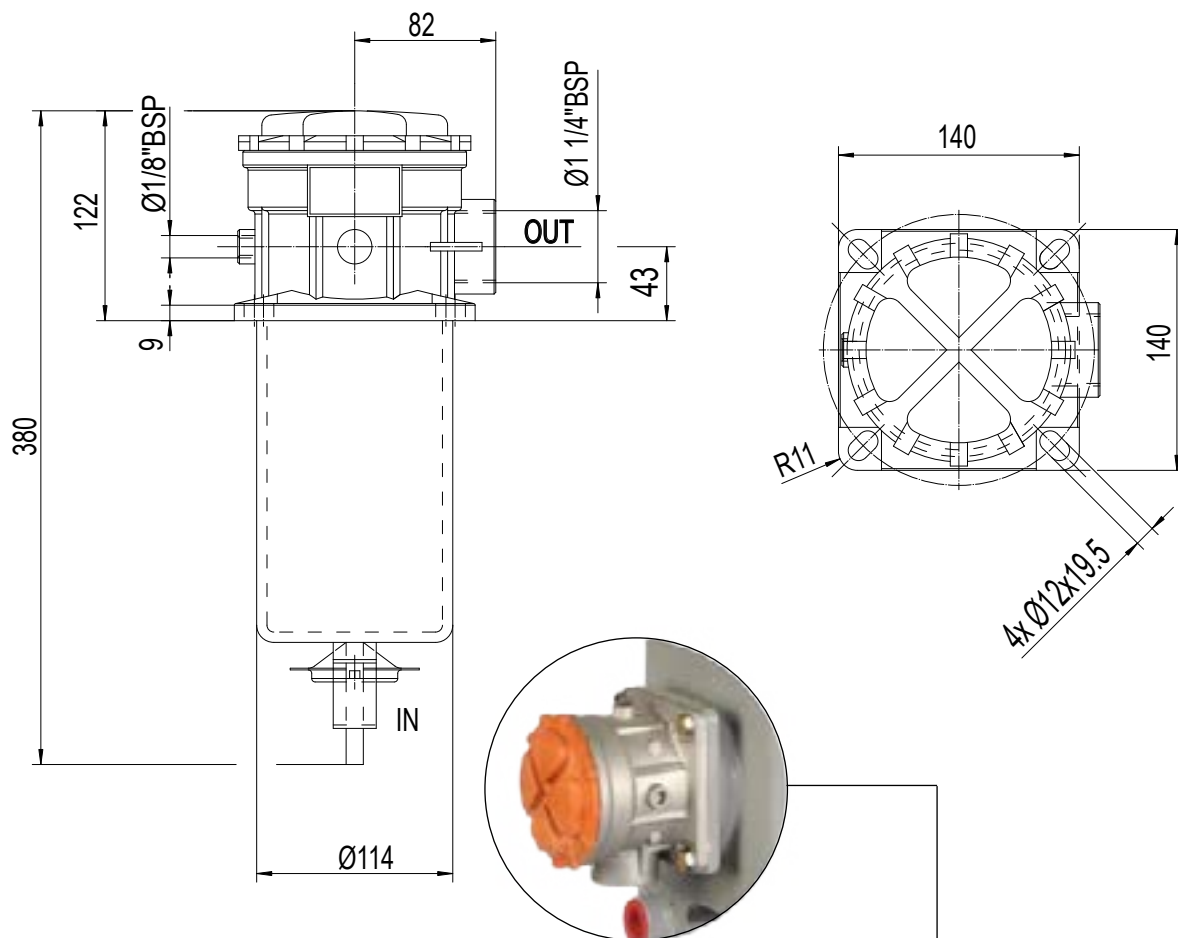

224

Code : 0320810

Caractéristiques techniques

Installation :	Montage semi-immérgé sur le côté du réservoir sous le niveau du fluide.
Élément filtrant :	Papier imprégné de résine
Filtration :	10µ absolu
Indicateur de colmatage :	Visuel (vacuostat)
Débit Maxi :	45 l/min.
Pertes de charge :	0.12 bar avec huile 32 cst à 40°C.

La cartouche de recharge peut être remplacée sans vidange du réservoir.

Cartouche de recharge code: 0320860





225

ÉCHANGEURS DE TEMPÉRATURE

GROUPE DE REFROIDISSEMENT AUTONOME SÉRIE SILENT EVO3

La plupart des systèmes hydrauliques ont une efficacité inférieure à 100%. Une partie de l'énergie hydraulique et mécanique est convertie en chaleur et transmise au fluide hydraulique. Cette augmentation de la température du fluide, si elle n'est pas contrôlée, continuera à augmenter et entraînera une défaillance prématurée du système hydraulique. Afin de dissiper cette chaleur et de maintenir le système en bon état, un échangeur de chaleur doit être installé dans le système.

L'échangeur de chaleur doit être choisi avec une capacité suffisante pour maintenir le fluide à une température constante à la température ambiante la plus élevée prévue.

Voir diagramme de performances Page 183.

Dans de nombreux cas, un débit d'huile élevé, une pression de service élevée ou des coups de bélier importants dans le système peuvent empêcher l'utilisation d'un échangeur de chaleur en ligne conventionnel (retour). Dans ces cas, des unités de refroidissement indépendantes sont préférables.

EMMEGI a développé des systèmes de refroidissement air/huile en dérivation, la série SILENT EVO 3, qui utilise un «principe de recyclage»: extraire l'huile du réservoir, la refroidir et la filtrer (filtre en option) avant de la renvoyer dans le réservoir.

Le système de refroidissement en dérivation EMMEGI comprend une pompe à vis volumétrique entraînée par un moteur électrique, qui alimente l'échangeur thermique avec un «débit» de fluide fixe.

Le moteur électrique entraîne également un ventilateur axial qui souffle l'air ambiant sur l'échangeur thermique.

Cette combinaison offre une solution de refroidissement en dérivation extrêmement efficace, économique et compacte.

Le refroidisseur peut être livré avec un capotage en acier entièrement protecteur permettant son installation à l'extérieur.

Un boîtier électrique optionnel est également disponible, contenant le contacteur de démarrage du moteur et les fusibles nécessaires.

Ce boîtier est précâblé à une prise secteur 3M et à une fiche triphasée 16A à 5 broches (version standard).

Le Silent Evo 3 constitue une solution simple et rapide à installer pour répondre à de nombreux besoins de refroidissement et de filtration.

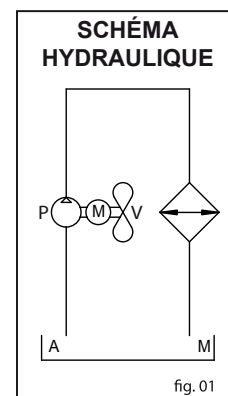

Fluides compatibles

- Huile minérale, HL, HLP.

La compatibilité avec les matériaux suivants doit toujours être confirmée :

- Alliage aluminium (masse radiante)
- Acier galvanisé (raccords)
- Caoutchouc nitrile (joints)

L'EVO 3 peut être compatible avec d'autres types de fluides, nous consulter.

Spécifications techniques

- Pression de service : 6 bar.
- Température du fluide : 20 à 93°C.
- Viscosité conseillée : de 20 à 320 cSt.

Installation

Le système de refroidissement SILENT EVO 3 doit être raccordé au réservoir à l'aide de flexibles appropriés.

S'il est installé à l'intérieur d'un bâtiment, une ventilation adéquate doit être fournie pour éviter toute augmentation significative de la température ambiante, ce qui aurait une incidence négative sur les performances de refroidissement du Silent EVO3.

Le Silent EVO3 doit être installé de manière à fournir un flux d'air adéquat pour le ventilateur de refroidissement. Voir les dimensions à la figure 02.

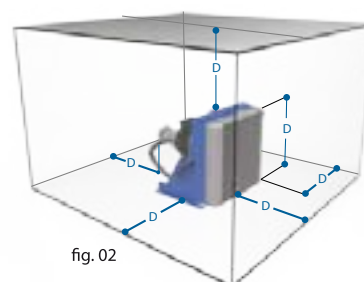

Il est essentiel que les tuyaux d'aspiration et d'alimentation aient un diamètre égal ou supérieur à celui de la connexion existante sur l'unité sinon, il pourrait se produire des phénomènes de cavitation pouvant entraîner une augmentation du bruit, une réduction des performances et, à long terme, une rupture de la pompe.

Pour la même raison, le tuyau d'aspiration ne doit pas offrir de pertes de charge excessives. Par conséquent, les chemins tortueux, les réductions de diamètre, les longueurs excessives, etc. doivent être évités.

Longueurs et diamètres des tubes

La position de l'échangeur par rapport au réservoir doit être conforme aux valeurs du tableau de la figure 03.

SILENT EVO3 - 15
Tube Ø ½" G. - L= 3m (Maxi)
SILENT EVO3 - 25 / 35 / 45 / 55
Te Ø 1" G. - L=7m (Maxi)
SILENT EVO3 - 65 / 75
Tube Ø 1 ½" G. - L=20m (Maxi)

SILENT EVO3 - 15
Tube Ø ½" G. - L= 1m H=1m (Maxi)
SILENT EVO3 - 25 / 35 / 45 / 55
Tube Ø 1" G. - L=3m H=2m (Maxi)
SILENT EVO3 - 65 / 75
Tube Ø 1 ½" G. - L=8m H=3m (Maxi)

SILENT EVO3 - 15
Tube Ø ½" G. - L=2m H=1m (Maxi)
SILENT EVO3 - 25 / 35 / 45 / 55
Tube Ø 1" G. - L=2m H=10m (Maxi)
SILENT EVO3 - 65 / 75
Tube Ø 1 ½" G. - L=25m H=3m (Maxi)

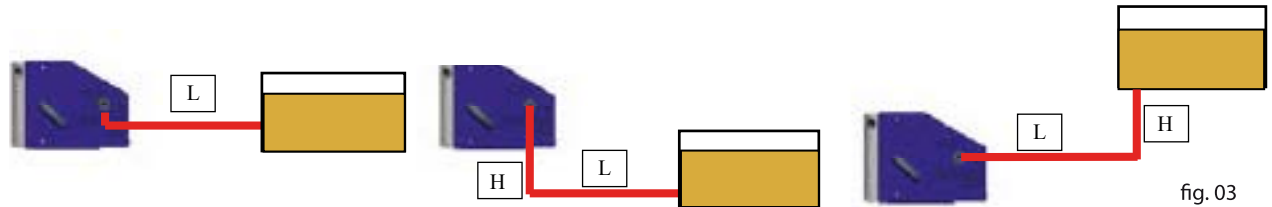

fig. 03

COUPLES DE SERRAGE SUR RACCORDS AVEC JOINT COLLÉ						
Filetages BSPP/BSPP	1/4"	1/2"	3/4"	1"	1" 1/4	1" 1/2
Couple de serrage (Nm)	25	45	60	140	160	190

Les valeurs indiquées se réfèrent aux conditions suivantes
ISO VG 46 à 40°C
 Dans tous les cas,
 pression d'admission de pompe minimale admissible -0.5barG

228 La pression minimale admissible à l'entrée d'huile après l'installation est de -0,5 barG. Lors du premier démarrage, il est essentiel de vérifier que le ventilateur tourne dans le sens indiqué par la flèche sur le moteur. Le moteur électrique est du type à induction triphasé. La classe d'isolation est F et l'indice de protection IP55. Le moteur est conçu pour un service continu S1 de classe F. Il est équipé d'un interrupteur de protection thermique qui doit être connecté au circuit d'alimentation du moteur.

Branchement électrique

Une protection supplémentaire contre les courts-circuits doit être fournie pour protéger le moteur.

Les versions avec boîtier électrique sont déjà fournies avec ces caractéristiques et ne nécessitent qu'un raccordement via la fiche précâblée à une alimentation triphasée 16A.

Voir la figure 05 Schéma de câblage.

Tous les raccordements électriques doivent être effectués par un électricien qualifié, conformément au schéma de câblage Fig. 05 et aux informations figurant à l'intérieur du capot du moteur Fig.04.

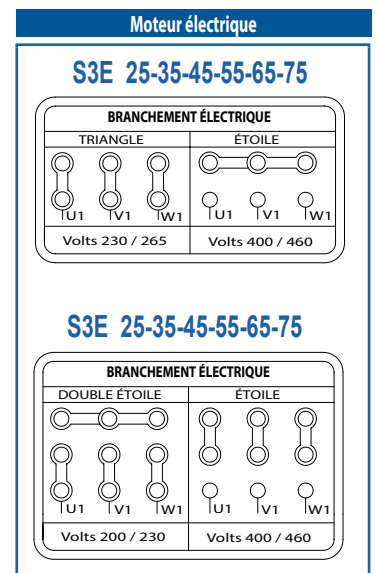
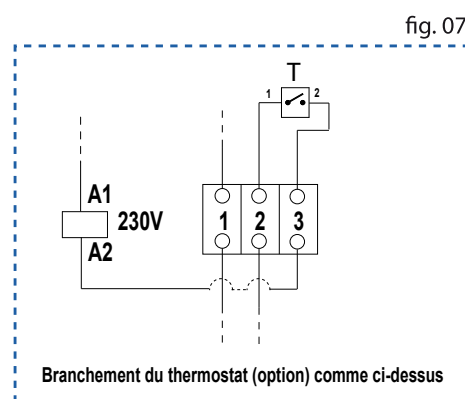
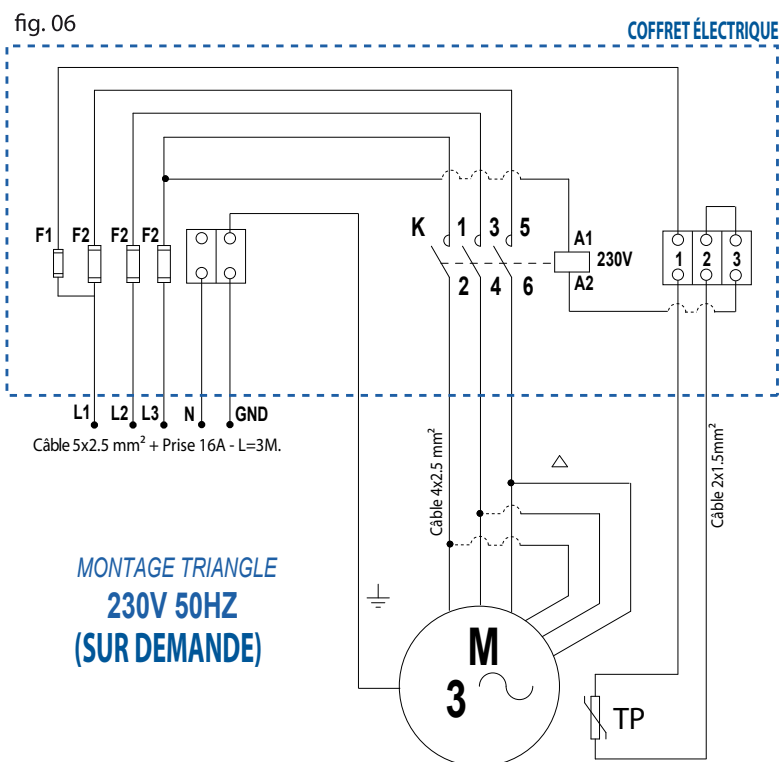
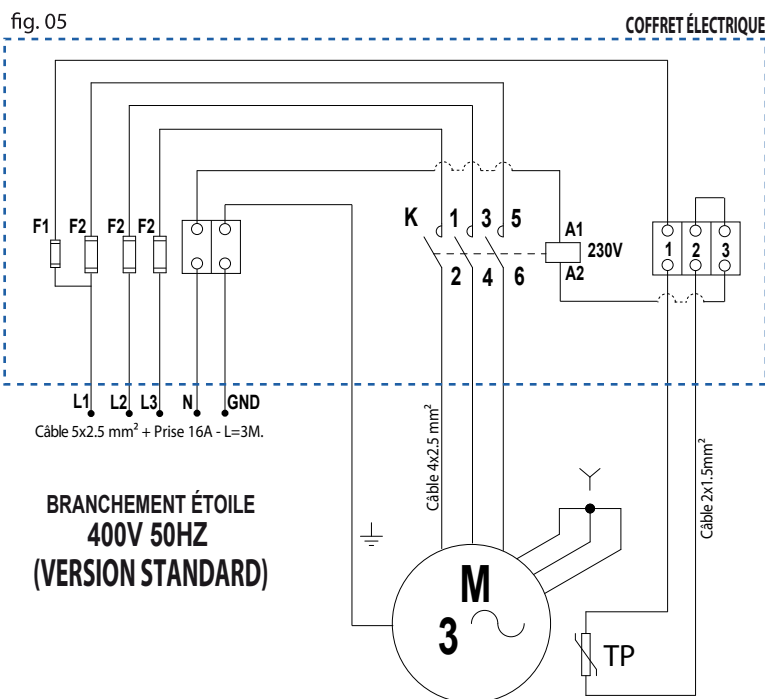

fig. 04



LÉGENDE	
F1	FUSIBLE 5x20 1A
F2	FUSIBLE 10x38 6A (S3E 15-25-35-45)
F2	FUSIBLE 10x38 16A (S3E 55-65-75)
K	CONTACTEUR 4KW (S3E 15-25-35-45-55)
K	CONTACTEUR 5.5KW (S3E 65-75)
M	MOTEUR ÉLECTRIQUE TRIPHASÉ
TP	PROTECTION THERMIQUE
T	THERMOSTAT (EN OPTION)

Lors du démarrage initial, la rotation du ventilateur doit être vérifiée pour s'assurer que le moteur et le ventilateur tournent dans le bon sens.

La sortie de la pompe est préalablement raccordée à l'entrée du refroidisseur.

L'entrée de la pompe est ouverte et prête à être raccordée au réservoir via un tuyau.

Ces connexions ne peuvent pas être inversées.

ENTRETIEN

Le refroidisseur doit être inspecté tous les mois et nettoyé de toute poussière ou débris accumulés.

Vérifiez s'il y a des fuites et rectifiez le cas échéant.

Inspectez chaque année l'usure des pales du ventilateur.

NETTOYAGE CÔTÉ AIR.

Le nettoyage du côté air peut être effectué avec de l'eau ou de l'air comprimé, en maintenant la direction du jet parallèle aux ailettes.

Un nettoyage plus efficace peut être effectué en utilisant des détergents spéciaux, en fonction du type de saleté.

Si l'accumulation de débris est causée par de l'huile ou de la graisse, le nettoyage peut être effectué à l'aide d'un nettoyeur haute pression à eau chaude ou à la vapeur, en veillant à ce que les jets d'eau ne soient pas projetés du moteur.

Débranchez l'alimentation électrique et protégez le moteur de toute eau pendant le processus de nettoyage.

NETTOYAGE CÔTÉ HUILE

Pour nettoyer les ailettes internes, l'échangeur doit être démonté et rincé à contre-courant pendant 10 à 20 minutes avec des solvants d'huile appropriés, compatibles avec les alliages d'aluminium. Ensuite, videz le circuit interne avec de l'air comprimé, sans dépasser la pression maximale admissible de l'échangeur.

Assurez-vous que le détergent utilisé a été complètement éliminé.

Enfin, il est recommandé de remplacer le filtre périodiquement (le cas échéant), en prêtant attention à l'indicateur de colmatage.

CODES DE COMMANDE

SÉRIE

S3E



MODÈLE

- 15
- 25
- 35
- 45
- 55
- 65
- 75

CAPOTAGE

- AVEC CAPOTAGE (CC)
- SANS CAPOTAGE (SC)
- AVEC CAPOTAGE + COFFRET ÉLECTRIQUE (CQ)
- SANS CAPOTAGE + COFFRET ÉLECTRIQUE (SQ)

TENSION - VOLTAGE

- 230 - 400V 50 Hz / 265-460V 60Hz ou (400V) VERSION STANDARD
- 230/400V 50 Hz / 208-230-460 60 Hz SE3 15 SEUL
- TENSION SPÉCIALE - (SPÉCIFIER VOLTAGE SPÉCIFIQUE)

FRÉQUENCE

- POUR TENSION STANDARD (B)
- POUR TENSION SPÉCIALE 50Hz (5)
- POUR TENSION SPÉCIALE 60Hz (6)

FILTRE

- SANS FILTRE (0)
- 10 µ (1)
- 25 µ (2)
- 60 µ (3)

GROUPES DE REFRIGERATION AUTONOME SÉRIE SILENT EVO3 SILENT EVO3 - SANS COFFRET ÉLECTRIQUE



GROUPES DE REFRIGERATION SÉRIE SILENT EVO3
SILENT EVO3 - SANS COFFRET ÉLECTRIQUE

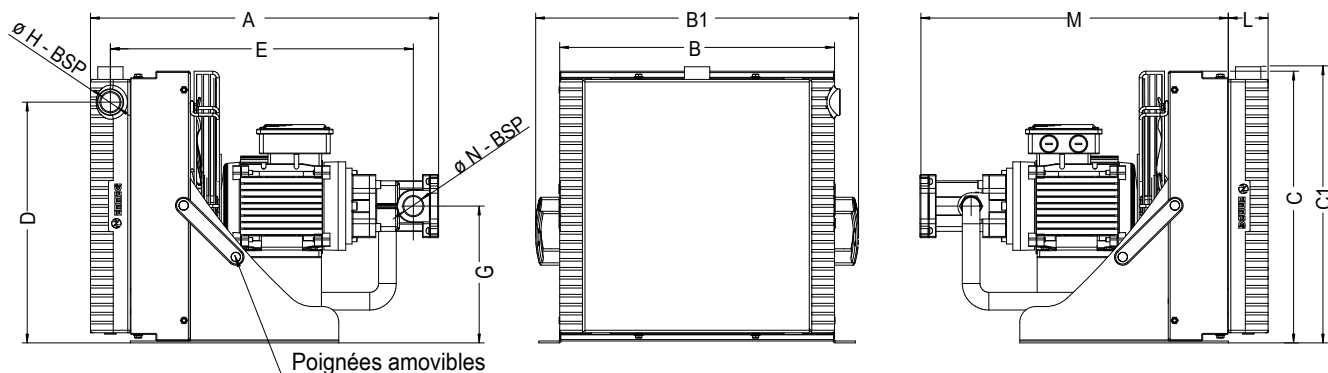

Version avec capotage

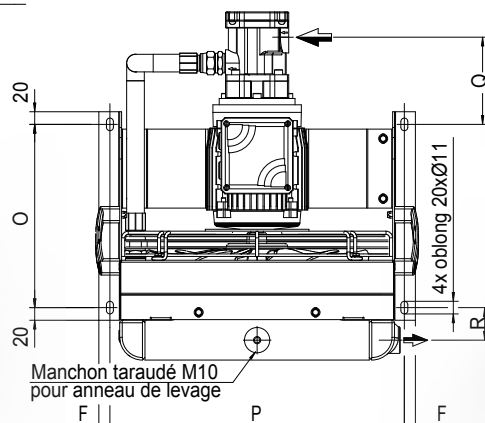

Version sans capotage
(STANDARD)

*Le niveau d'efficacité IE3 se réfère à la version 50Hz uniquement. EMMEGI garantit la série SE3 pour le service S1 à 50Hz-60Hz.

SÉRIE	MODÈLE	A	B	B1	C	C1	D	E	F	G	H	L	M	N	O	P	Q	R
S3E	SILENT 15 EVO 3	509	312	396	312	330	273,5	425	14,5	171,5	1"	63	445	1/2"	280	347	93,5	51,5
	SILENT 25 EVO 3	552	370	454	360	373	316,5	480,5	15	180	1"	63	489	1"	280	400	129	51,5
	SILENT 35 EVO 3	551	435	519	430	437	381	479,5	17,5	216,5	1"	63	488	1"	290	466	138	51,5
	SILENT 45 EVO 3	590	530	614	510	528	471,5	518,5	17	257,5	1"	63	527	1"	315	555	151	51,5
	SILENT 55 EVO 3	646	655	739	609	627	570	574,5	12	305	1"	63	583	1"	380	695	183	51,5
	SILENT 65 EVO 3	791	776	860	710	727	657	694,5	13	357	1"1/2	94	547	1"1/2	500	820	127,5	67
	SILENT 75 EVO 3	810	876	960	810	827	757	704	13	407	1"1/2	113	679	1"1/2	500	920	127,5	76,5

SÉRIE	MODÈLE	Volt	Hz	KW	A (±10%)	Débit Huile (l/min)	Débit d'air (m³/h)	Kg (max)	Indice de protection
S3E	SILENT 15 EVO 3	230 - 400	50	0,37	2,48 - 1	10	630	27	IP 55
		208 - 230	60	0,44	2	12	780		
		460	60	0,44	1	12	780		
	SILENT 25 EVO 3	230 - 400	50	0,75	3,4 - 2	40	1170	30	IP 55
		265 - 460	60	0,90	3,4 - 2	48	1450		
	SILENT 35 EVO 3	230 - 400	50	0,75	3,4 - 2	40	1750	32	IP 55
		265 - 460	60	0,90	3,4 - 2	48	2150		
	SILENT 45 EVO 3	230 - 400	50	1,15	4,5 - 2,6	40	3350	36	IP 55
		265 - 460	60	1,30	4,5 - 2,6	48	4100		
	SILENT 55 EVO 3	230 - 400	50	1,50	6,1 - 3,5	40	4300	51	IP 55
		265 - 460	60	1,80	6,1 - 3,5	48	5150		
	SILENT 65 EVO 3	230 - 400	50	4,00	14,3 - 8,3	80	8300	115	IP 55
		265 - 460	60	4,80	14,3 - 8,3	96	10000		
	SILENT 75 EVO 3	230 - 400	50	4,00	14,3 - 8,3	80	9000	125	IP 55
265 - 460		60	4,80	14,3 - 8,3	96	10800			

Les dimensions et caractéristiques techniques sont données à titre indicatif

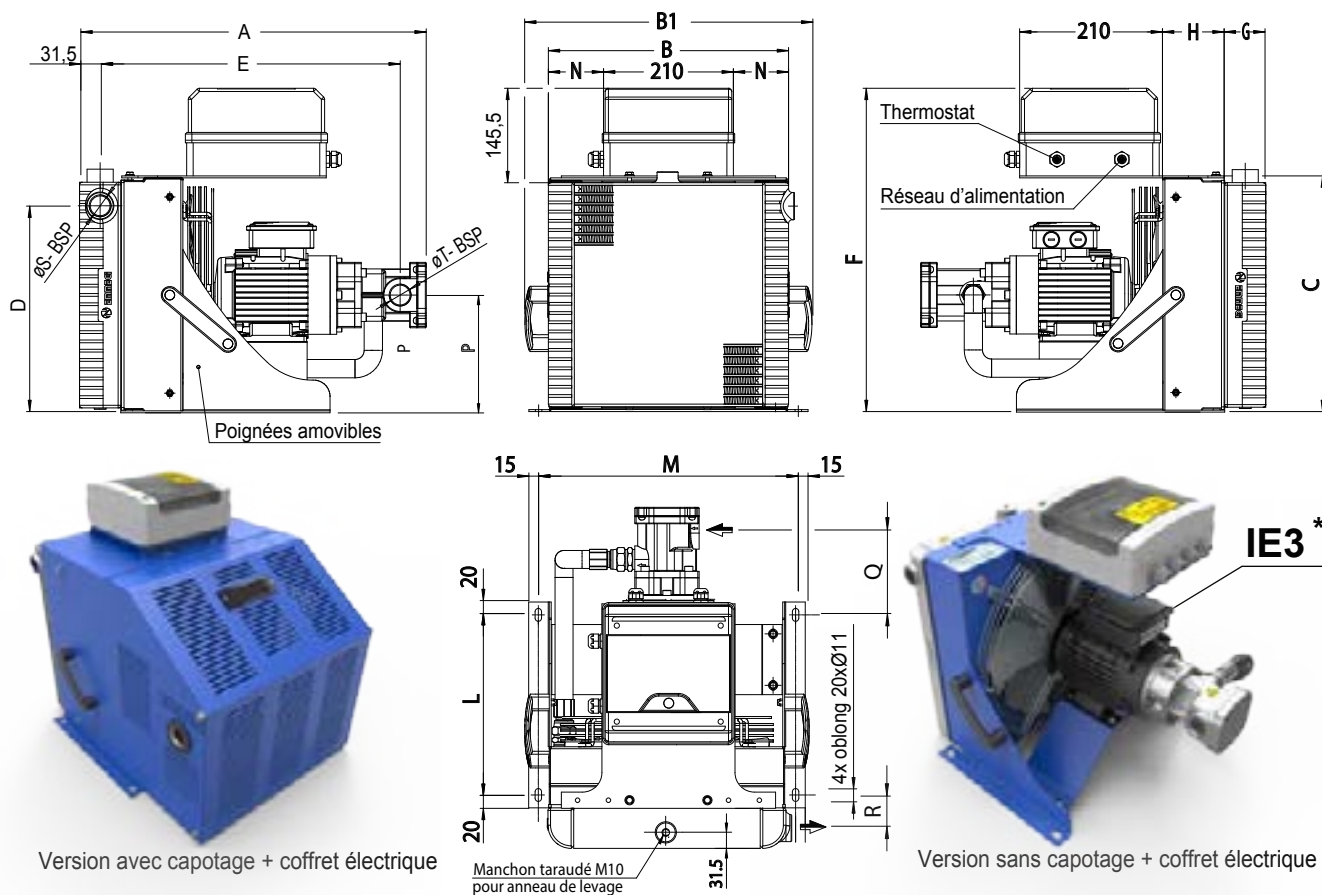

*Le niveau d'efficacité IE3 se réfère à la version 50Hz uniquement. EMMEGI garantit la série SE3 pour le service S1 à 50Hz-60Hz.

SÉRIE	MODÈLE	A	B	B1	C	D	E	F	G	H	L	M	N	P	Q	R	S	T
S3E	SILENT 15 EVO 3	509	312	396	315	273,5	425	420	63	95	280	347	66	171,5	93,5	51,5	1"	1/2"
	SILENT 25 EVO 3	552	370	454	363	316,5	480,5	470	63	95	280	400	85	180	129	51,5	1"	1"
	SILENT 35 EVO 3	551	435	519	433	381	479,5	540	63	94	290	466	117,5	216,5	138	51,5	1"	1"
	SILENT 45 EVO 3	550	530	614	513	471,5	518,5	620	63	106	300	555	165	257,5	151	51,5	1"	1"
	SILENT 55 EVO 3	646	655	739	702	570	574,5	720	63	150	380	695	227,5	305	183	51,5	1"	1"
	SILENT 65 EVO 3	791	776	860	710	657	694,5	820	94	150	500	820	288	357	127,5	67	1"1/2	1"1/2
	SILENT 75 EVO 3	810	876	960	810	757	704	920	113	150	500	920	338	407	127,5	76,5	1"1/2	1"1/2

SÉRIE	MODÈLE	Volt	Hz	KW	A (±10%)	Débit d'huile (l/min)	Débit d'air (m3/h)	Kg (max)	Indice de protection
S3E	SILENT 15 EVO 3	230 - 400	50	0,37	2,48 - 1	10	630	27	IP 55
		208 - 230	60	0,44	2	12	780		
		460	60	0,44	1	12	780		
	SILENT 25 EVO 3	230 - 400	50	0,75	3,4 - 2	40	1170	30	IP 55
		265 - 460	60	0,90	3,4 - 2	48	1450		
	SILENT 35 EVO 3	230 - 400	50	0,75	3,4 - 2	40	1750	32	IP 55
		265 - 460	60	0,90	3,4 - 2	48	2150		
	SILENT 45 EVO 3	230 - 400	50	1,15	4,5 - 2,6	40	3350	36	IP 55
		265 - 460	60	1,30	4,5 - 2,6	48	4100		
	SILENT 55 EVO 3	230 - 400	50	1,50	6,1 - 3,5	40	4300	51	IP 55
		265 - 460	60	1,80	6,1 - 3,5	48	5150		
	SILENT 65 EVO 3	230 - 400	50	4,00	14,3 - 8,3	80	8300	115	IP 55
		265 - 460	60	4,80	14,3 - 8,3	96	10000		
	SILENT 75 EVO 3	230 - 400	50	4,00	14,3 - 8,3	80	9000	125	IP 55
265 - 460		60	4,80	14,3 - 8,3	96	10800			

Les dimensions et caractéristiques techniques sont données à titre indicatif.

Diagramme de performances 50 Hz (ISO VG 46)



Diagramme de performances 60 Hz (ISO VG 46)



NIVEAU SONORE db (A)

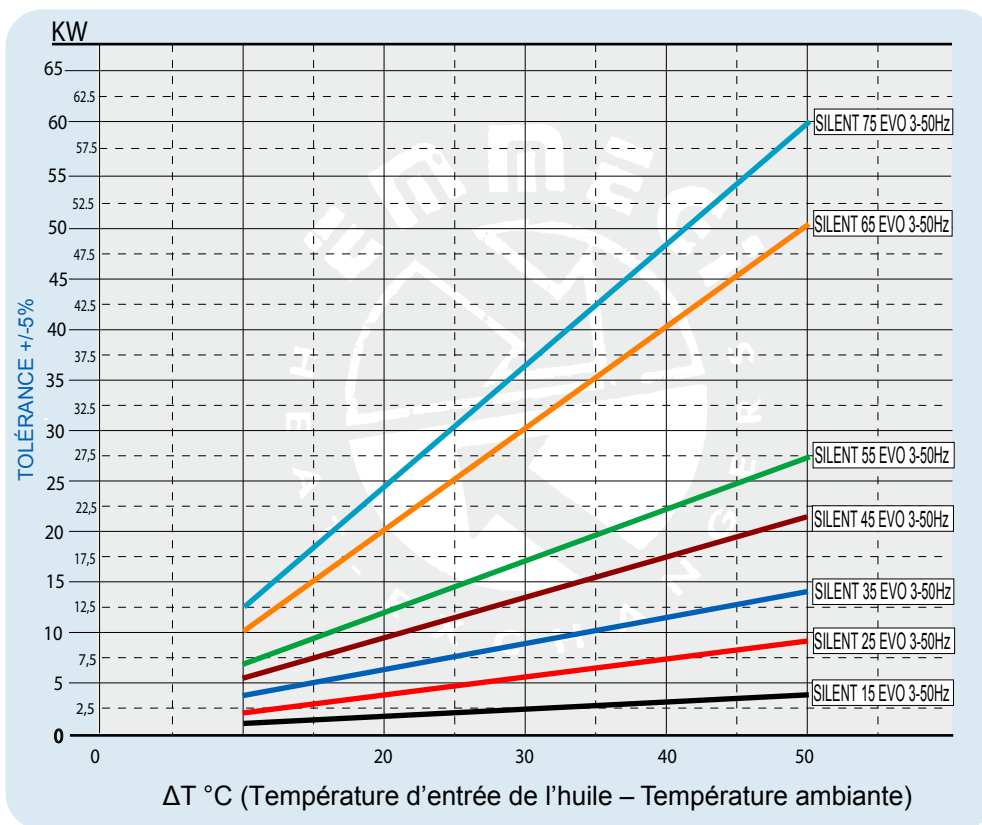
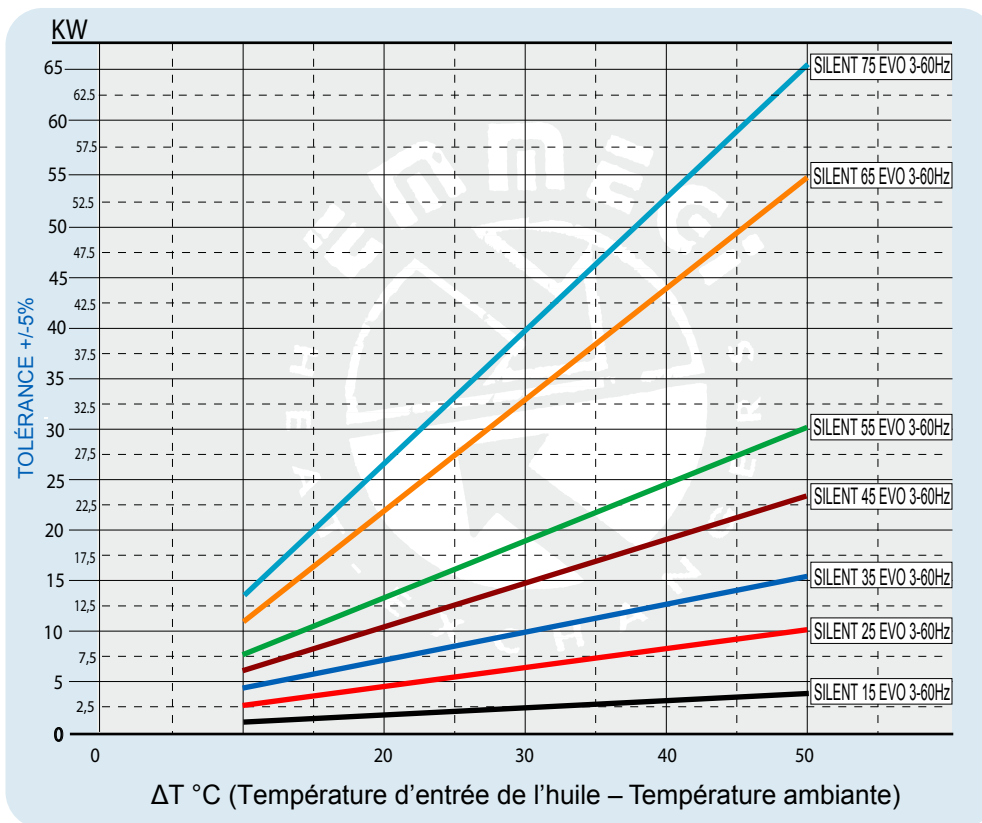
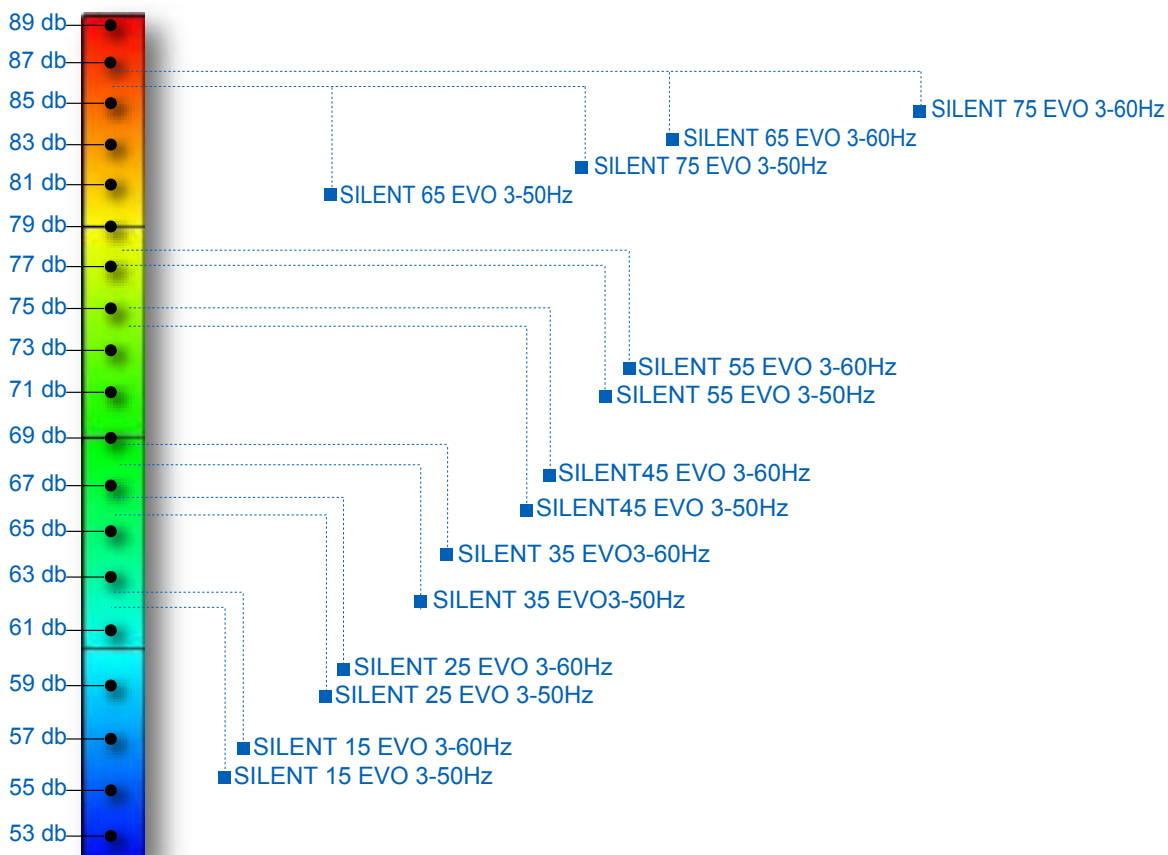

fig. 08

Les niveaux de pression acoustique indiqués à la figure 08 se rapportent à des essais dans une chambre anéchoïque et mesurés à 1 m de l'unité de refroidissement.
 Selon le lieu et les conditions d'installation, le niveau de bruit mesuré lors de l'installation peut différer de ceux indiqués.



235

ÉCHANGEURS DE TEMPÉRATURE

GROUPE DE REFROIDISSEMENT AUTONOME SÉRIE RID

EMMEGI a conçu une nouvelle unité de refroidissement avec filtre appelée RID et destinée pour le secteur des réducteurs.

Le RID comprend un échangeur de chaleur air/huile à haute efficacité, un moteur électrique, une pompe hydraulique (vis pour RID55 / 56 et engrenages pour les autres modèles) et un ventilateur.

Il peut être fourni avec :

- un boîtier électrique,
- un thermostat pour allumer et éteindre la pompe,
- un thermostat d'alarme pour surchauffe,
- un commutateur de pression de commande (à appliquer au réservoir de réduction),
- un filtre SPIN / ON.

Le système de refroidissement RID peut également être utilisé pour refroidir différents types de circuits de système fixes.

Fluides compatibles

- . Huiles minérales, HL, HLP.
- . Pour d'autres types de fluides, nous consulter.

Spécifications techniques

- . Pression de service : 6 bar.
- . Température du fluide : 20 à 93°C.
- . Viscosité conseillée : de 20 à 320 cSt.

Installation

Les systèmes de refroidissement RID doivent être connectés au réservoir à l'aide de tuyaux flexibles.

Dans la pièce où fonctionne l'unité autonome RID, il doit y avoir une circulation d'air suffisante pour éviter que l'air ne soit réchauffé et nuire ainsi au processus d'échange thermique dans l'échangeur de chaleur.

L'unité doit être installée de manière à ce que le flux d'air ne soit pas gêné par des murs trop proches de la masse radiante.

Il est essentiel que les tuyaux d'aspiration et d'alimentation aient un diamètre égal ou supérieur à celui de la connexion existante sur l'unité, sinon, des phénomènes de cavitation peuvent se produire, provoquant un bruit élevé et une éventuelle rupture de la pompe.

Au démarrage, il est impératif de contrôler que le moteur électrique de la pompe à ventilateur tourne dans le sens indiqué par la flèche.

Le démarrage de l'unité doit avoir lieu lorsque la température de l'huile est supérieure à 20°C.

Le moteur électrique asynchrone triphasé a un indice de protection IP55 et une classe d'isolation F.

Les RID 55 et 56 ont une protection thermique et doivent être connectés au boîtier électrique. Les autres modèles ont une soupape de dérivation intégrée à la pompe.

Nous recommandons de remplir les tuyaux lorsque l'unité est installée plus haut que le niveau du réservoir.

SCHÉMA
HYDRAULIQUE

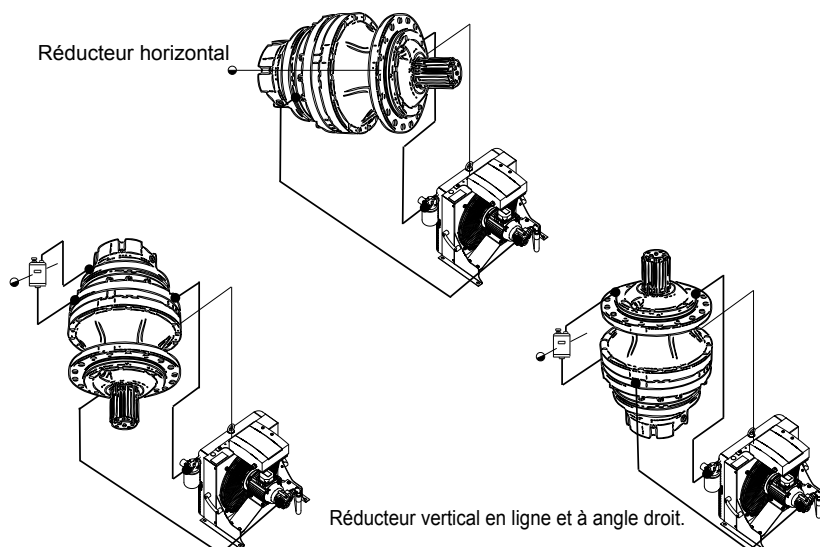
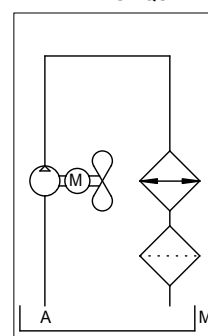

NETTOYAGE CÔTÉ AIR.

Le nettoyage du côté air peut être réalisé avec de l'air comprimé ou de l'eau, avec la direction du jet parallèle aux ailettes.

Un nettoyage plus énergique peut être obtenu en ajoutant un produit détergent.

Si l'accumulation de saleté est causée par de l'huile ou de la graisse, le nettoyage peut être effectué avec un jet de vapeur ou d'eau chaude, en veillant toujours à l'orientation du jet.

Lors des opérations de nettoyage, le moteur électrique doit être déconnecté et convenablement protégé.

NETTOYAGE CÔTÉ HUILE

Pour effectuer ce type de nettoyage, l'échangeur doit être démonté et rincé à contre-courant avec du perchloréthylène pendant une durée allant de 10 à 20 minutes.

Puis, videz le circuit interne avec de l'air comprimé, en veillant à ce que la pression ne dépasse pas le maximum autorisé par l'échangeur.

Effectuez un pré-lavage interne avant de le connecter au système.

CODES DE COMMANDE

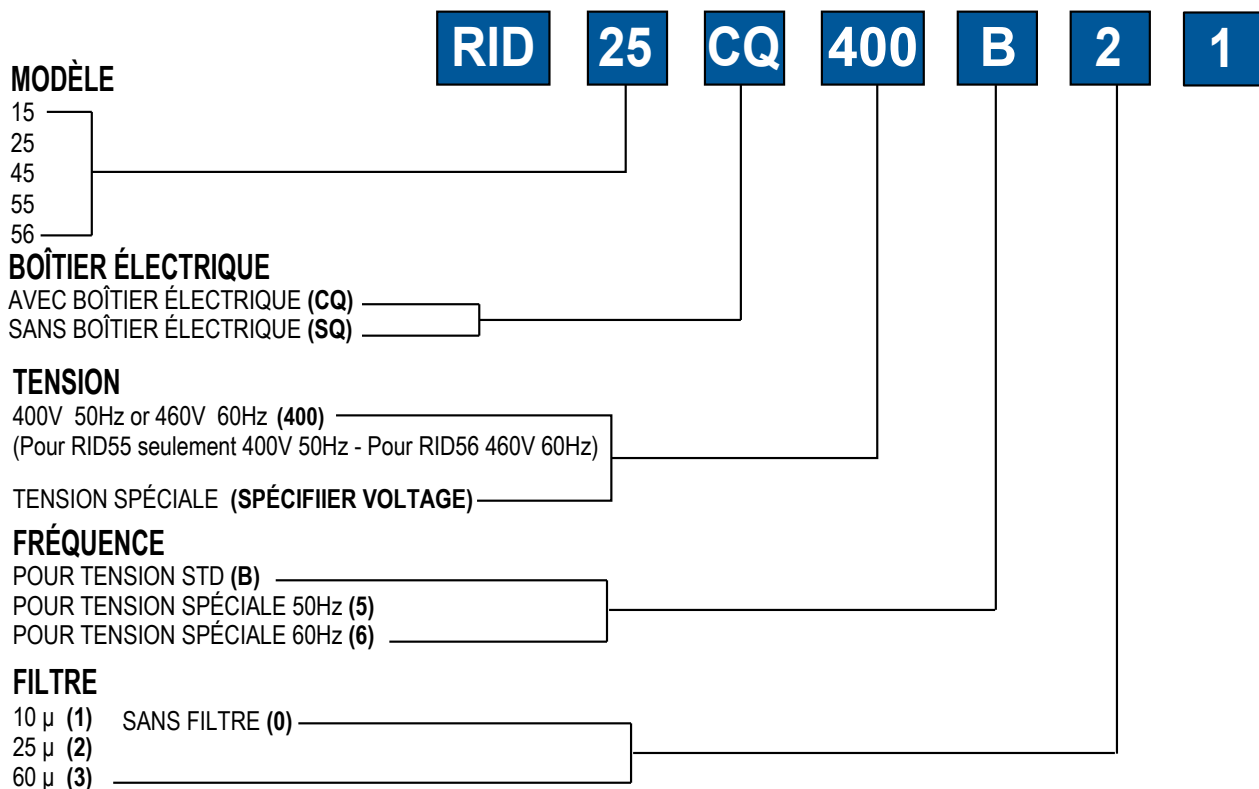

BRANCHEMENT ÉLECTRIQUE



Diagramme de performances (ISO VG 150 à 80°C)



Niveau sonore db (A)



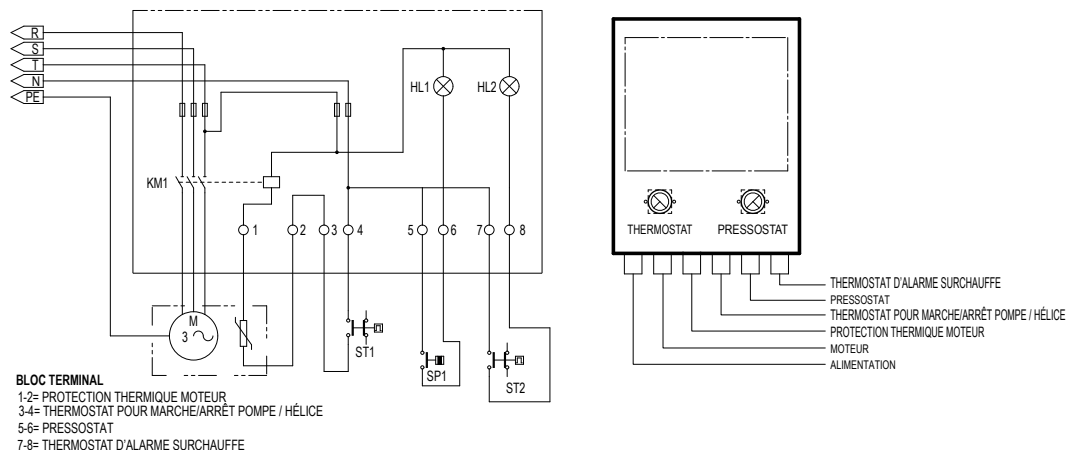
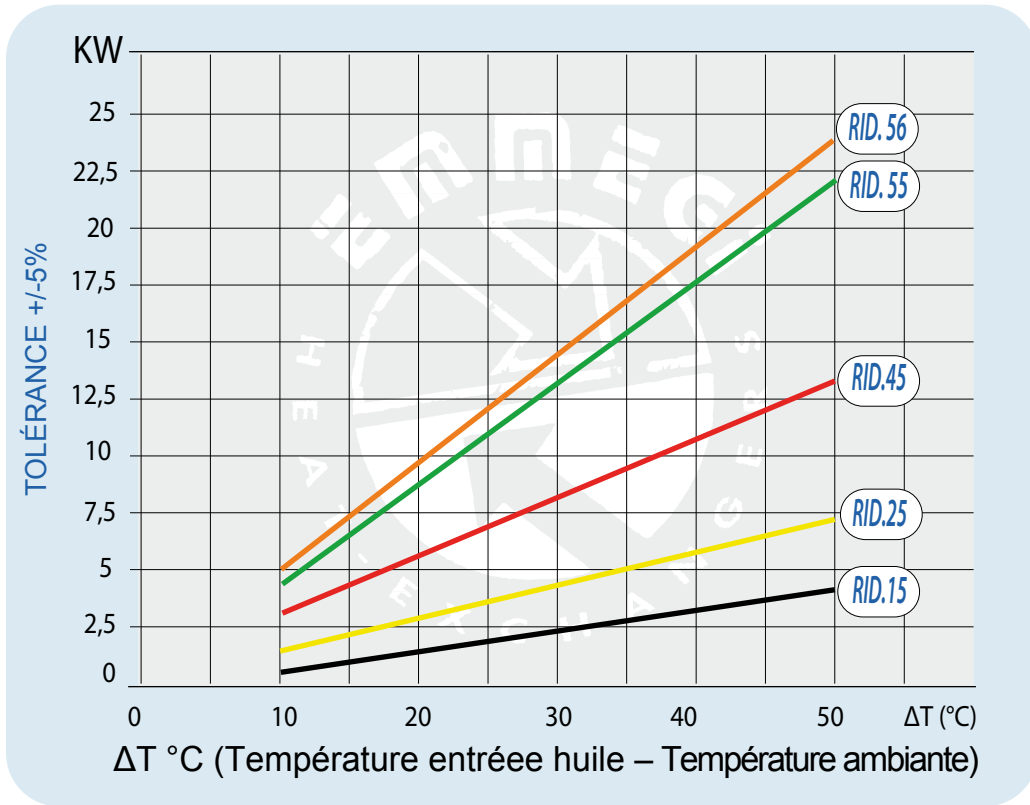
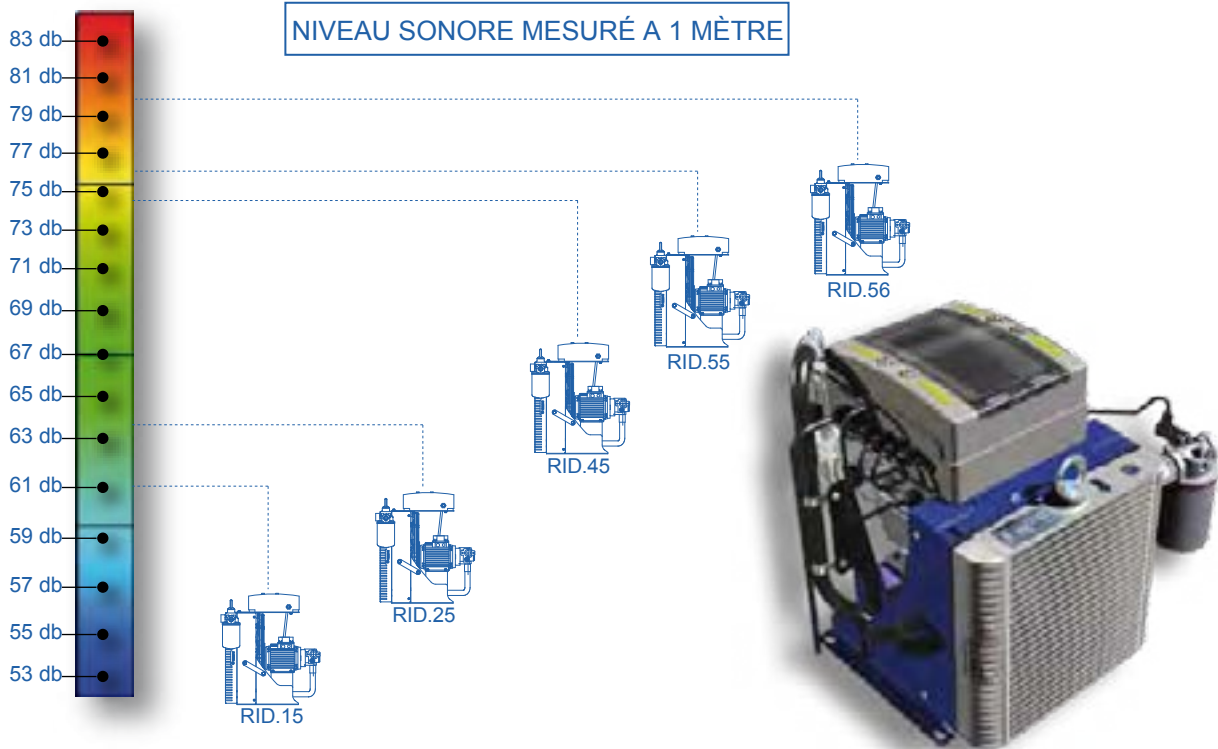
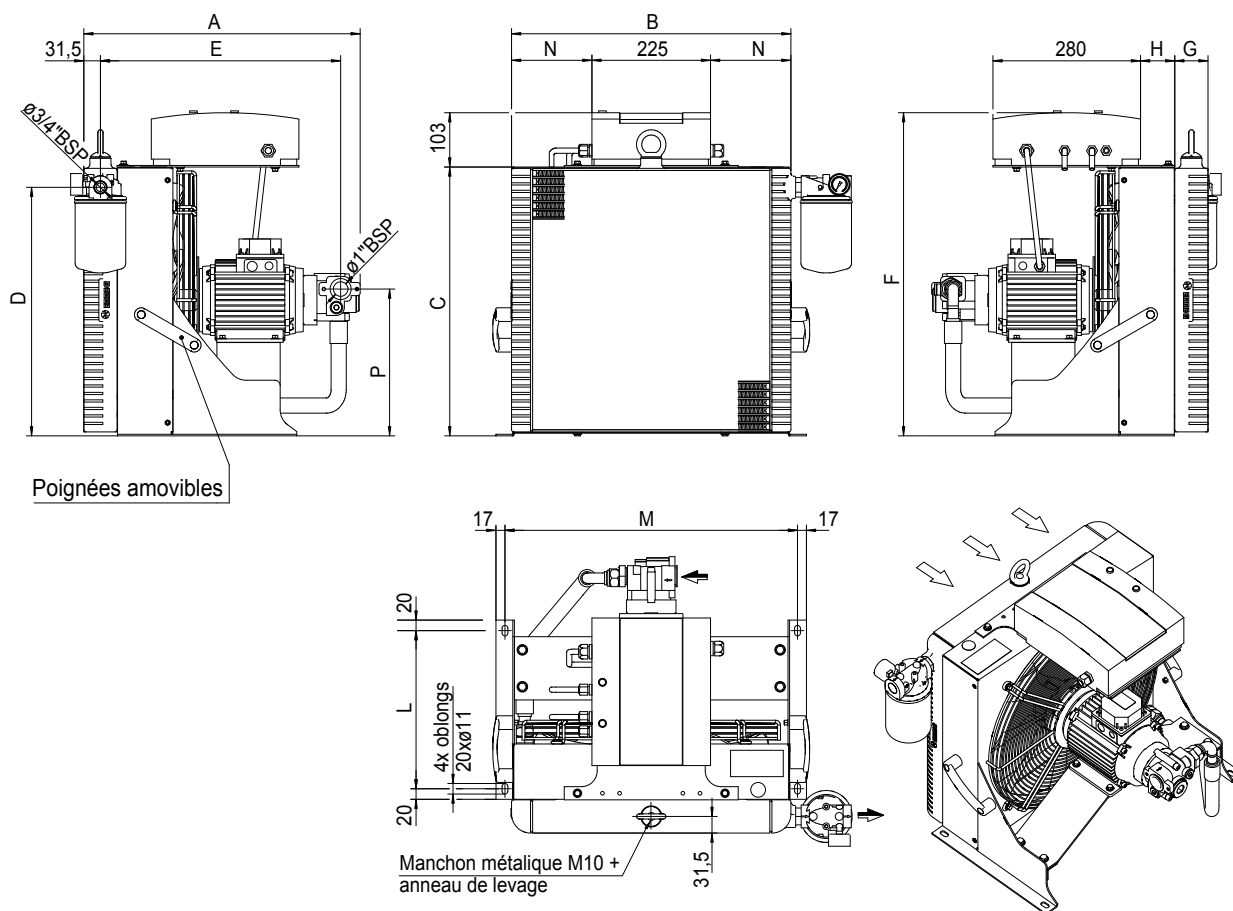

La version avec coffret électrique est livrée avec :

- Thermostat intégré IP65 - TM46/A1 60-48°C
- Thermostat intégré IP65 - TM49/A1 90-78°C
- 4 plots Anti-vibration Ø 30 L=20mm. M8
- 5 Mètres de câble

240

TYPE	A	B	C	D	E	F	G	H	L	M	N	P
RID 15	512	310	312	273,5	442,5	415	63	35,5	280	347	42,5	179,5
RID 25	515	370	360	316,5	446,5	503	63	55	280	400	55	201
RID 45	524	530	510	471,5	456	611	63	65	300	555	152,5	278,5
RID 55	632	650	609	570,5	560,5	712	63	65	380	695	211	305
RID 56	688	650	609	570,5	617	712	63	65	380	695	211	305

Pour des tensions spéciales, nous contacter.

TYPE	Volt	KW	A	Débit huile (l/min)	Débit air (m³/h)	Kg (max)	Indice de protection
RID 15	400V 50Hz / 460V 60Hz	0,95 / 1,1	2,1 / 2,0	10	700	10	IP 55
RID 25	400V 50Hz / 460V 60Hz	0,95 / 1,1	2,1 / 2,0	10	1630	10	IP 55
RID 45	400V 50Hz / 460V 60Hz	0,95 / 1,1	2,1 / 2,0	10	4100	10	IP 55
RID 55	400V 50Hz	1,1	3,6	23	6048	23	IP 55
RID 56	460V 60Hz	2,2	TBD	28	7250	28	IP 55

Les dimensions et les caractéristiques techniques sont données à titre indicatif.

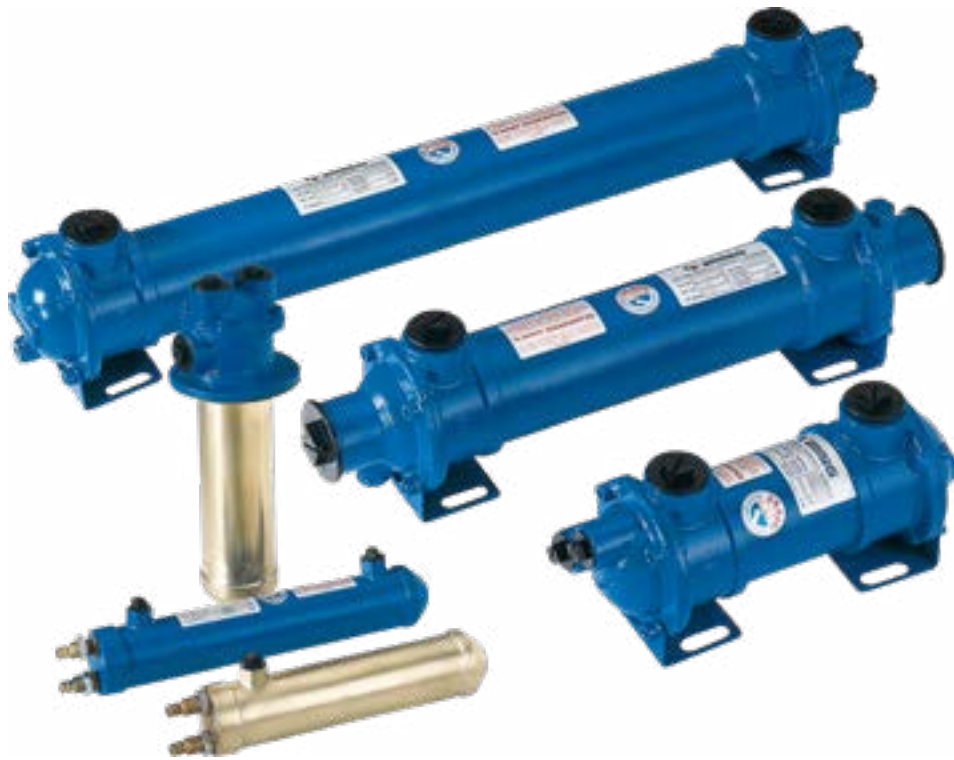

241

ÉCHANGEURS DE TEMPÉRATURE

EAU / HUILE

Les échangeurs de chaleur eau-huile EMMEGI sont utilisés pour le refroidissement des circuits hydrauliques et sont normalement installés sur le circuit de retour.

La gamme EMMEGI comprend un vaste choix de modèles caractérisés par une grande efficacité.

Le choix de matériaux de première qualité et la précision de fabrication permettent d'obtenir un produit extrêmement fiable.

Les échangeurs EMMEGI ont un circuit d'eau contrôlable à 1, 2 ou 4 passages et peuvent être alimentés avec une vanne thermostatique permettant ainsi une économie considérable de la consommation d'eau.

Fluides compatibles

- . Huiles minérales, HL, HLP.
- . Émulsions d'eau/huile
- . Eau / Glycole
- . Eau / Eau industrielle
- . Pour d'autres types de fluides, nous consulter.

Spécifications techniques

- . Versions : Standard, eau de mer, Inox
- . Pression de service : 12 bar.
- . Pression d'essai : 18 bar.
- . Température maxi de service : +120°C.

Installation

La fig. 1 indique la position d'entrée correcte des deux fluides, qui doivent circuler à contre-courant pour obtenir l'échange maximal de chaleur.

La fixation de l'échangeur de chaleur sur la machine doit être effectuée à l'aide de supports élastiques appropriés, L'échangeur doit être raccordé au système hydraulique et au réseau de distribution d'eau à l'aide de flexibles.

Il est conseillé de prévoir, sur les systèmes fonctionnant dans des environnements où les températures sont élevées, une vanne de dérivation (fig.2) entre l'entrée et la sortie d'huile.

Avec des températures très basses et un système à l'arrêt, il est conseillé de maintenir l'eau en circulation continue pour éviter les ruptures dommageables ou vider l'échangeur à l'aide du bouchon de vidange.

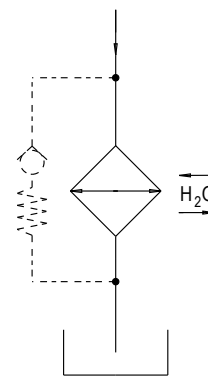
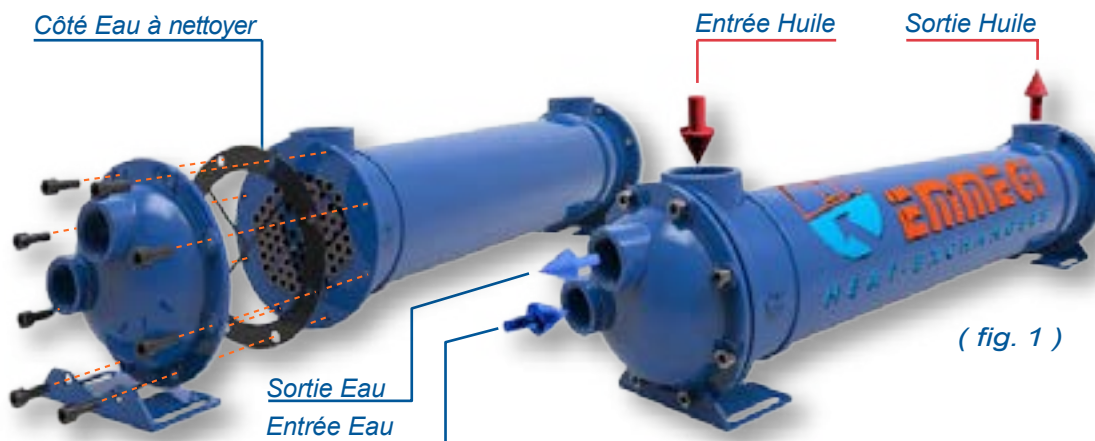

fig.2

242



(fig. 1)

Entretien

Il est de bonne pratique d'accorder une attention particulière au nettoyage de la masse radiante pour assurer un échange d'air naturel et éviter une diminution de l'efficacité thermique.

Nettoyage côté eau

Pour garantir l'efficacité maximale de l'échangeur, il est conseillé d'inspecter périodiquement le circuit d'eau afin d'éliminer toute trace de calcaire ou d'autres impuretés qui se seraient déposées à l'intérieur des tuyaux. Cette opération est facilement réalisable en retirant uniquement le fond et en brossant les tubes.

Nettoyage côté huile

De ce côté du circuit, le nettoyage est effectué en rinçant avec du perchloréthylène, circulant à contre-courant pendant environ 30 minutes. Ensuite, éliminez les résidus en rinçant à l'eau chaude.

Données connues :

Débit d'huile : 60 [l/min.]
 Poids spécifique : 0,88 [Kg/dm³]
 Chaleur spécifique : 0,49 [Kcal/Kg °C]
 Viscosité de l'huile : 32 [cst]
 Température d'entrée Huile : 55 [°C]
 Température d'entrée Eau : 20 [°C]
 Puissance à dissiper : 15 [KW]

Sélection de l'échangeur de chaleur

Connaissant le débit d'huile, la puissance à dissiper et la ΔT établis, (ou la différence entre la température d'entrée d'huile et la température d'entrée d'eau), vous pouvez rechercher l'échangeur approprié sur les diagrammes figurant dans le catalogue.

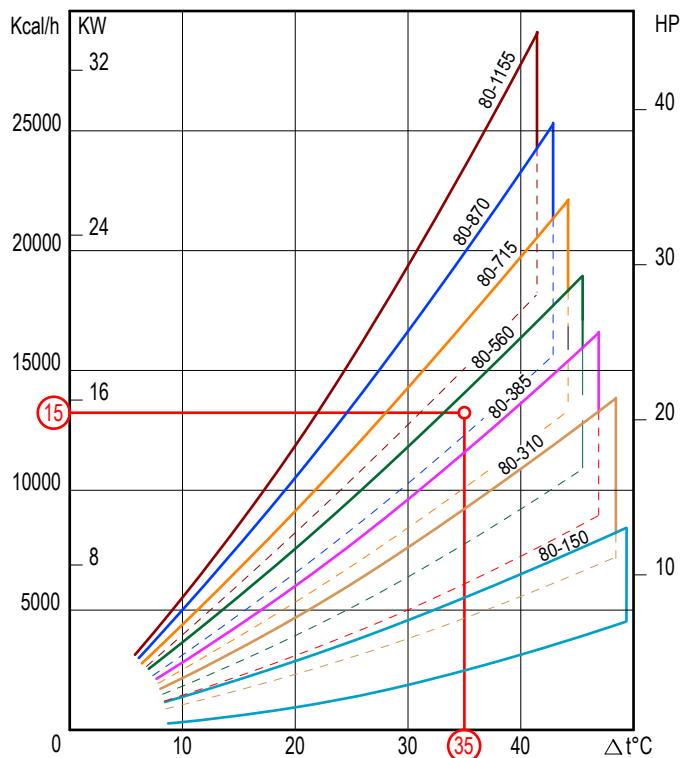

TYPE	DÉBIT D'HUILE (l/min)	HP DISSIPÉS AVEC HUILE à 55°C et eau à 20°C
MG 80-150-...	25 - 75	4 - 8
MG 80-310-...	25 - 80	7 - 14
MG 80-385-...	25 - 80	9 - 17
MG 80-560-...	25 - 80	12 - 20
MG 80-715-...	35 - 120	15 - 24
MG 80-870-...	40 - 130	18 - 29
MG 80-1155-...	40 - 130	22 - 36

L'échangeur de chaleur sélectionné est le modèle MG-80-870-4.

La dissipation indiquée dans le diagramme de rendement exprimé en HP est obtenue avec une viscosité égale à 32cst et les débits d'eau indiqués dans le tableau ci-dessus :

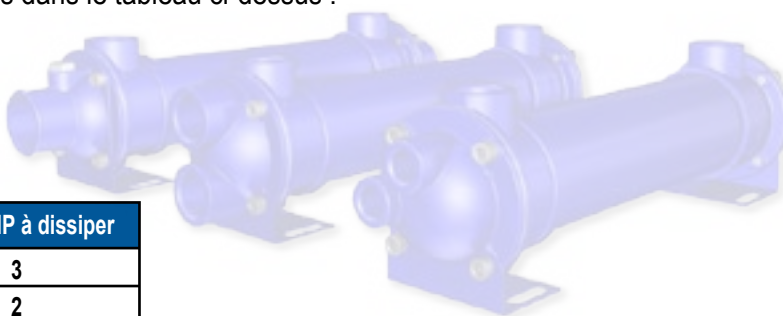

A)

Nombre de passages d'eau	l/min x HP à dissiper
1	3
2	2
4	1

S'il y a des variations de température et de débit d'eau, prenez en compte les coefficients suivants :

B) Facteur de correction de la puissance de refroidissement

Débit d'eau	Débit indiqué dans le tableau "A"	Débit exprimé dans le tableau "A" multiplié x 2	Débit exprimé dans le tableau "A" multiplié x 3
Facteur de correction	1	1,2	1,4

C) Facteur de correction de la température d'eau °C avec huile à 55°

Température de l'eau	20°C	25°C	30°C	35°C
Facteur de correction	1	0,85	0,70	0,60

N'hésitez-pas à nous contacter en cas de doute.

Avec circuit d'eau à 2 passages

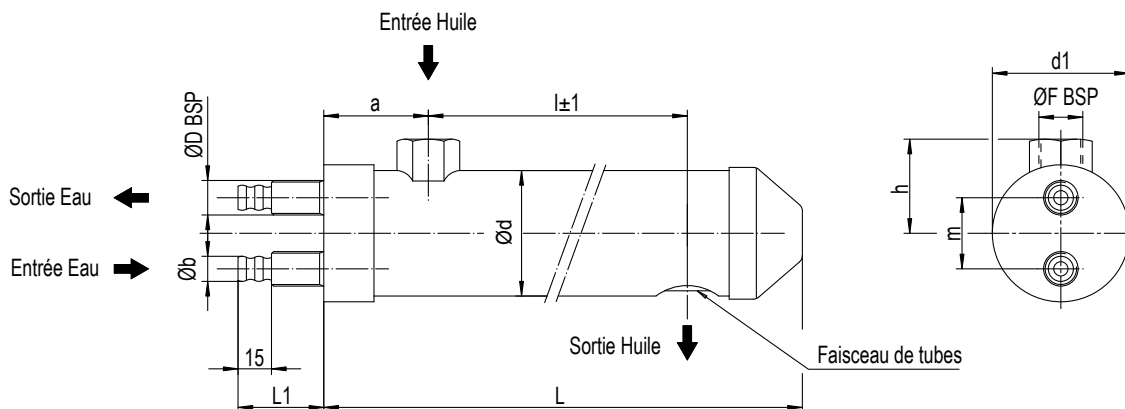

Les dimensions et les caractéristiques techniques sont données à titre indicatif.

TYPE	TUBES	PLAQUE TUBULAIRE	DEFLECTEURS	COUVERCLE	COQUE
STANDARD	CuDHP	CuZn40	CuZn37	CuZn40	CuZn37

TYPE	DÉBIT D'HUILE (l/min)	HP DISSIPÉS AVEC HUILE =55°C H2O=20°C	CAPACITÉ (Litre)	Kg	Dimensions										
					2 Pass										
					ØD	ØF	l	L	L1	a	Øb	Ød	d1	h	m
MGC 60-90-2	5-30	1-2.5	0.3	1.5	3/8"	1/2"	90	190	40	48	13	60	65	45	38
MGC 60-190-2	7.5-40	2.5-5	0.4	2	3/8"	1/2"	190	290	40	48	13	60	65	45	38
MGC 80-80-2	25-60	3.5-6.5	0.5	2.3	1/2"	3/4"	80	190	40	50	16	80	85	65	45
MGC 80-180-2	30-80	5.5-10	0.7	3.5	1/2"	3/4"	180	290	40	50	16	80	85	65	45

244

Diagramme de performances aux débits maximum et minimum indiqués dans le tableau

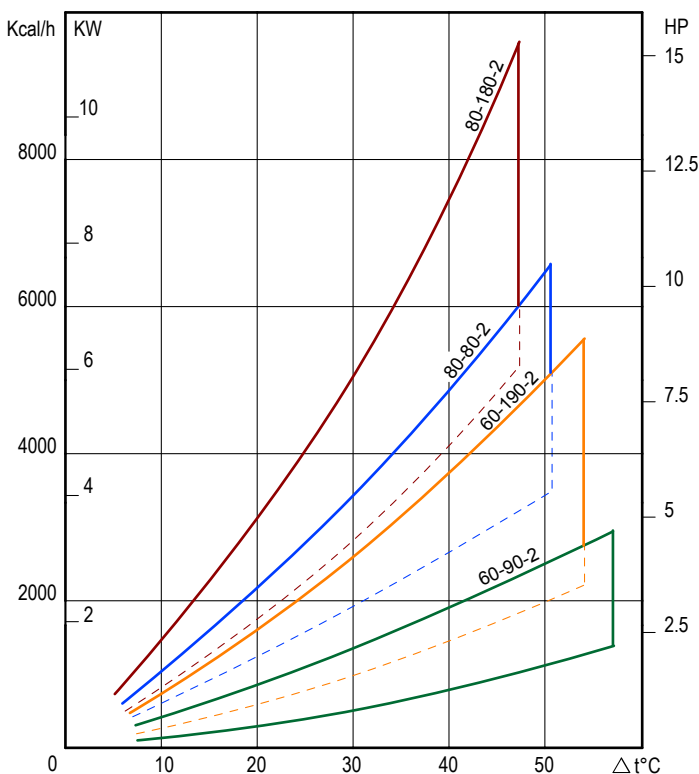

Facteur de correction - F - Pertes de charge

CST	10	15	20	30	40	50	60	80	100	200	300
F	0.5	0.65	0.77	1	1.2	1.4	1.6	1.9	2.1	3.3	4.3

Pertes de charge (ISO VG 32)

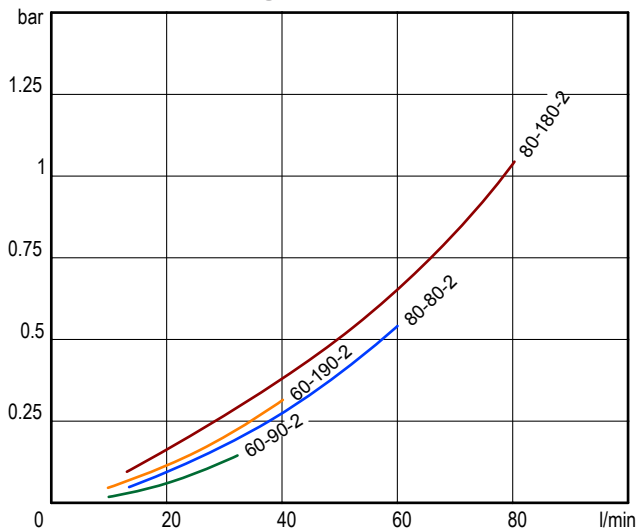

ÉCHANGEURS DE TEMPÉRATURE EAU/HUILE SÉRIE MG 54 (circuit à 1 passage d'eau)



Avec circuit d'eau à 1 passage

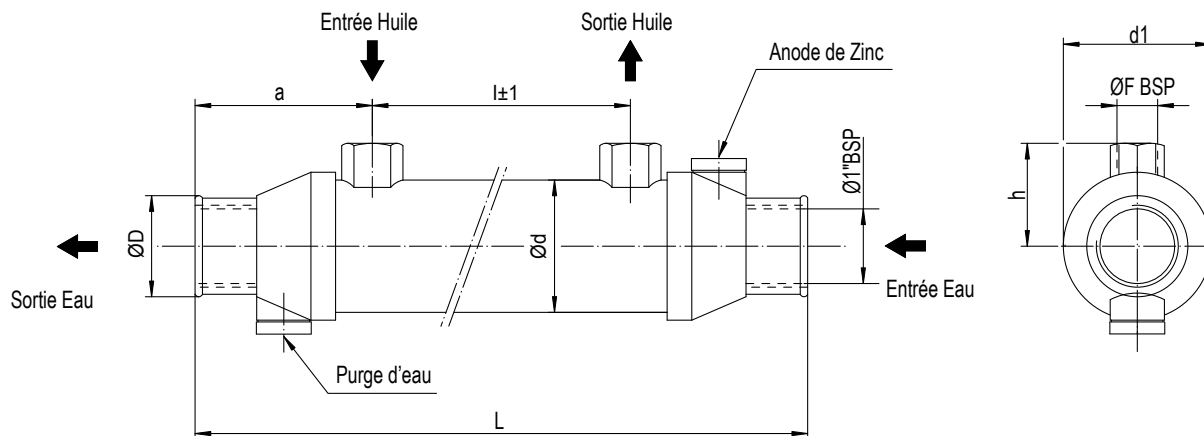

Les dimensions et les caractéristiques techniques sont données à titre indicatif.

TYPE	TUBES	PLAQUE TUBULAIRE	DEFLECTEURS	FONDS	COQUE
EAU DE MER	CuNi10Mn1Fe	CuZn37	CuZn37	CuZn40	CuZn37

TYPE	DÉBIT D'HUILE (l/min)	HP DISSIPÉS AVEC HUILE =55°C H2O=20°C	CAPACITÉ (Litre)	Kg	Dimensions							
					1 Pass							
					ØD	ØF	l	L	a	Ød	d1	h
MG 54-150-1	10-40	1.5-4	0.26	1.3	39	3/8"	150	303	74	54	60	42
MG 54-255-1	10-50	2-4.5	0.4	1.8	39	3/8"	255	399	74	54	60	42
MG 54-355-1	10-50	3.5-5.5	0.5	2.3	39	3/8"	355	499	74	54	60	42
MG 54-455-1	10-50	4-6.5	0.6	2.7	39	3/8"	455	599	74	54	60	42

Diagramme de performances

aux débits maximum et minimum indiqués dans le tableau

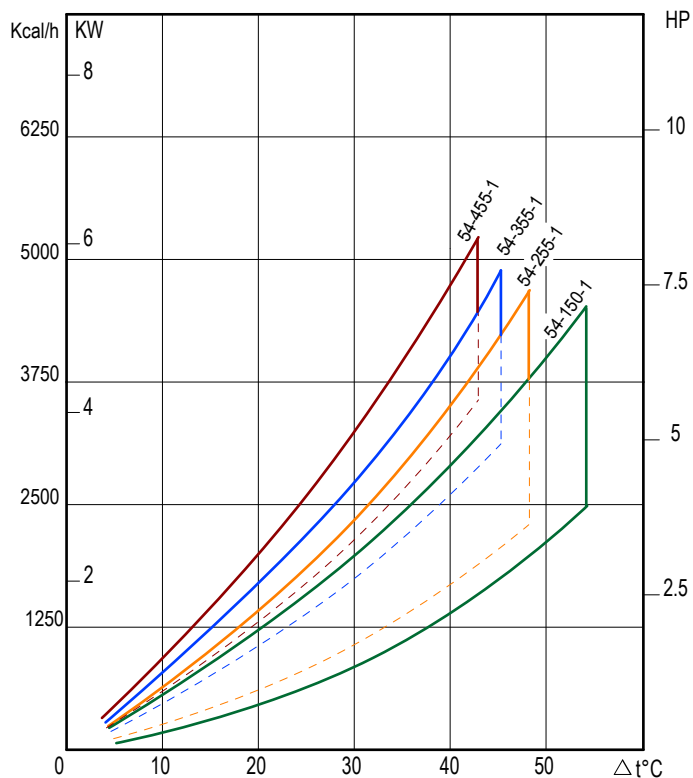

Facteur de correction - F - Pertes de charge

CST	10	15	20	30	40	50	60	80	100	200	300
F	0.5	0.65	0.77	1	1.2	1.4	1.6	1.9	2.1	3.3	4.3

Pertes de charge (ISO VG 32)

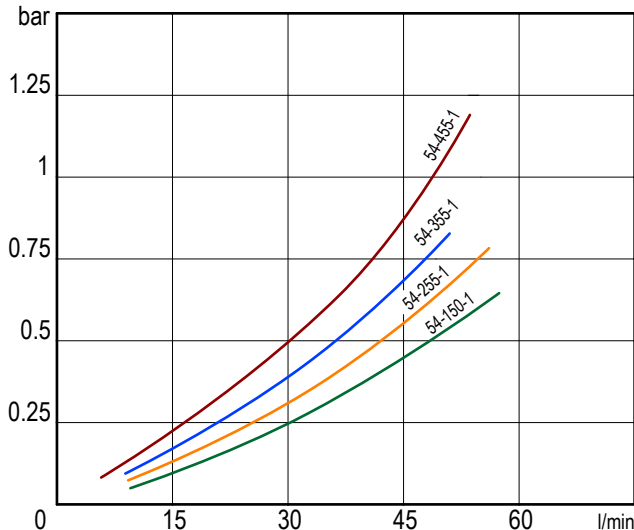

ÉCHANGEURS DE TEMPÉRATURE EAU / HUILE
SÉRIE MG 54 (circuit à 1 passage d'eau)

Avec circuit d'eau à 1 passage

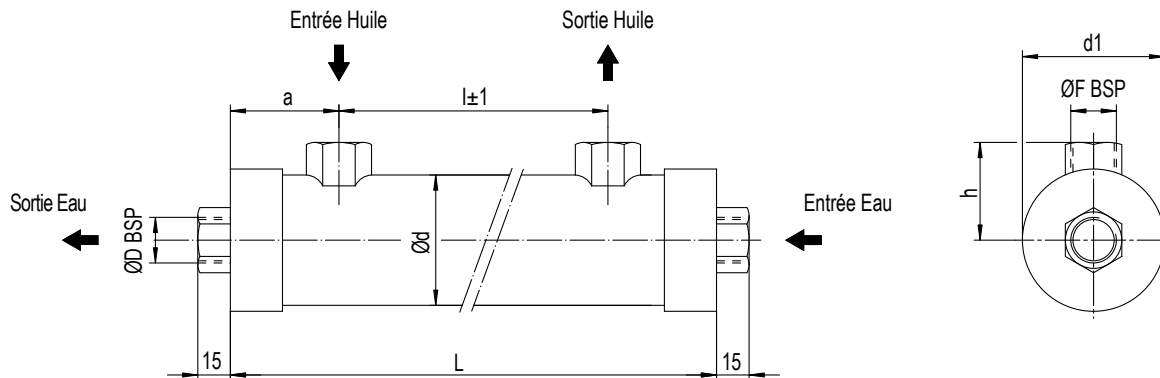

Les dimensions et les caractéristiques techniques sont données à titre indicatif.

TYPE	TUBES	PLAQUE TUBULAIRE	DEFLECTEURS	COUVERCLE	TUBE EXTÉRIEUR
STANDARD	CuDHP	CuZn40	CuZn37	CuZn40	CuZn37

TYPE	DÉBIT D'HUILE (l/min)	HP DISSIPÉS avec HUILE=55°C EAU=20°C	CAPACITÉ (Litre)	Kg	Dimensions							
					1 Pass							
					ØD	ØF	l	L	a	Ød	d1	h
MGE 60-140-1	5-30	1,5-4,5	0,4	1,8	1/2"	1/2"	140	240	50	60	65	45
MGE 60-260-1	7,5-40	3,5-6,5	0,6	3	1/2"	1/2"	260	360	50	60	65	45
MGE 60-440-1	10-50	6-9	0,9	5	1/2"	1/2"	440	540	50	60	65	45

Diagramme de performances
aux débits maximum et minimum indiqués dans le tableau.

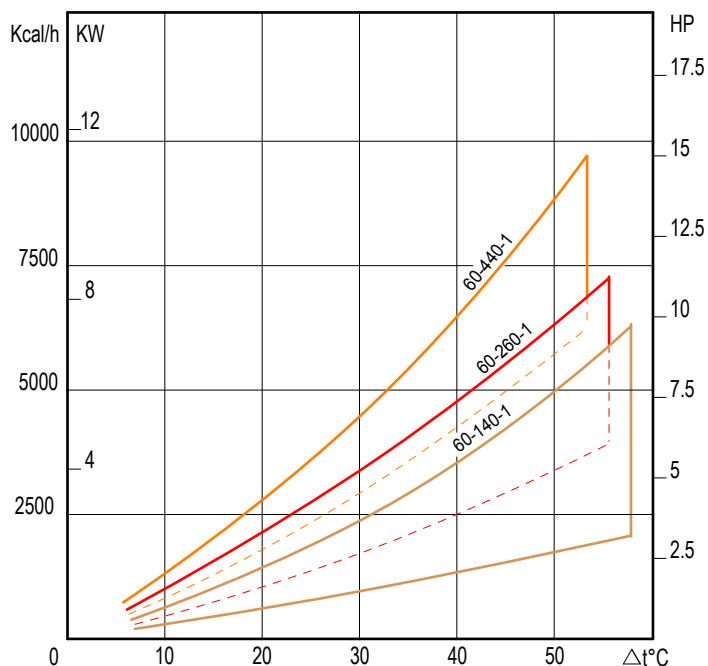

Facteur de correction - F - Pertes de charge

CST	10	15	20	30	40	50	60	80	100	200	300
F	0,5	0,65	0,77	1	1,2	1,4	1,6	1,9	2,1	3,3	4,3

Pertes de charge (ISO VG 32)

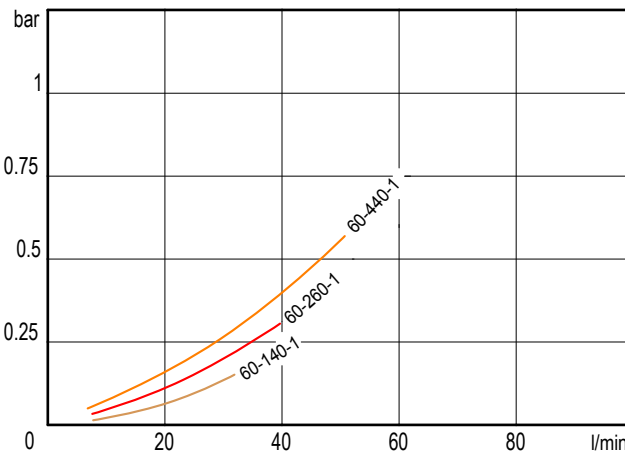

ÉCHANGEURS DE TEMPÉRATURE EAU/HUILE SÉRIE MGE 60 (circuit à 2 passages d'eau)



Avec circuit d'eau à 2 passages

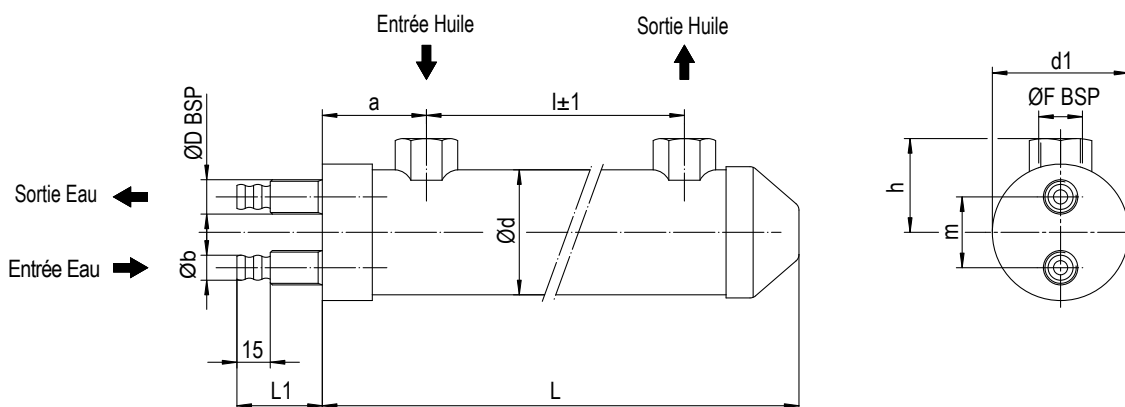

Les dimensions et les caractéristiques techniques sont données à titre indicatif.

TYPE	TUBES	PLAQUE TUBULAIRE	DEFLECTEURS	COUVERCLE	TUBE EXTÉRIEUR
STANDARD	CuDHP	CuZn40	CuZn37	CuZn40	CuZn37

TYPE	DÉBIT D'HUILE (l/min)	HP DISSIPÉS avec HUILE=55°C EAU=20°C	CAPACITÉ (Litre)	Kg	Dimensions											
					2 Pass											
					ØD	ØF	l	L	L1	a	Øb	Ød	d1	h	m	
MGE 60-140-2	5-30	1-4	0,4	1,8	3/8"	1/2"	140	245	40	50	13	60	65	45	38	
MGE 60-260-2	7,5-40	3-6	0,6	3	3/8"	1/2"	260	365	40	50	13	60	65	45	38	
MGE 60-440-2	10-50	5-8,5	0,9	5	3/8"	1/2"	440	545	40	50	13	60	65	45	38	

ÉCHANGEURS DE TEMPÉRATURE EAU / HUILE
SÉRIE MGE 60 (circuit à 2 passages d'eau)



247

Diagramme de performances

aux débits maximum et minimum indiqués dans le tableau.

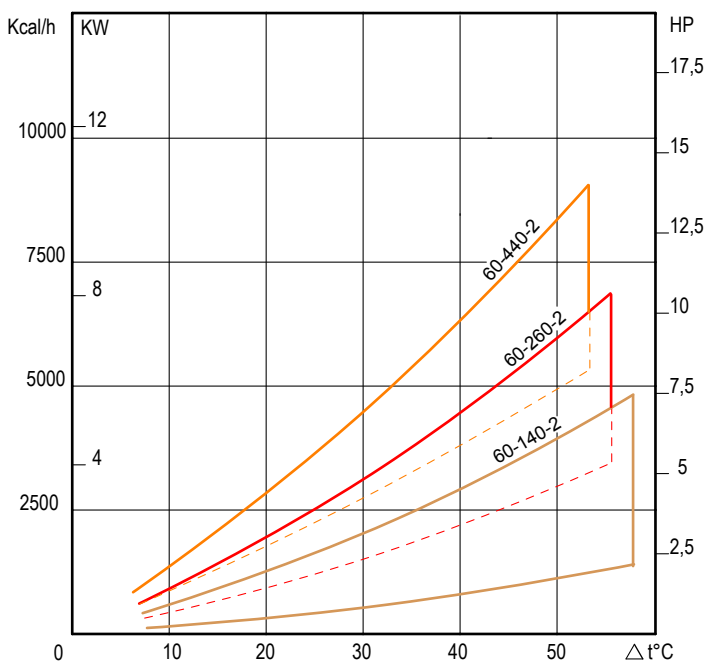

Facteur de correction - F - Pertes de charge

CST	10	15	20	30	40	50	60	80	100	200	300
F	0,5	0,65	0,77	1	1,2	1,4	1,6	1,9	2,1	3,3	4,3

Pertes de charge (ISO VG 32)

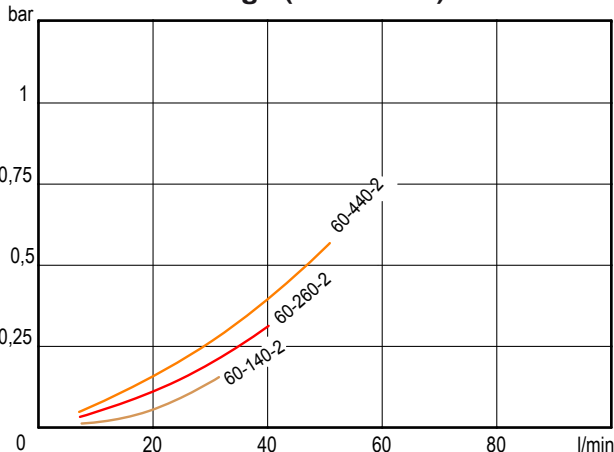

Avec circuit d'eau contrôlable à un, deux, quatre passages

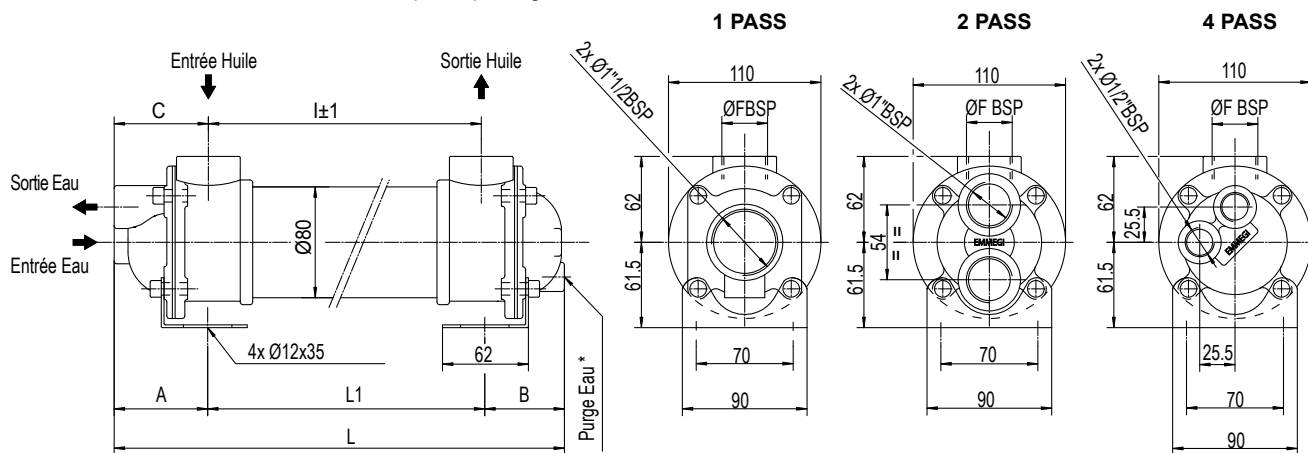

Les dimensions et les caractéristiques techniques sont données à titre indicatif.

TYPE	TUBES	PLAQUE TUBULAIRE	DEFLECTEURS	COUVERCLES	TUBE EXTÉRIEUR	JOINTS
STANDARD	CuDHP	CuZn40	CuZn37	CuZn40	Fe510.2	Liège/nitrile
SEA WATER	CuNi10Mn1Fe	CuZn40	CuZn37	CuZn40	Fe510.2	Liège/nitrile

* La version SEA WATER (Eau de mer) est fournie avec anode de zinc.

TYPE	DÉBIT D'HUILE (l/min)	HP DISSIPÉS avec HUILE=55°C EAU=20°C	CAPACITÉ (Litre)	Kg	Dimensions																				
					1 Pass						2 Pass						4 Pass								
					ØF	A	B	C	I	L	L1	ØF	A	B	C	I	L	L1	ØF	A	B	C	I	L	L1
MG 80-150...	25-75	4-8	0,65	4,5	1"	90	90	85,5	150	321	141	1"	72	64	67,5	150	277	141	1"	72	64	67,5	150	277	141
MG 80-310...	25-80	7-14	1,1	5,7	1"	90	90	85,5	310	481	301	1"	72	64	67,5	310	437	301	1"	72	64	67,5	310	437	301
MG 80-385...	25-80	9-17	1,3	6	1"	90	90	85,5	385	556	376	1"	72	64	67,5	385	512	376	1"	72	64	67,5	385	512	376
MG 80-560...	25-80	12-20	1,9	7,5	1"	90	90	85,5	560	731	551	1"	72	64	67,5	560	687	551	1"	72	64	67,5	560	687	551
MG 80-715...	35-120	15-24	2,3	8	1"	90	90	85,5	715	886	706	1"	72	64	67,5	715	842	706	1"	72	64	67,5	715	842	706
MG 80-870...	40-130	18-29	2,8	10	1"	90	90	85,5	870	1041	861	1"	72	64	67,5	870	997	861	1"	72	64	67,5	870	997	861
MG 80-1155...	40-130	22-36	3,7	13,5	1"	90	90	85,5	1155	1326	1146	1"	72	64	67,5	1155	1282	1146	1"	72	64	67,5	1155	1282	1146

Diagramme de performances
aux débits maximum et minimum indiqués dans le tableau.

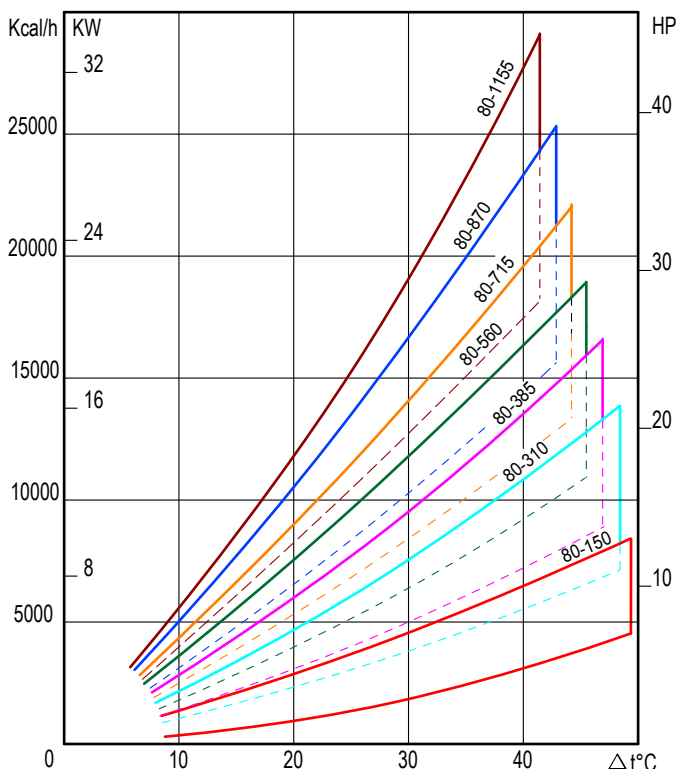

Facteur de correction - F - Pertes de charge

CST	10	15	20	30	40	50	60	80	100	200	300
F	0,5	0,65	0,77	1	1,2	1,4	1,6	1,9	2,1	3,3	4,3

Pertes de charge (ISO VG 32)

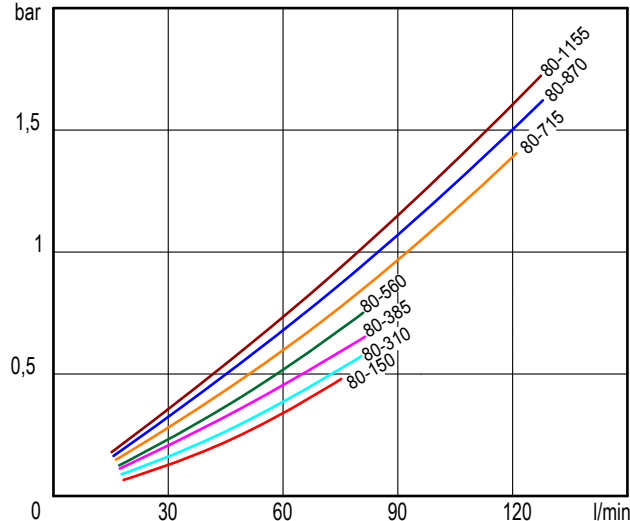

Avec circuit d'eau contrôlable à un, deux, quatre passages

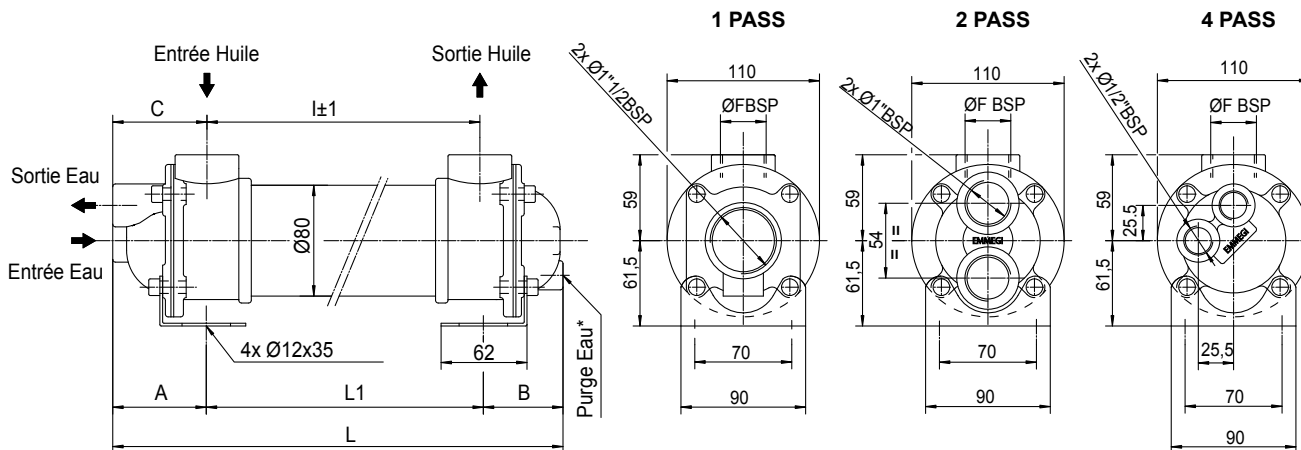

Les dimensions et caractéristiques techniques sont données à titre indicatif.

TYPE	TUBES	PLAQUE TUBULAIRE	DEFLECTEURS	COUVERCLES	TUBE EXTÉRIEUR	JOINTS
STANDARD	CuDHP	CuZn40	CuZn37	CuZn40	Fe510.2	LIÈGE / NITRILE
SEA WATER	CuNi10Mn1Fe	CuZn40	CuZn37	CuZn40	Fe510.2	LIÈGE / NITRILE

* La version SEA WATER (Eau de mer) est livrée avec une anode de zinc.

TYPE	DÉBIT D'HUILE (L/min)	HP DISSIPÉS avec HUILE=55°C EAU=20°C	CAPACITÉ (Litre)	Kg	Dimensions																				
					1 Pass						2 Pass						4 Pass								
					ØF	A	B	C	I	L	L1	ØF	A	B	C	I	L	L1	ØF	A	B	C	I	L	L1
MG 81-310...	50-120	11-18	1,2	5,7	1 1/2"	90	90	92	310	494	314	1 1/2"	72	64	74	310	450	314	1 1/2"	72	64	74	310	450	314
MG 81-385...	50-120	13-21	1,4	6	1 1/2"	90	90	92	385	569	389	1 1/2"	72	64	74	385	525	389	1 1/2"	72	64	74	385	525	389
MG 81-560...	60-150	16-25	2	7,5	1 1/2"	90	90	92	560	744	564	1 1/2"	72	64	74	560	700	564	1 1/2"	72	64	74	560	700	564
MG 81-715...	75-180	20-29	2,4	8	1 1/2"	90	90	92	715	899	719	1 1/2"	72	64	74	715	855	719	1 1/2"	72	64	74	715	855	719
MG 81-870...	75-180	24-34	2,9	10	1 1/2"	90	90	92	870	1054	874	1 1/2"	72	64	74	870	1010	874	1 1/2"	72	64	74	870	1010	874
MG 81-1155...	75-180	29-40	3,8	13,5	1 1/2"	90	90	92	1155	1339	1159	1 1/2"	72	64	74	1155	1295	1159	1 1/2"	72	64	74	1155	1295	1159

ÉCHANGEURS DE TEMPÉRATURE EAU / HUILE
SÉRIE MG 81



249

Diagramme de performances

aux débits maximum et minimum indiqués dans le tableau.

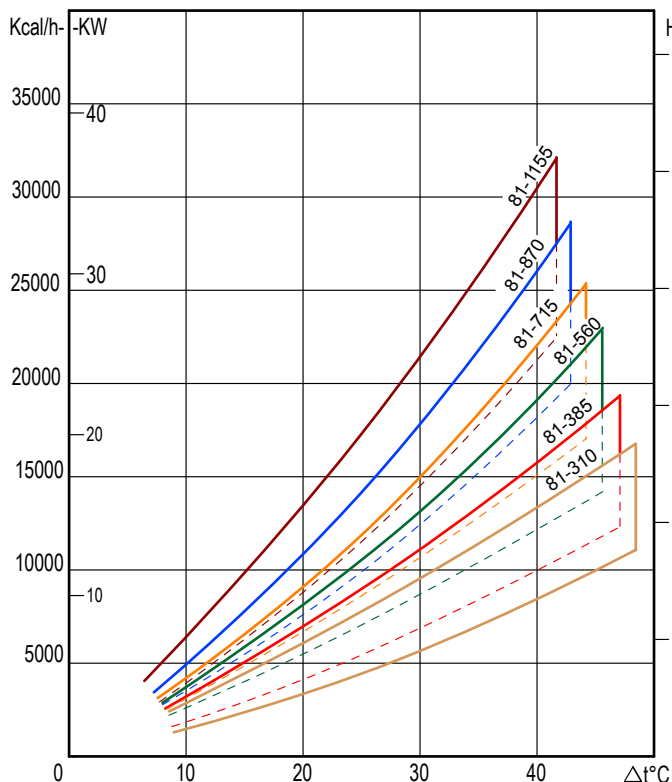

Facteur de correction - F - Pertes de charge

CST	10	15	20	30	40	50	60	80	100	200	300
F	0,5	0,65	0,77	1	1,2	1,4	1,6	1,9	2,1	3,3	4,3

Pertes de charge (ISO VG 32)

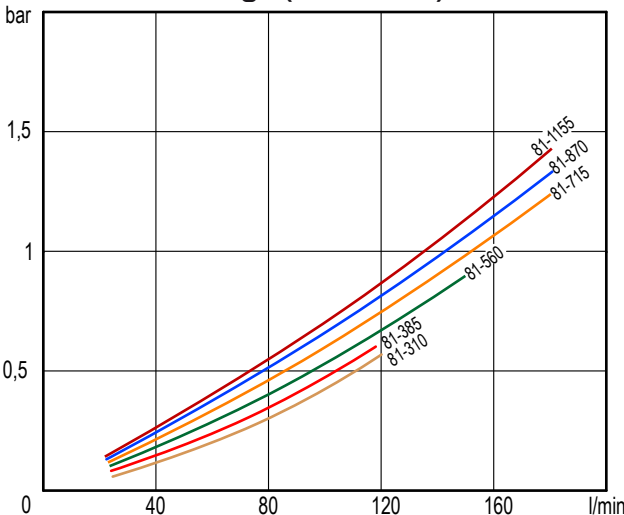

Avec circuit d'eau contrôlable à un, deux, quatre passages

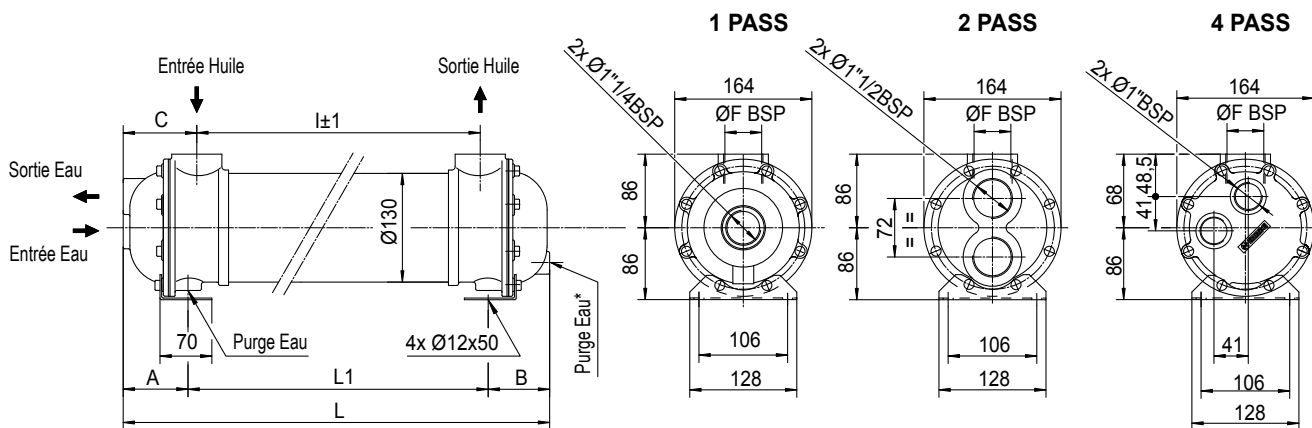

Les dimensions et les caractéristiques techniques sont données à titre indicatif.

TYPE	TUBES	PLAQUES TUBULAIRES	DEFLECTEURS	COUVERCLES	TUBE EXTÉRIEUR	JOINTS
STANDARD	CuDHP	CuZn40	CuZn37	CuZn40	Fe510.2	Liège / Nitrile
SEA WATER	CuNi10Mn1Fe	CuZn40	CuZn37	CuZn40	Fe510.2	Liège / Nitrile

* La version SEA WATER (Eau de mer) est fournie avec anode de zinc.

TYPE	DÉBIT D'HUILE (L/min)	HP DISSIPÉS avec HUILE=55°C EAU=20°C	CAPACITÉ (Litre)	Kg	Dimensions																				
					1 Pass				2 Pass				4 Pass												
					ØF	A	B	C	I	L	L1	ØF	A	B	C	I	L	L1	ØF	A	B	C	I	L	L1
MG 130-285-..	60-160	12-30	3	16	1 1/2	85	85	94	285	473	303	1 1/2	80	75	89	285	458	303	1 1/2	80	75	89	285	458	303
MG 130-535-..	80-200	18-48	5,2	22	1 1/2	85	85	94	535	723	553	1 1/2	80	75	89	535	708	553	1 1/2	80	75	89	535	708	553
MG 130-845-..	120-280	35-68	7,9	28	1 1/2	85	85	94	845	1033	863	1 1/2	80	75	89	845	1018	863	1 1/2	80	75	89	845	1018	863
MG 130-995-..	120-280	41-78	9,2	32	1 1/2	85	85	94	995	1183	1013	1 1/2	80	75	89	995	1168	1013	1 1/2	80	75	89	995	1168	1013
MG 130-1105-..	120-280	50-90	10	35	1 1/2	85	85	94	1105	1293	1123	1 1/2	80	75	89	1105	1278	1123	1 1/2	80	75	89	1105	1278	1123



250

Diagramme de performances
aux débits maximum et minimum indiqués dans le tableau

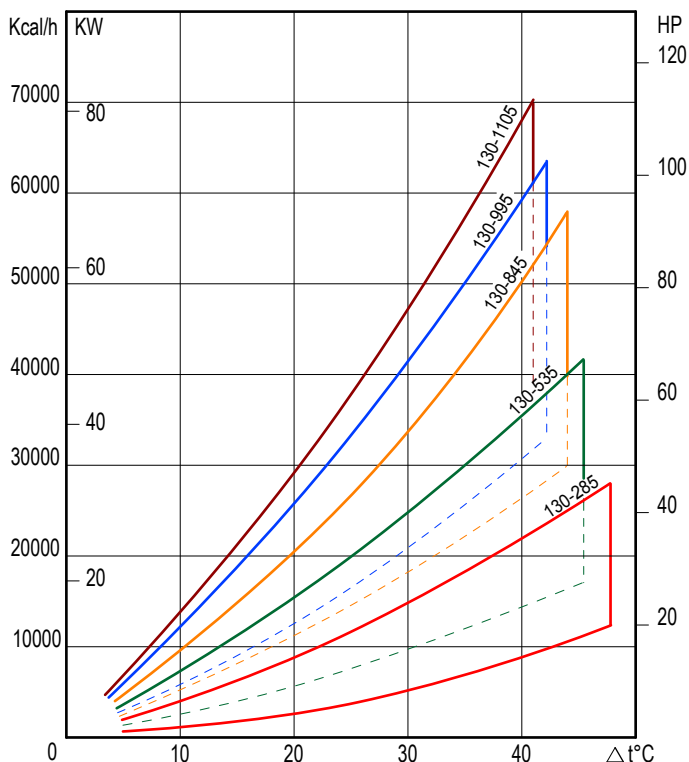

Facteur de correction - F - Pertes de charge

CST	10	15	20	30	40	50	60	80	100	200	300
F	0,5	0,65	0,77	1	1,2	1,4	1,6	1,9	2,1	3,3	4,3

Pertes de charge (ISO VG 32)

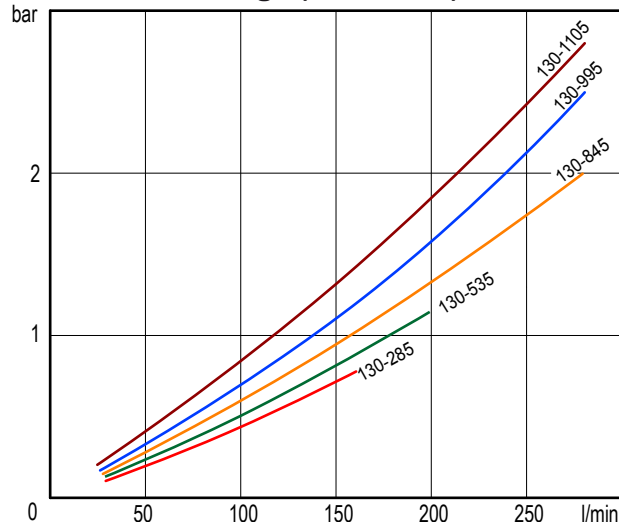

Avec circuit d'eau contrôlable à un, deux, quatre passages

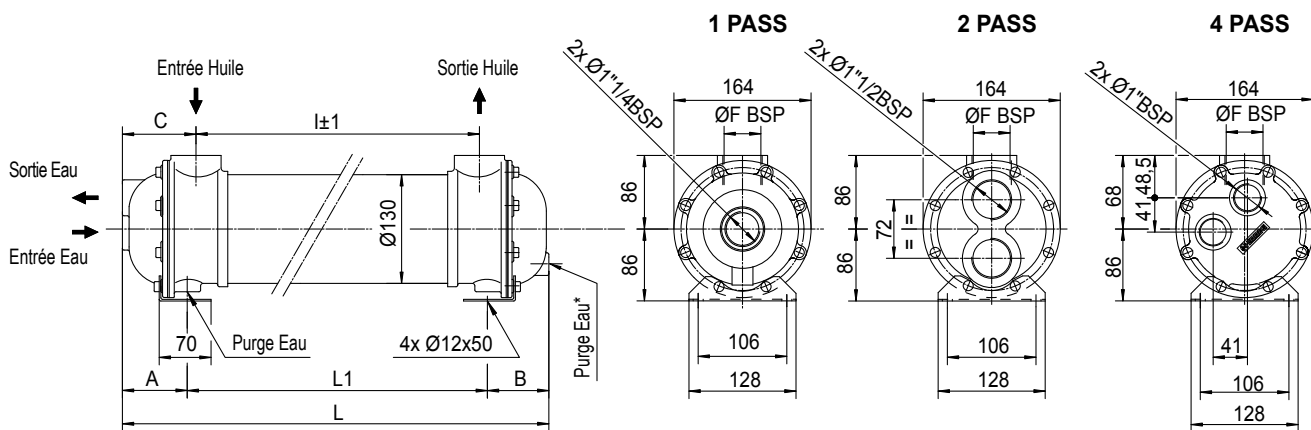

Les dimensions et les caractéristiques techniques sont données à titre indicatif.

TYPE	TUBES	PLAQUE TUBULAIRE	DEFLECTEURS	COUVERCLES	TUBE EXTÉRIEUR	JOINTS
STANDARD	CuDHP	CuZn40	CuZn37	CuZn40	Fe510.2	Liège/ Nitrile
SEA WATER	CuNi10Mn1Fe	CuZn40	CuZn37	CuZn40	Fe510.2	Liège/ Nitrile

* La version SEA WATER (Eau de mer) est fournie avec anode de zinc.

TYPE	DÉBIT D'HUILE (L/min)	HP DISSIPÉS avec HUILE=55°C EAU=20°C	CAPACITÉ (Litre)	Kg	Dimensions																				
					1 Pass						2 Pass						4 Pass								
					ØF	A	B	C	I	L	L1	ØF	A	B	C	I	L	L1	ØF	A	B	C	I	L	L1
MG 131-285..	50-140	17- 38	2,7	17	1 1/2"	85	85	94	285	473	303	1 1/2"	80	75	89	285	458	303	1 1/2"	80	75	89	285	458	303
MG 131-535..	80-200	24 - 63	4,5	23	1 1/2"	85	85	94	535	723	553	1 1/2"	80	75	89	535	708	553	1 1/2"	80	75	89	535	708	553
MG 131-521..	120-280	40 - 82	4,6	23	2"	85	85	102	521	725	555	2"	80	75	97	521	710	555	2"	80	75	97	521	710	555
MG 131-845..	100-250	56 - 96	6,9	29	1 1/2"	85	85	94	845	1033	863	1 1/2"	80	75	89	845	1018	863	1 1/2"	80	75	89	845	1018	863
MG 131-831..	160-400	77-120	7	29	2"	85	85	102	831	1036	866	2"	80	75	97	831	1020	865	2"	80	75	97	831	1020	865
MG 131-1145..	120-280	85 -132	8	36	1 1/2"	85	85	94	1145	1333	1163	1 1/2"	80	75	89	1145	1318	1163	1 1/2"	80	75	89	1145	1318	1163
MG 131-1131..	160-420	102 -153	8,1	36	2"	85	85	102	1131	1335	1165	2"	80	75	97	1131	1320	1165	2"	80	75	97	1131	1320	1165

ÉCHANGEURS DE TEMPÉRATURE EAU / HUILE
SÉRIE MGE 131



Diagramme de performances

aux débits maximum et minimum indiqués dans le tableau.

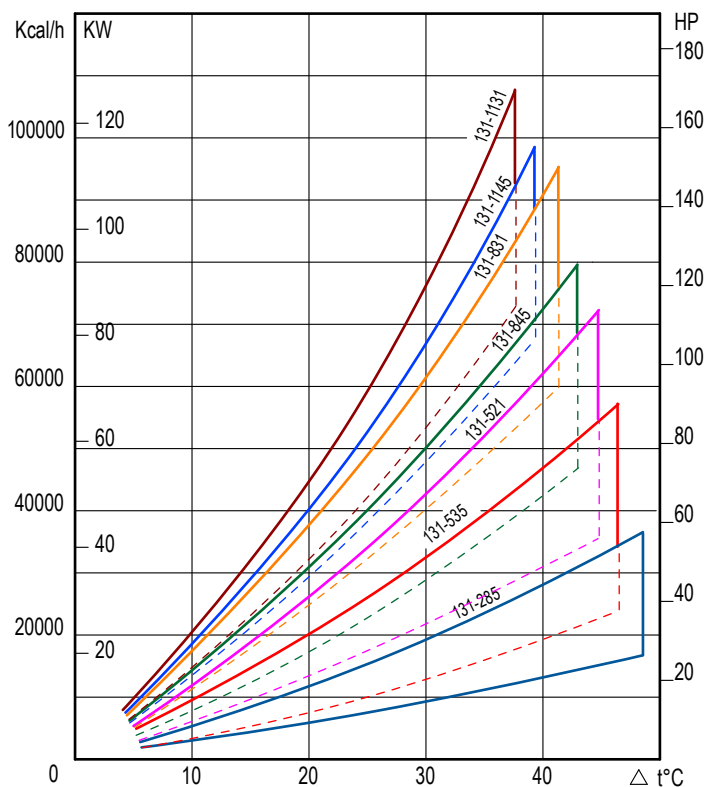

Facteur de correction - F - Pertes de charge

CST	10	15	20	30	40	50	60	80	100	200	300
F	0,5	0,65	0,77	1	1,2	1,4	1,6	1,9	2,1	3,3	4,3

Pertes de charge (ISO VG 32)

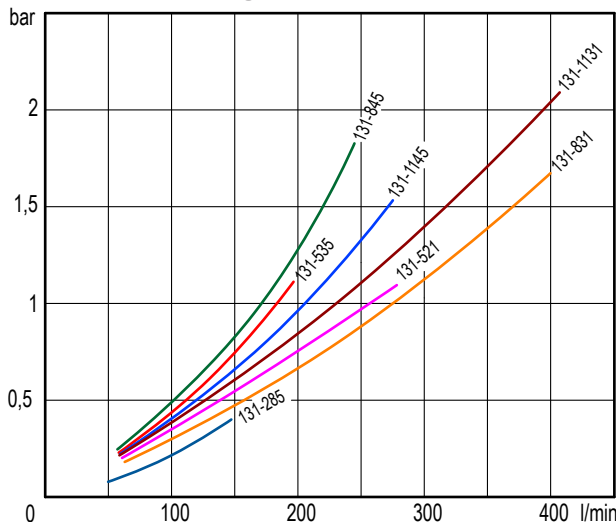

Avec circuit d'eau contrôlable à quatre passages

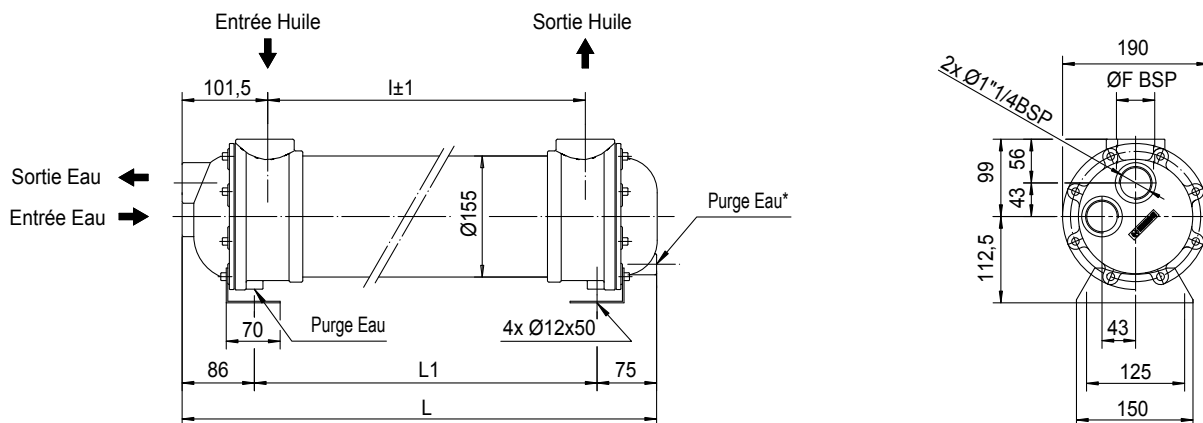

Les dimensions et les caractéristiques techniques sont données à titre indicatif.

TYPE	TUBES	PLAQUES TUBULAIRES	DEFLECTEURS	COUVERCLES	TUBE EXTÉRIEUR	JOINTS
STANDARD	CuDHP	CuZn40	CuZn37	CuZn40	Fe510.2	Liège / Nitrile
SEA WATER	CuNi10Mn1Fe	CuZn40	CuZn37	CuZn40	Fe510.2	Liège / Nitrile

* La version SEA WATER (Eau de mer) est fournie avec anode de zinc.

TYPE	DÉBIT D'HUILE (L/min)	HP DISSIPÉS avec HUILE=55°C EAU=20°C	CAPACITÉ (Litre)	Kg	Dimensions			
					4 Pass			
					ØF	l	L	L1
MG 155-520-4	120-300	55-120	6,4	35	2"	520	712	551
MG 155-830-4	140-380	95-155	9,6	43	2"	830	1022	861
MG 155-1130-4	160-420	115-185	12,8	51	2"	1130	1322	1161
MG 155-1435-4	180-450	135-235	16	58	2"	1435	1627	1466
MG 155-1730-4	180-450	160-250	19	66	2"	1730	1922	1761

Diagramme de performances
aux débits maximum et minimum indiqués dans le tableau.

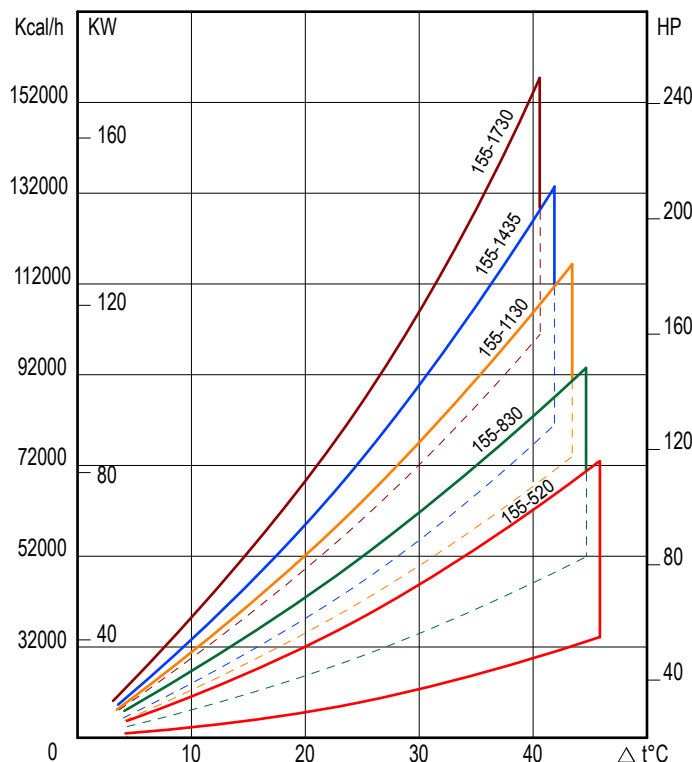

Facteur de correction - F - Pertes de charge

CST	10	15	20	30	40	50	60	80	100	200	300
F	0,5	0,65	0,77	1	1,2	1,4	1,6	1,9	2,1	3,3	4,3

Pertes de charge (ISO VG 32)

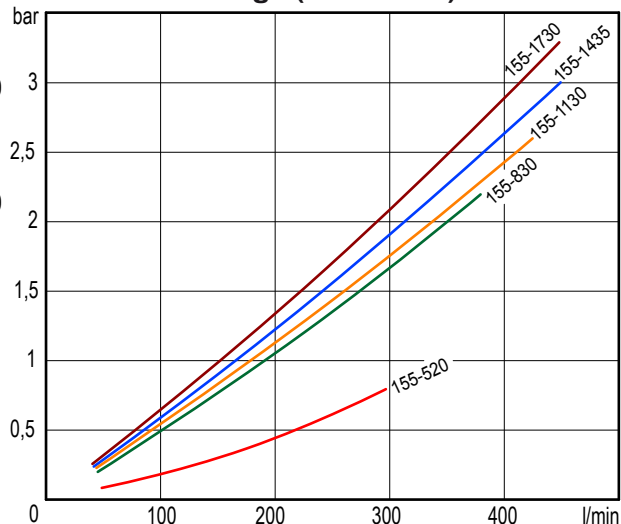

Avec circuit d'eau contrôlable à quatre passages

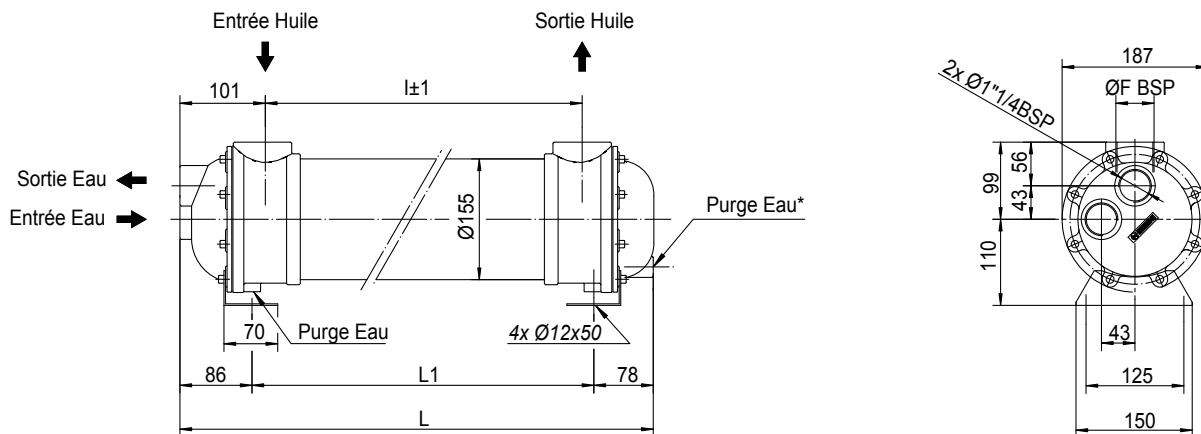

Les dimensions et les caractéristiques techniques sont données à titre indicatif.

TYPE	TUBES	PLAQUES TUBULAIRES	DEFLECTEURS	COUVERCLES	TUBE PRINCIPAL	JOINTS
STANDARD	CuDHP	CuZn40	CuZn37	CuZn40	Fe510.2	Liège / Nitrile
SEA WATER	CuNi30Mn1Fe	CuZn40	CuZn37	CuZn40	Fe510.2	Liège / Nitrile

*La version SEA WATER (Eau de mer) est fournie avec anode de zinc.

TYPE	DÉBIT D'HUILE (L/min)	HP DISSIPÉS avec HUILE=55°C EAU=20°C	CAPACITÉ (Litre)	Kg	Dimensions			
					4 Pass			
					ØF	I	L	L1
MG 157-520-4	120-300	35-92	5,5	40	2"	520	711	547
MG 157-830-4	140-380	54-166	8,4	50	2"	830	1021	857
MG 157-1130-4	160-420	110-215	11,3	59	2"	1130	1321	1157
MG 157-1435-4	180-450	140-280	14,1	66	2"	1435	1626	1462
MG 157-1730-4	180-450	155-315	17	76	2"	1730	1921	1757

ÉCHANGEURS DE TEMPÉRATURE EAU / HUILE
SÉRIE MGE 157



Diagramme de performances

aux débits maximum et minimum indiqués dans le tableau.

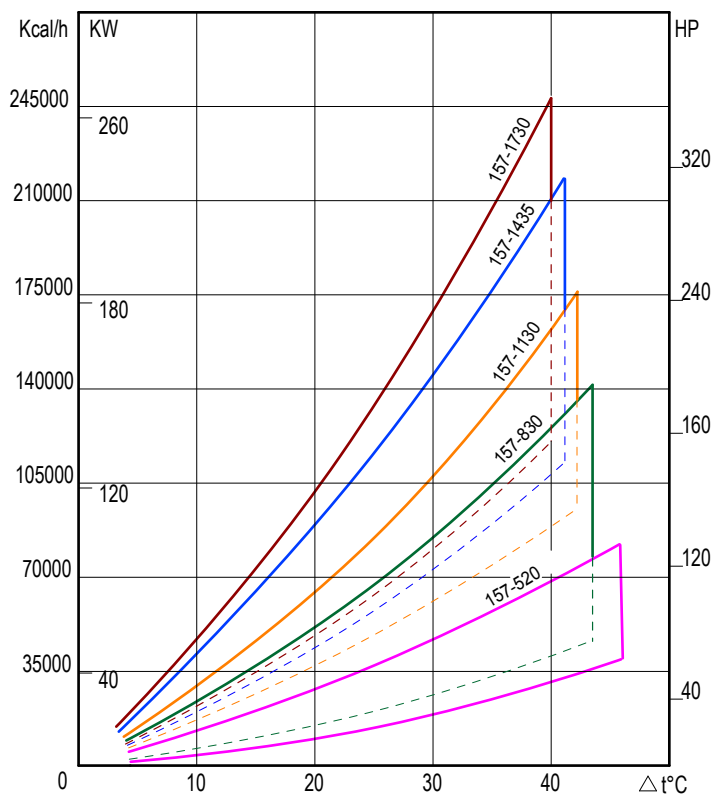

Facteur de correction - F - Pertes de charge

CST	10	15	20	30	40	50	60	80	100	200	300
F	0,5	0,65	0,77	1	1,2	1,4	1,6	1,9	2,1	3,3	4,3

Pertes de charge (ISO VG 32)

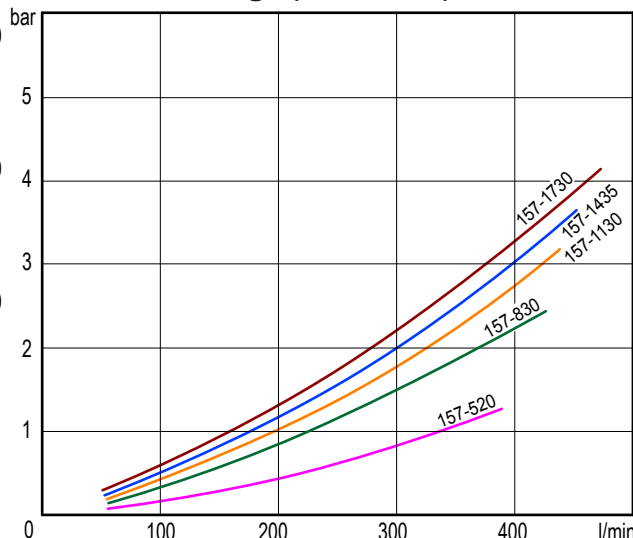

Avec circuit d'eau contrôlable à un, deux, quatre passages

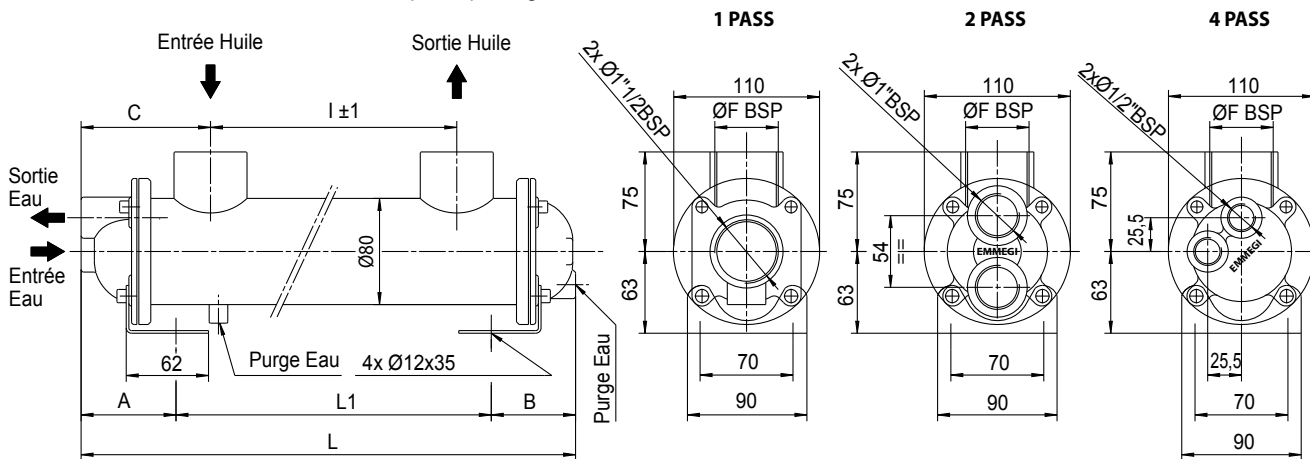

Les dimensions et les caractéristiques techniques sont données à titre indicatif.

TYPE	TUBES	PLAQUES TUBULAIRES	DEFLECTEURS	COUVERCLES	TUBE EXTÉRIEUR	JOINTS
INOX	Inox 304	Inox 304	Inox 304	CuZn40	Inox 304	Graphite - kevlar

TYPE	DÉBIT D'HUILE (L/min)	HP DISSIPÉS avec HUILE=55°C EAU=20°C	CAPACITÉ (Litre)	Kg	Dimensions																				
					1 Pass						2 Pass						4 Pass								
					ØF	A	B	C	I	L	L1	ØF	A	B	C	I	L	L1	ØF	A	B	C	I	L	L1
MGB 80-250-...	30-160	6-14	1,1	6	1 1/2	90	90	127,5	250	505	325	1 1/2	72	64	127,5	250	461	325	1 1/2	72	64	127,5	250	461	325
MGB80-500-...	40-180	10-24	2	9	1 1/2	90	90	127,5	500	755	575	1 1/2	72	64	127,5	500	711	575	1 1/2	72	64	127,5	500	711	575
MGB 80-805-...	40-180	15-30	3	12	1 1/2	90	90	127,5	805	1060	880	1 1/2	72	64	127,5	805	1016	880	1 1/2	72	64	127,5	805	1016	880
MGB 80-1110-...	50-200	20-42	4	15	1 1/2	90	90	127,5	1110	1365	1185	1 1/2	72	64	127,5	1110	1321	1185	1 1/2	72	64	127,5	1110	1321	1185

ÉCHANGEURS DE TEMPÉRATURE EAU / HUILE
SÈRIE MGB 80 - INOX 304



254

Diagramme de performances
aux débits maximum et minimum indiqués dans le tableau.

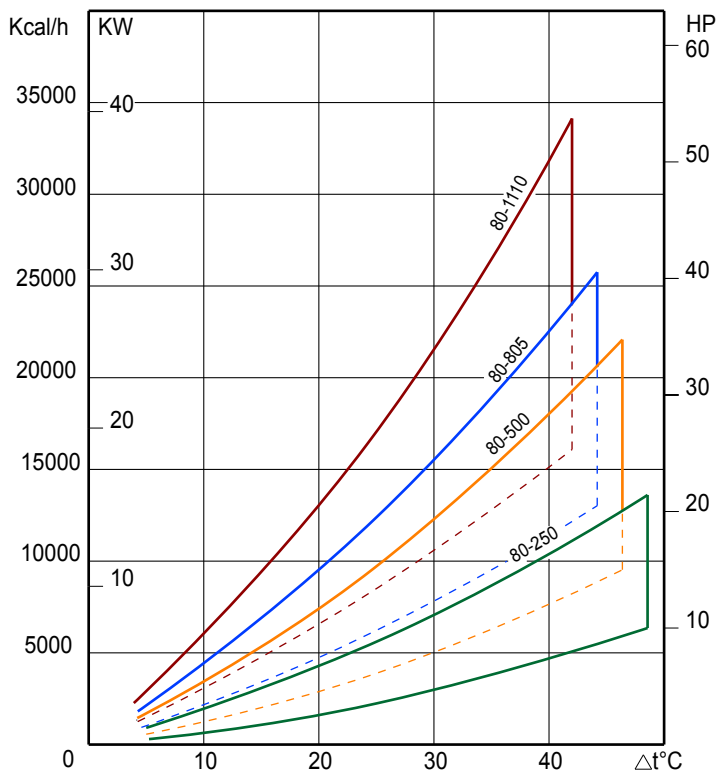

Facteur de correction - F - Pertes de charge

CST	10	15	20	30	40	50	60	80	100	200	300
F	0,5	0,65	0,77	1	1,2	1,4	1,6	1,9	2,1	3,3	4,3

Pertes de charge (ISO VG 32)

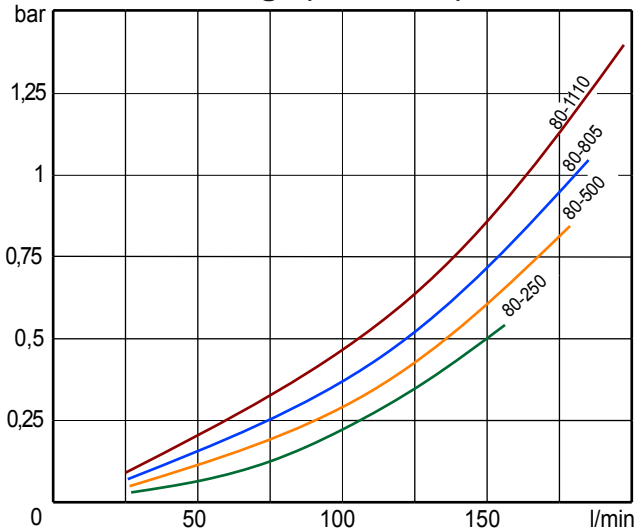

Avec circuit d'eau contrôlable à un, deux, quatre passages

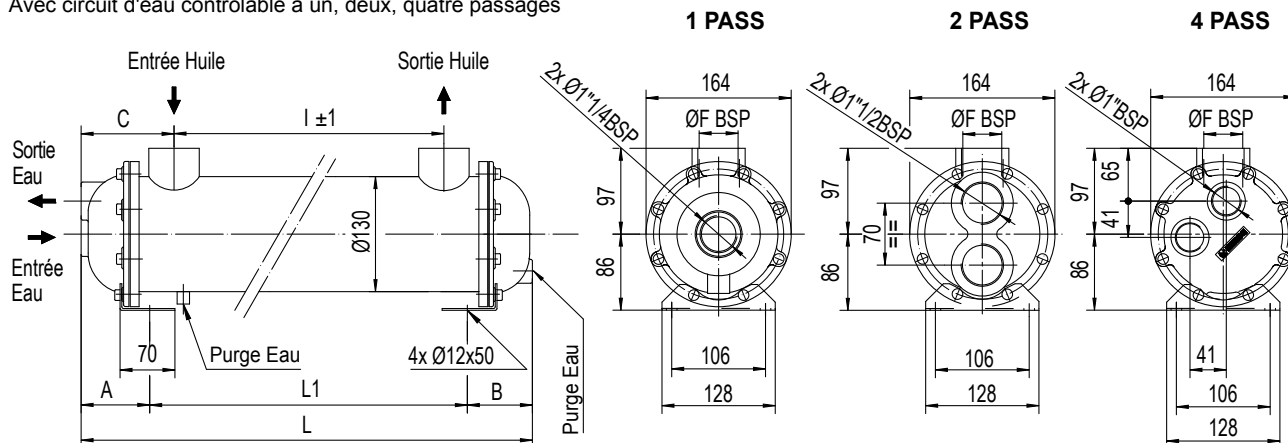

Les dimensions et les caractéristiques techniques sont données à titre indicatif.

TYPE	TUBES	PLAQUES TUBULAIRES	DEFLECTEURS	COUVERCLES	TUBE EXTÉRIEUR	JOINTS
INOX	Inox 304	Inox 304	Inox 304	CuZn40	Inox 304	Graphite-kevlar

TYPE	DÉBIT D'HUILE (L/min)	HP DISSIPÉS avec HUILE=55°C EAU=20°C	CAPACITÉ (Litre)	Kg	Dimensions																				
					1 Pass				2 Pass				4 Pass												
					ØF	A	B	C	I	L	L1	ØF	A	B	C	I	L	L1	ØF	A	B	C	I	L	L1
MGB130-285-..	60-160	12-30	3	16	1 1/2	85	85	132	285	549	379	1 1/2	80	75	127	285	534	379	1 1/2	80	75	127	285	536	381
MGB130-535-..	80-200	18-48	5,2	22	1 1/2	85	85	129,5	535	794	624	1 1/2	80	75	124,5	535	779	624	1 1/2	80	75	124,5	535	781	626
MGB130-845-..	120-280	35-68	7,9	28	1 1/2	85	85	124,5	845	1094	924	1 1/2	80	75	119,5	845	1079	924	1 1/2	80	75	119,5	845	1081	926
MGB130-995-..	120-280	41-78	9,2	32	1 1/2	85	85	132	995	1259	1089	1 1/2	80	75	127	995	1244	1089	1 1/2	80	75	127	995	1246	1091
MGB130-1105-..	120-280	50-90	10	35	1 1/2	85	85	129,5	1105	1364	1194	1 1/2	80	75	124,5	1105	1349	1194	1 1/2	80	75	124,5	1105	1351	1196



ÉCHANGEURS DE TEMPÉRATURE EAU / HUILE
SÉRIE MGB 130 - INOX

255

Diagramme de performances

aux débits maximum et minimum indiqués dans le tableau.

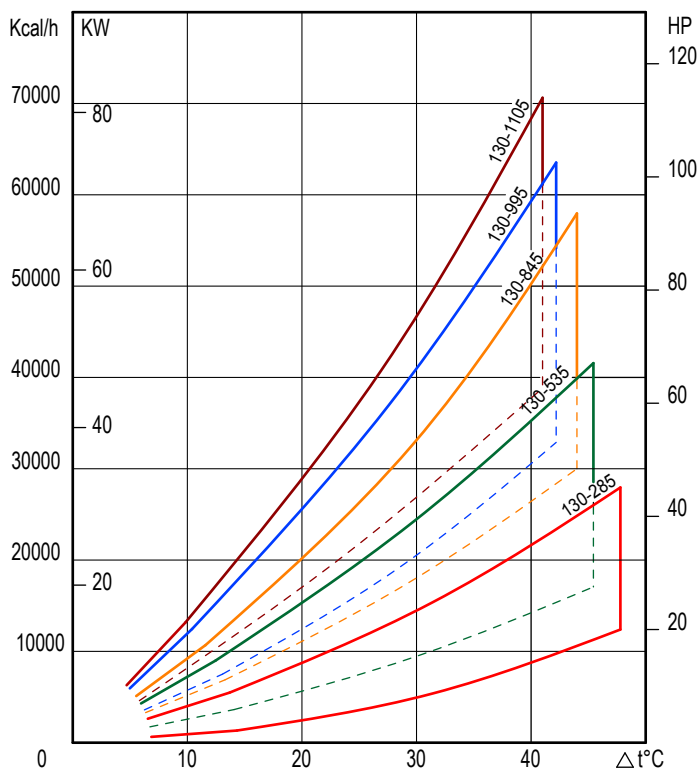

Facteur de correction - F - Pertes de charge

CST	10	15	20	30	40	50	60	80	100	200	300
F	0,5	0,65	0,77	1	1,2	1,4	1,6	1,9	2,1	3,3	4,3

Pertes de charge (ISO VG 32)

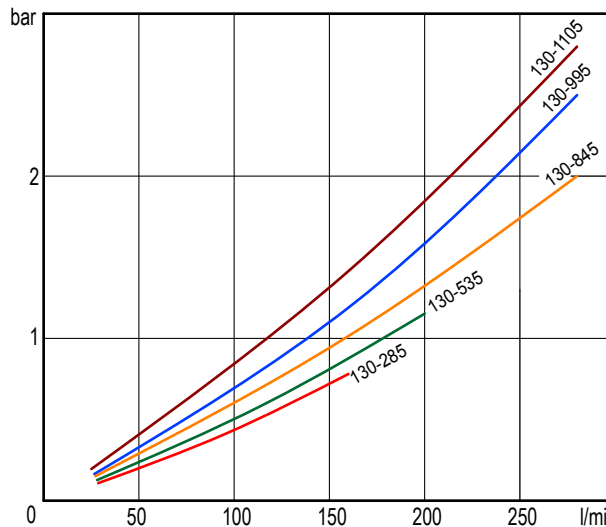

Avec circuit d'eau contrôlable à un, deux, quatre passages.

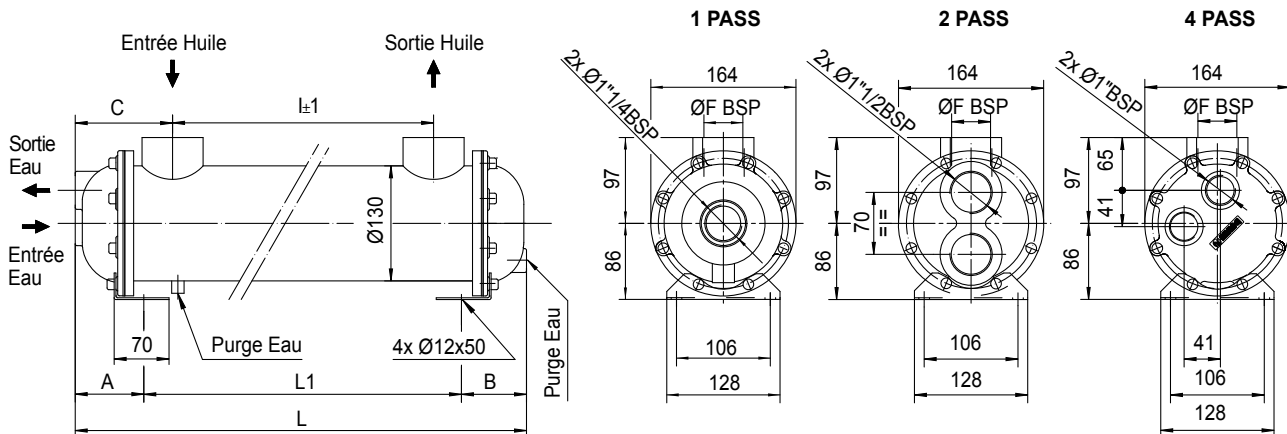

Les dimensions et les caractéristiques techniques sont données à titre indicatif.

TYPE	TUBES	PLAQUES TUBULAIRES	DEFLECTEURS	COUVERCLES	TUBE EXTÉRIEUR	JOINTS
INOX	Inox 304	Inox 304	Inox 304	CuZn40	Inox 304	Graphite-kevlar

TYPE	DÉBIT D'HUILE (L/min)	HP DISSIPÉS AVEC HUILE=55°C H ₂ O=20°C	CAPACITÉ (Litre)	Kg	Dimensions																				
					1 Pass				2 Pass				4 Pass												
					ØF	A	B	C	I	L	L1	ØF	A	B	C	I	L	L1	ØF	A	B	C	I	L	L1
MGB 131-285...	50-140	17- 38	2,7	17	1 1/2	85	85	132	285	549	379	1 1/2	80	75	127	285	534	379	1 1/2	80	75	127	285	536	381
MGB 131-535...	80-200	24 - 63	4,5	23	1 1/2	85	85	129,5	535	794	624	1 1/2	80	75	124,5	535	779	624	1 1/2	80	75	124,5	535	781	626
MGB 131-521...	120-280	40 - 82	4,6	23	2"	85	85	136,5	521	794	624	2"	80	75	131,5	521	779	624	2"	80	75	131,5	521	781	626
MGB 131-845...	100-250	56 - 96	6,9	29	1 1/2	85	85	124,5	845	1094	924	1 1/2	80	75	119,5	845	1079	924	1 1/2	80	75	119,5	845	1081	926
MGB 131-831...	160-400	77-120	7	29	2"	85	85	131,5	831	1024	924	2"	80	75	126,5	831	1079	924	2"	80	75	126,5	831	1081	926
MGB 131-1145...	120-280	85 -132	8	36	1 1/2	85	85	124,5	1145	1394	1224	1 1/2	80	75	119,5	1145	1379	1224	1 1/2	80	75	119,5	1145	1379	1224
MGB 131-1131...	160-420	102 -153	8,1	36	2"	85	85	131,5	1131	1394	1224	2"	80	75	126,5	1131	1379	1224	2"	80	75	126,5	1131	1379	1224

ÉCHANGEURS DE TEMPÉRATURE EAU / HUILE
SÈRIE MGB 131 - INOX 304

256

Diagramme de performances

aux débits maximum et minimum indiqués dans le tableau.

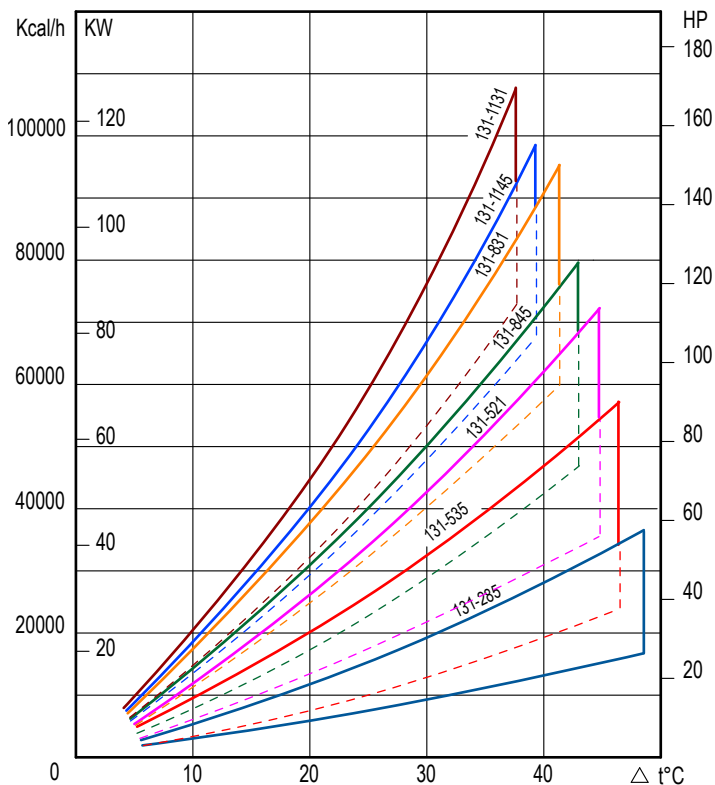

Facteur de correction - F - Pertes de charge

CST	10	15	20	30	40	50	60	80	100	200	300
F	0,5	0,65	0,77	1	1,2	1,4	1,6	1,9	2,1	3,3	4,3

Pertes de charge (ISO VG 32)

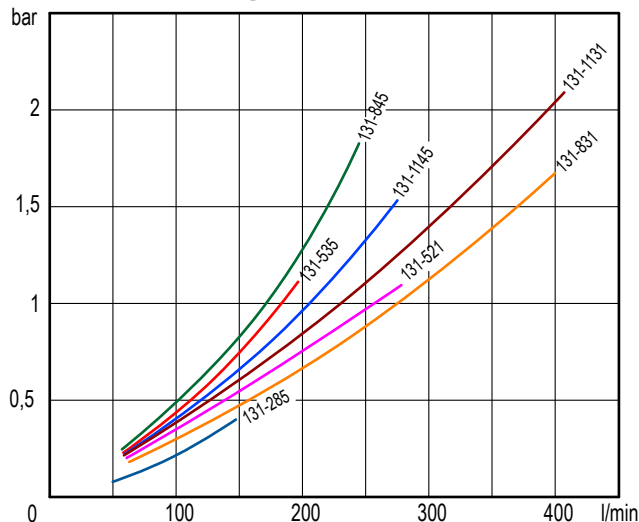

Avec circuit d'eau contrôlable à quatre passages.

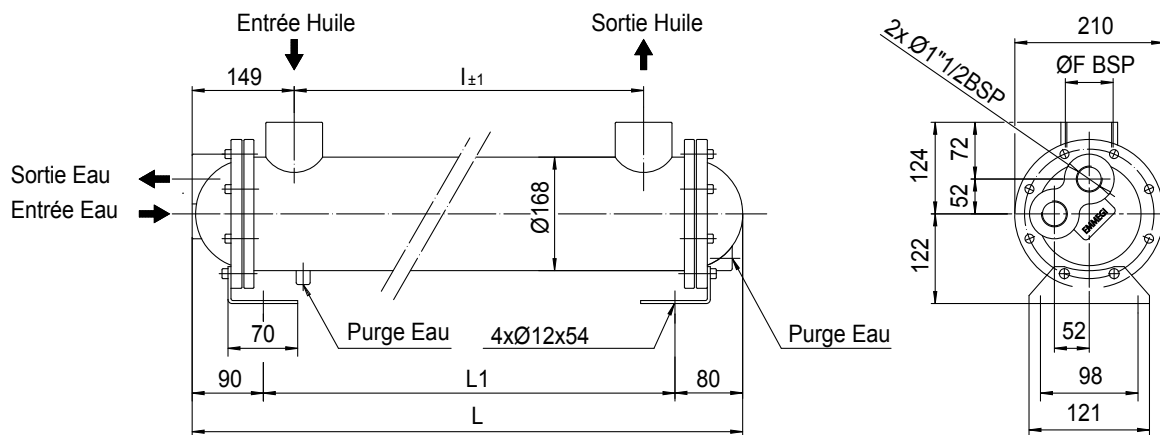

Les dimensions et les caractéristiques techniques sont données à titre indicatif.

TYPE	TUBES	PLAQUES TUBULAIRES	DEFLECTEURS	COUVERCLES	TUBE PRINCIPAL	JOINTS
INOX	Inox 304	Inox 304	Inox 304	G25	Inox 304	Graphite-kevlar

TYPE	DÉBIT D'HUILE (L/min)	HP DISSIPÉS avec HUILE=55°C EAU=20°C	CAPACITÉ (Litre)	Kg	Dimensions			
					4 Pass			
					ØF	l	L	L1
MGB 168-470-4	100-450	32-72	8,3	35	2"	470	756	586
MGB 168-775-4	120-500	45-105	12,5	43	2"	775	1061	891
MGB 168-1080-4	150-550	55-142	16,7	50	2"	1080	1366	1196
MGB 168-1385-4	150-550	70-172	21	57	2"	1385	1671	1501

ÉCHANGEURS DE TEMPÉRATURE EAU / HUILE
SÉRIE MGB 168 - INOX



Diagramme de performances

aux débits maximum et minimum indiqués dans le tableau.

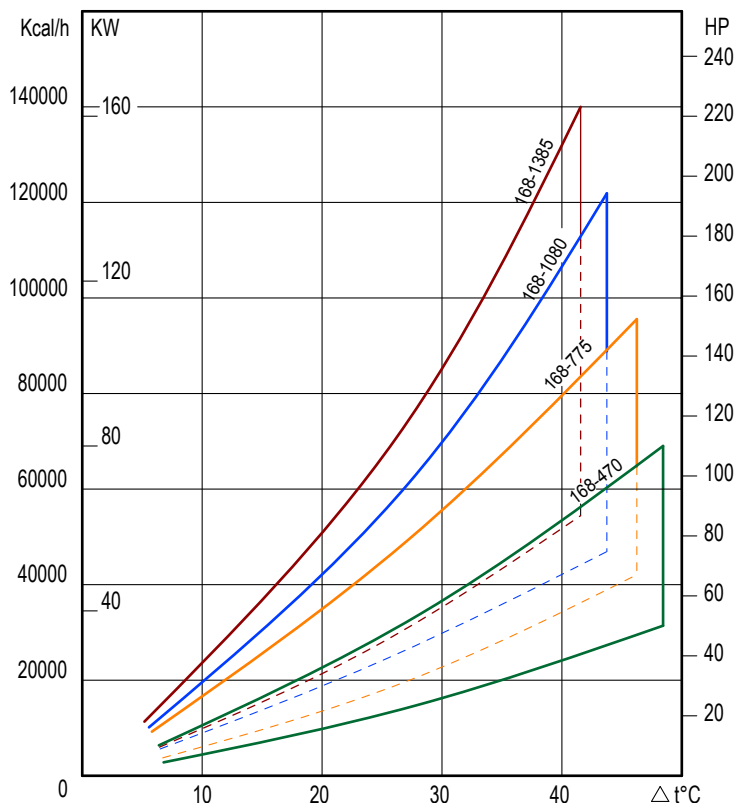

Facteur de correction - F - Pertes de charge

CST	10	15	20	30	40	50	60	80	100	200	300
F	0,5	0,65	0,77	1	1,2	1,4	1,6	1,9	2,1	3,3	4,3

Pertes de charge (ISO VG 32)

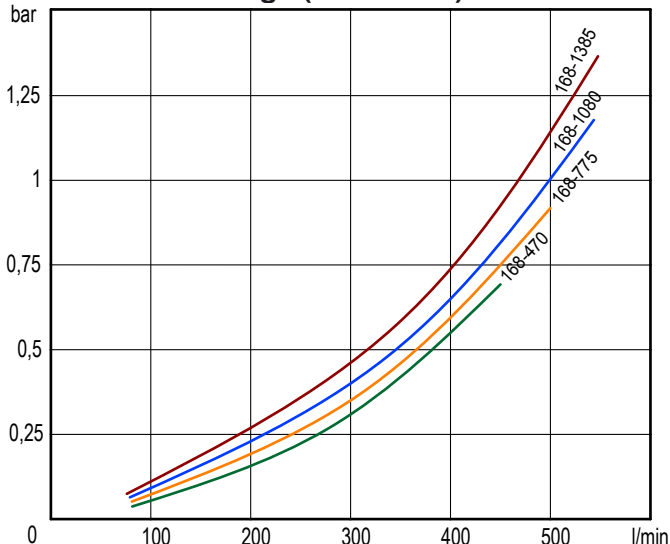

Avec circuit d'eau contrôlable à un, deux, quatre passages.

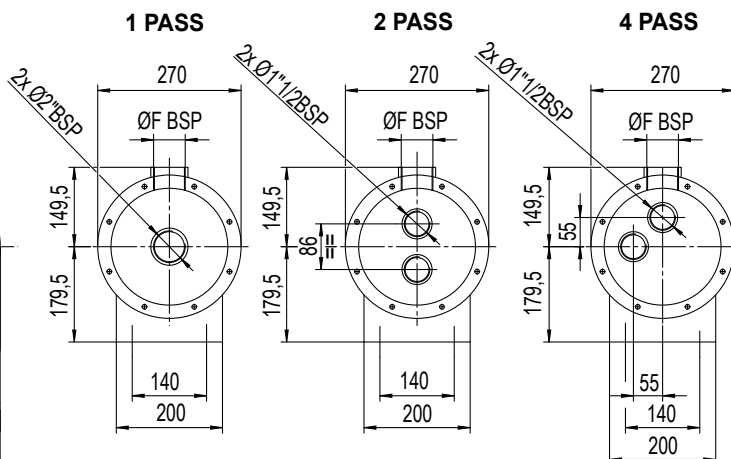
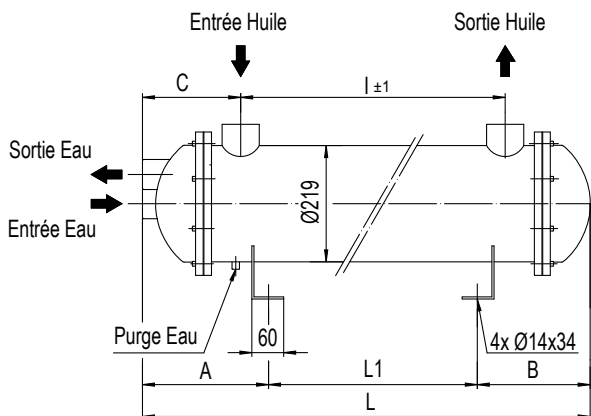

Les dimensions et les caractéristiques techniques sont données à titre indicatif.

TYPE	TUBES	PLAQUES TUBULAIRES	DEFLECTEURS	COUVERCLE	TUBE EXTÉRIEUR	JOINTS
STANDARD	CuDHP	C40	CuZn37	Fe 510.2	Fe510.2	OR 4900
INOX	Inox 304	Inox 304	Inox 304	Inox 304	Inox 304	OR 4900

TYPE	DÉBIT D'HUILE (L/min)	HP DISSIPÉS avec HUILE=55°C EAU=20°C	CAPACITÉ (Litre)	Kg	Dimensions																				
					1 Pass						2 Pass						4 Pass								
					ØF	A	B	C	I	L	L1	ØF	A	B	C	I	L	L1	ØF	A	B	C	I	L	L1
MGB 220-435..	80-800	50 -120	11	48	2"1/2	264	225	207,5	435	811	322	2"1/2	235	225	178,5	435	782	322	2"1/2	235	225	178,5	435	782	322
MGB 220-740..	100-800	75 - 180	16,8	82	2"1/2	264	225	207,5	740	1116	627	2"1/2	235	225	178,5	740	1087	627	2"1/2	235	225	178,5	740	1087	627
MGB 220-1045..	100-800	100 - 250	22,2	110	2"1/2	264	225	207,5	1045	1421	932	2"1/2	235	225	178,5	1045	1392	932	2"1/2	235	225	178,5	1045	1392	932
MGB 220-1350..	100-800	125 - 320	27,9	120	2"1/2	264	225	207,5	1350	1726	1237	2"1/2	235	225	178,5	1350	1697	1237	2"1/2	235	225	178,5	1350	1697	1237
MGB 220-1660..	100-800	150 - 390	33,6	145	2"1/2	264	225	207,5	1660	2036	1547	2"1/2	235	225	178,5	1660	2007	1547	2"1/2	235	225	178,5	1660	2007	1547

Diagramme de performances

aux débits maximum et minimum indiqués dans le tableau.

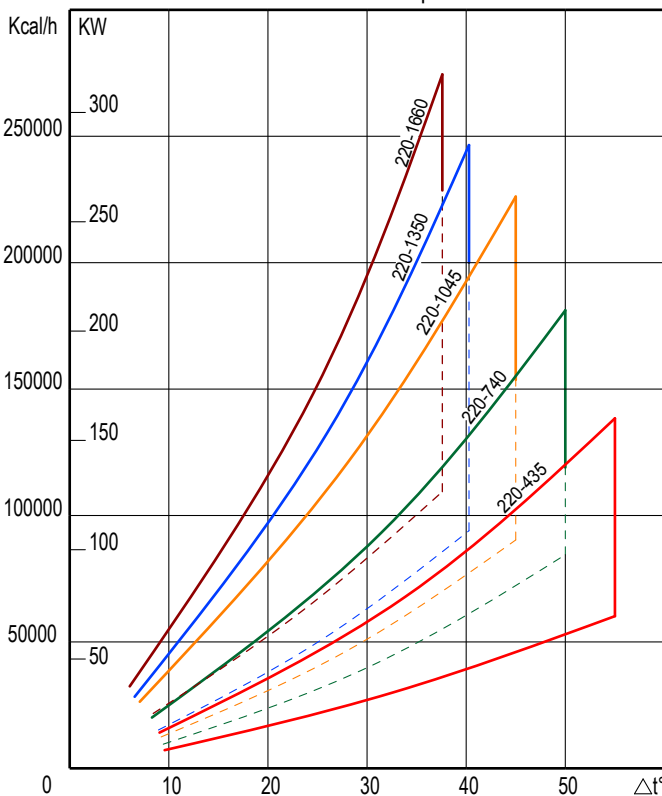

Facteur de correction - F - Pertes de charge

CST	10	15	20	30	40	50	60	80	100	200	300
F	0,5	0,65	0,77	1	1,2	1,4	1,6	1,9	2,1	3,3	4,3

Pertes de charge (ISO VG 32)

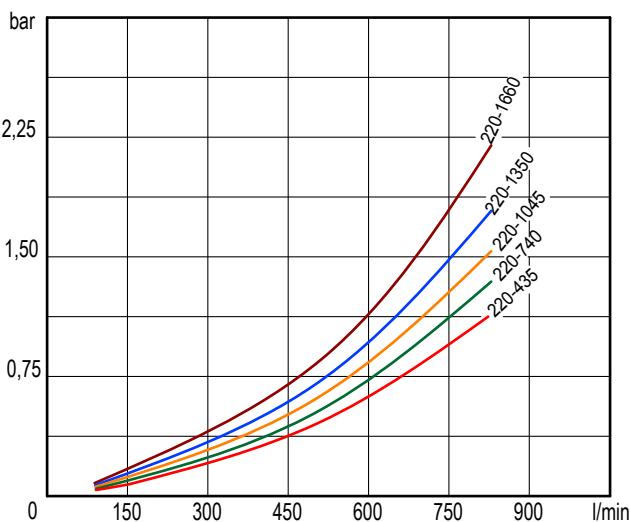

Avec circuit d'eau contrôlable à deux passages.

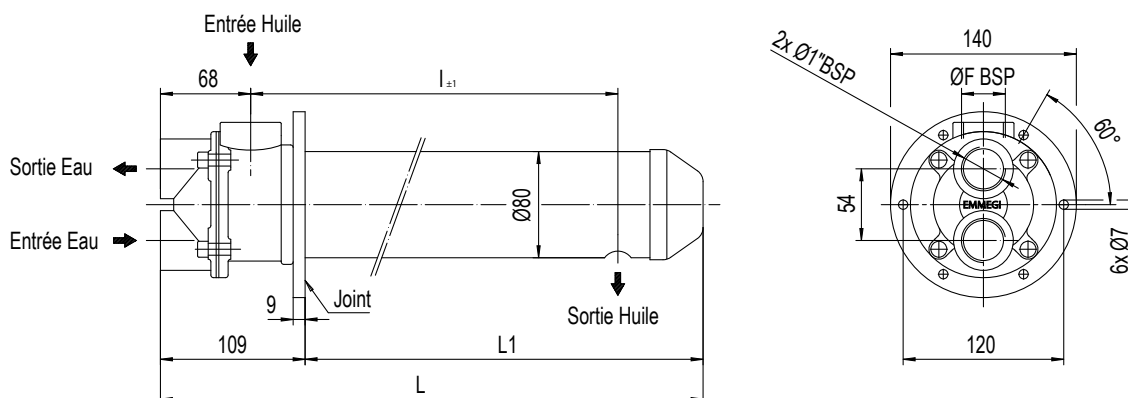

Les dimensions et les caractéristiques techniques sont données à titre indicatif.

TYPE	TUBES	PLAQUES TUBULAIRES	DEFLECTEURS	COUVERCLES	TUBE EXTÉRIEUR	JOINTS
STANDARD	CuDHP	CuZn40	CuZn37	CuZn40	CuZn37	Liège / Nitrile

TYPE	DÉBIT D'HUILE (L/min)	HP DISSIPÉS avec HUILE=55°C EAU=20°C	CAPACITÉ (Litre)	Kg	Dimensions			
					2 Pass			
					ØF	I	L	L1
MGF 80-240-2	20-60	3-6	0,9	5	1"	240	369	260
MGF 80-340-2	30-70	6-9	1,2	5,7	1"	340	469	360
MGF 80-440-2	40-80	9-12	1,5	6,4	1"	440	569	460



Diagramme de performances

aux débits maximum et minimum indiqués dans le tableau.

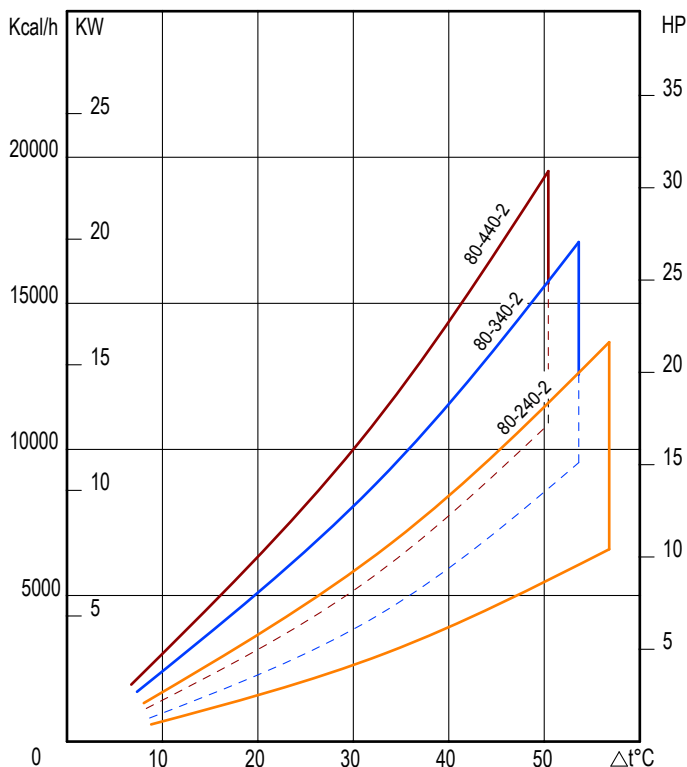

Facteur de correction - F - Pertes de charge

CST	10	15	20	30	40	50	60	80	100	200	300
F	0,5	0,65	0,77	1	1,2	1,4	1,6	1,9	2,1	3,3	4,3

Pertes de charge (ISO VG 32)

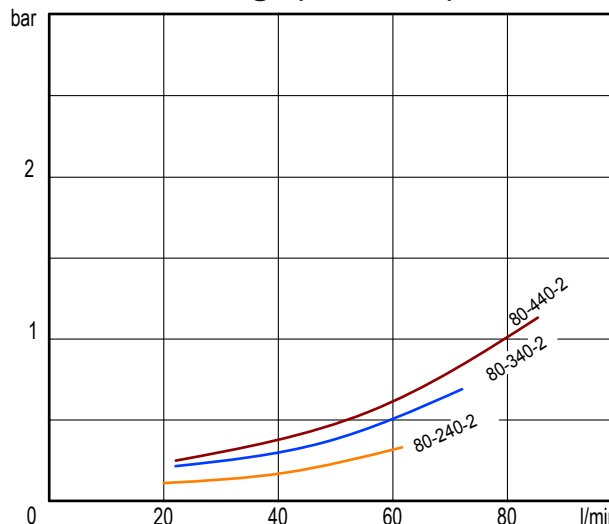



261

ÉCHANGEURS DE TEMPÉRATURE

ACCESSOIRES

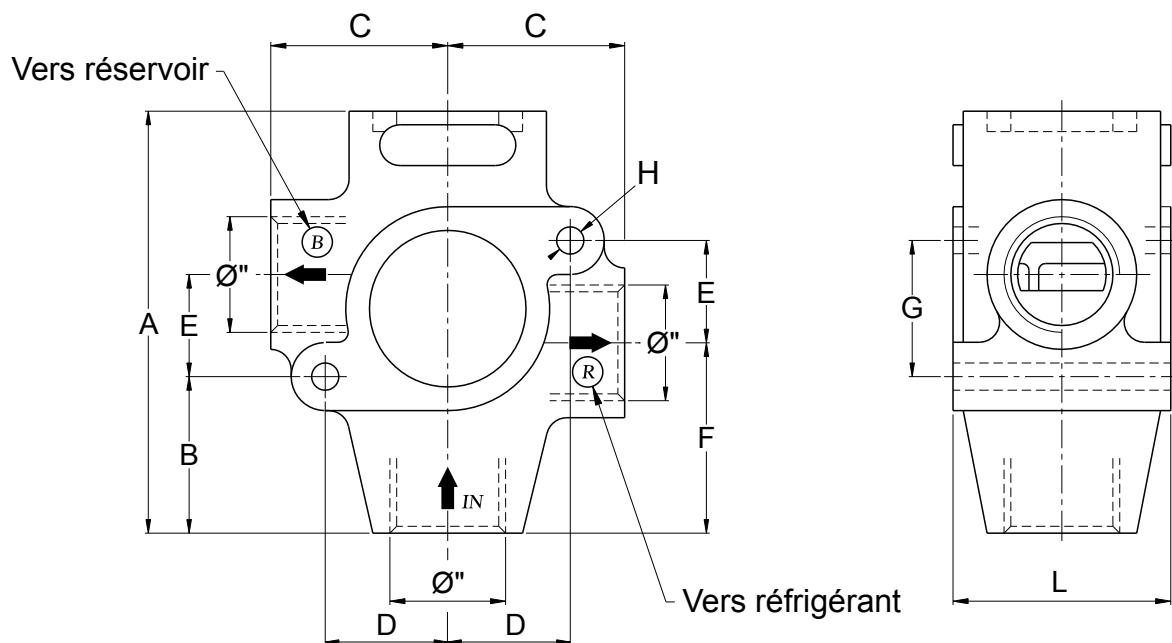

Pression de service : 16 bar
Matière : Aluminium

Code de commande	Ancien code	Début d'ouverture	Ouverture totale	Ø* (BSP)	Dimensions en mm							
					A	B	C	D	E	F	G	øH
314.T50.34040	A21-001	40°C	50°C	3/4"	102	41	46,5	27	23	51	33	6,5
314.T50.34055	A21-002	55°C	65°C	3/4"	102	41	46,5	27	23	51	33	6,5
314.T50.34070	A21-003	70°C	80°C	3/4"	102	41	46,5	27	23	51	33	6,5
314.T50.34080	A21-004	80°C	90°C	3/4"	102	41	46,5	27	23	51	33	6,5
314.T50.100040	A21-011	40°C	50°C	1"	122	49	55,5	43,5	32,5	59,5	43	8,5
314.T50.100055	A21-012	55°C	65°C	1"	122	49	55,5	43,5	32,5	59,5	43	8,5
314.T50.100070	A21-013	70°C	80°C	1"	122	49	55,5	43,5	32,5	59,5	43	8,5
314.T50.100080	A21-014	80°C	90°C	1"	122	49	55,5	43,5	32,5	59,5	43	8,5
314.T50.112040	A21-021	40°C	50°C	1"1/2	122	49	55,5	43,5	32,5	59,5	43	8,5
314.T50.112055	A21-022	55°C	65°C	1"1/2	122	49	55,5	43,5	32,5	59,5	43	8,5
314.T50.112070	A21-023	70°C	80°C	1"1/2	122	49	55,5	43,5	32,5	59,5	43	8,5
314.T50.112080	A21-024	80°C	90°C	1"1/2	122	49	55,5	43,5	32,5	59,5	43	8,5

*Sur demande en 1/2"BSP

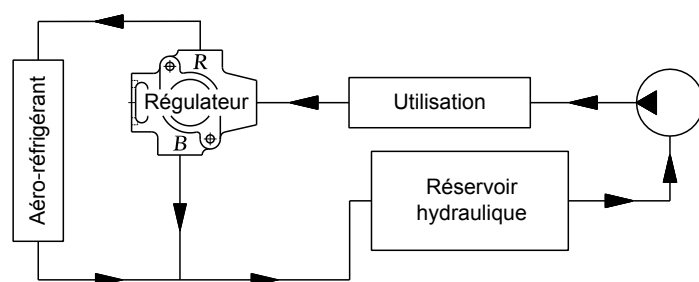
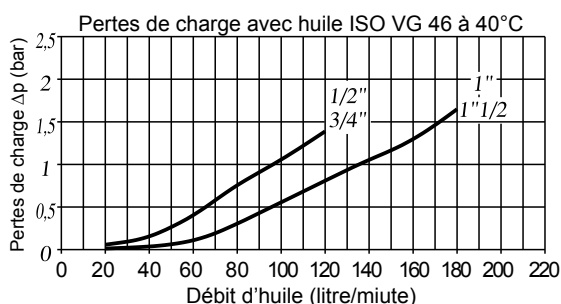

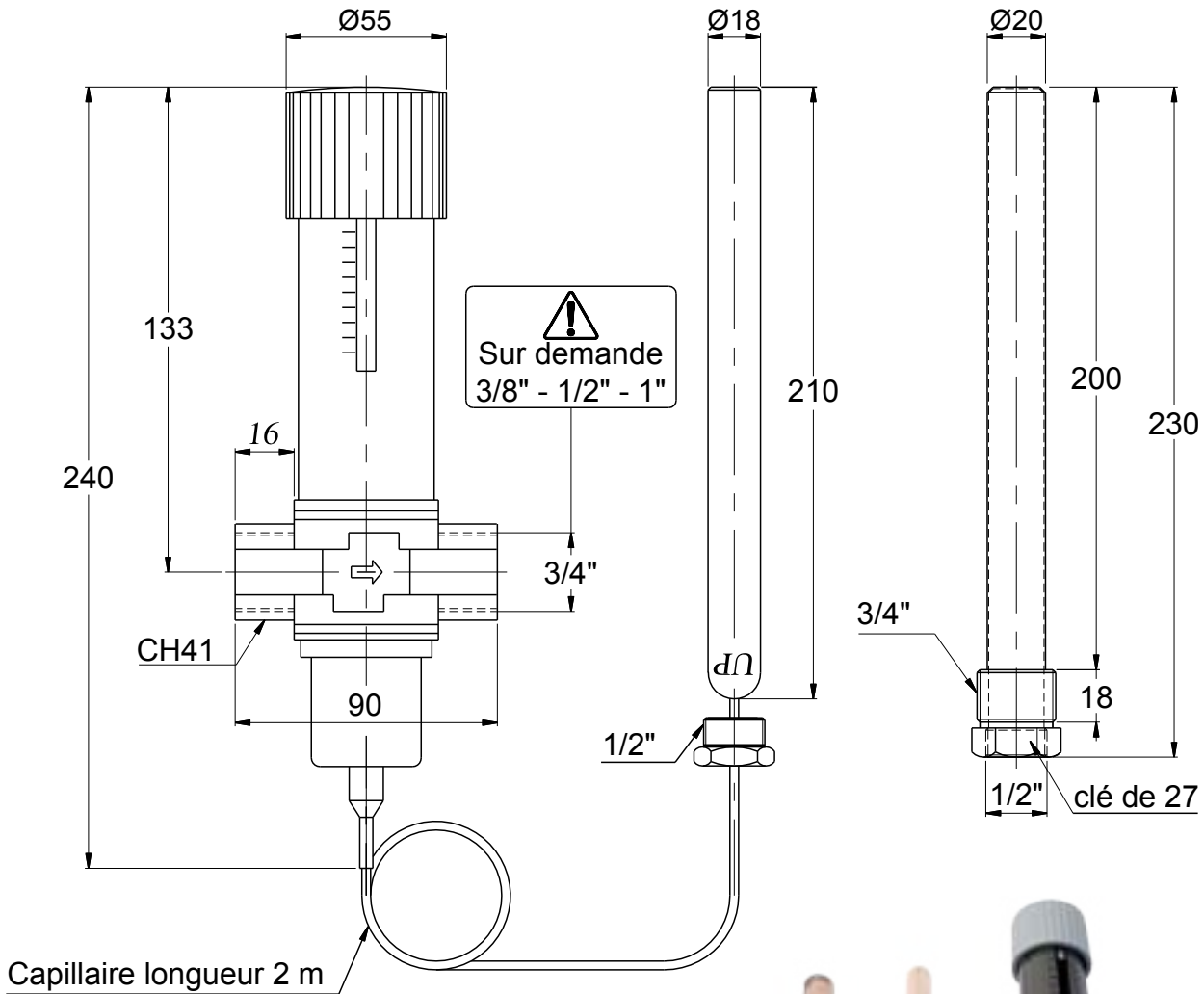

Capillaire longueur 2 m

Ancien code : **A22-001**
Code de commande : **314.AVT.A22034**
Température Maxi du bulbe : 90°C
Pression maxi sur le bulbe : 25 bar
Débit d'eau maxi : Voir abaque
Plage de régulation : 25 à 65°C
Masse : 1,5Kg



263

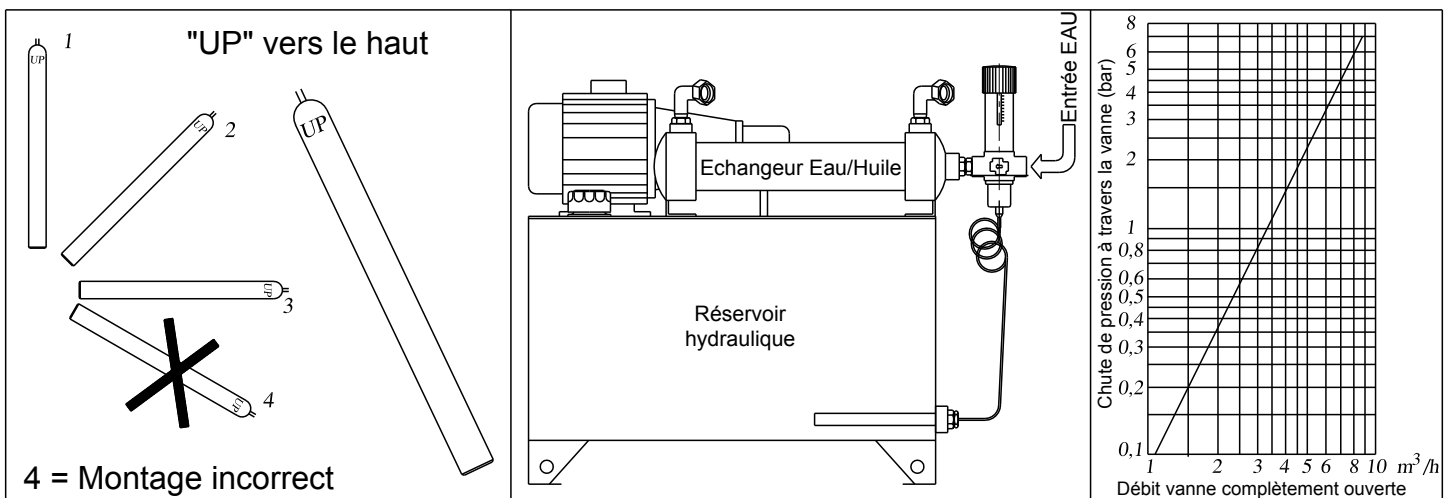

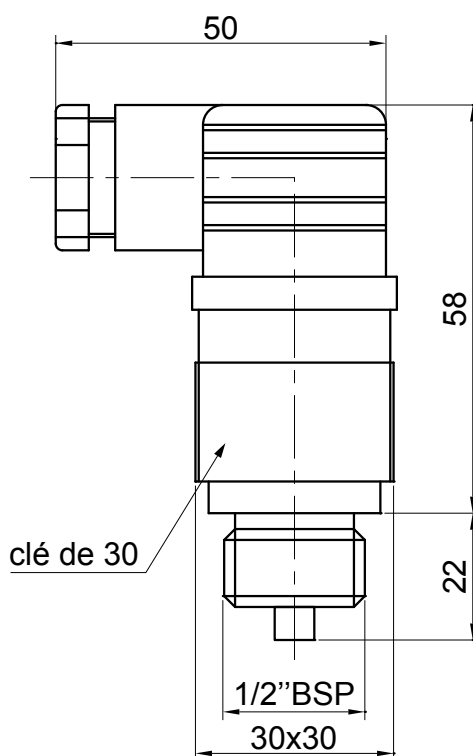

264

Normalement Ouvert (NO)		
Code de commande	Ancien code	Température de déclenchement $\pm 5^{\circ}\text{C}$
T314.731.012031	A12-051N	31°C
T314.731.012040	A12-052N	38°C
T314.731.012050	A12-053N	47°C
T314.731.012060	A12-054N	60°C
T314.731.012070	A12-055N	70°C
T314.731.012080	A12-056N	80°C
T314.731.012090	A12-057N	90°C
T314.731.012105	A12-058N	105°C

Normalement Fermé (NF)		
Code de commande	Ancien code	Température de déclenchement $\pm 5^{\circ}\text{C}$
T314.732.012031	A12-061N	31°C
T314.732.012040	A12-062N	38°C
T314.732.012050	A12-063N	47°C
T314.732.012060	A12-064N	60°C
T314.732.012070	A12-065N	70°C
T314.732.012080	A12-066N	80°C
T314.732.012090	A12-067N	90°C
T314.732.012105	A12-068N	105°C

Matière thermostat : Laiton et polyamide - Contact : Argent
 Matière connecteur PG09 DIN 43650 : Nylon
 Température Maxi : 120°C - Pression maxi : 80 bar
 Différentiel de température : 16°C
 Couple de serrage : 30 Nm - Protection électrique : IP65
 Montage avec rondelle cuivre ou bague BS résistant à une température de 120°C
 Capacité de contact 250V AC - 10A
 Masse : $\approx 0,1\text{Kg}$



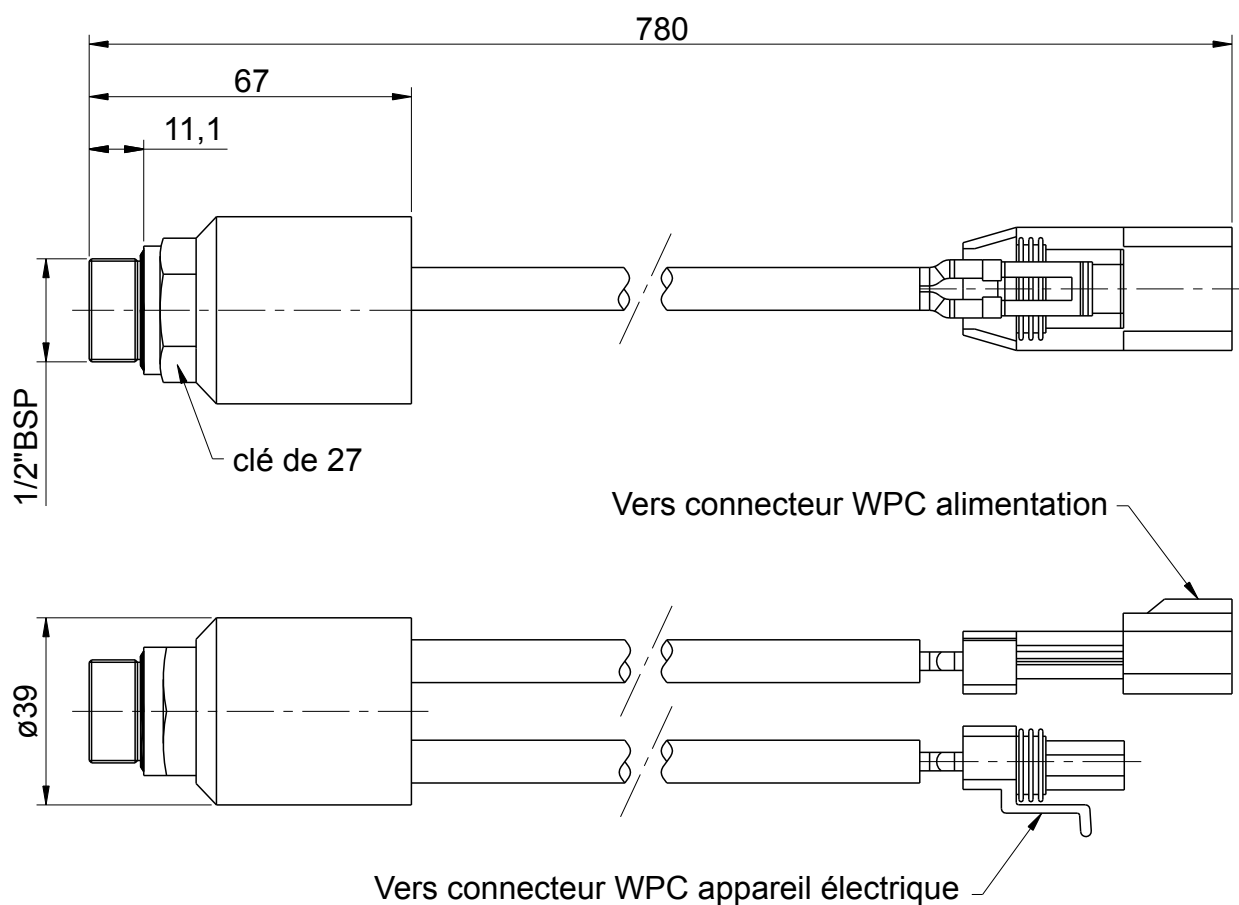

265

Code de commande	Normalement Ouvert (NO)	
	Ancien code	Température de déclenchement $\pm 3,5^{\circ}\text{C}$
314.T51.024030	A12-072	40°C - 30°C
314.T51.024040	A12-073	50°C - 40°C
314.T51.024050	A12-074	60°C - 50°C
314.T51.024060	A12-075	70°C - 60°C
314.T51.024070	A12-076	80°C - 70°C
314.T51.024080	A12-077	90°C - 80°C

Matière : Laiton et PVC
Différentiel de température (hystérésis) : 10°C $\pm 3,5^{\circ}\text{C}$
Tension d'alimentation : 12-24V DC
Intensité maximum : 30A
Indice de protection : IP67
Masse : 0,32Kg



Dispositif électronique de démarrage progressif et contrôle de la vitesse de rotation.

Cet appareil réglé pour une plage de 40 : 60 ° C, vous permet de passer de la gestion classique du ventilateur électrique On/Off à une gestion intelligente à vitesse variable en fonction des besoins réels en échange de chaleur du véhicule ou du système .

- Contrôle de la vitesse
- Contrôle de l'accélération et de la décélération (Soft Start).
- Réduction du niveau sonore
- Sens de rotation.
- Implantation sonde de température : 1/2" BSP

La fonction Soft-Start permet au ventilateur de démarrer sa rotation avec une rampe d'accélération, puis d'atteindre la vitesse de rotation proportionnelle à la température tout en maintenant la vitesse appropriée pour obtenir l'effet de refroidissement en évitant d'utiliser la puissance maximale et la vitesse maximale à chaque fois. La fonction Soft-Start élimine le problème du courant de crête au démarrage.

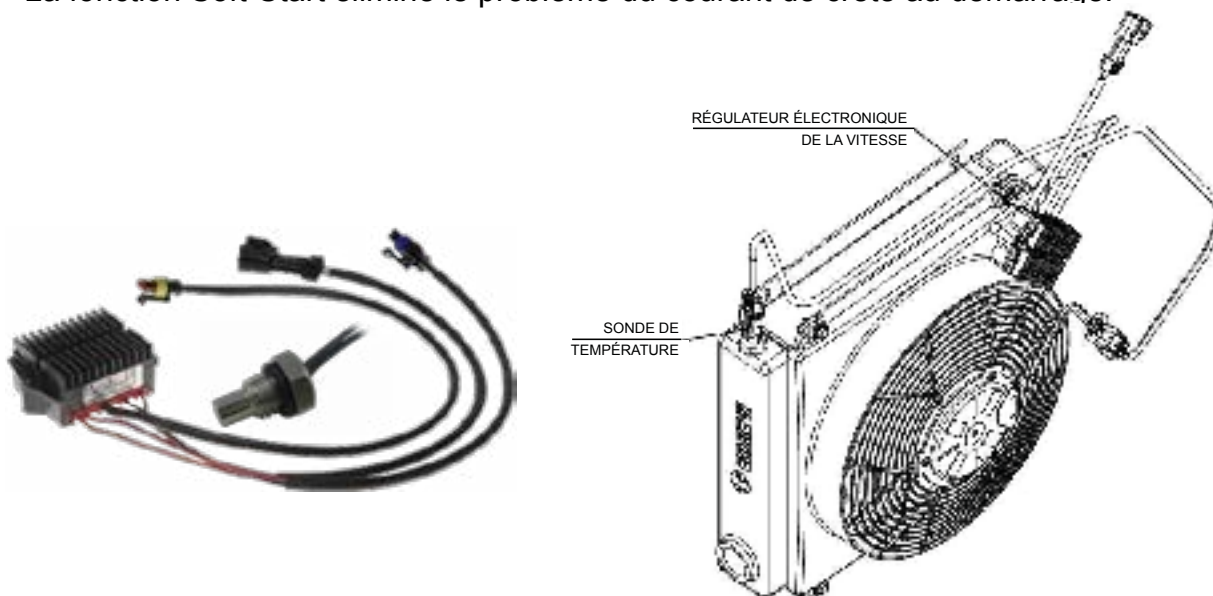

266

Parmi les différentes options, il est possible de gérer l'inversion de rotation du ventilateur électrique afin de maintenir propre la surface du radiateur.

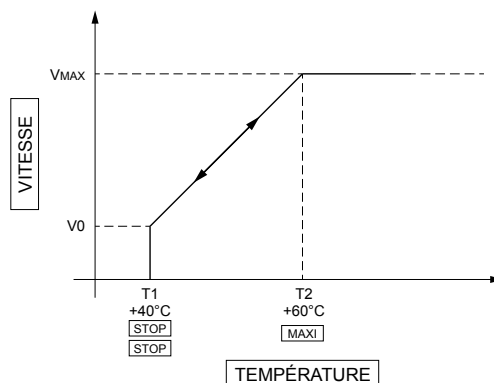
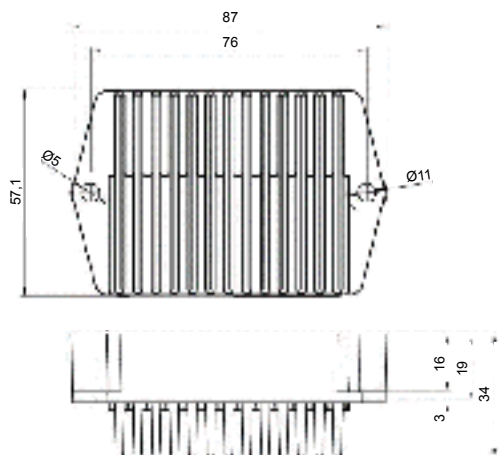

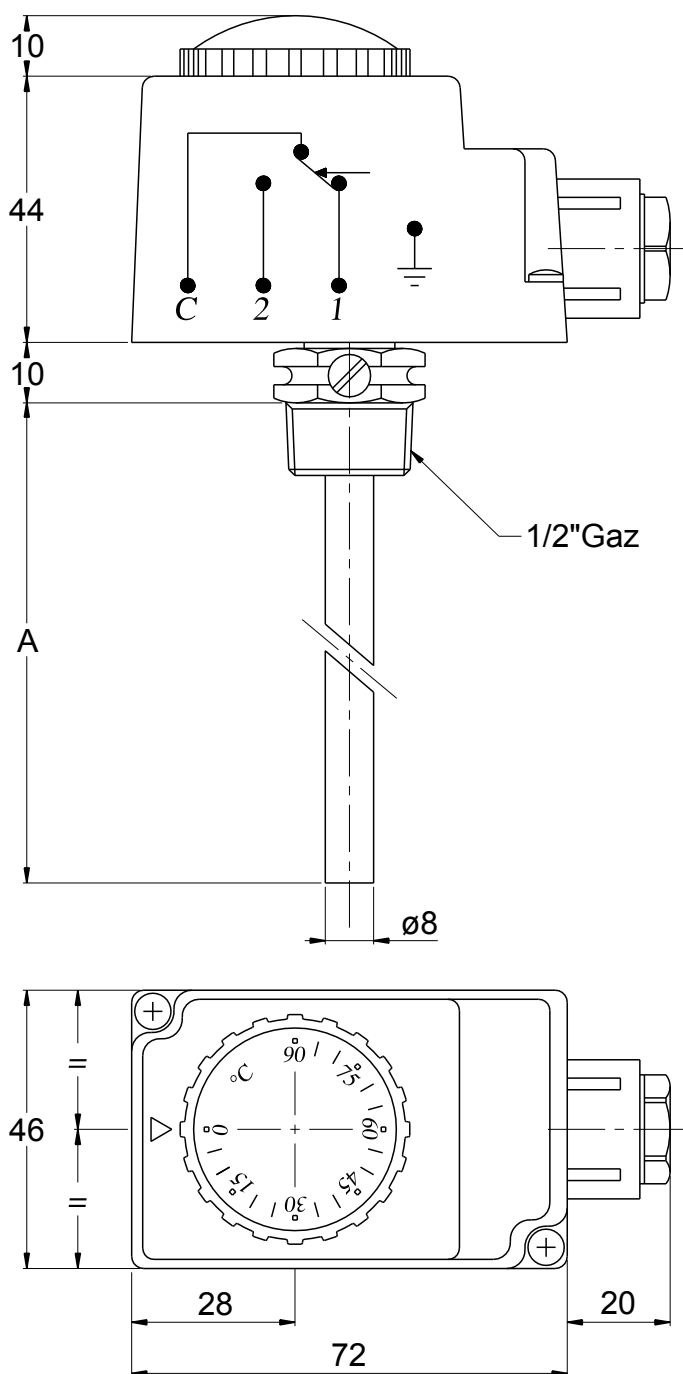

Code de commande	Ancien code	A (mm)
314.THER.200905	A20-001	100
314.THER.20090	A20-002	200

Plage de réglage : 0 à 90°C
 Température Maxi : 130°C
 Différentiel de température : 4°C ±1°C
 Protection électrique : IP40
 380V - 7A Résistif / 250V - 10A Résistif
 Doigt de gant fourni



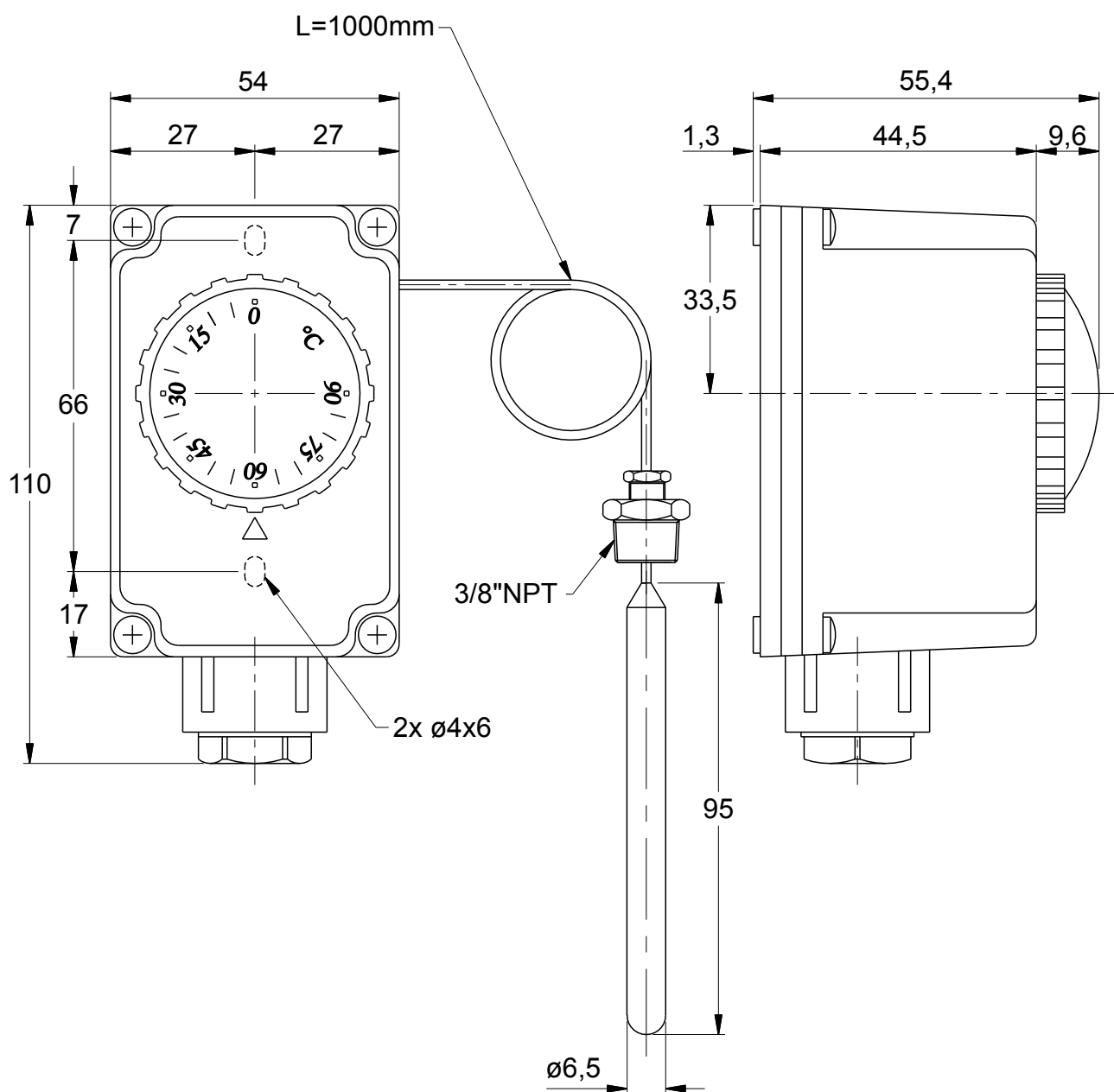

268

Ancien code : **A20-003E**

Code de commande : **314.THER.200903**

Plage de réglage : 0 à 90°C

Température Maxi - Boîtier : 80°C
 - Bulbe : 150°C

Différentiel de température : 4°C \pm 1°C

Protection électrique : IP40

400V - 7A Résistif / 250V - 10A Résistif

Contacts : Argent





ZA du Plessis - 44522 MESANGER
Tél : **02.40.96.60.60** - Fax : 02.40.96.60.01
Site internet : **www.edh.fr** - Courriel : **edh@edh.fr**

