



157

# ÉCHANGEURS DE TEMPÉRATURE

---

# SÉRIE HPA COMPACT

**Nouvelle gamme COMPACT**

Compacte et silencieuse.

**Série HPA Compact**

HPA 12 pages 160 - 161

HPA 18

HPA 24

HPA 30

HPA 36

HPA 42

HPA 50

HPA 52

**Série HPA 2pass Compact**

HPA 24 2 PASS pages 162 - 163

HPA 30 2 PASS

HPA 36 2 PASS

HPA 42 2 PASS

HPA 50 2 PASS

HPA 52 2 PASS

**Série HPA/2 Compact**

HPA 30/2 pages 164 - 165

HPA 36/2

HPA 42/2

HPA 50/2

HPA 52/2



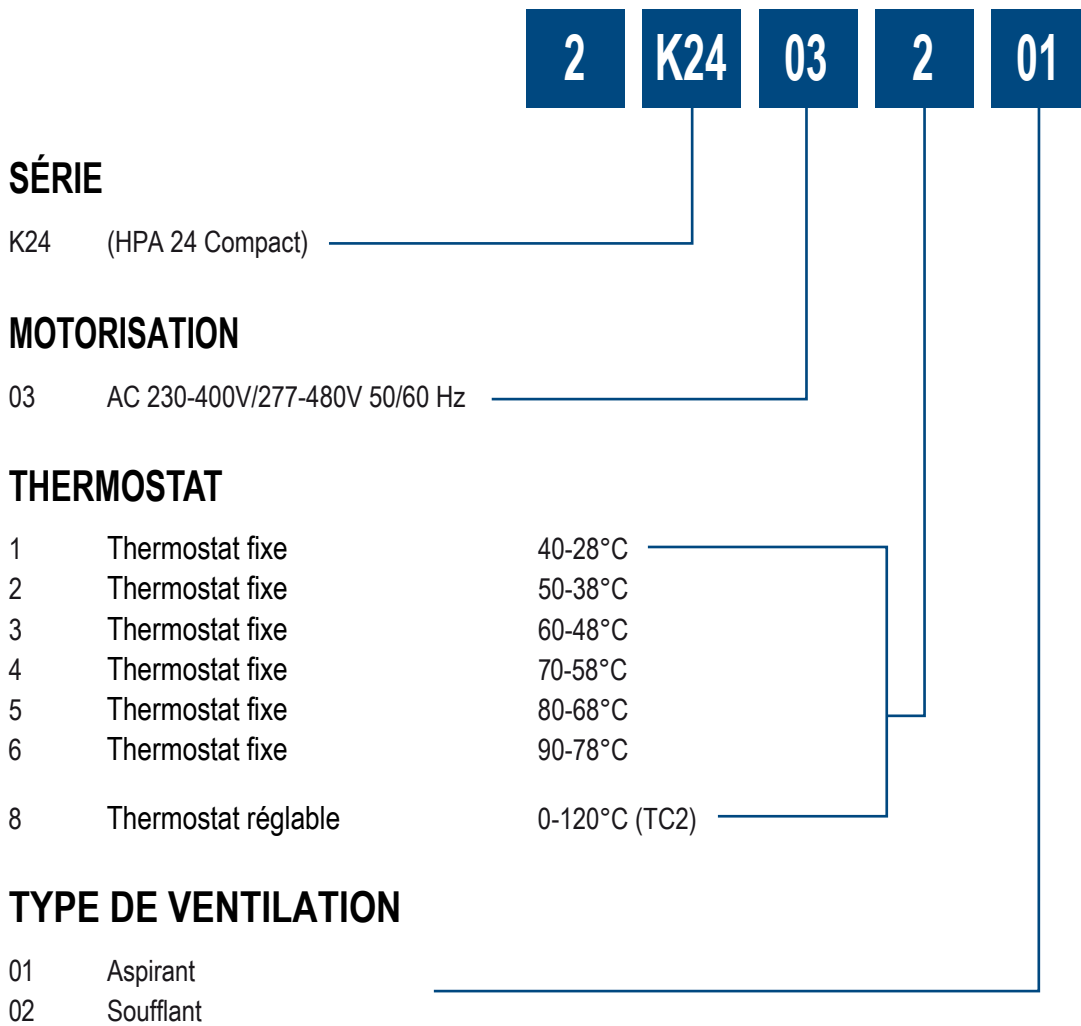

**BRANCHEMENTS ÉLECTRIQUES**

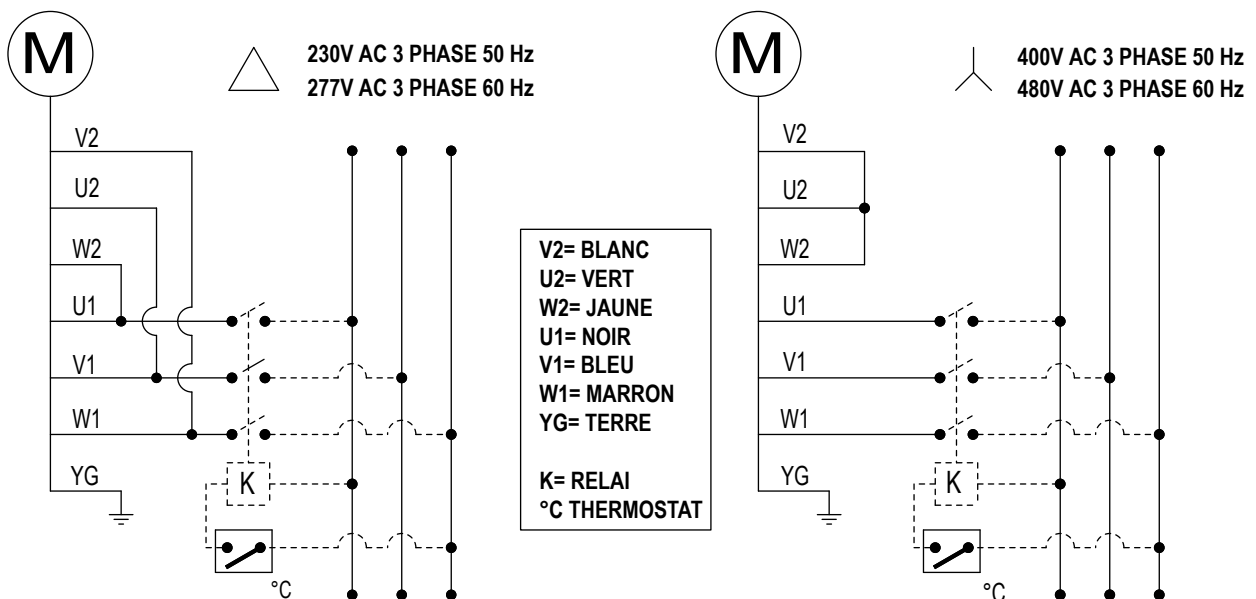

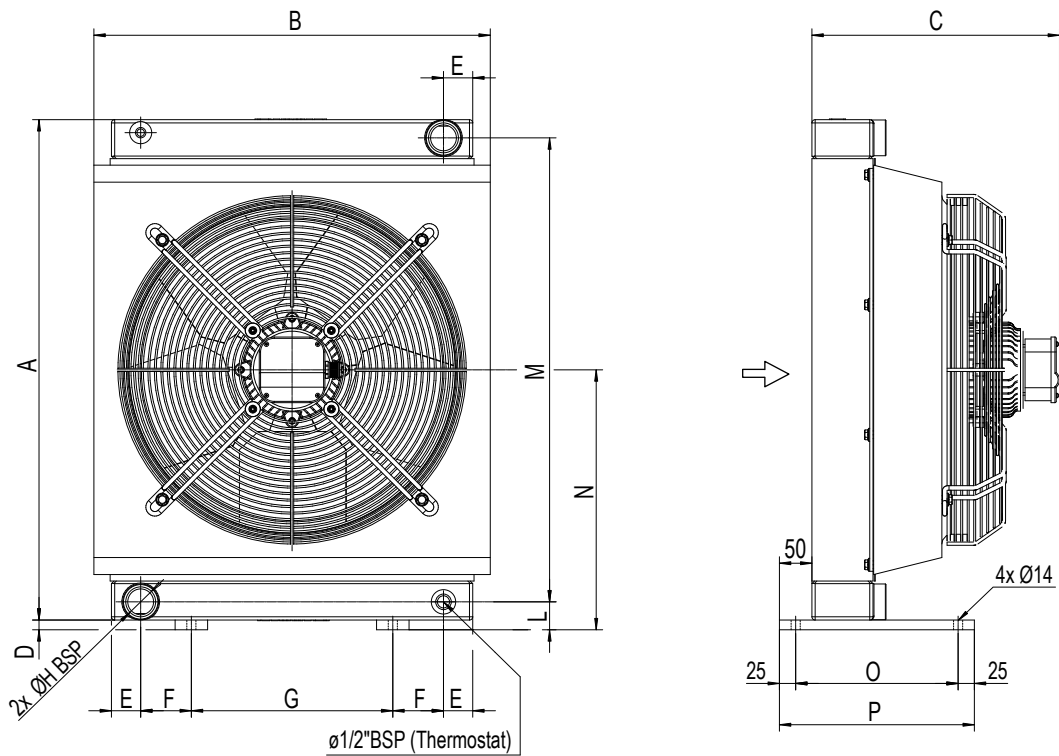

**CARACTÉRISTIQUES PRINCIPALES :**  
**ÉCHANGEURS DE CHALEUR COMPACTS À FAIBLE NIVEAU DE BRUIT.**  
**ISOLATION MOTEUR ELECTRIQUE : CLASSE H.**

HPA 12 COMPACT : Code 2K1203###  
 HPA 18 COMPACT : Code 2K1803###  
 HPA 24 COMPACT : Code 2K2403###  
 HPA 30 COMPACT : Code 2K3003###

HPA 36 COMPACT : Code 2K3603###  
 HPA 42 COMPACT : Code 2K4203###  
 HPA 50 COMPACT : Code 2K5003###  
 HPA 52 COMPACT : Code 2K5203###

160

### Dimensions

Modèle	A	B	C	D	E	F	G	H	L	M	N	O	P
HPA 12 COMPACT	390	357	278	10	40	38,5	150	1"	35	340	205	200	250
HPA 18 COMPACT	500	450	308	10	40	60	200	1"	35	450	260	200	250
HPA 24 COMPACT	520	450	339	15	45	55	200	1 1/4"	43	464	275	250	300
HPA 30 COMPACT	670	465	365	15	45	62,5	200	1 1/4"	43	614	350	250	300
HPA 36 COMPACT	770	610	380	15	45	78	310	1 1/4"	43	714	400	250	300
HPA 42 COMPACT	920	606	415	15	45	78	310	1 1/4"	43	864	475	250	300
HPA 50 COMPACT	940	725	443	15	45	76	400	1 1/2"	50	870	485	250	300
HPA 52 COMPACT	940	725	470	15	45	76	400	1 1/2"	50	870	485	250	300

### Caractéristiques techniques

Code	V	Hz	kW	A	tr/min	øHélice	dB(A)**	(m³/h)	IP	Litres	Kg
2K1203###	230-400/277-480	50/60	0,17	0,33	2240	250	69	1630	55	1,9	12
2K1803###	230-400/277-480	50/60	0,42	0,85	2580	315	72	3350	55	2,9	20
2K2403###	230-400/277-480	50/60	0,42	0,85	2540	315	75	2800	55	6,2	28
2K3003###	230-400/277-480	50/60	0,40	1	1430	400	70	4000	55	6,8	35
2K3603###	230-400/277-480	50/60	0,53	1,1	1350	500	73	5650	55	9,4	50
2K4203###	230-400/277-480	50/60	0,79	1,49	1420	500	75	8400	55	10,6	59
2K5003###	230-400/277-480	50/60	0,58	1,51	900	630	71	7450	55	14,2	82
2K5203###	230-400/277-480	50/60	0,58	1,51	900	630	71	6970	55	17,7	87

Caractéristiques avec motorisation 400V/500Hz

\*\*\* Conforme à la norme ISO 3744-1981 (E)

Les dimensions et caractéristiques techniques sont données à titre indicatif.

**Diagramme de performances**

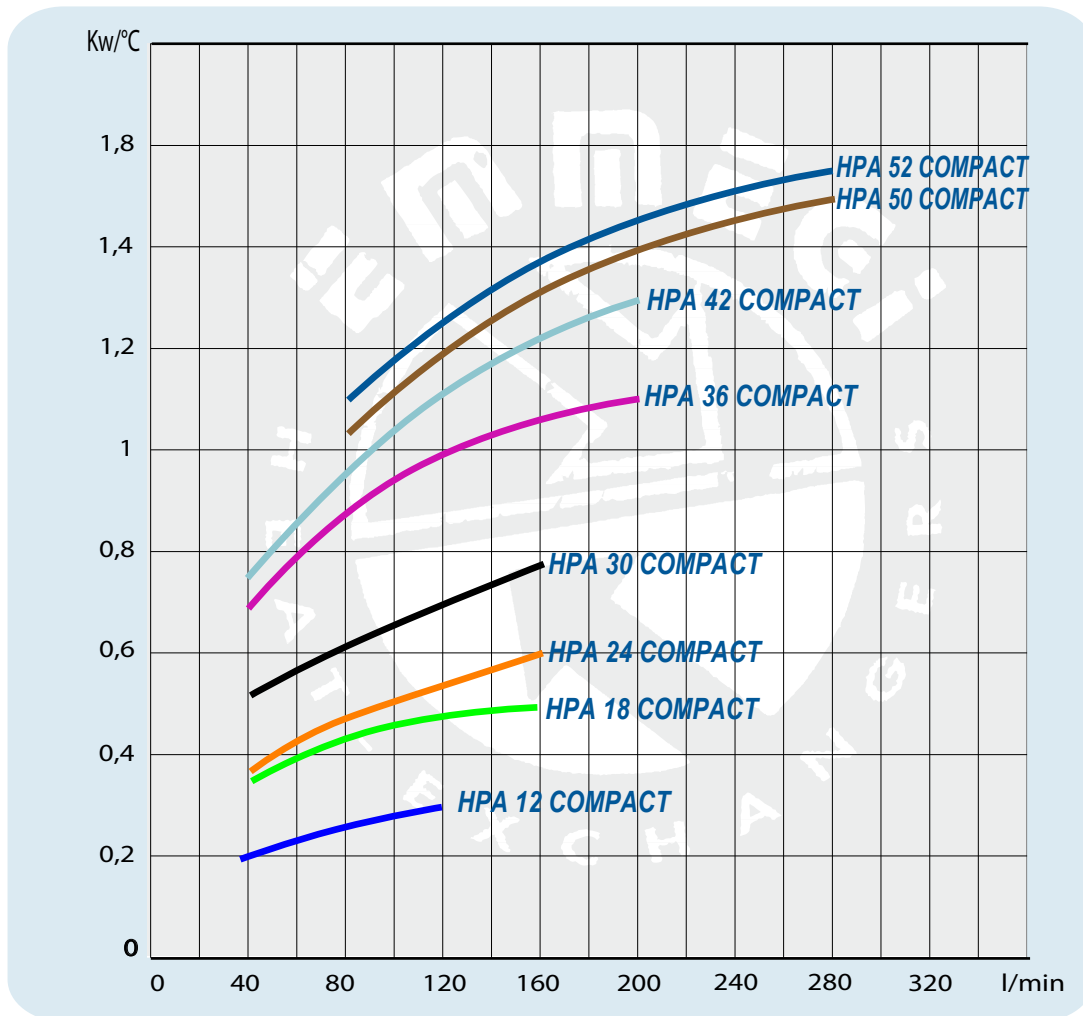

**Pertes de charge (ISO VG 32)**

Modèle	40 l/min	80 l/min	120 l/min	160 l/min	200 l/min	240 l/min	280 l/min
HPA 12 COMPACT	0,17	0,5	0,9				
HPA 18 COMPACT	0,25	0,6	1,15	1,6			
HPA 24 COMPACT	0,2	0,4	0,9	1,3			
HPA 30 COMPACT	0,2	0,4	0,8	1,15			
HPA 36 COMPACT	0,2	0,4	0,7	1	1,35		
HPA 42 COMPACT	0,3	0,5	0,75	1,1	1,4	2	
HPA 50 COMPACT		0,3	0,4	0,65	0,9	1,2	1,5
HPA 52 COMPACT		0,25	0,35	0,55	0,75	0,95	1,2

**Facteur de correction - F (Pertes de charge)**

cst	10	15	20	30	40	50	60	80	100	200	300
F	0,5	0,65	0,77	1	1,2	1,4	1,6	1,9	2,1	3,3	4,3

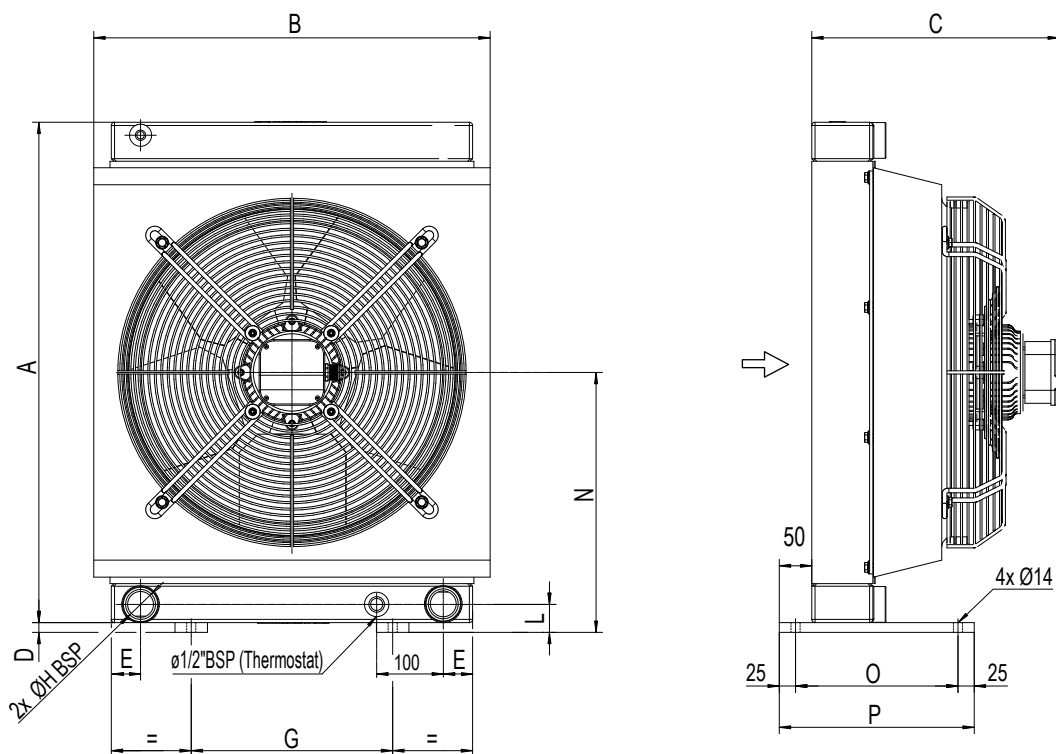

**CARACTÉRISTIQUES PRINCIPALES :**  
**ÉCHANGEURS DE CHALEUR COMPACTS À FAIBLE NIVEAU DE BRUIT.**  
**ISOLATION MOTEUR ELECTRIQUE : CLASSE H.**

HPA 24 2P COMPACT : Code 2K2703###  
 HPA 30 2P COMPACT : Code 2K3303###  
 HPA 36 2P COMPACT : Code 2K3803###

HPA 42 2P COMPACT : Code 2K4503###  
 HPA 50 2P COMPACT : Code 2K8703###  
 HPA 52 2P COMPACT : Code 2K5403###

162

### Dimensions

Modèle	A	B	C	D	E	G	H	L	N	O	P
HPA 24 2P COMPACT	520	450	339	15	50	200	1"	40	275	250	300
HPA 30 2P COMPACT	670	465	365	15	50	200	1"	45	350	250	300
HPA 36 2P COMPACT	770	610	380	15	50	310	1"	45	400	250	300
HPA 42 2P COMPACT	920	605	415	15	50	310	1"1/4	45	475	250	300
HPA 50 2P COMPACT	940	725	443	15	50	400	1"1/4	50	485	250	300
HPA 52 2P COMPACT	940	725	470	15	50	400	1"1/2	50	485	250	300

### Caractéristiques techniques

Code	V	Hz	kW	A	tr/min	ø Hélice	dB(A)***	(m <sup>3</sup> /h)	IP	It	Kg
2K2703###	230-400/277- 480	50/60	0,42	0,85	2540	315	75	2800	55	6,2	28
2K3303###	230-400/277- 480	50/60	0,40	1	1430	400	70	4000	55	6,8	35
2K3803###	230-400/277- 480	50/60	0,53	1,1	1350	500	73	5650	55	9,4	50
2K4503###	230-400/277- 480	50/60	0,79	1,49	1420	500	75	8400	55	10,6	59
2K8703###	230-400/277- 480	50/60	0,58	1,5	900	630	71	7450	55	14,2	82
2K5403###	230-400/277- 480	50/60	0,58	1,5	900	630	71	6970	55	17,7	87

Les caractéristiques se réfèrent à chaque ventilateur 400V/500Hz

\*\*\* Conforme à la norme ISO 3744-1981 (E)

Les dimensions et caractéristiques techniques sont données à titre indicatif.

### Diagramme de performances

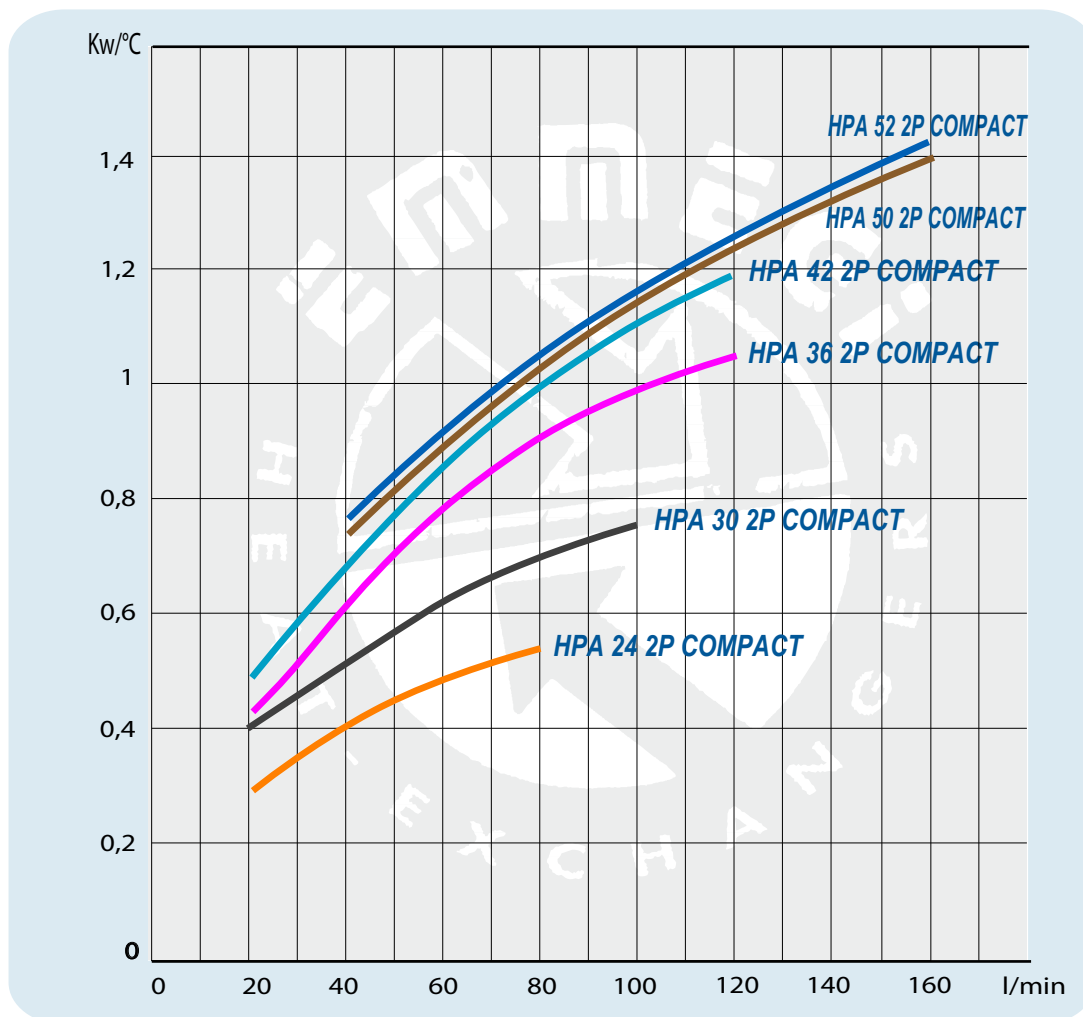

### Pertes de charge (ISO VG 32)

Modèle	20 l/min	40 l/min	60 l/min	80 l/min	100 l/min	120 l/min	140 l/min
HPA 24 2P COMPACT	0,3	0,55	0,9	1,3			
HPA 30 2P COMPACT	0,3	0,6	0,95	1,35	2		
HPA 36 2P COMPACT	0,5	0,75	1,05	1,5	1,75	2,2	
HPA 42 2P COMPACT	0,6	0,8	1,25	1,6	2,15	2,65	
HPA 50 2P COMPACT		0,5	0,7	1	1,3	1,65	2
HPA 52 2P COMPACT		0,4	0,6	0,85	1,1	1,35	1,6

### Facteur de correction - F (Pertes de charge)

cst	10	15	20	30	40	50	60	80	100	200	300
F	0,5	0,65	0,77	1	1,2	1,4	1,6	1,9	2,1	3,3	4,3

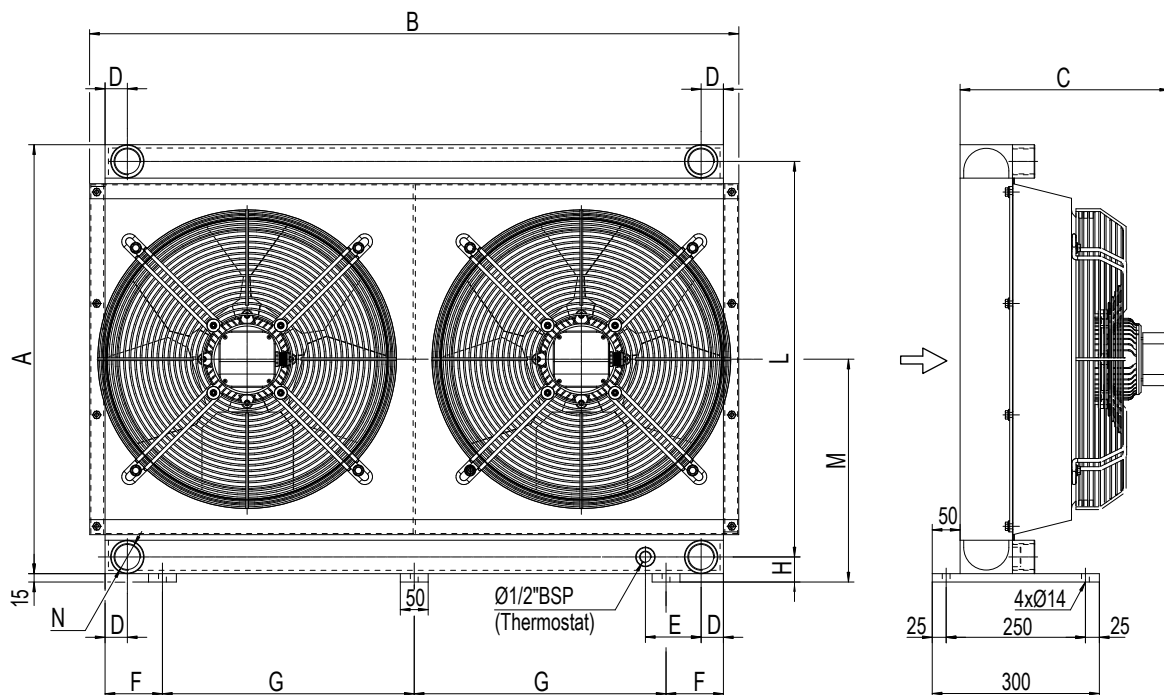

Pour la série HPA 30/2, 2 manchons 1"1/2BSP uniquement.

**CARACTÉRISTIQUES PRINCIPALES :**  
**ÉCHANGEURS DE CHALEUR COMPACTS À FAIBLE NIVEAU DE BRUIT.**  
**ISOLATION MOTEUR ELECTRIQUE : CLASSE H.**

HPA 30/2 COMPACT : Code 2K3103###  
 HPA 36/2 COMPACT : Code 2K3703###  
 HPA 42/2 COMPACT : Code 2K4303###

HPA 50/2 COMPACT : Code 2K8803###  
 HPA 52/2 COMPACT : Code 2K5303###

### Dimensions

Modèle	A	B	C	D	E	F	G	H	L	M	N
HPA 30/2 COMPACT	670	880	365	40	---	104	311	45	610	350	Ø1½"
HPA 36/2 COMPACT	770	1165	380	40	100	103	452	45	710	400	Ø1½"
HPA 42/2 COMPACT	920	1165	415	40	100	103	452	45	860	475	Ø1½"
HPA 50/2 COMPACT	940	1430	440	40	100	93	549	50	870	485	Ø1½"
HPA 52/2 COMPACT	940	1430	465	40	100	98	545	50	870	485	Ø1½"

### Caractéristiques techniques

Code	V	Hz	KW	A	Tr/min	ØHélice	dB(A)***	(m³/h)	IP	Litres	Kg
2K3703###	230-400/277- 480	50/60	0,53	1,1	1350	500	76	5650	55	18,8	100
2K4303###	230-400/277- 480	50/60	0,79	1,49	1420	500	78	8400	55	21,2	123
2K8803###	230-400/277- 480	50/60	0,58	1,51	900	630	74	7450	55	28,4	176
2K5303###	230-400/277- 480	50/60	0,58	1,51	900	630	74	6970	55	35,4	187

Les caractéristiques se réfèrent à chaque ventilateur 400V/500Hz

\*\*\* Conforme à la norme ISO 3744-1981 (E)

Les dimensions et caractéristiques techniques sont données à titre indicatif.



**Diagramme de performances**

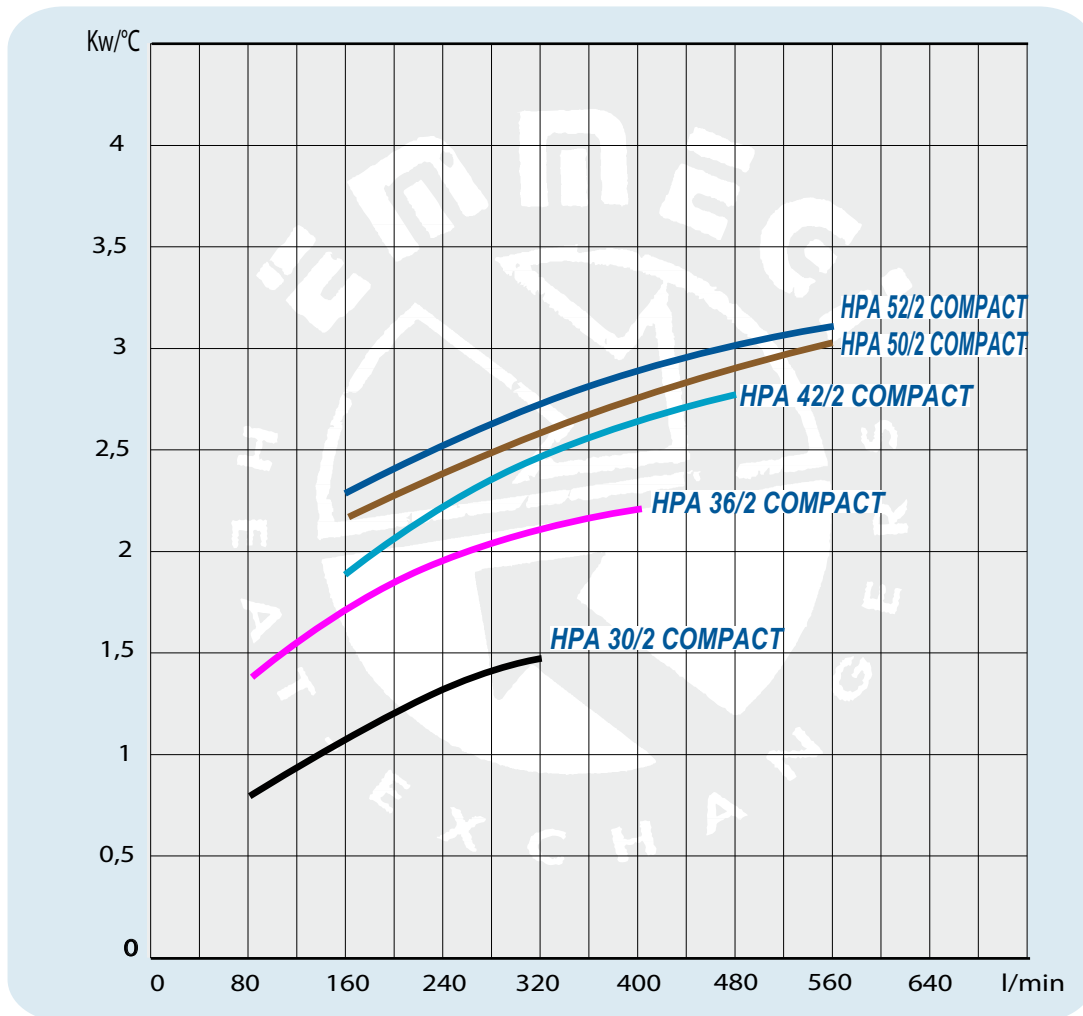

**Pertes de charge (ISO VG 32)**

Modèle	80 l/min	160 l/min	240 l/min	320 l/min	400 l/min	480 l/min	560 l/min
HPA 30/2 COMPACT	0,2	0,45	0,8	1,55			
HPA 36/2 COMPACT	0,2	0,43	0,7	1	1,35		
HPA 42/2 COMPACT		0,5	0,75	1,1	1,6	2	
HPA 50/2 COMPACT		0,3	0,4	0,65	0,9	1,2	1,5
HPA 52/2 COMPACT		0,25	0,36	0,56	0,75	0,95	1,2

**Facteur de correction - F (Pertes de charge)**

cst	10	15	20	30	40	50	60	80	100	200	300
F	0,5	0,65	0,77	1	1,2	1,4	1,6	1,9	2,1	3,3	4,3

