



Catalogue 2024

Catalogue général "INDUSTRIE"



Réservoirs et accessoires hydrauliques

EDH est une PME basée près d'Ancenis en Loire-Atlantique.



“ En tant que société de taille moyenne, nous privilégions la réactivité et la flexibilité afin de répondre aux besoins de nos clients.”



Depuis près de 30 ans, la société EDH est spécialisée dans la production de réservoirs et d'accessoires destinés au marché de l'hydraulique.

Nous produisons chaque mois environ 1500 réservoirs pour la plupart équipés de tous leurs accessoires (bouchon de remplissage, indicateur de niveau, filtration...).

Ces réservoirs sont destinés aux constructeurs de machines mobiles ou stationnaires ainsi qu'aux ensembliers qui réalisent des centrales hydrauliques.

Nos points forts qui sont le savoir faire et la réactivité, nous permettent de fabriquer des réservoirs selon vos plans et vos couleurs à des prix très compétitifs en assurant un contrôle et une qualité constante.

EDH a su se diversifier et s'entourer de partenaires internationaux leaders sur le marché pour vous proposer une offre globale !

Notre département cintrage de tubes vient encore compléter notre offre.

Cette large gamme de produits nous permet de vous offrir des ensembles complets pour équiper vos machines avec un service personnalisé dans l'objectif d'une réduction importante de vos coûts.

Mes équipes sont à votre service pour répondre rapidement et professionnellement à vos demandes.

Benoit CABANIS
Président de CABSOC Group

Présentation

EDH, c'est avant tout une équipe de 48 personnes à votre service.

Atelier réservoirs



Atelier cintrage de tubes

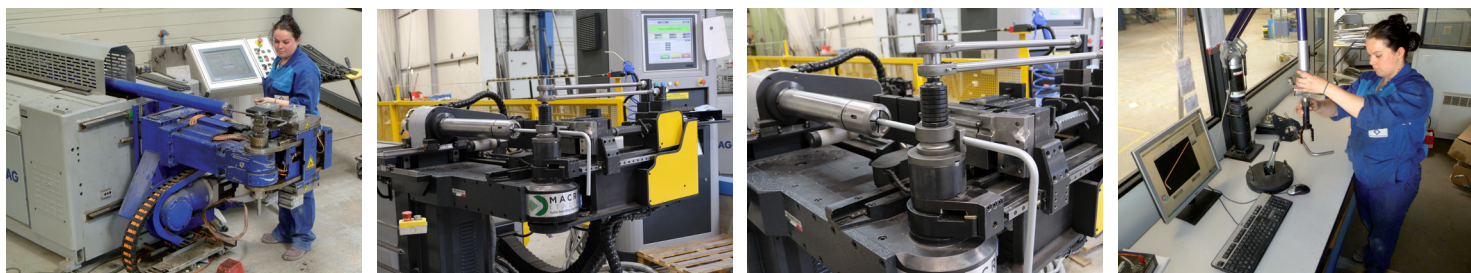



Fabricant de réservoirs hydrauliques et accessoires.

Réservoirs standards

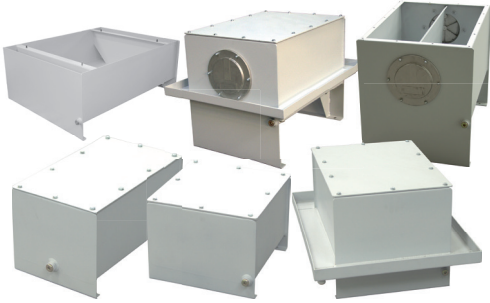

Réservoirs suivant plan



Réservoirs équipés



Accessoires pour réservoirs

- Bouchons de radiateurs et carburant
- Bouchons de remplissage reniflards
- Voyants de niveau
- Niveaux électriques
- Blocs forés CETOP
- Brides et raccords
- Echangeurs air/huile, Intercoolers
- Echangeurs à plaques
- Echangeurs Eau/huile
- Thermoplongeurs
- Lanternes et accouplements
- Filtration
- Découpe de joints au modèle



Fabrication de tubes cintrés

- Cintrage de tubes au modèle
- Écrous DIN sertis
- Évasements JIC
- Acier, Inox, tubes revêtus
- Dépollution par tampons
- Bouchonnage de protection

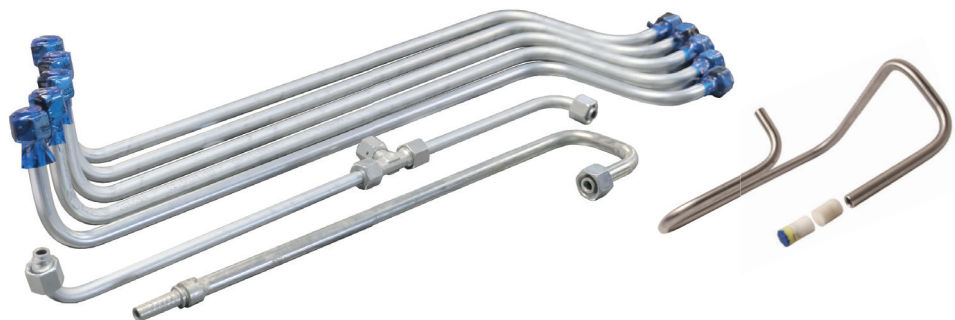

NOS VALEURS NOUS ENGAGENT

Dans notre entreprise, au sein de Cabsoc Group, nous partageons des valeurs exigeantes que nous veillons à incarner au quotidien :



L'ENGAGEMENT : s'impliquer à 100% dans chaque projet, mettre tout en œuvre pour proposer le meilleur produit et le meilleur service, ne rien lâcher tant que le projet n'est pas finalisé tel qu'il a été demandé. L'engagement c'est aussi des co-équipiers qualifiés, exigeants, et curieux des dernières évolutions de leurs métiers.



LA RÉACTIVITÉ : une organisation centrée Client, déterminée sur le respect des délais, structurée selon des process qualifiés et flexibles, animée par des équipes disponibles et rigoureuses.



L'ENTRAIDE : une culture du faire ensemble, avec toutes nos parties prenantes (co-équipiers, clients, fournisseurs, société civile...), pour répondre aux challenges du quotidien et ceux de demain. Un état d'esprit de coopération, pour faciliter la résolution des difficultés, favoriser la transmission des savoir-faire, nourrir le savoir-être, encourager chacun à faire mieux.



LA SIMPLICITÉ : être simple, c'est être authentique, sans artifice. C'est aller à l'essentiel, rester ouvert, et savoir se remettre en question. Faire simple, c'est avoir le comportement adapté pour... simplifier les choses.

NOUS CONSTRUONS DES RELATIONS DURABLES

Nous souhaitons un avenir durable et profitable à nos clients, nos fournisseurs, et nos co-équipiers. Nous avons donc à cœur de vous accompagner dans la durée, avec implication et passion.

Pour bien vous servir nous travaillons en équipes soudées, où chacun peut interagir et compter sur son collègue pour résoudre une difficulté, déterminer collectivement une solution, et améliorer nos produits et services.

Cette ambition se construit tous les jours dans la confiance, par des relations de proximité et de qualité. Nous plaçons l'humain au cœur des richesses de l'entreprise.



Chaque jour nous éprouvons de la satisfaction personnelle à être challengés pour vous accompagner de manière personnalisée dans vos projets.

NOTRE SAVOIR-FAIRE EST RECONNU

Nous sommes le spécialiste pour la **fabrication de réservoirs hydrauliques sur-mesure et de cintrage de tubes**, sur des petites et moyennes séries, ainsi que d'accessoires hydraulique, et ce depuis 1992.



VOUS ÊTES AU CŒUR DE NOS SERVICES

Que ce soit dans notre bureau d'études ou à la fabrication, nos équipes sont très impliquées dans la qualité de la production et du service client.

Pour apporter la meilleure prestation possible, nous cultivons l'écoute constante des besoins clients et la proximité relationnelle avec leurs équipes. Le respect et une compréhension mutuelle nous permettent d'être engagés aux côtés de nos clients, avec une forte réactivité, c'est essentiel et cela va de soi chez EDH.

Pour y parvenir notre organisation des ressources humaines s'appuie sur la responsabilisation de nos co-équipiers. Leur implication dans la qualité de chaque étape de nos process, et leur agilité dans les différents pôles d'activité (bureau d'études, production, négoce) sont mobilisées pour satisfaire nos clients.



Réservoirs	9
Moteurs électriques	43
Lanternes et accouplements	75
Brides de pompes.....	115
Accessoires de réservoirs	159
Filtration.....	229
Mesure et instrumentation	283
Régulation de température	305

CABSOC GROUP UN GROUPE À TAILLE HUMAINE

5 ENTREPRISES

12 ACTIVITÉS

1 PROJET
COMMUN



CABSOC Group réunit 5 PME indépendantes, expertes et complémentaires, proposant une offre globale de qualité qui couvre les métiers et marchés de l'hydraulique en France et à l'étranger : SOCAH Hydraulique, Luce Hydro, EDH, ID System, SOCAH Connectic.

Chacune a son histoire, et toutes sont porteuses de valeurs communes, orientées service clients : engagement, réactivité, entraide, simplicité.

Ces valeurs guident les actions de notre modèle économique et humain, qui met au cœur de ses préoccupations toutes ses parties prenantes : clients, co-équipiers, fournisseurs, société civile...

Ce modèle privilégie la liberté d'entreprendre de nos PME, soutenues par la stratégie et la force d'un Groupe.

LES CHIFFRES CLÉS



37M€
de CA
en 2023



185
Co-équipiers



5
sites de
production



La fabrication



Le Négoce



Le dépannage
au comptoir



Équipes
conseil
& technique



Stock
permanent



Livraison
rapide

NOS 5 PME SONT ATTACHÉES À :

- entretenir des relations durables, de proximité, personnalisées, avec clients, co-équipiers, et fournisseurs ;
- incarner sur le terrain nos valeurs partagées ;
- cultiver chacune ses spécificités, ses atouts distinctifs.

LE GROUPE EST LÀ POUR :

- renforcer la performance globale : qualité produits / services, disponibilité, tarifs ;
- mutualiser les services supports ;
- partager les fruits de la R&D ;
- sécuriser la solidité financière ;
- et œuvrer en acteur engagé sur les territoires où ses PME sont implantées.

Aujourd'hui, dirigé par Benoît CABANIS, petit-fils du fondateur, CABSOC Group est une entreprise française, avec une dimension internationale, importatrice de composants et exportatrice d'équipements mécatroniques.

CATALOGUE 2024



RÉSERVOIRS HYDRAULIQUES

Gamme industrie

Édition Juillet 2024

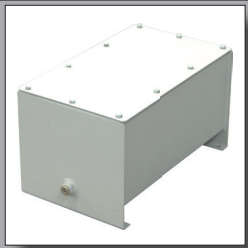

Réservoir standard
Page 10

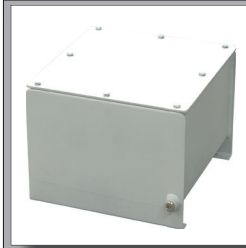

Réservoir fond incliné
Page 14



Réservoir base CNOMO
Page 18



Réservoir Norme CNOMO
Page 19

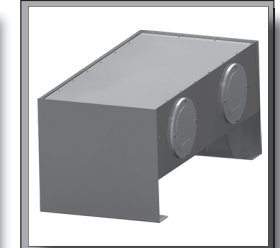

Réservoir DIN
Page 22

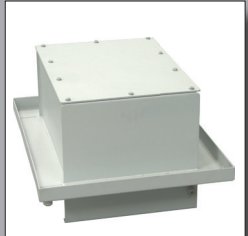

Goulotte de rétention
Page 11

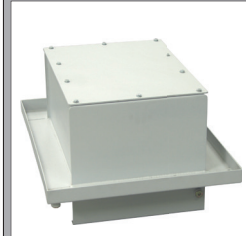

Goulotte de rétention
Page 15



Goulotte de rétention
Page 20



Bac de rétention
Page 24



Bac de rétention
Page 12

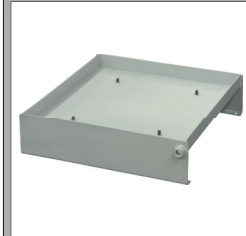

Bac de rétention
Page 16

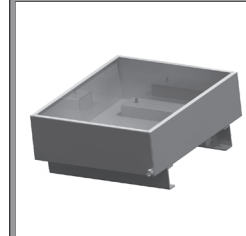

Bac de rétention
Page 21



Bac de rétention totale
Page 13



Bac de rétention totale
Page 17



Portes de visite
Page 29



Réservoir mobile
Page 25



Manchons à souder
Page 33

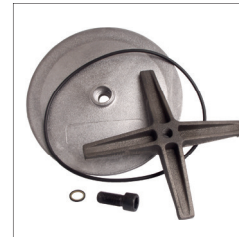

Portes de visite
Page 31



Hublot de niveau
Page 32



Réservoir aluminium
Page 27



Brides à souder
Page 35



Anneaux de levage
Page 34



Peinture
Page 39

Anneaux de levage	34
Brides à souder	35
Hubleaux de niveau	32
Manchons à souder	33
Peinture	39
Portes de visite	29
Portes de visite à croisillon	31
Réservoirs Aluminium.....	26
Réservoirs Base CNOMO	18
Bacs de rétention totale	21
Goulottes de rétention.....	20
Réservoirs CNOMO.....	19
Bacs de rétention totale	21
Goulottes de rétention.....	20
Réservoirs DIN	22
Bacs de rétention totale	24
Réservoirs fond incliné	14
Bacs de rétention	16
Bacs de rétention totale	17
Goulottes de rétention.....	15
Réservoir mobile.....	25
Réservoirs standards.....	10
Bacs de rétention	12
Bacs de rétention totale	13
Goulotte de rétention	11

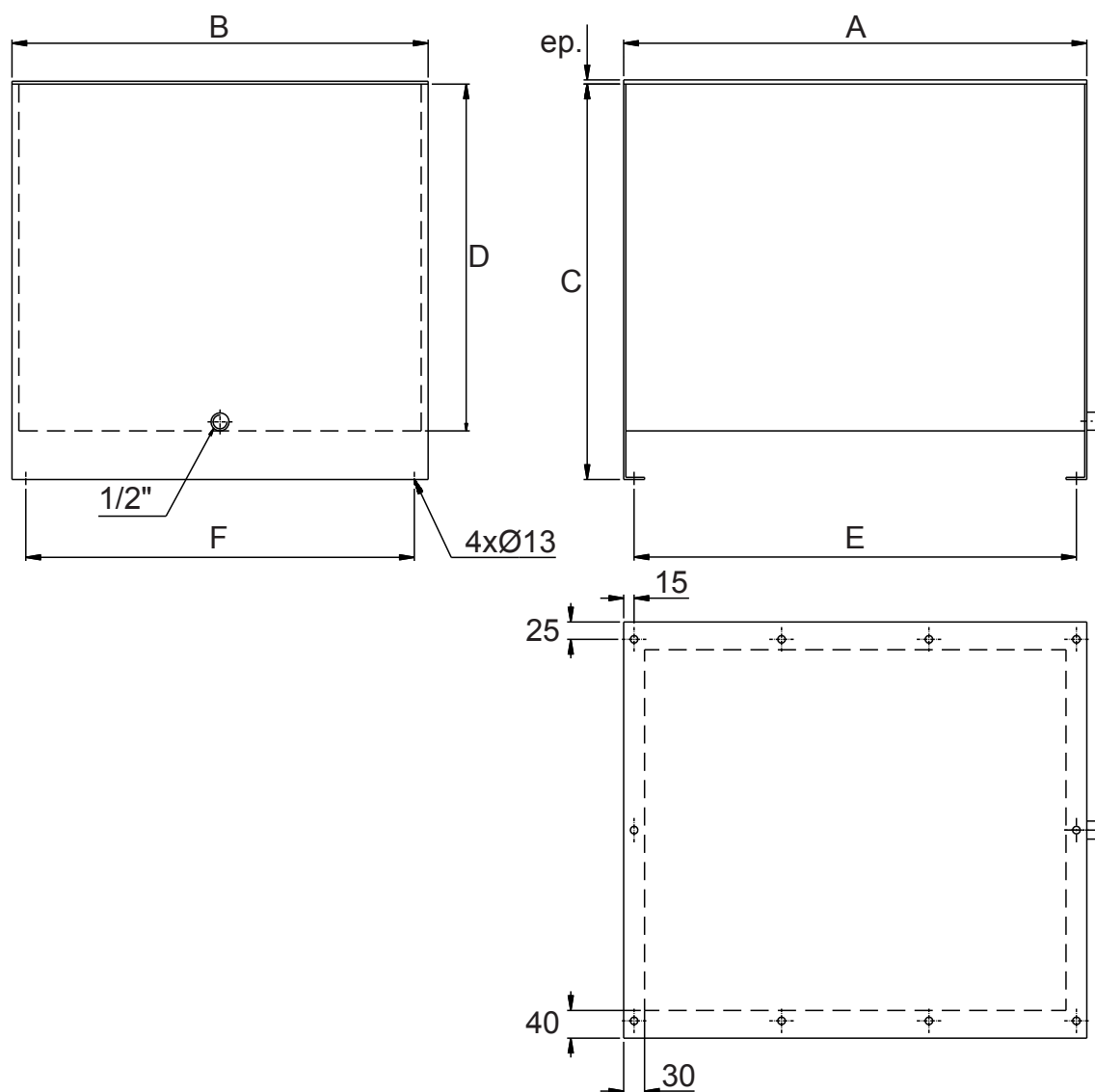

Code EDH	Volume utile (Litres)	Dimension en mm						Épaisseur platine ep. (mm)	Volume total (Litres)	Masse Kg
		A	B	C	D	E	F			
R1-002	20	410	320	300	245	380	280	4	28	20
R1-003	30	530	320	300	245	500	280	4	36	24
R1-004	50	500	465	420	350	470	425	6	74	36
R1-005	80	630	465	420	350	600	425	6	94	42
R1-006	100	510	600	570	500	480	560	6	142	52
R1-007	200	780	600	570	500	750	560	6	219	70
R1-008`	250	1000	600	570	500	970	560	6	281	85
R1-009	400	1000	800	700	630	970	750	6	480	115

Spécifications :

Matière : Acier S235JR - Cuve épaisseur 3mm

Matière joint : Nitrile 70 shore ép.3mm

Peinture d'apprêt : Voir page 39

Option matière : Inox 304, 304L, 316L...

Option goulotte : voir page 11

Option bac de rétention : voir pages 12 et 13

Livré avec bouchon de vidange

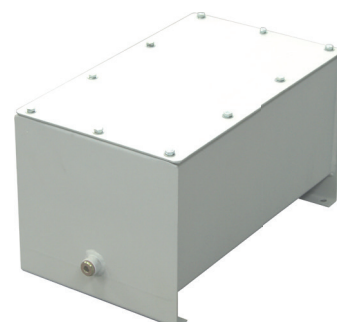

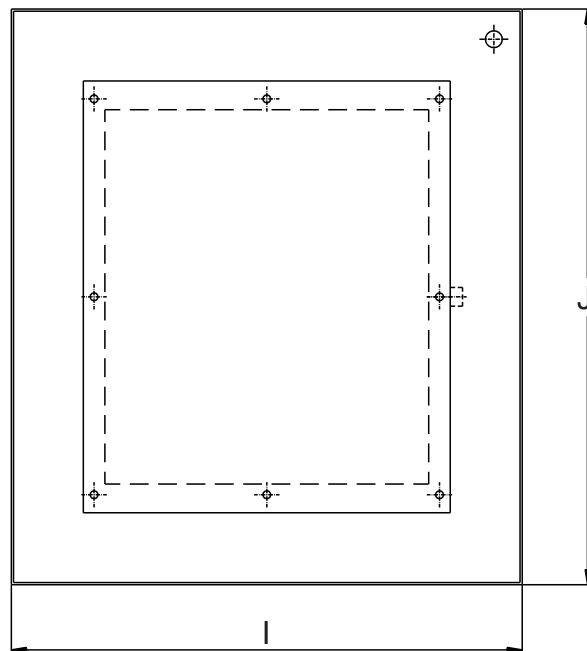
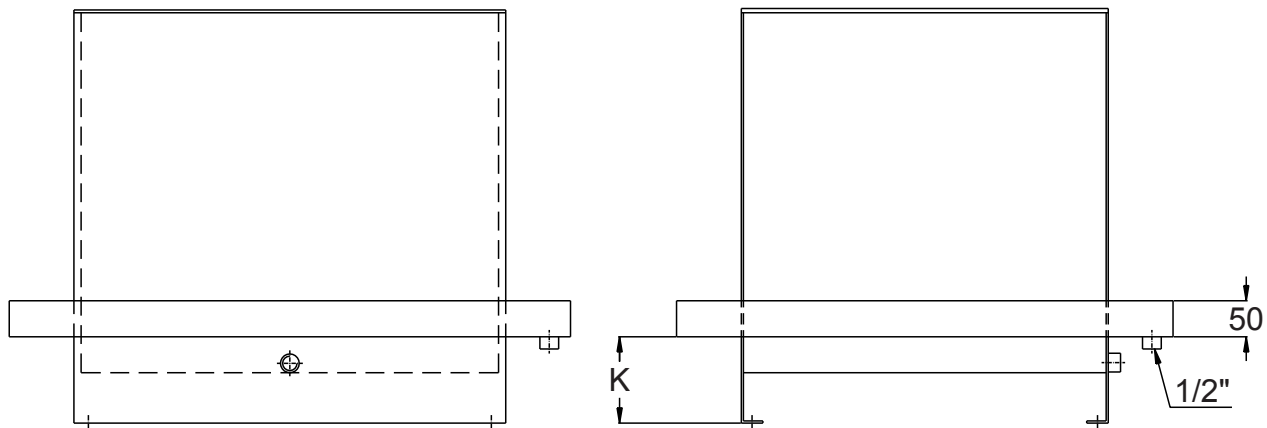

Code EDH	pour réservoir	Dimension en mm			Masse Kg
		I	J	K	
R1-012	R1-002	610	500	120	8
R1-013	R1-003	730	500	120	9
R1-014	R1-004	700	645	140	10
R1-015	R1-005	830	645	140	11
R1-016	R1-006	710	780	140	11
R1-017	R1-007	980	780	140	13
R1-018	R1-008	1200	780	140	14
R1-019	R1-009	1200	980	140	nc

Spécifications :

Matière : Acier S235JR épaisseur 3mm

Peinture d'apprêt : Voir page 39

Option matière : Inox 304, 304L, 316L...

Réservoirs standards : Voir page 10

Livré avec bouchon de vidange

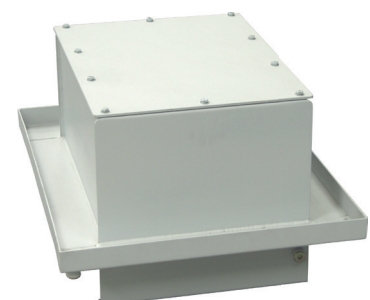

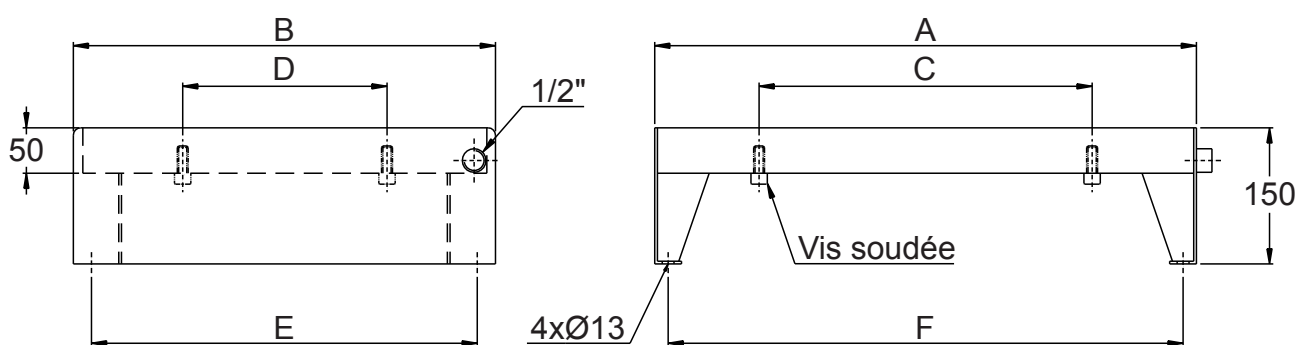

Code EDH	pour réservoir	Dimension en mm						Masse Kg
		A	B	C	D	E	F	
R1-052	R1-002	610	520	380	280	480	580	13
R1-053	R1-003	730	520	500	280	480	700	15
R1-054	R1-004	700	665	470	425	625	670	18
R1-055	R1-005	830	665	600	425	625	800	20
R1-056	R1-006	710	800	480	560	760	680	22
R1-057	R1-007	980	800	750	560	760	950	28
R1-058	R1-008	1200	800	970	560	760	1170	32
R1-059	R1-009	1200	1000	970	750	960	1170	39

12

Spécifications :

Matière : Acier S235JR épaisseur 3mm

Peinture d'apprêt : Voir page 39

Option matière : Inox 304, 304L, 316L...

Réservoirs standards : Voir page 10

Livré avec bouchon de vidange



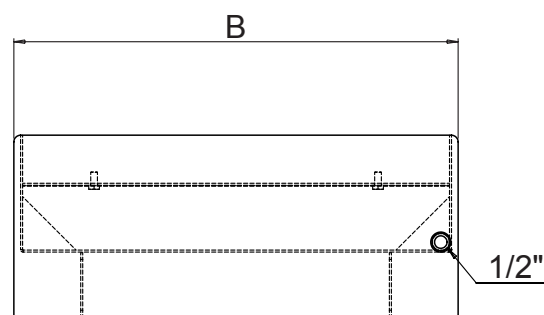
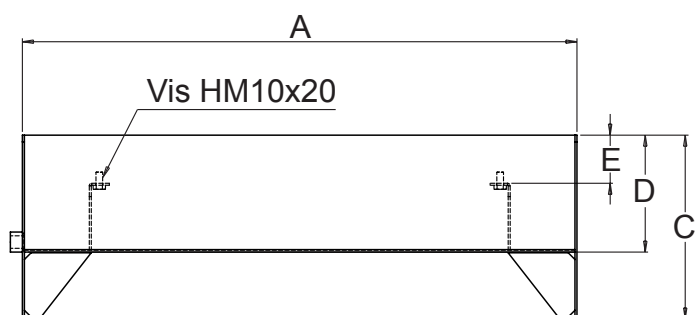
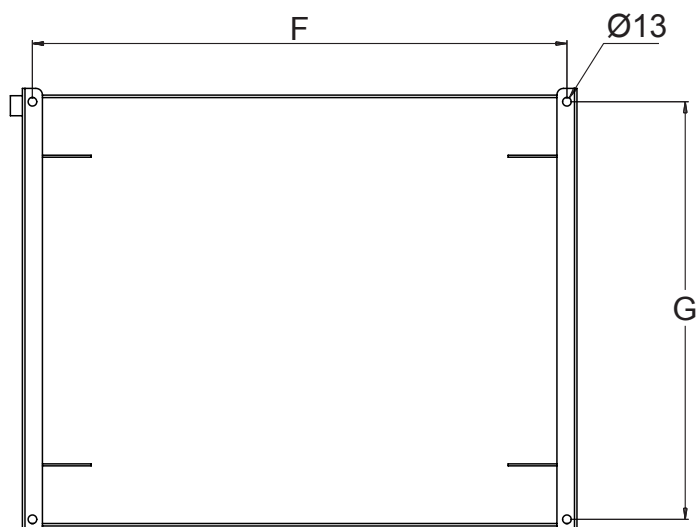

Code EDH	pour réservoir	Dimension en mm							Masse Kg
		A	B	C	D	E	F	G	
R1-052T	R1-002	610	520	200	100	55	580	480	18
R1-053T	R1-003	730	520	200	100	55	700	480	19,5
R1-054T	R1-004	700	665	270	170	70	670	625	29,5
R1-055T	R1-005	830	665	275	175	72	800	625	33
R1-056T	R1-006	710	800	200	100	5	680	760	40
R1-057T	R1-007	980	800	390	290	5	950	760	58
R1-058T	R1-008	1200	800	400	300	5	1170	760	66
R1-059T	R1-009	1200	1000	500	400	5	1170	960	94

Spécifications :

Matière : Acier S235JR épaisseur 3mm

Peinture d'apprêt : Voir page 39

Option matière : Inox 304, 304L, 316L...

Réservoirs standards : Voir page 10

Livré avec bouchon de vidange



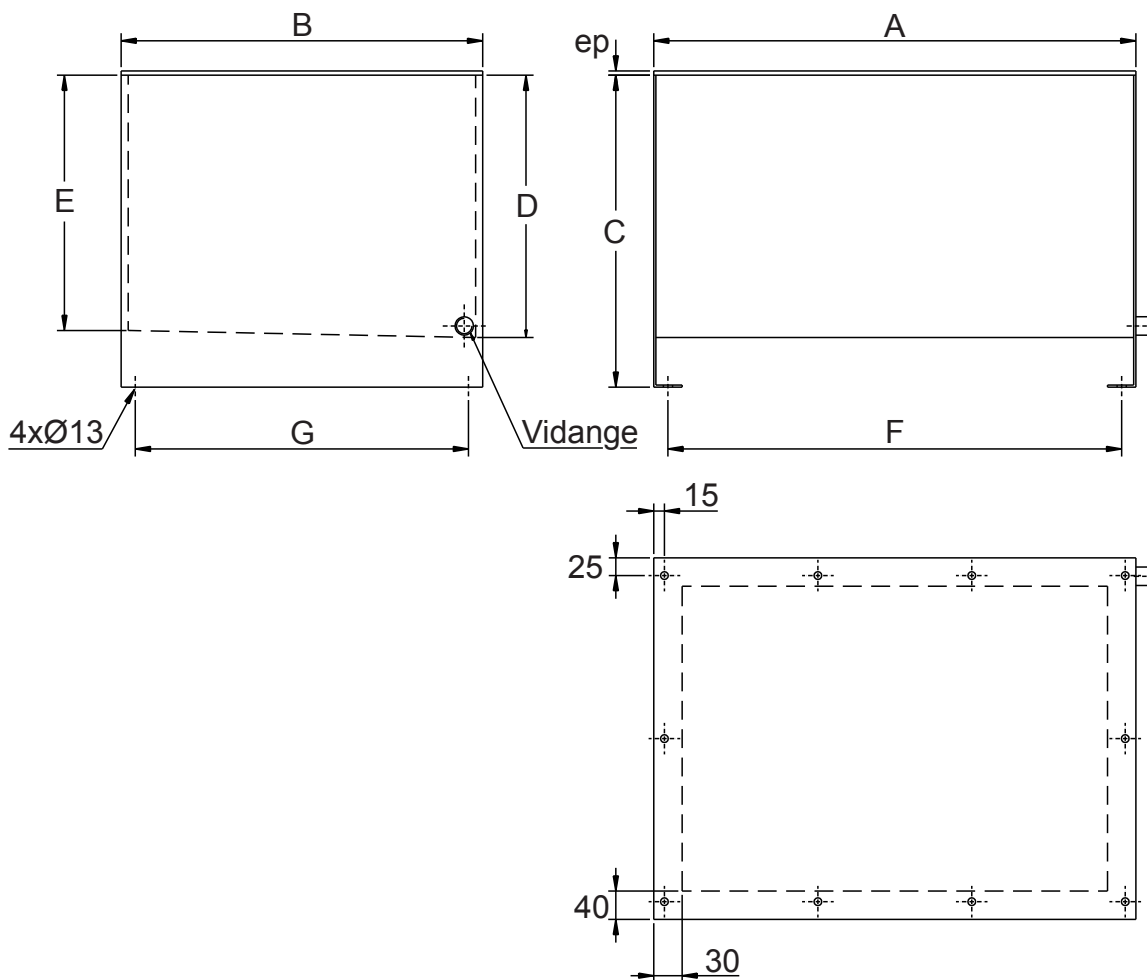

14

Code EDH	Volume utile (Litres)	Dimension en mm							Épaisseur platine ep (mm)	Volume total (Litres)	Vidange (BSP)	Masse Kg
		A	B	C	D	E	F	G				
R1-101	10	300	250	250	185	175	270	220	4	11,5	1/2"	11
R1-103	20	400	300	300	220	210	370	270	4	26	1/2"	16
R1-105	30	400	390	300	245	235	370	310	6	37	1/2"	23
R1-107	50	600	350	430	350	340	570	320	6	73	1/2"	34
R1-110	80	600	450	420	360	350	570	420	6	95	1/2"	41
R1-111	100	680	510	440	370	360	640	470	6	128	1/2"	50
R1-114	180	800	600	550	480	470	760	570	6	229	3/4"	79
R1-116	250	800	600	670	600	590	760	570	6	284	3/4"	87
R1-118	400	900	700	860	790	780	860	660	6	490	3/4"	121

Spécifications :

Matière : Acier S235JR (Cuve épaisseur 3mm)

Matière joint : Nitrile 70 shore ép.3mm

Peinture d'apprêt : Voir page 39

Option matière : Inox 304, 304L, 316L...

Options goulotte de rétention : voir page 15

Option bac de rétention : voir pages 16 et 17

Livré avec bouchon de vidange

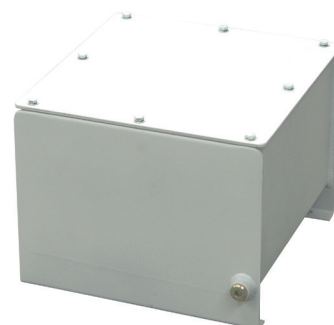

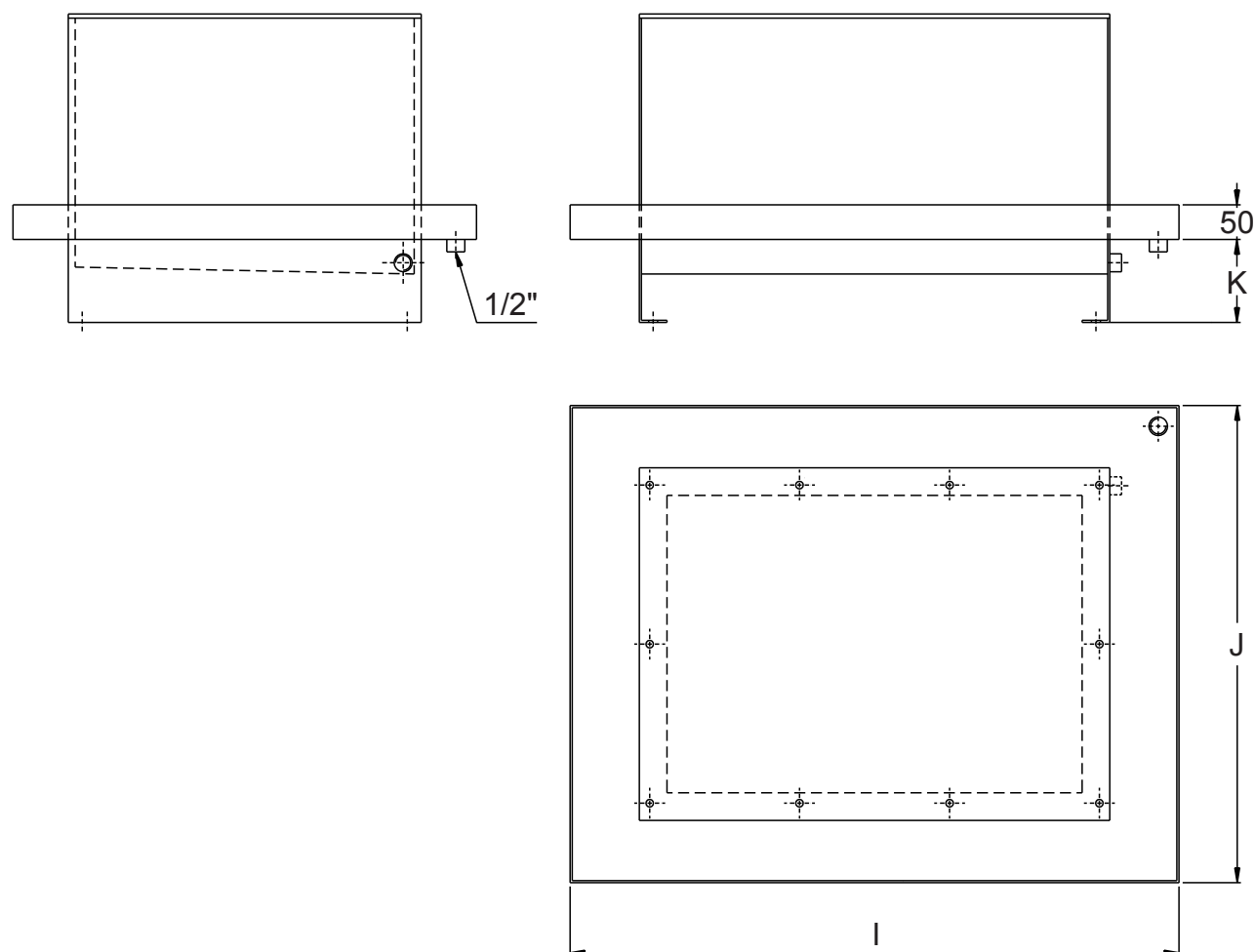

Code EDH	pour réservoir	Dimension en mm			Masse Kg
		I	J	K	
R1-071	R1-101	500	430	130	7
R1-073	R1-103	600	480	150	8
R1-075	R1-105	600	570	130	8,5
R1-077	R1-107	800	530	150	9,5
R1-080	R1-110	800	630	130	10
R1-081	R1-111	880	690	150	11
R1-084	R1-114/R1-116	1000	780	150	13
R1-088	R1-118	1100	880	150	14

Spécifications :

Matière : Acier S235JR épaisseur 3mm

Peinture d'apprêt : Voir page 39

Option matière : Inox 304, 304L, 316L...

Réservoirs fond incliné : Voir page 14

Livré avec bouchon de vidange

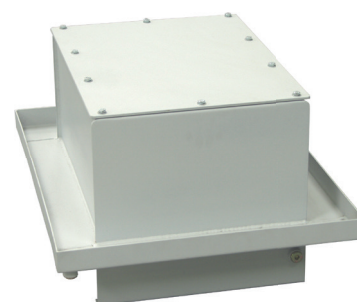

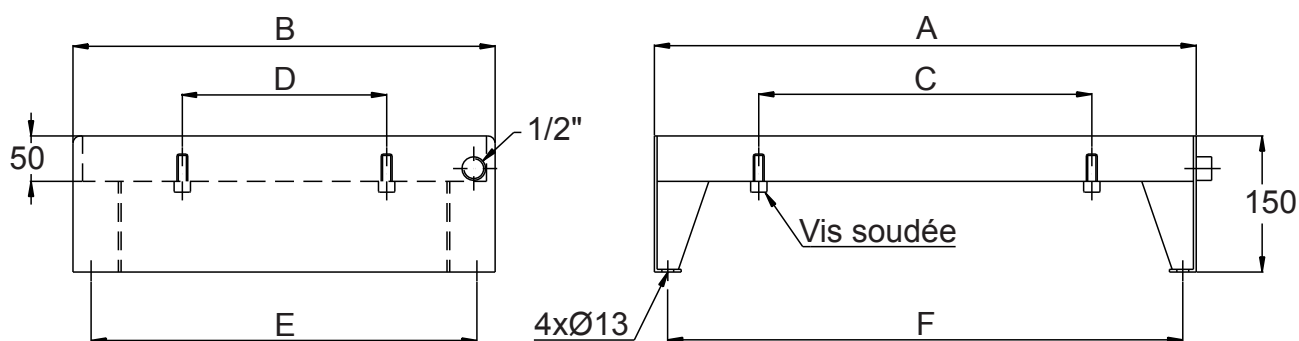

Code EDH	pour réservoir	Dimension en mm						Masse Kg
		A	B	C	D	E	F	
R1-061	R1-101	500	450	270	220	410	470	11
R1-062	R1-103	600	500	370	270	460	570	13
R1-063	R1-105	600	590	370	310	550	570	15
R1-064	R1-107	800	550	570	320	510	770	17
R1-065	R1-110	800	650	570	420	610	770	20
R1-066	R1-111	880	710	640	470	670	850	23
R1-067	R1-114/R1-116	1000	800	760	570	760	970	28
R1-068	R1-118	1100	900	860	660	860	1070	34

16

Spécifications :

Matière : Acier S235JR épaisseur 3mm

Peinture d'apprêt : Voir page 39

Option matière : Inox 304, 304L, 316L...

Réservoirs fond incliné : Voir page 14

Livré avec bouchon de vidange



Bacs de rétention du volume total d'huile pour réservoirs fond incliné

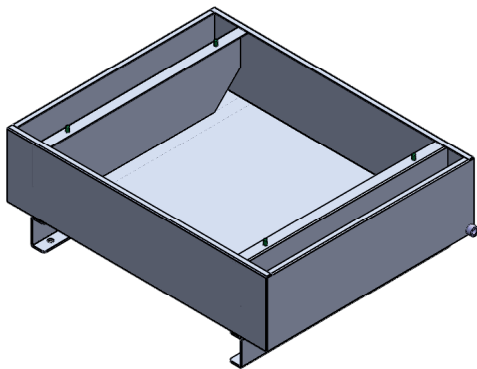

Version avec pieds en U100x50x6 pour codes R1-067T, R1-068T et R1-069T

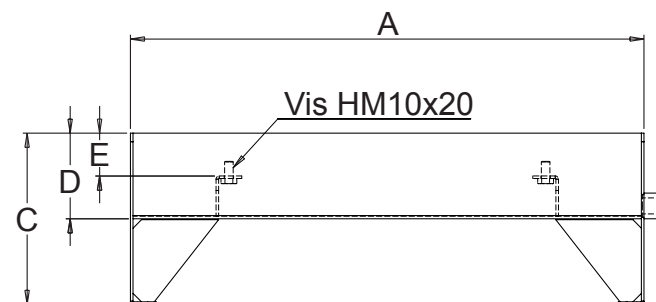
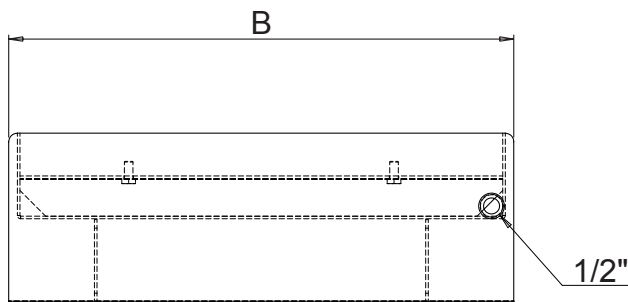
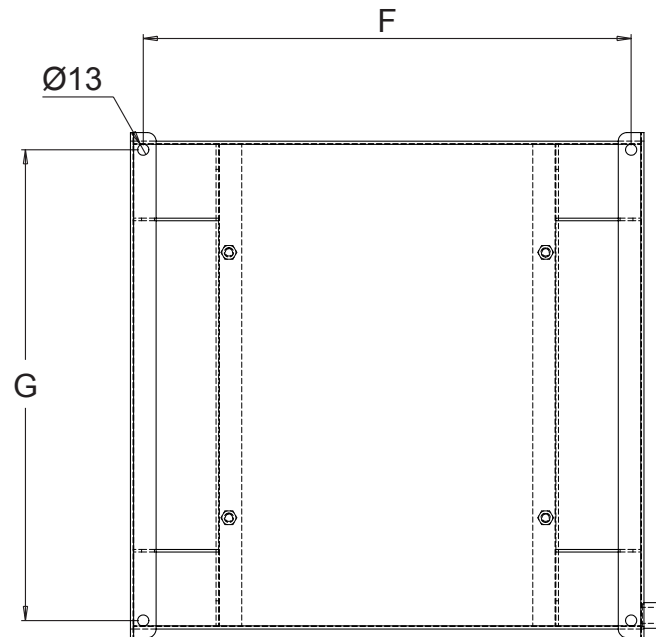

Bacs de rétention totale pour réservoirs fond incliné
RÉSERVOIRS HYDRAULIQUES

Code EDH	pour réservoir	Dimension en mm							Masse Kg
		A	B	C	D	E	F	G	
R1-061T	R1-101	500	450	180	80	35	470	410	13
R1-062T	R1-103	600	500	200	100	50	570	460	17
R1-063T	R1-105	600	590	200	100	50	570	550	19,5
R1-064T	R1-107	800	550	280	180	50	770	510	29
R1-065T	R1-110	800	650	270	170	50	770	610	32
R1-066T	R1-111	880	710	280	180	50	850	670	37
R1-067T	R1-114	1000	800	350	250	3	760	700	65
R1-069T	R1-116	1000	800	450	350	3	760	700	77,5
R1-068T	R1-118	1400	1000	400	300	3	1150	900	101

17

Spécifications :

Matière : Acier S235JR épaisseur 3mm

Peinture d'apprêt : Voir page 39

Option matière : Inox 304, 304L, 316L...

Réservoirs fond incliné : Voir page 14

Livré avec bouchon de vidange



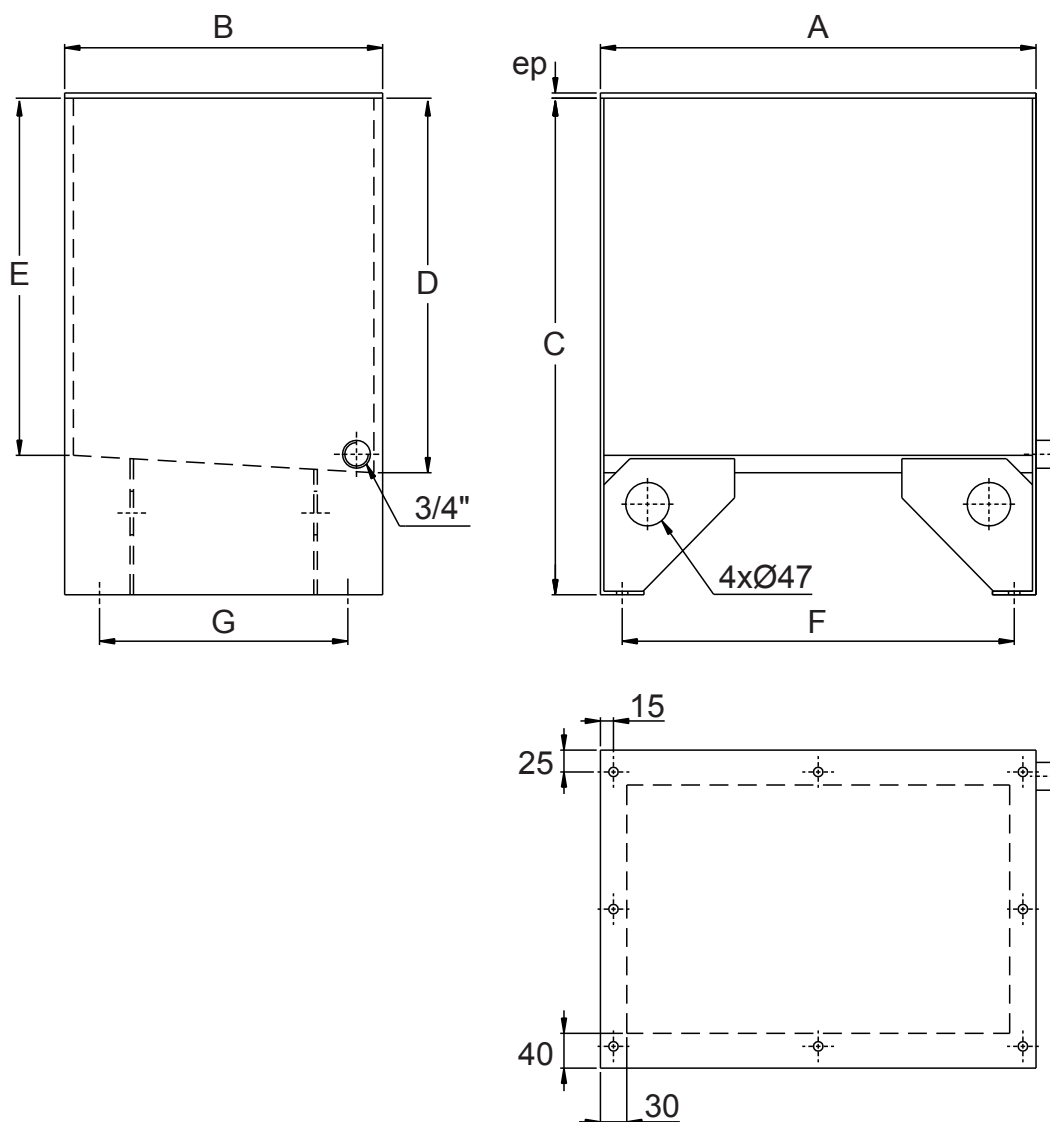

18

Code EDH	Volume utile (Litres)	Dimension en mm							Épaisseur platine ep (mm)	Volume total (Litres)	Masse Kg
		A	B	C	D	E	F	G			
R1-201	63	500	365	570	430	410	450	285	6	68	46
R1-202	100	630	460	670	430	410	580	360	6	110	66
R1-203	160	810	590	670	430	410	760	490	6	185	92
R1-204	250	980	700	670	430	410	930	600	6	269	119
R1-205	400	1480	740	670	430	410	1430	640	8	431	187
R1-206	630	1480	950	780	540	520	1430	850	8	708	246

Spécifications :

Matière : Acier S235JR

Cuve épaisseur 4mm

Matière joint : Nitrile 70 shore ép.3mm

Peinture d'apprêt : Voir page 39

Option matière : Inox 304, 304L, 316L...

Option goulotte de rétention : voir page 20

Option bac de rétention du volume total : voir page 21

Livré avec bouchon de vidange



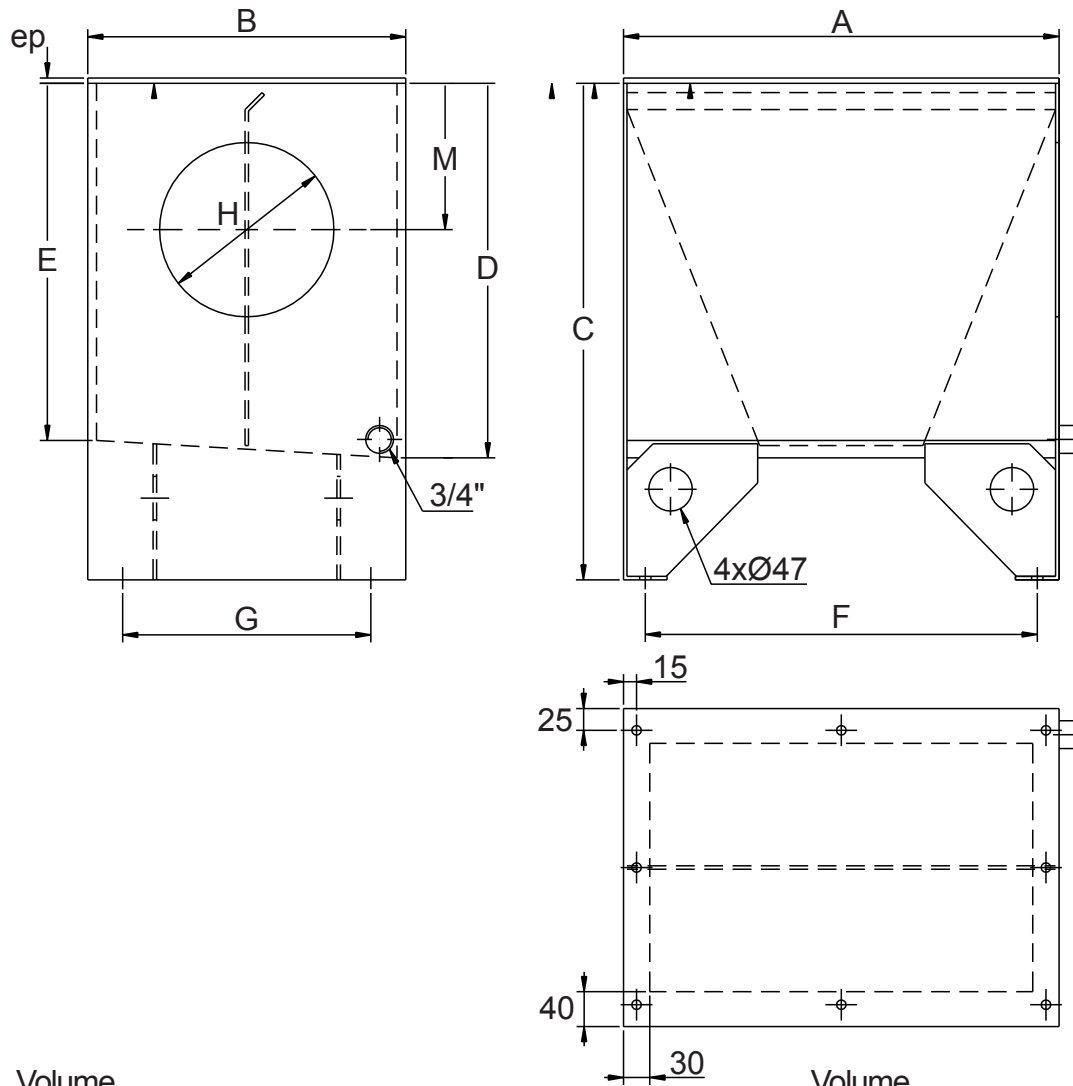

Code EDH	Volume utile (Litres)	Dimension en mm										Volume total (Litres)	Nb Portes	Code de visite	Masse Kg
		A	B	C	D	E	F	G	H	M	ep				
R2-021	63	500	365	570	430	410	450	285	200	170	6	68	1	R8-011	52
R2-022	100	630	460	670	430	410	580	360	200	170	6	110	1	R8-011	75
R2-023	160	810	590	670	430	410	760	490	200	170	6	185	2	R8-011	103
R2-024	250	980	700	670	430	410	930	600	200	170	6	269	2	R8-011	132
R2-025	400	1480	740	670	430	410	1430	640	200	170	8	431	2	R8-011	207
R2-026	630	1480	950	780	540	520	1430	850	325	230	8	708	2	R8-012	270
R2-027	800	1980	950	800	560	540	1930	850	325	230	8	985	2	R8-012	346
R2-028	1000	1980	990	840	600	580	1930	890	380	260	10	1104	2	R8-003	397
R2-029	1250	1980	1340	840	600	580	1930	1290	380	260	10	1505	2	R8-003	458

Spécifications :

Matière : Acier S235JR - Cuve épaisseur 4mm

Matière joint : Nitrile 70 shore ép.3mm

Peinture d'apprêt : Voir page 39

Option matière : Inox 304, 304L, 316L...

Option goulotte de rétention : voir page 20

Option bac de rétention du volume total : voir page 21

Livré avec bouchon de vidange et porte(s) de visite



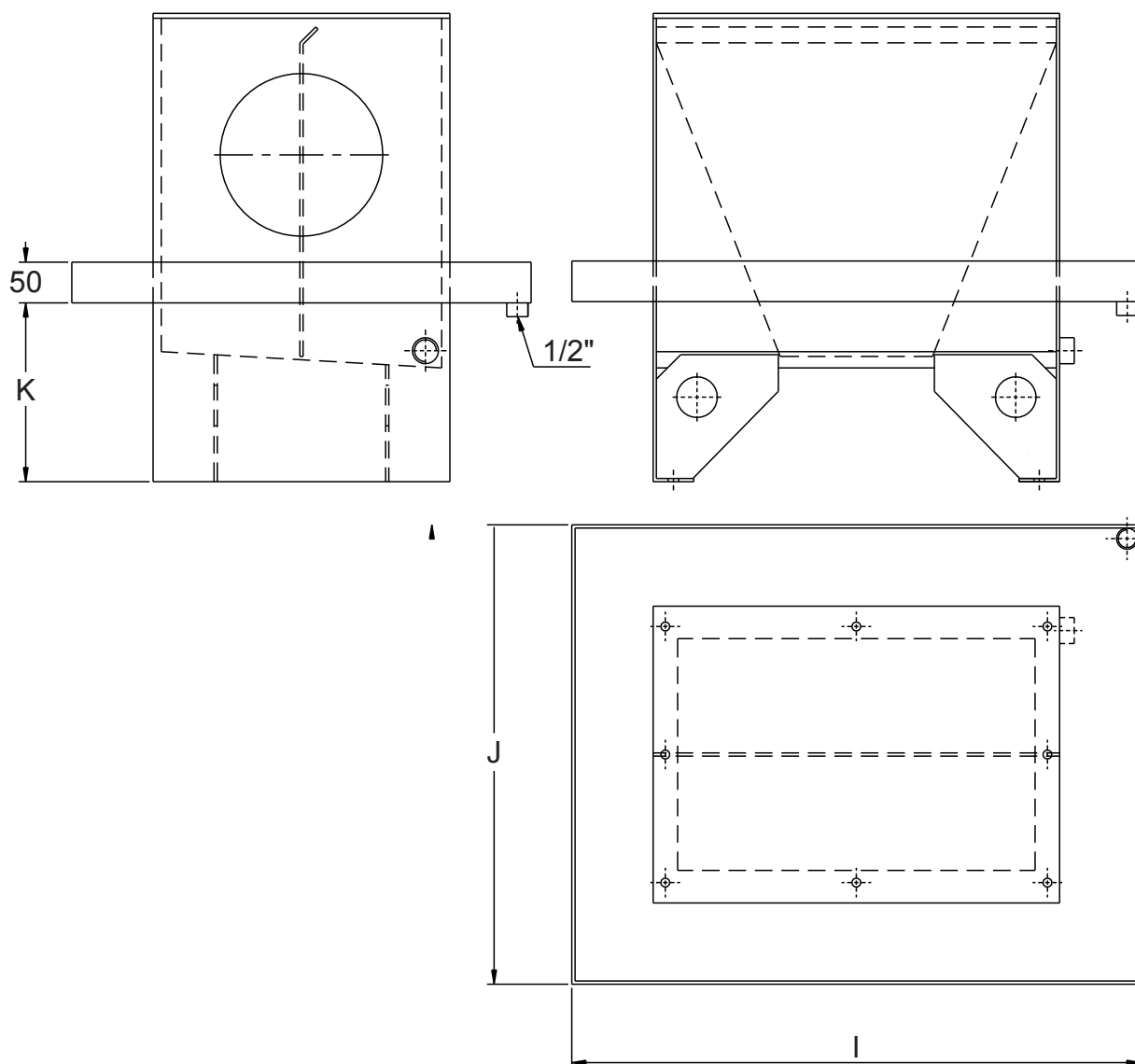

20

Code EDH	pour réservoir	Dimension en mm			Masse Kg
		I	J	K	
R2-031	R2-021/R1-201	700	545	235	9
R2-032	R2-022/R1-202	830	640	335	11
R2-033	R2-023/R1-203	1010	770	335	13
R2-034	R2-024/R1-204	1180	880	335	15
R2-035	R2-025/R1-205	1680	920	335	19
R2-036	R2-026/R1-206	1680	1130	325	20
R2-037	R2-027	2180	1130	345	24
R2-038	R2-028	2180	1170	330	24
R2-039	R2-029	2180	1520	330	27

Spécifications :

Matière : Acier S235JR épaisseur 3mm

Peinture d'apprêt : Voir page 39

Option matière : Inox 304, 304L, 316L...

Réservoirs CNOMO : Voir pages 18 et 19

Livré avec bouchon de vidange

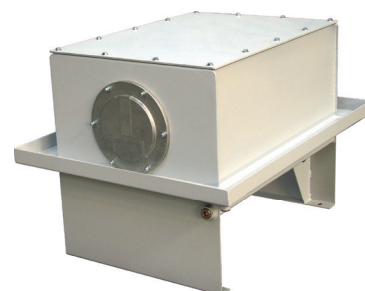

Figure 1

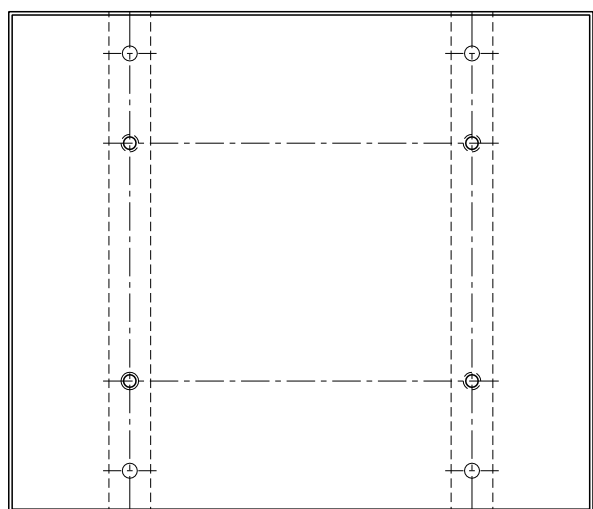
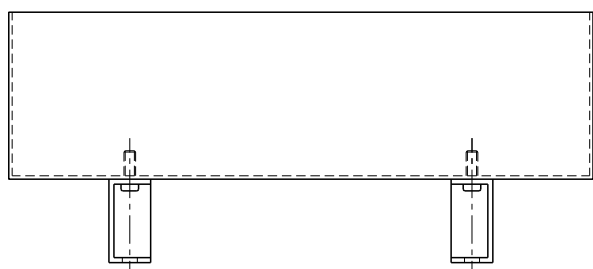
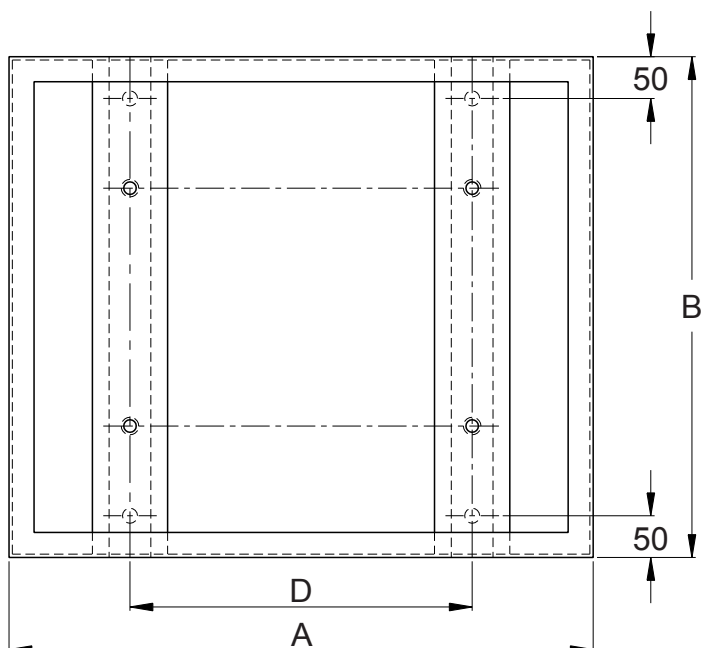
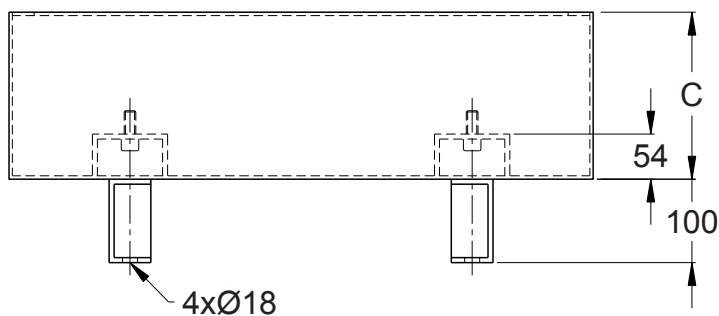

Figure 2



21

Code EDH	pour réservoir	Dimension en mm				Figure	Masse Kg
		A	B	C	D		
R2-041	R2-021/R1-201	700	600	200	450	2	38
R2-042	R2-022/R1-202	850	700	200	580	1	42
R2-043	R2-023/R1-203	1000	800	200	760	1	56
R2-044	R2-024/R1-204	1250	1000	200	930	1	74
R2-045	R2-025/R1-205	1700	1000	250	1430	1	96
R2-046	R2-026/R1-206	1800	1200	300	1430	2	145
R2-047	R2-027	2400	1200	300	1930	2	172
R2-048	R2-028	2400	1400	300	1930	2	194
R2-049	R2-029	2400	1750	300	1930	2	233

Spécifications :

Matière : Acier S235JR épaisseur 3mm

Peinture d'apprêt : Voir page 39

Option matière : Inox 304, 304L, 316L...

Réservoirs CNOMO : Voir pages 18 et 19

Livré avec bouchon de vidange

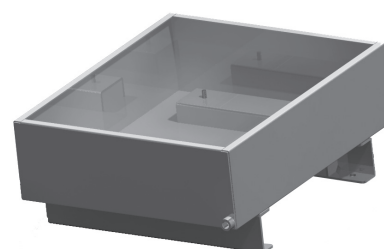

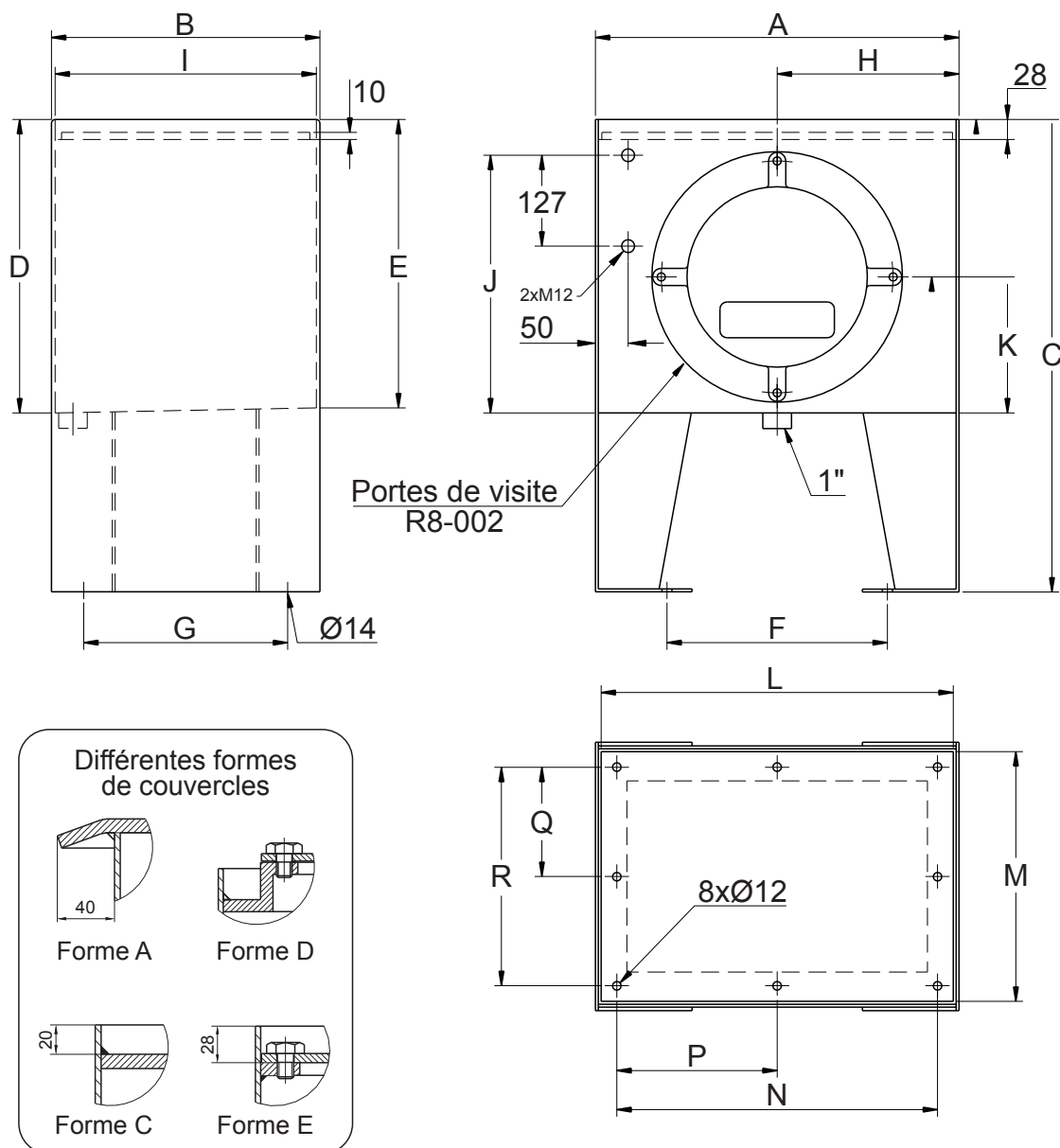

22

Code EDH	Volume utile (Litres)	Dimension en mm																Volume total (Litres)	Masse Kg	
		A	B	C	D	E	F	G	H	I	J	K	L	M	N	P	Q			R
R6-001	63	508	375	660	410	403	308	285	254	365	360	190	492	349	448	224	152,5	305	66	60
R6-002	100	633	474	660	410	399	393	360	316	460	360	190	615	442	571	285,5	199	398	106	81
R6-003	160	810	604	660	410	400	570	490	405	590	360	190	792	572	748	374	264	528	177	114

Spécifications :

- Matière : Acier S235JR - Cuve épaisseur 4mm
- Matière joint : Nitrile 70 shore ép.3mm
- Peinture d'apprêt : Voir page 39
- Couvercle standard : Forme E
- Option matière : Inox 304, 304L, 316L...
- Option bac de rétention du volume total : voir page 24
- Livré avec bouchon de vidange et porte de visite



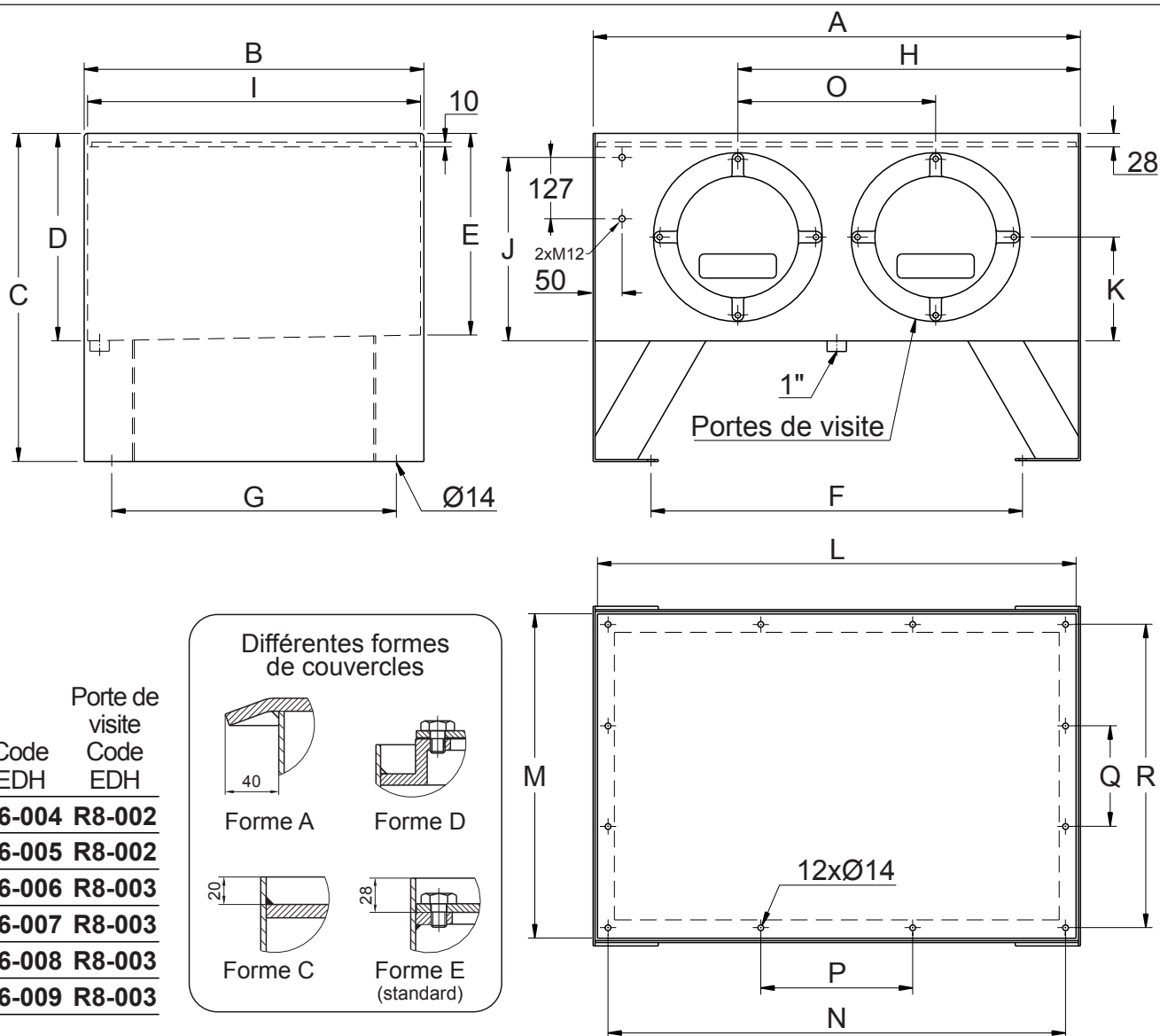

Code EDH	Volume utile (Litres)	Dimension en mm																	Volume total (Litres)	Masse (Kg)	
		A	B	C	D	E	F	G	H	I	J	K	L	M	N	O	P	Q			R
R6-004	250	1010	704	680	430	418	770	590	710	690	380	215	982	662	952	410	218	211	632	274	152
R6-005	400	1514	749	680	430	417	1274	635	1132	735	380	215	1490	717	1440	750	480	222	667	439	217
R6-006	630	1514	959	770	520	504	1274	845	1132	945	470	265	1490	927	1440	750	480	292	877	692	278
R6-007	800	2014	914	770	520	504	1774	800	1507	900	470	265	1990	880	1940	1000	647	277	830	877	336
R6-008	1000	2014	1079	800	550	531	1774	965	1507	1065	500	285	1990	1045	1940	1000	647	332	995	1103	379
R6-009	1250	2014	1349	800	550	527	1774	1235	1507	1335	500	285	1990	1315	1940	1000	647	422	1265	1386	441

Codes de commande : R6-004[A]

- Standard - Couvercle Forme E
- A Couvercle Forme A
- C Couvercle Forme C
- D Couvercle Forme D

Spécifications :

Matière : Acier S235JR

Cuve épaisseur 4mm

Matière joint : Nitrile 70 shore ép.3mm

Peinture d'apprêt : Voir page 39

Couvercle standard : Forme E

Option matière : Inox 304, 304L, 316L...

Option bac de rétention du volume total : voir page 24

Livré avec bouchon de vidange



Figure 1

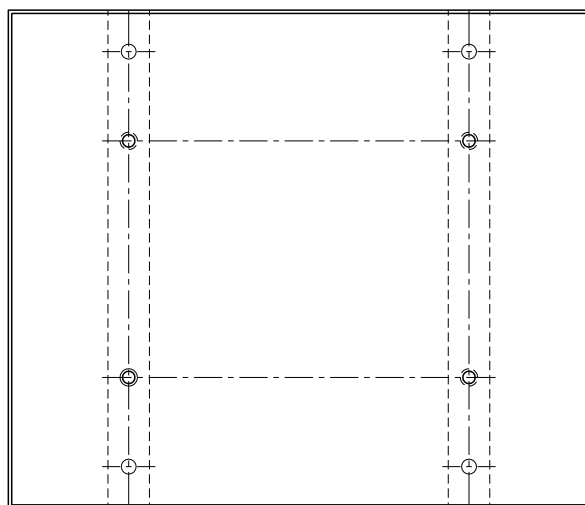
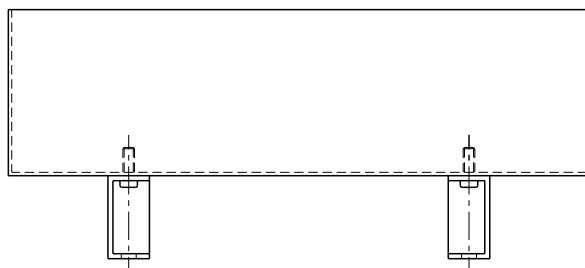
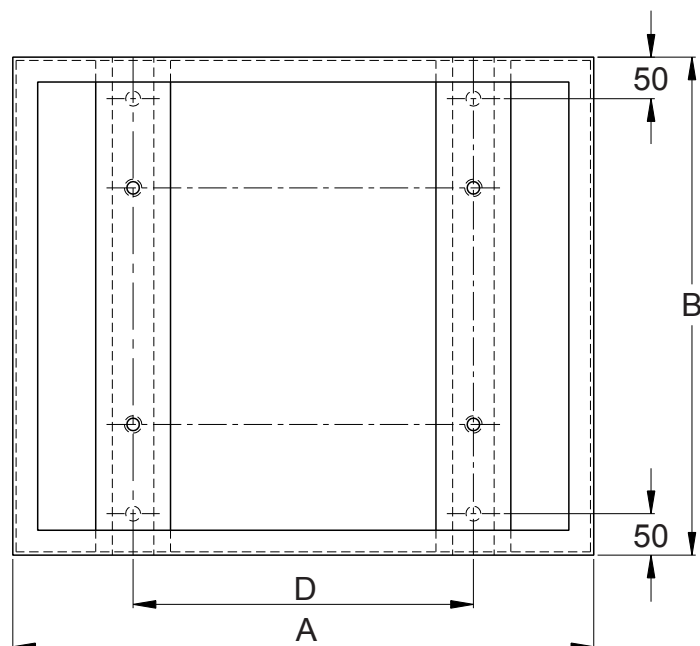
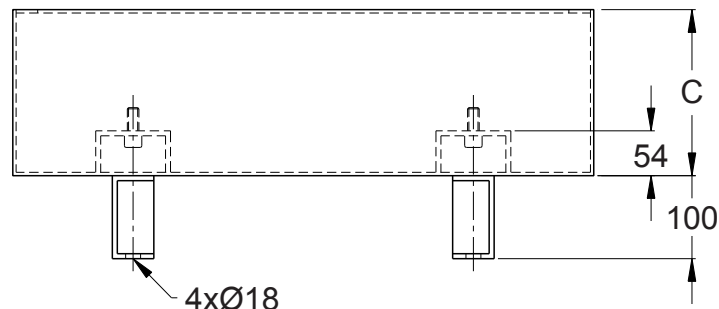

Figure 2



24

Code EDH	pour réservoir	Dimension en mm				Figure	Masse Kg
		A	B	C	D		
R6-011	R6-001	700	600	200	308	1	34
R6-012	R6-002	850	700	200	393	1	42
R6-013	R6-003	1000	800	200	570	1	55
R6-014	R6-004	1250	1000	200	770	2	93
R6-015	R6-005	1700	1000	250	1274	1	96
R6-016	R6-006	1800	1200	300	1274	2	145
R6-017	R6-007	2400	1200	300	1774	2	172
R6-018	R6-008	2400	1400	300	1774	2	194
R6-019	R6-009	2400	1750	300	1774	2	233

Spécifications :

Matière : Acier S235JR épaisseur 3mm

Peinture d'apprêt : Voir page 39

Option matière : Inox 304, 304L, 316L...

Réservoirs DIN : Voir pages 22 et 23

Livré avec bouchon de vidange

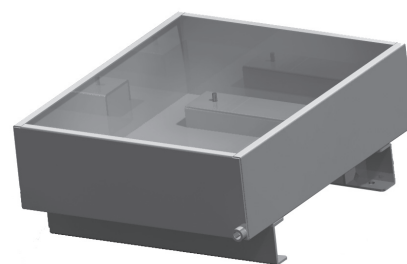

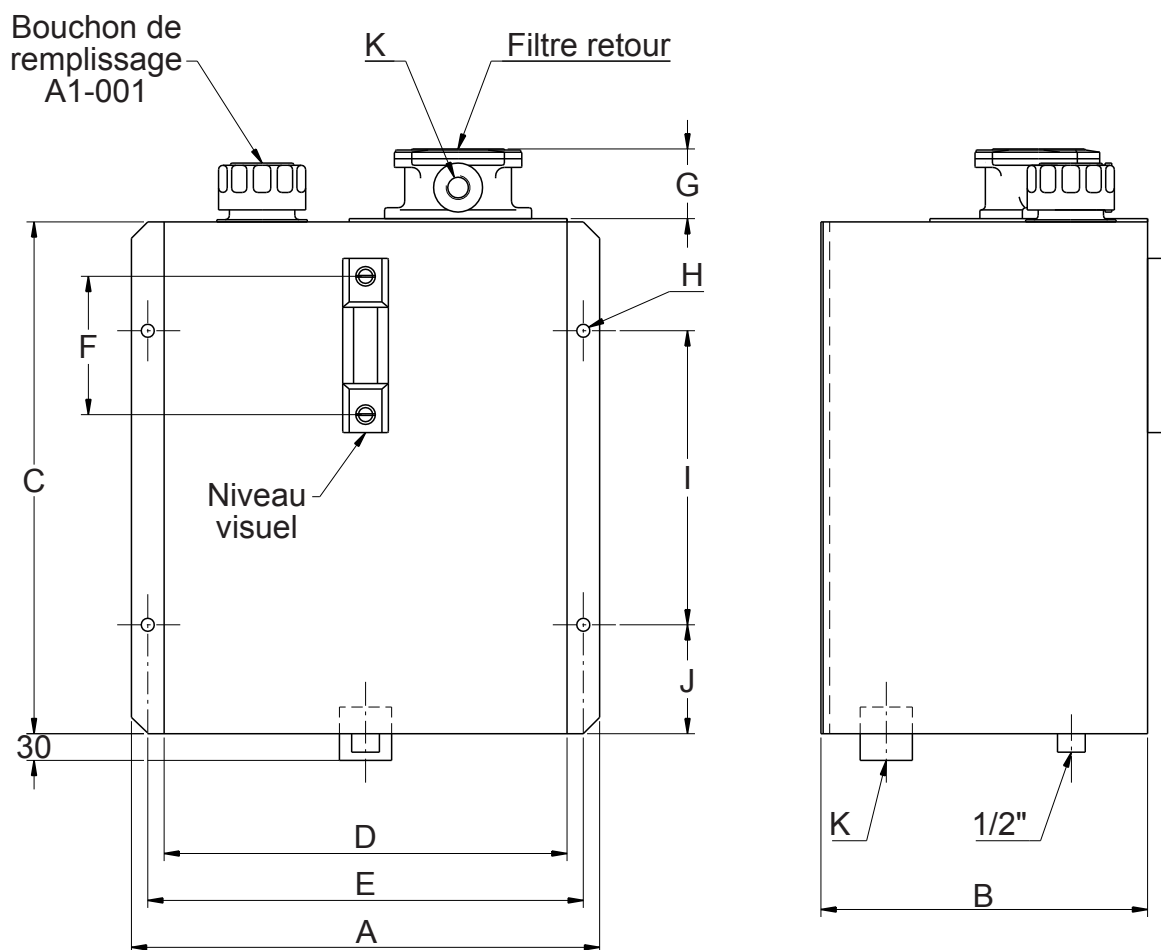

Code EDH	Volume utile (Litres)	Dimension en mm										K BSP	Tôle Ep.	Filtre retour	Niveau visuel	Volume total (Litres)	Masse Kg
		A	B	C	D	E	F	G	H	I	J						
R3-001	25	430	300	290	380	406	127	75	10	190	50	3/4"	2	F2-003	A4-005	30	11
R3-002	40	430	300	470	380	406	127	75	10	270	100	3/4"	2	F2-004	A4-005	50	14
R3-003	80	510	320	604	450	480	127	82	12	410	97	1"1/4	2	F2-006	A4-005	81	21
R3-004	150	700	350	800	640	670	254	105	12	600	100	1"1/2	3	F2-008	A4-006	168	49

Spécifications :

Matière : Acier S235JR

Peinture d'apprêt : Voir page 39

Option matière : Inox 304, 304L, 316L...

Réservoir livré avec bouchon, niveau, filtre et bouchon de vidange.

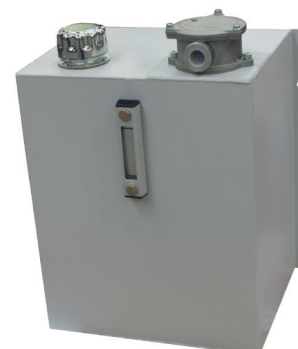

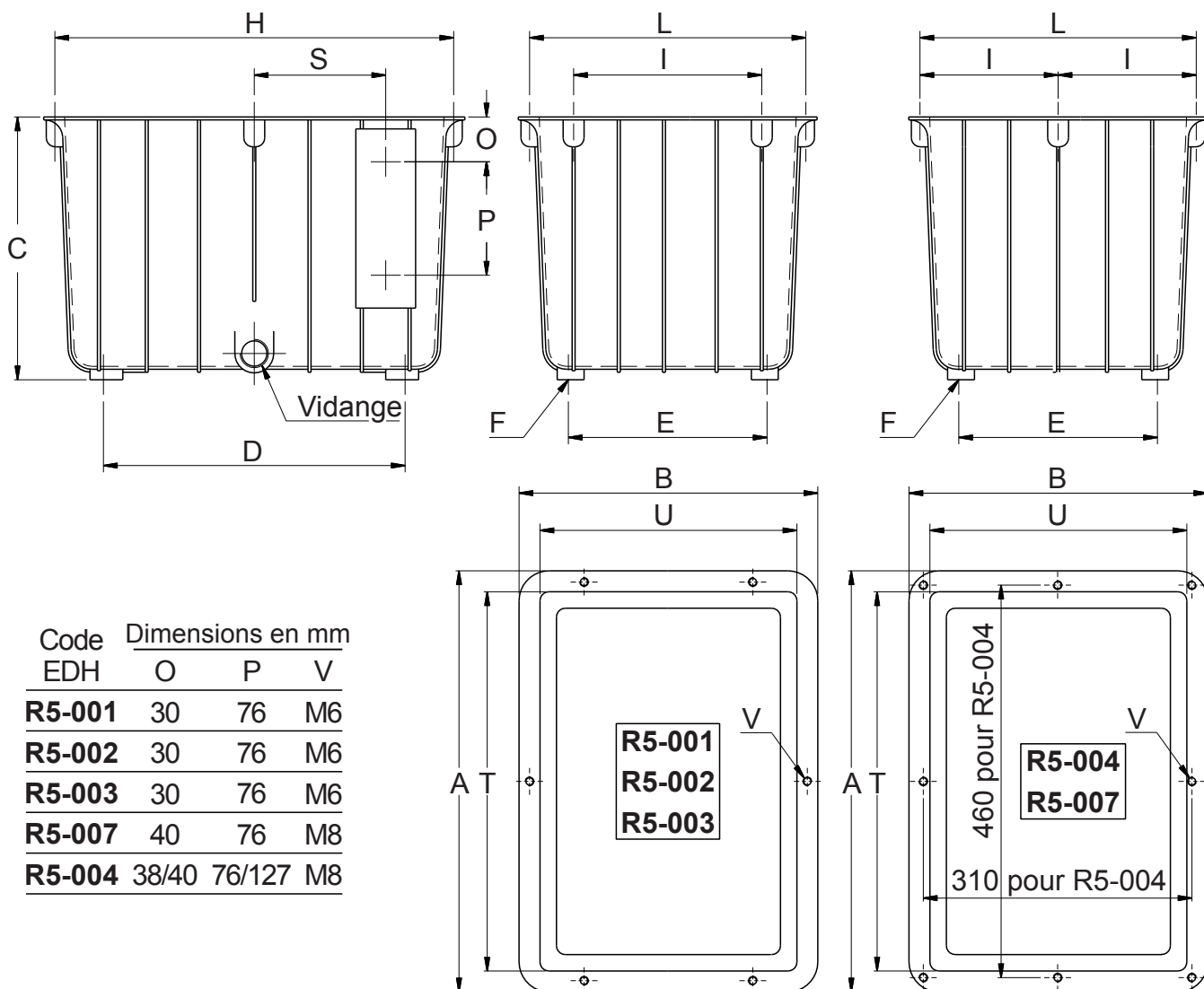

Code	Volume utile (Litres)	Dimensions en mm											Masse Kg	Option Platine		
		A	B	C	D	E	F	H	I	L	S	T		U	Code	ép.
R5-001	3	220	160	150	165	105	M6	208	110	148	54	196	136	1	R5-011	4
R5-002	6	280	200	176	210	130	M8	268	140	188	84	256	176	1,5	R5-012	4
R5-003	10	340	247	220	250	170	M8	325	160	232	104	312	219	2	R5-013	4
R5-007	16	368	290	243	270	192	M8	350	136	272	115,5	334	256	4	R5-016	4
R5-004	25	490	340	285	326	176	M8	449	149,5	299	112	435	285	6	R5-014	5

Spécifications :

Matière Réservoir : Aluminium

Matière platine : Acier S235JR

Option : Perçages pour niveau

Option matière pour platine : Inox 304, 304L, 316L, Aluminium

Livré avec joint de platine ép.2mm en papier indéchirable, bouchon de vidange et joint cuivre.



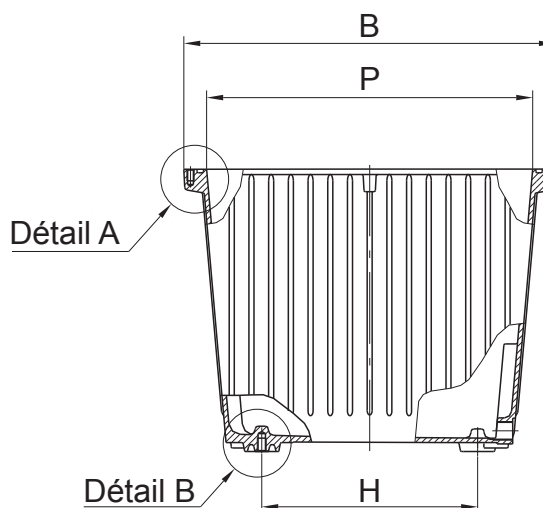
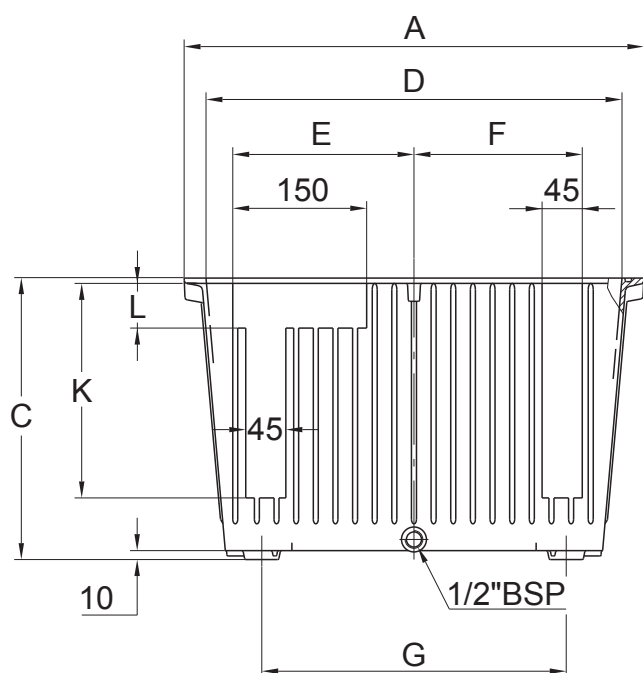
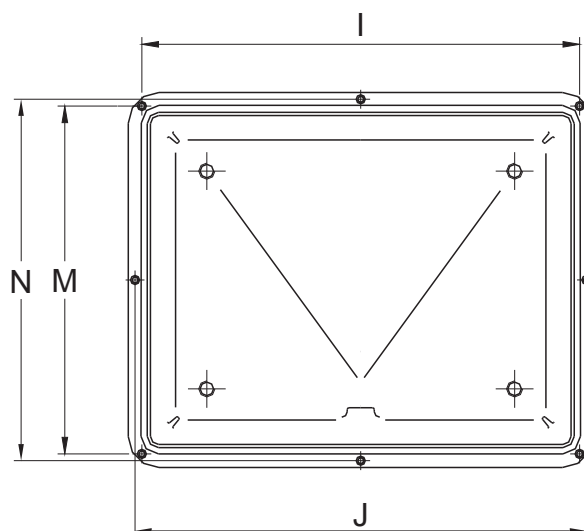
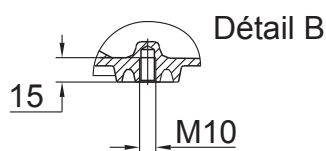
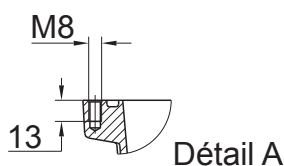

Code EDH	Volume utile (Litres)	Dimension en mm																Masse Kg	Option
		A	B	C	D	E	F	G	H	I	J	K	L	M	N	P	Platine Code ép.		
R5-008	44	515	415	315	466	203	188,5	341	241	485	500	240	50	385	400	364	10	R5-018	6
R5-009	70	605	465	365	566	236,5	225,5	422,5	282,5	575	590	290	60	435	450	414	12,3	R5-019	6

Spécifications :

Matière Réservoir : Aluminium

Matière platine : Acier S235JR

Option : Perçages pour niveau

Option : Pattes de fixation

Option matière pour platine : Inox 304, 304L, 316L, Aluminium

Livré avec joint de platine Ø8mm en NBR 70 shore, bouchon de vidange et joint cuivre.



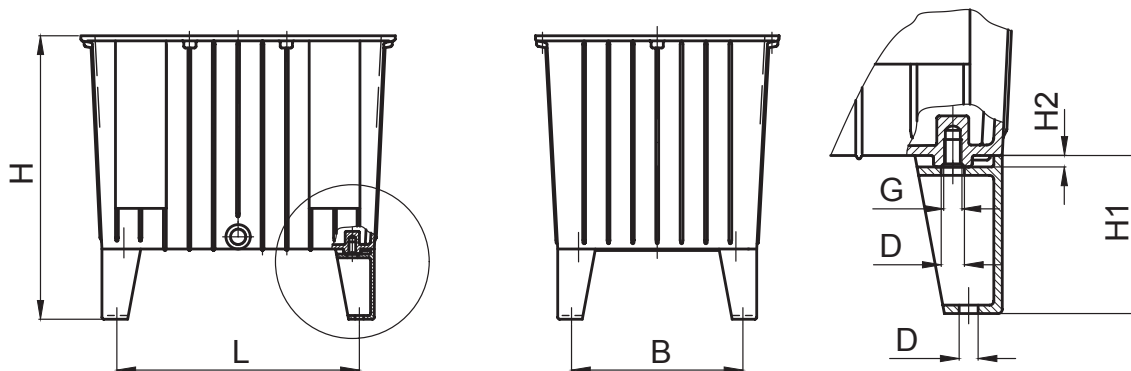

Code EDH	Pour Réservoir	Dimension en mm						
		L	B	H	H1	H2	G	D
R5-028	R5-008	381	281	455	150	10	M10	11
R5-029	R5-009	462,5	322,5	505	150	10	M10	11

Spécifications :
Matière des pattes : Alliage d'aluminium



Bacs de rétention pour réservoirs aluminium 44 et 70 litres

28

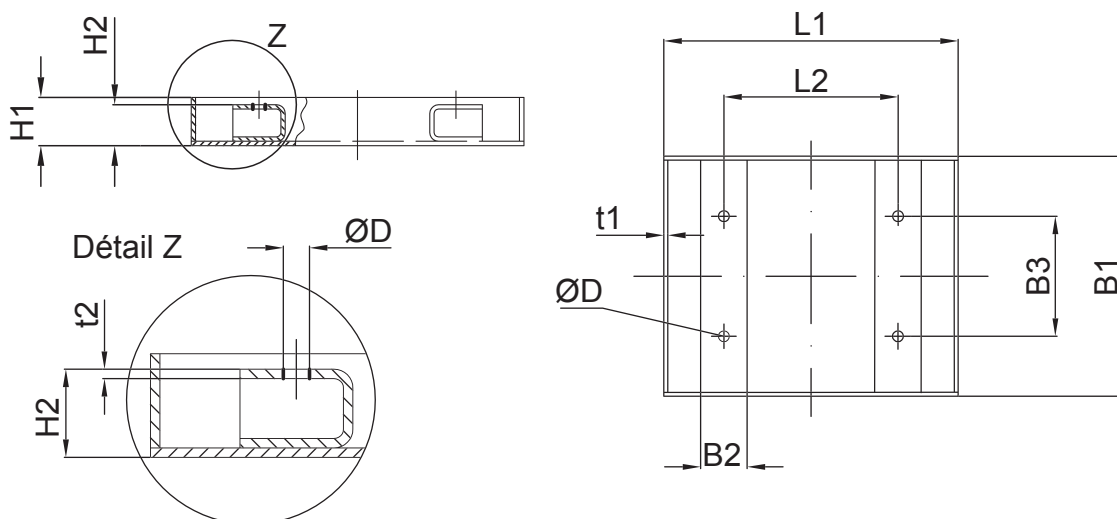

Code EDH	Pour Réservoir	Dimension en mm									
		L1	L2	B1	B2	B3	H1	H2	t1	t2	ØD
R5-038	R5-008	600	341	500	60	241	160	150	3	5	12
R5-039	R5-009	730	422,5	580	60	282,5	160	150	3	5	12

Spécifications :
Matière : Acier S235JR
Option matière : Inox 304, 304L, 316L.

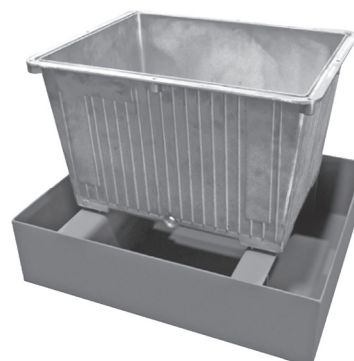

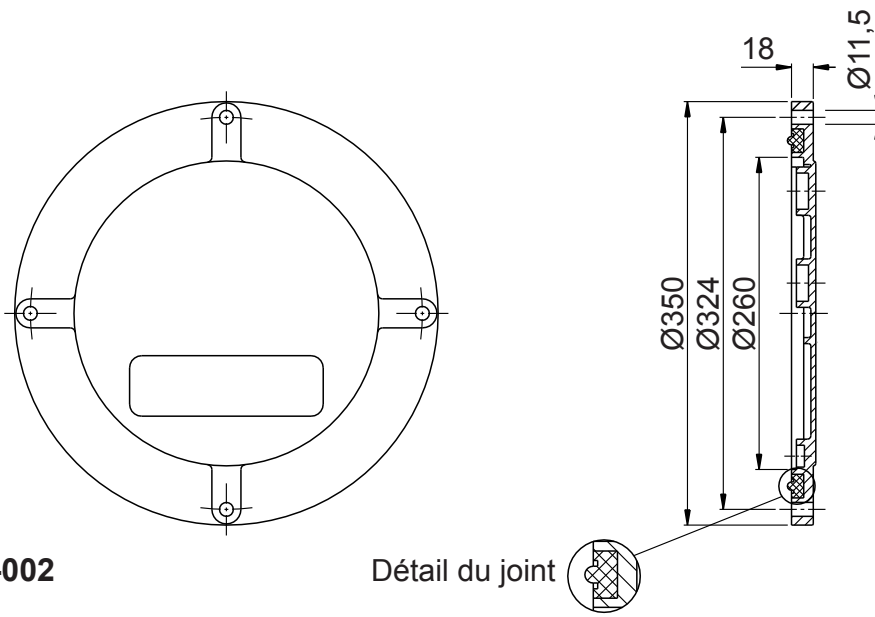

Code EDH : **R8-002**

Détail du joint

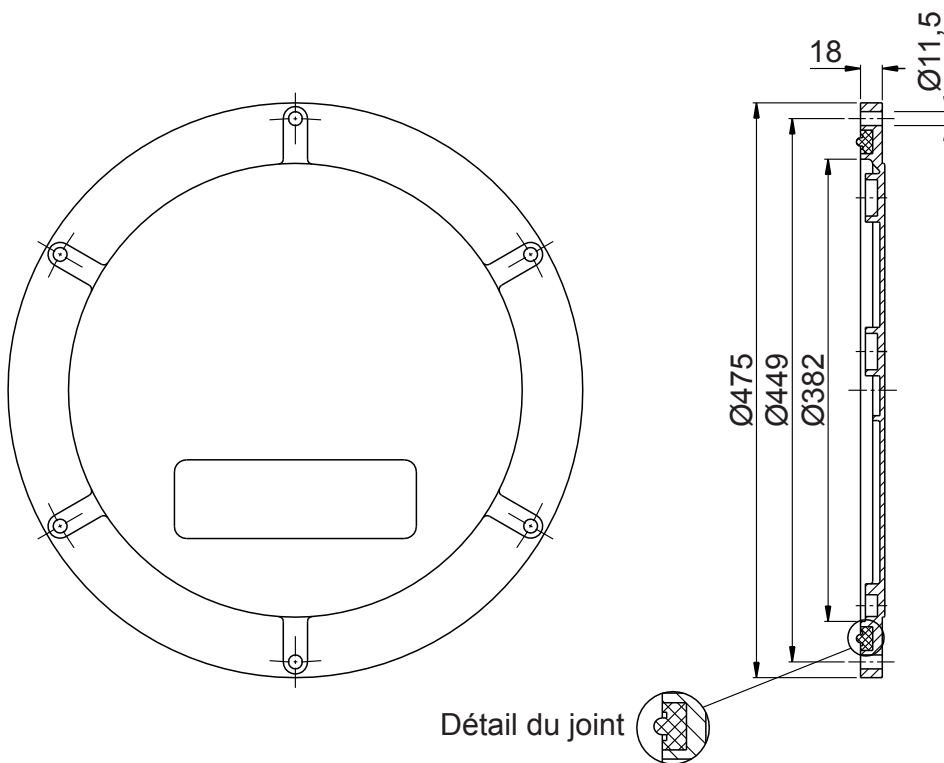

Code EDH : **R8-003**

Détail du joint



Spécifications :

Matière porte : Aluminium

Matière Joint : Nitrile 70 shore

Code joint pour R8-002 : G268N

Code joint pour R8-003 : G393N

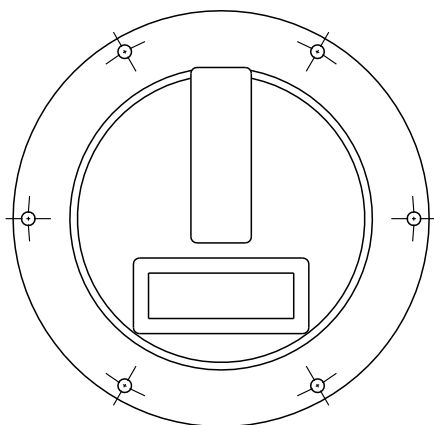

Code EDH : **R8-011**

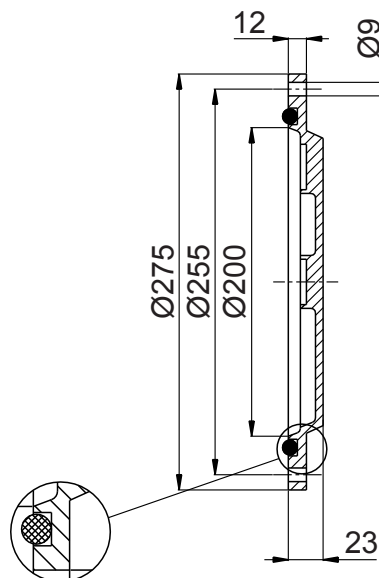

Détail du joint

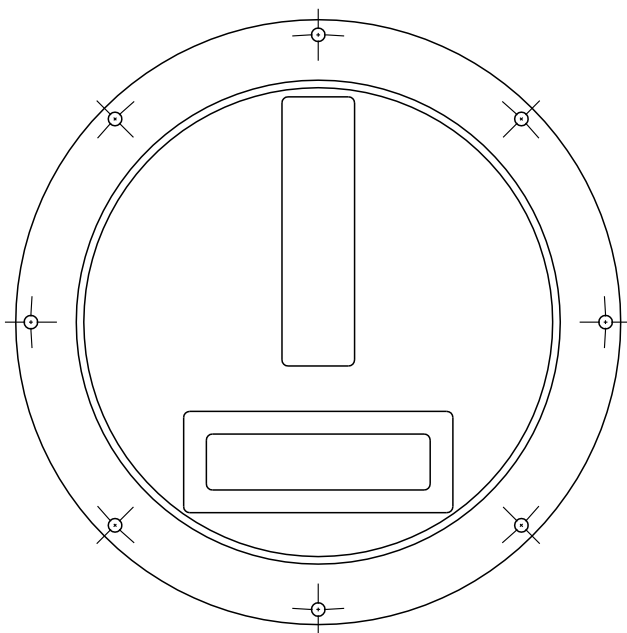

Code EDH : **R8-012**

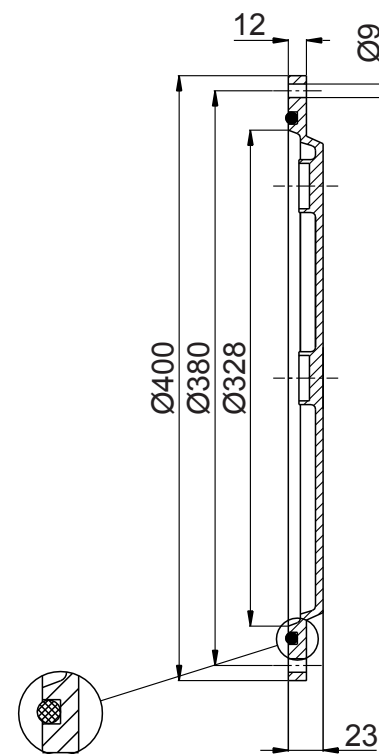

Détail du joint

30



Spécifications :
Matière porte : Aluminium
Matière Joint O-Ring : Nitrile 70 shore
Code joint pour R8-011 : OR8850
Code joint pour R8-012 : OR81350

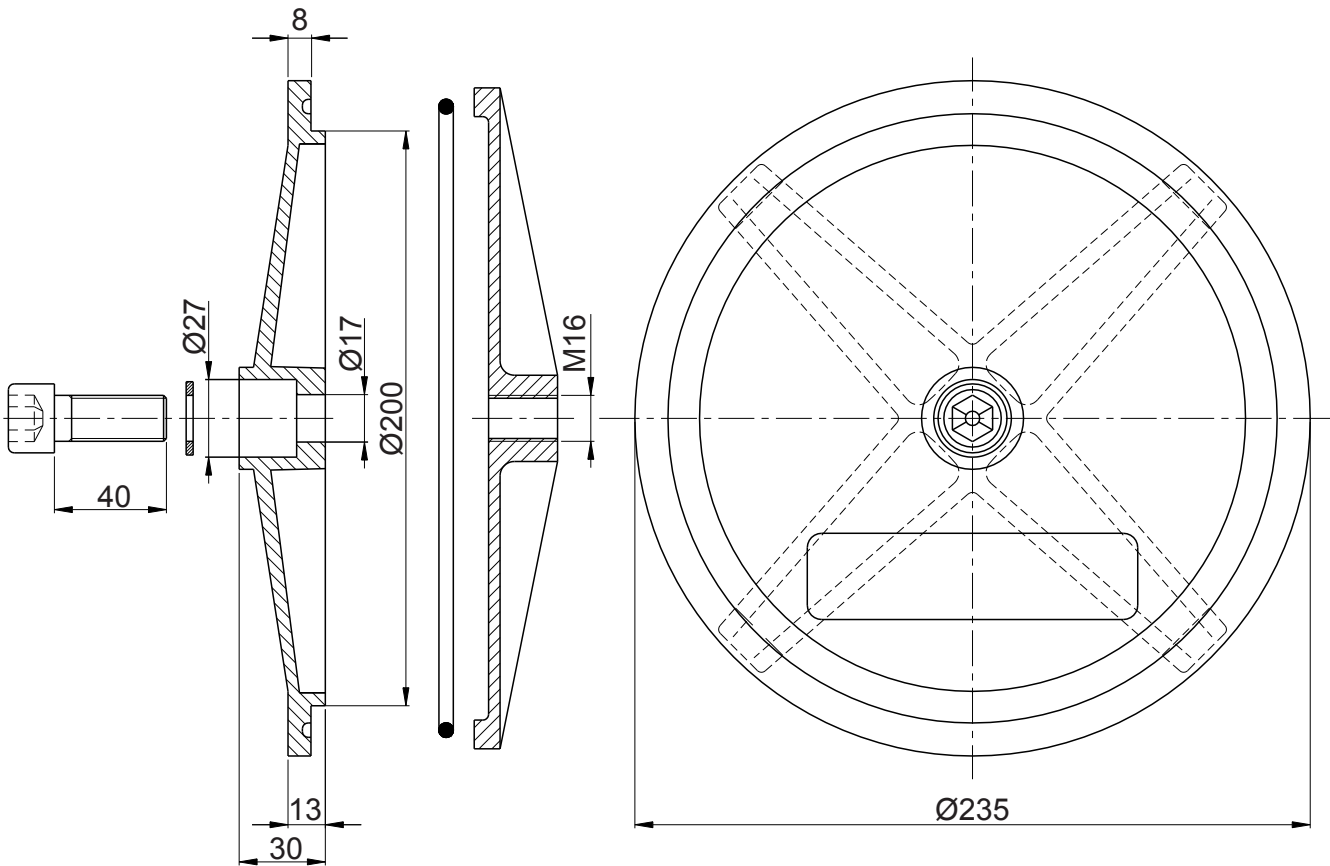

Code EDH : R8-013

Spécifications :

Matière porte : Aluminium

Matière croisillon : Fonte (GG)

Joint O-Ring Ø214x5 NBR (Viton sur demande)

Couple de serrage Maxi : 40 Nm

Pression Maxi : 0,5 bar

Porte de visite livrée avec croisillon, joint O-Ring,
vis CHC M16x40 et rondelle d'étanchéité

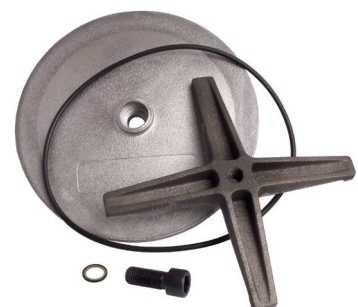

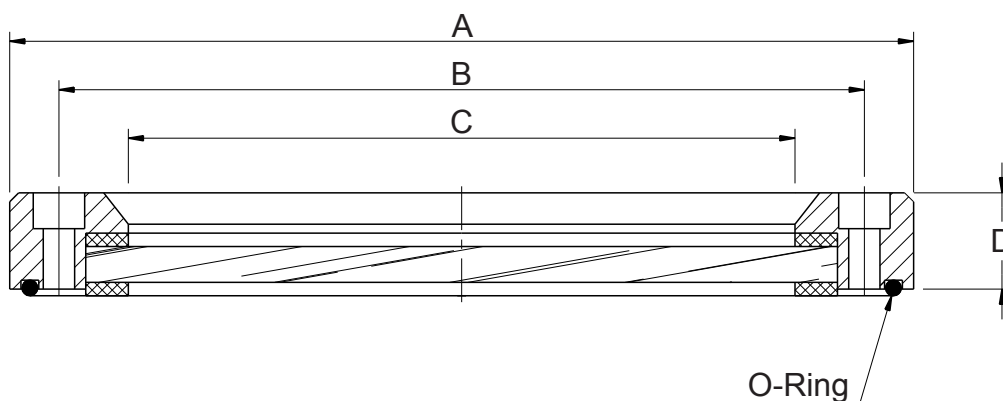

Figure 1

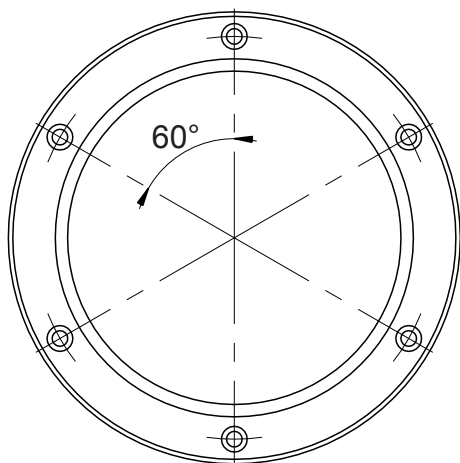
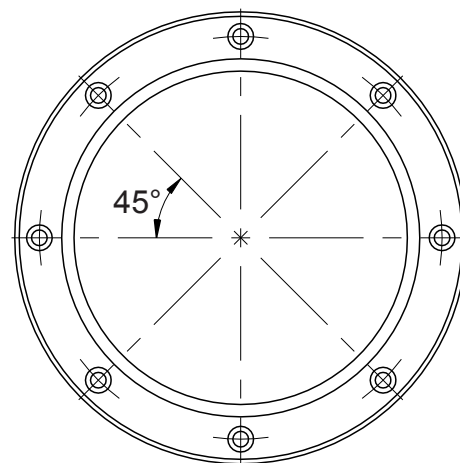

Figure 2



Code EDH	Dimensions en mm				Figure	Usinage à prévoir sur la tôle	Masse Kg
	A	B	C	D			
R8-021	150	130	100	19,5	1	1 trou Ø100 + 6 taraudages M6	0,610
R8-022	202	180	148	21,5	2	1 trou Ø148 + 8 taraudages M6	1,160

Spécifications :

Matière hublot : Verre trempé

Matière corps : Alliage d'aluminium

Matière joints O-Ring : Nitrile

Livré avec vis CHC M6x25 et joints

A utiliser sur une tôle épaisseur 5mm minimum



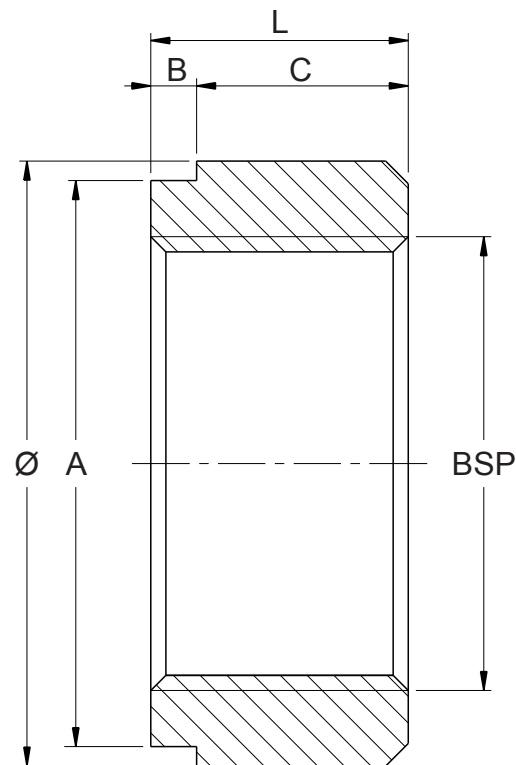

Code EDH	SÉRIE COURTE					
	BSP	Ø	L	A	B	C
R4-001	1/4"	20	18	18	2	16
R4-002	3/8"	25	19	21	2	17
R4-003	1/2"	30	20	26	2	18
R4-004	3/4"	40	22	32	2	20
R4-005	1"	45	27	39	2	25
R4-006	1"1/4	55	29	48	4	25
R4-007	1"1/2	65	34	55	4	30
R4-008	2"	70	34	66	4	30
R4-009	2"1/2	90	39	82	4	35
R4-010	3"	105	44	95	4	40

Code EDH	SÉRIE LONGUE					
	BSP	Ø	L	A	B	C
R4-101	1/4"	20	25	18	10	15
R4-102	3/8"	25	28	22	13	15
R4-103	1/2"	30	34	27	19	15
R4-104	3/4"	40	36	36	21	15
R4-105	1"	45	43	41	23	20
R4-106	1"1/4	55	48	50	28	20
R4-107	1"1/2	65	50	60	30	20
R4-108	2"	70	55	66	24	30
R4-109	2"1/2	90	70	82	40	30
R4-110	3"	105	80	95	50	30

Spécifications :
 Matière : Acier S235JR (ex E24.2)
 Autres taraudages sur demande
 Option matière : Inox 304, 304L, 316L, aluminium...
 Dimensions en mm



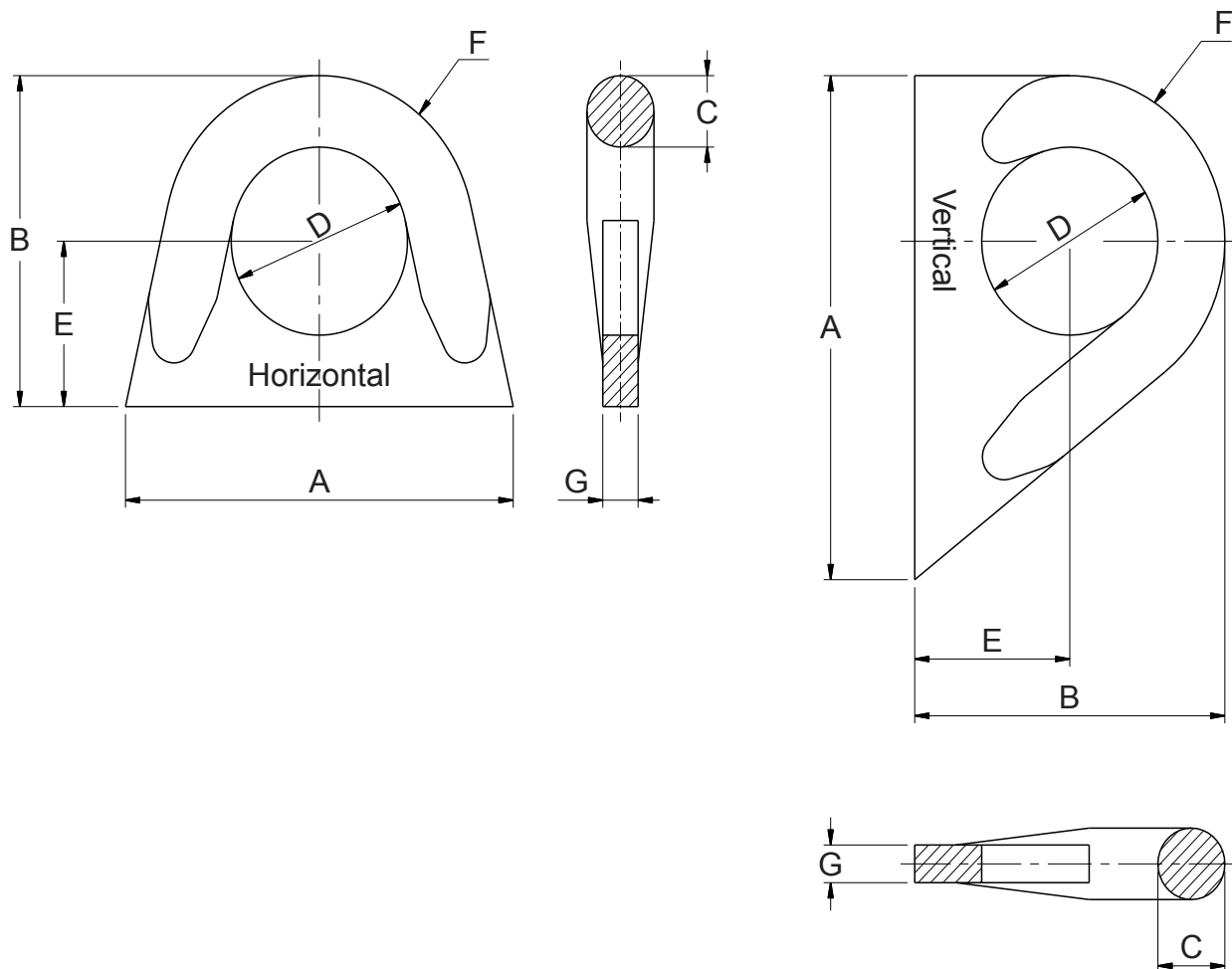

34

Code EDH	Position	Force pratique (en Tonne)	Dimension en mm						
			A	B	C	D	E	F	G
R7-001	Verticale	0,2	67	44	9	25	24	20	5
R7-002		0,5	89	55	11	32	27	28	6
R7-003		1	113	69	15	42	34	35	8
R7-004		2	135	81	18	46	40	41	7
R7-011	Horizontale	0,2	55	44	9	25	22	22	5
R7-012		0,5	69	55	11	32	27	28	6
R7-013		1	89	67	12	43	32	35	6
R7-014		2	105	82	18	48	39	43	7

Spécifications :
 Matière : Acier AF42C20
 Procédé de fabrication : Estampage
 Pièces recuites et décalaminées



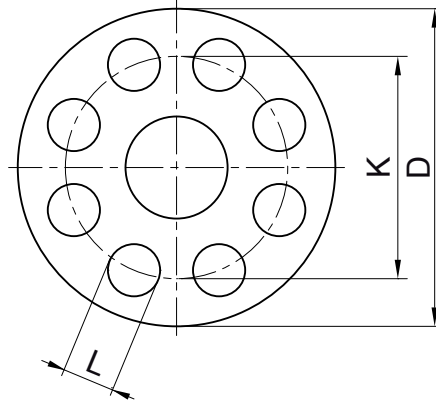

PN 10/16

DN	PN	D	K	L	Nb trous	Ep. bride
15	10/16	95	65	14	4	16
20	10/16	105	75	14	4	18
25	10/16	115	85	14	4	18
32	10/16	140	100	18	4	18
40	10/16	150	110	18	4	18
50	10/16	165	125	18	4	18
65	10/16	185	145	18	8	18
80	10/16	200	160	18	8	20
100	10/16	220	180	18	8	20
125	10/16	250	210	18	8	22
150	10/16	285	240	22	8	22
200	10	340	295	22	8	24
200	16	340	295	22	12	24
250	10	395	350	22	12	26
250	16	405	355	26	12	26
300	10	445	400	22	12	26
300	16	460	410	26	12	28
350	10	505	460	22	16	26
400	10	565	515	26	16	26

PN 25/40

DN	PN	D	K	L	Nb trous	Ep. bride
15	25/40	95	65	14	4	16
20	25/40	105	75	14	4	18
25	25/40	115	85	14	4	18
32	25/40	140	100	18	4	18
40	25/40	150	110	18	4	18
50	25/40	165	125	18	4	20
65	25/40	185	145	18	8	22
80	25/40	200	160	18	8	24
100	25/40	235	190	22	8	24
125	25/40	270	220	26	8	26
150	25/40	300	250	26	8	28
200	25	360	310	26	12	30
200	40	375	320	30	12	34

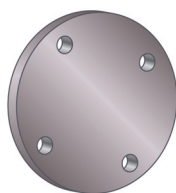
Brides d'obturation

Code EDH		DN (mm)	Poids (Kg)
BAOPN16DN15	PN16	15	0,71
BAOPN16DN20	PN16	20	1,02
BAOPN16DN25	PN16	25	1,22
BAOPN16DN32	PN16	32	1,80
BAOPN16DN40	PN16	40	2,10
BAOPN16DN50	PN16	50	2,85
BAOPN16DN65	PN16	65	3,65
BAOPN16DN80	PN16	80	5,00
BAOPN16DN100	PN16	100	6,20
BAOPN16DN12	PN16	125	8,85
BAOPN16DN150	PN16	150	11,40
BAOPN16DN200	PN16	200	17,9

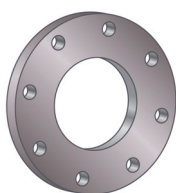
Brides à souder

Code EDH		DN (mm)	Poids (Kg)
BAPSPN16DN15	PN16	15	0,67
BAPSPN16DN20	PN16	20	0,95
BAPSPN16DN25	PN16	25	1,10
BAPSPN16DN32	PN16	32	1,62
BAPSPN16DN40	PN16	40	1,85
BAPSPN16DN50	PN16	50	2,45
BAPSPN16DN65	PN16	65	3,00
BAPSPN16DN80	PN16	80	3,95
BAPSPN16DN108	PN16	100/108	4,40
BAPSPN16DN114	PN16	100/114	4,40
BAPSPN16DN133	PN16	125/133	5,90
BAPSPN16DN139	PN16	125/139	5,90
BAPSPN16DN159	PN16	150/159	7,10
BAPSPN16DN168	PN16	150/168	7,10
BAPSPN16DN200	PN16	200	10,00
BAPSPN16DN250	PN16	250	12,80
BAPSPN16DN300	PN16	300	14,80
BAPSPN10DN200	PN10	200	10,00
BAPSPN10DN250	PN10	250	12,80
BAPSPN10DN300	PN10	300	14,80

Code EDH		DN (mm)	Poids (Kg)
BAPSPN40DN15	PN40	15	0,65
BAPSPN40DN20	PN40	20	0,95
BAPSPN40DN25	PN40	25	1,14
BAPSPN40DN32	PN40	32	1,69
BAPSPN40DN40	PN40	40	1,86
BAPSPN40DN50	PN40	50	2,53
BAPSPN40DN65	PN40	65	3,06
BAPSPN40DN80	PN40	80	3,70
BAPSPN40DN114	PN40	100/114	4,62
BAPSPN40DN139	PN40	125/139	6,30
BAPSPN40DN168	PN40	150/168	7,75
BAPSPN40DN200	PN40	200	11,30
BAPSPN16DN15	PN16	15	0,65
BAPSPN16DN20	PN16	20	0,95
BAPSPN16DN25	PN16	25	1,14
BAPSPN16DN32	PN16	32	1,69
BAPSPN16DN40	PN16	40	1,86
BAPSPN16DN50	PN16	50	2,53
BAPSPN16DN65	PN16	65	3,06
BAPSPN16DN80	PN16	80	3,70
BAPSPN16DN108	PN16	100/108	4,62
BAPSPN16DN114	PN16	100/114	4,62
BAPSPN16DN133	PN16	125/133	6,30
BAPSPN16DN139	PN16	125/139	6,30
BAPSPN16DN159	PN16	150/159	7,75
BAPSPN16DN158	PN16	150/168	7,75
BAPSPN16DN200	PN16	200	11,30
BAPSPN16DN250	PN16	250	14,70
BAPSPN10DN200	PN10	200	11,30
BAPSPN10DN250	PN10	250	14,70
BAPSPN10DN300	PN10	300	17,40
BAPSPN10DN400	PN10	400	29,00

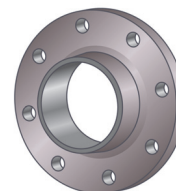

Brides taraudées

Code EDH		DN (mm)	Poids (Kg)
BAPSPN00DN15	PN10	20	0,90
BAPSPN00DN25	PN10	25	1,10
BAPSPN00DN32	PN10	32	1,60
BAPSPN00DN40	PN10	40	1,78
BAPSPN00DN50	PN10	50	2,43
BAPSPN00DN65	PN10	65	3,18
BAPSPN00DN80	PN10	80	4,12
BAPSPN00DN100	PN10	100/114	4,47

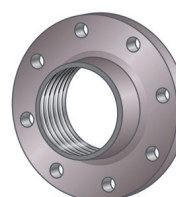



Joint fibre CSA 25

Fibre aramide liant élastomère

Utilisation universelle : eau, gaz, air
 Température maxi : +150°C
 Epaisseur 2mm

Code EDH	DN (mm)	PN (bar)	Ø ext. (mm)	Ø int. (mm)
JFCSA25DN15	15	10 à 40	51	22
JFCSA25DN20	20	10 à 40	61	27
JFCSA25DN25	25	10 à 40	71	34
JFCSA25DN32	32	10 à 40	82	43
JFCSA25DN40	40	10 à 40	92	49
JFCSA25DN50	50	10 à 40	107	61
JFCSA25DN65	65	10 à 40	127	77
JFCSA25DN80	80	10 à 40	142	89
JFCSA25DN100	100	10 à 16	162	115
JFCSA25DN125	125	10 à 16	192	141
JFCSA25DN150	150	10 à 16	218	168
JFCSA25DN200	200	10 à 16	273	220
JFCSA25DN250	250	10 à 16	328	273

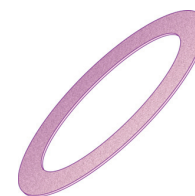

Joint fibre CSA 90

Fibre aramide liant élastomère

Utilisation universelle : eau, gaz, huile, fuel
 Température maxi : -90°C à +150°C
 Epaisseur 2mm

Code EDH	DN (mm)	PN (bar)	Ø ext. (mm)	Ø int. (mm)
JFCSA90DN15	15	10 à 40	51	22
JFCSA90DN20	20	10 à 40	61	27
JFCSA90DN25	25	10 à 40	71	34
JFCSA90DN32	32	10 à 40	82	43
JFCSA90DN40	40	10 à 40	92	49
JFCSA90DN50	50	10 à 40	107	61
JFCSA90DN65	65	10 à 40	127	77
JFCSA90DN80	80	10 à 40	142	89
JFCSA90DN100	100	10 à 16	162	115
JFCSA90DN125	125	10 à 16	192	141
JFCSA90DN150	150	10 à 16	218	168
JFCSA90DN200	200	10 à 16	273	220
JFCSA90DN250	250	10 à 16	328	273



Joint EMIGRAFLEX FC

Graphite expansé et feillard inox

Utilisation : tous fluides sauf oxydants puissants à chaud)
 Haute performance : 500°C à 80 bar

Code EDH	DN (mm)	PN (bar)	Ø ext. (mm)	Ø int. (mm)
JGFCDN15	15	10 à 40	51	22
JGFCDN20	20	10 à 40	61	27
JGFCDN25	25	10 à 40	71	34
JGFCDN32	32	10 à 40	82	43
JGFCDN40	40	10 à 40	92	49
JGFCDN50	50	10 à 40	107	61
JGFCDN65	65	10 à 40	127	77
JGFCDN80	80	10 à 40	142	89
JGFCDN100	100	10 à 16	162	115
JGFCDN125	125	10 à 16	192	141
JGFCDN150	150	10 à 16	218	168
JGFCDN200	200	10 à 16	273	220
JGFCDN250	250	10 à 16	328	273



Joint spiralé

Graphite avec anneau de renfort extérieur et intérieur PN25/40

Utilisation : tous fluides en particulier vapeur
 sauf oxydants puissants à chaud)
 Température maxi : +550°C Pression maxi : 200 bar

Code EDH	DN (mm)	PN (bar)	Ø ext. (mm)	Ø int. (mm)
JGSDN15	15	40	51	22
JGSDN20	20	40	61	27
JGSDN25	25	40	71	34
JGSDN32	32	40	82	43
JGSDN40	40	40	92	49
JGSDN50	50	40	107	61
JGSDN65	65	40	127	77
JGSDN80	80	40	142	89
JGSDN100	100	40	162	115
JGSDN125	125	40	192	141
JGSDN150	150	40	218	168
JGSDN200	200	25	273	220

Description du produit

La peinture d'apprêt gris Fastbuild™ P540-402 apporte une excellente protection contre la corrosion et convient parfaitement pour apprêter les châssis neufs en acier. Très polyvalents, elle peut également être appliquée sur des surfaces variées lors de la mise en peinture de véhicules utilitaires, y compris les petites surfaces d'aluminium nu et les anciennes surfaces peintes, et est donc aussi adaptée aux travaux de réparation. Elle peut être utilisée en dessous de finitions à 1 ou 2 composants Nexa Autocolor (et en tant que sous-couche à 1 ou 2 composants).

Procédé standard

Matériel d'application HVLP :

Le pistolet HVLP le plus adapté à l'application de produits pour véhicules utilitaires est le système à alimentation sous pression.

Pression au chapeau : 0,7 bar maximum

Dilution :

- Fastbuild 3 volumes.
- Activateur Fastbuild 1 volume.

Pouvoir couvrant :

Environ 4 m² par litre de peinture prête à l'emploi, avec une épaisseur de film sec de 50 microns.

Préparation sur de l'acier :

Le traitement de surface recommandé pour une utilisation de la peinture et une durabilité optimales est un décapage au jet. Il est également possible de poncer soigneusement à l'aide de disques de ponçage à la machine P80 - P180 (à sec) ou de papier P120 - P220 (à sec et à l'eau), puis de nettoyer avec le P850-1402.

Le support doit être débarrassé de toute trace de graisse, calamine et rouille.

Ponçage :

Le ponçage n'est pas recommandé, sauf s'il est nécessaire pour éliminer des impuretés ou des coulures.

Une fois la surface sèche à coeur (séchage pendant une nuit au moins), réaliser un ponçage fin et léger.

Nombre de couches :

2 couches, 50 - 60 microns. Pour obtenir une bonne protection anticorrosion, il est nécessaire d'appliquer au moins 2 couches sur les zones étendues d'acier nu.

Pour une protection optimale de l'acier, l'épaisseur du film sec d'apprêt doit être de 50 microns au moins.

Sur de l'acier décapé au jet, l'épaisseur doit être de 50 microns au-dessus des parties saillantes décapées. Des couches supplémentaires peuvent s'avérer nécessaires en fonction du matériel l'application utilisé, de la technique de pulvérisation, du type de support et du rapport de dilution choisi.

Temps entre les couches :

10 - 20 minutes entre les couches selon l'épaisseur du film et les conditions de séchage.

Séchage à l'air (à 20°C)

- Repeinture : 2 heures minimum ; 1 nuit pour un résultat optimal
- Sec manipulable : 2 heures environ
- Sec à coeur : 1 nuit

CATALOGUE 2024



MOTEURS ELECTRIQUES

Édition Juillet 2024

Informations techniques	
Normes et spécifications	44
Règlementation sur les rendements	45
Tolérances mécaniques et électriques	46
Caractéristiques principales	47
Plaque signalétique et schéma de branchement	48
Formes de construction	49
Roulements et bagues d'étanchéité	50-51
Modifications de moteurs	52
Service S9. Fonctionnement avec convertisseur de fréquence	53
Conditions nominales de service	54

Données électriques			
Description	Type	Série	
Moteurs asynchrones triphasés	IE3	IE3-MS / IE3-EG	55-57
	IE2	IE2-MS / IE2-EG	58-60
Moteurs asynchrones monophasés	Condensateur permanent	MYT / MY	61
	Double condensateur (Contact centrifuge)	ML	62

Dimensions			
Moteurs asynchrones triphasés	IE3 - Aluminium	IE3-MS	63
	IE2 - Aluminium	IE2-MS	64
	IE3 - Fonte	IE3-EG	65
	IE2 - Fonte	IE2-EG	66
Moteurs asynchrones monophasés	Condensateur permanent	MYT / MY	67
	Double condensateur (Contact centrifuge)	ML	68
Unité de ventilation forcée		G-D / G-B	69-70

Codes de commande	71
-------------------	----



Les moteurs sont conformes aux normes européennes et internationales de référence et en particulier aux suivantes :

NORME	RÉFÉRENCE	
	EN Europe	CEI Internationale
TITRE		
Machines électriques tournantes. Partie 1: Caractéristiques assignées et caractéristiques de fonctionnement.	EN 60034-1	CEI 60034-1
Machines électriques tournantes. Partie 2-1: Méthodes normalisées pour la détermination des pertes et du rendement à partir d'essais.	EN 60034-2-1	CEI 60034-2-1
Machines électriques tournantes. Partie 5: Degrés de protection procurés par la conception intégrale des machines électriques tournantes (Code IP). Classification.	EN 60034-5	CEI 60034-5
Machines électriques tournantes. Partie 6: Modes de refroidissement (Code IC).	EN 60034-6	CEI 60034-6
Machines électriques tournantes. Partie 7: Classification des modes de construction, des dispositions de montage et position de la boîte à bornes (Code IM).	EN 60034-7	CEI 60034-7
Machines électriques tournantes. Partie 8: Marques d'extrémité et sens de rotation.	EN 60034-8	CEI 60034-8
Machines électriques tournantes. Partie 9: Limites de bruit.	EN 60034-9	CEI 60034-9
Machines électriques tournantes. Partie 11: Protection thermique.	-	CEI 60034-11
Machines électriques tournantes. Partie 12: Caractéristiques de démarrage des moteurs triphasés à induction à cage à une seule vitesse pour des tensions d'alimentation inférieures ou égales à 660 V, 50 Hz.	EN 60034-12	CEI 60034-12
Machines électriques tournantes. Partie 14: Vibrations mécaniques de certaines machines de hauteur d'axe supérieure ou égale à 56 mm. Mesurage, évaluation et limites de l'intensité vibratoire.	EN 60034-14	CEI 60034-14
Machines électriques tournantes. Partie 30: Classes de rendement pour les moteurs à induction triphasés à cage, mono vitesse (Code IE).	-	CEI 60034-30
Évaluation et classification thermique de l'isolation électrique.	-	CEI 60085
Tensions normales de la CEI.	-	CEI 60038
Moteurs à induction triphasés à usage général de dimensions et puissances normales. Désignation des carcasses de 56 à 315.	EN 50347	CEI 60072

RÈGLEMENTATION SUR LES RENDEMENTS

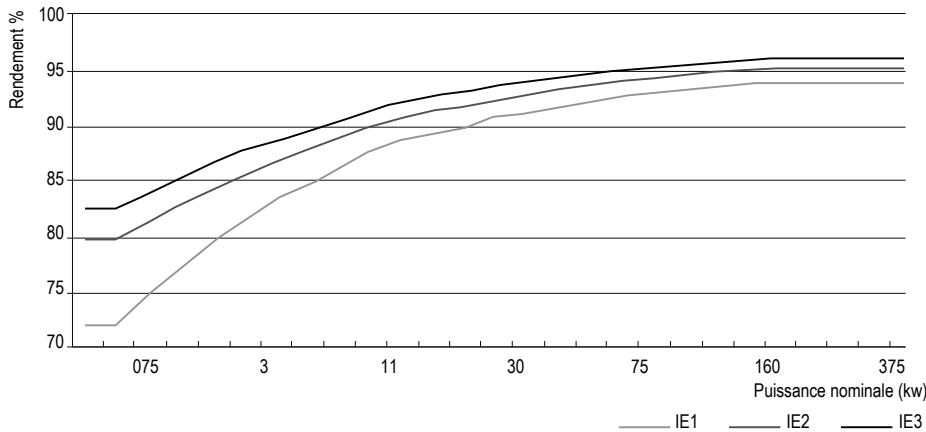

Ce tableau reprend, de façon résumée, à caractère indicatif et non contraignant, la normative en vigueur à partir le 1er Janvier 2017, selon le Règlement (CE) 640/2009 de la Commission du 22 Juillet 2009 (et des modifications ultérieures). Exigences relatives à l'éco-conception des moteurs électriques. Le choix du niveau de rendement IE3, IE2 ou IE1 relève de la responsabilité du client*.

DOMAINE D'APPLICATION*

Rendement minimum IE3

IE3

- Service continu S1 et intermittent S3 égal ou supérieur à 80 %.
- Moteurs à induction triphasés à cage d'écurueil, voltage inférieur à 1000 V.
- Mono-vitesse de 2 à 6 pôles.
- Fréquence 50 Hz ou 50 Hz/60 Hz.
- Puissances comprises entre 0,75 kW et 375 kW.
- Moteurs installés dans l'Union Européenne, la Norvège et la Suisse.

IE2

Service S9 - Quand la norme exige un rendement IE3 et le moteur est piloté par un variateur de fréquence, il est possible d'installer un moteur IE2.

EXCEPTIONS / MOTEURS NON CONCERNÉS*

Il est important de connaître la norme aussi bien que ses exceptions et les applications hors de son domaine.

Particularités techniques	Particularités sur l'application	Particularités géographiques
<ul style="list-style-type: none"> • Moteurs à 8 pôles (750 tr/min). • Moteurs à deux ou plusieurs vitesses. • Moteurs de puissance 0,55Kw et inférieurs. • Moteurs ATEX (atmosphères explosibles). • Moteurs à frein. 	<ul style="list-style-type: none"> • Moteurs en service S3, S4, S5, S6... 75% SD ou inférieur. • Moteurs complètement immergés dans un liquide. • Moteurs entièrement intégrés dans un autre produit. 	<ul style="list-style-type: none"> • Moteurs installés hors de l'Union Européenne. • Moteurs installés à des altitudes supérieures à 4000 mètres au-dessus du niveau de la mer. • Moteurs à température ambiante supérieure à +60°C et inférieure à -35°C.

* Les informations ci-avant sont données à titre indicatif, non contraignantes. Se rapporter à la norme originale.

TOLÉRANCES MÉCANIQUES

Côte	Description côte	Tolérance
A	Entre axes des trous de fixation (vue transversale).	± 1 mm
AB, AC	Largeur maximale du moteur (sans boîte à bornes).	+ 2 %
B	Entre axes des trous de fixation (vue longitudinale).	± 1 mm
C	Centre du premier trou de fixation à l'épaulement de l'arbre.	± 3 mm
D	Diamètre de bout d'arbre.	k6 jusqu'à 48 mm m6 à partir de 55 mm
E	Diamètre bout d'arbre < 55 mm. Diamètre bout d'arbre > 60 mm.	- 0,3 mm + 0,5 mm
F	Largeur clavette.	h9
GA	Partie inférieure de l'arbre à partie supérieure de la clavette.	+ 0,2 mm
H	Distance entre l'axe de l'arbre et le dessous des pattes.	- 0,5 ≤ 250 mm - 1 ≥ 280 mm
HD	Hauteur totale (du point le plus élevé au point le plus bas).	+ 2 %
K, S	Diamètre trous fixation, pattes ou bride.	+ 3 %
L	Longueur totale du moteur.	+ 1 %
M	Diamètre cercle des trous de fixation.	$\pm 0,8$ mm
N	Diamètre emboîtement bride.	j6 jusqu'à 230 mm h6 à partir 250 mm
P	Diamètre extérieur de bride.	-1 mm
	Distance entre l'épaulement de l'arbre et la surface d'appui de la bride, avec le roulement bloqué.	$\pm 0,5$ mm
	Distance entre épaulement de l'arbre et butée de la bride.	± 3 mm
m	Poids du moteur.	De -5 % à +10 %

TOLÉRANCES ÉLECTRIQUES

Paramètres électriques. Conformément à la norme EN 60034-1:

Rendement (η) (Détermination indirecte)	- 0,15 (1- η) pour $P_N \leq 150$ kW - 0,1 (1- η) pour $P_N > 150$ kW
Facteur de puissance ($\cos \varphi$)	$\frac{1-\cos \varphi}{6}$ min. 0,02 max. 0,07
Glissement (tr/min) (À température et charge nominales)	± 20 % pour $P_N \geq 1$ kW ± 30 % pour $P_N < 1$ kW
Intensité de démarrage (I_A)	+ 20 % (sans limite inférieur)
Couple de démarrage (M_A)	-15 % et +25 %
Couple nominal (M_k) (maximal)	10 % (avec cette valeur M_K / M_n doit être au moins 1,6)
Couple minimal (M_s)	-15 %
Moment d'inertie (J)	± 10 %
Bruit (pression acoustique)	+3 dB (A)

CARACTÉRISTIQUES PRINCIPALES

Les moteurs asynchrones triphasés et monophasés ont été conçus conformément aux normes CEI 60034, CEI 60038 et CEI 60072: hauteur d'axe de 56 à 355, puissances comprises entre 0,06 kW et 315 kW pour un service continu (S1) à tension et fréquence nominales. Ils peuvent travailler à une température ambiante maximale de 40°C et à une altitude de 1000 m au-dessus du niveau de la mer. Ils existent en 2, 4, 6 et 8 pôles, 230/400 V ou 400/690 V 50 Hz avec une classe d'isolement F, une température de chauffe classe B et une protection IP 55, qui assure une étanchéité contre la poussière et les jets d'eau dans n'importe quelle direction.

Élément	Matériel	Séries MS / MYT / MY / ML / MSEF	Série EG
• Carcasse	• Aluminium (séries MS / MYT / MY / ML / MSEF) • Fonte (série EG)	• Aluminium coulé sous pression • Pattes démontables • Anneaux de levage \geq HA 100 • Borne de masse	• Fonderie de fonte • Anneaux de levage • Borne de masse
• Flasques et brides	• Aluminium (séries MS / MYT / MY / ML / MSEF) • Fonte (série EG)	• Aluminium coulé sous pression • Acier inséré au logement du roulement	• Fonderie de fonte • Graisseur
• Stator	• Tôle magnétique laminée à froid • Cuivre électrolytique	• Fabriqué à double imprégnation sous vide et sous pression avec des résines synthétiques (VIP)	• Fabriqué à double imprégnation sous vide et sous pression avec des résines synthétiques (VIP) • Sondes CTP
• Boîte à bornes	• Aluminium (séries MS / MSEF) • Fonte (série EG) • Plastique ou aluminium (séries ML / MYT / MY)	• Orientable 360° • Avec presse étoupe • Borne de masse à l'intérieur	• Orientable 360° • Avec presse étoupe • Borne de masse à l'intérieur
• Rotor	• Tôle magnétique laminée à froid • Aluminium	• Équilibré dynamiquement avec demi-clavette • Montage à chaud sur l'arbre	• Équilibré dynamiquement avec demi-clavette • Montage à chaud sur l'arbre et avec clavette d'entraînement
• Arbre	• Acier	• Trou de centre taraudé • Clavette à bouts ronds	• Trou de centre taraudé • Clavette à bouts ronds
• Roulements		• Roulements à billes avec double flasque et graissés à vie. • Préchargés côté entraînement	• Roulements à billes ouverts, avec système de graissage extérieur • Préchargés côté entraînement
• Bagues d'étanchéité	• Caoutchouc synthétique	• Joints sur les deux côtés pour toutes les hauteurs d'axe	• Joints sur les deux côtés pour toutes les hauteurs d'axe
• Ventilateur	• Thermoplastique ou aluminium (en option)	• Pales radiales bidirectionnelles	• Pales radiales bidirectionnelles
• Capot ventilateur	• Tôle d'acier	• Position V1 (B5 verticale, bout d'arbre vers le bas) avec tôle parapluie (en option)	• Position V1 (B5 verticale, bout d'arbre vers le bas) avec tôle parapluie (en option)
• Peinture	• Peinture standard	• Couleur bleu, RAL 5010 (séries MS IE1, IE2) • Couleur gris terre d'ombre, RAL 7022 (séries MS IE3) • Couleur noir, RAL 9005 (MY / MYT / ML) • Couleur gris, RAL 9006 (MSEF)	• Couleur bleu, RAL 5010 (séries EG IE1, IE2) • Couleur gris terre d'ombre, RAL 7022 (série EG IE3)

PLAQUE SIGNALÉTIQUE

Tous les moteurs sont équipés d'une plaque signalétique contenant les données établies par la norme CEI 60034-30: 2008. La plaque signalétique est en aluminium ou en acier selon la série et est fixée sur la carcasse du moteur, sur les côtés ou dans la partie supérieure.

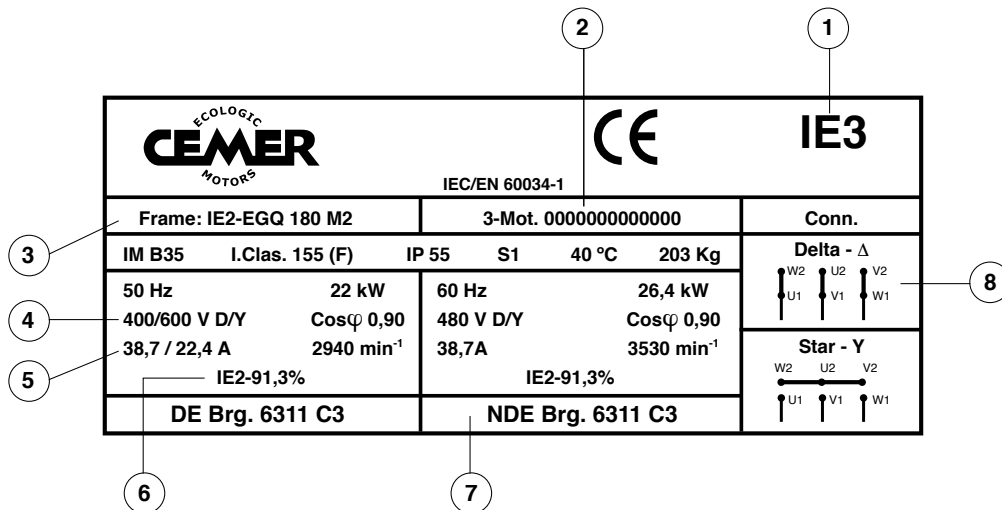

- 1 Classe de rendement (IE2 ou IE3)
- 2 Numéro de série
- 3 Type (IE2-EGQ 180M 2): classe de rendement (IE2), série (EGQ) hauteur d'axe (180M) et nombre de pôles (2)
- 4 Tension nominale à 50 Hz
- 5 Intensité nominale à 50 Hz
- 6 Classe de rendement IE et rendement nominal à 100 % de la charge à 50 Hz
- 7 Type de roulements
- 8 Schéma de branchement (moteurs HA ≥ 160)

SCHÉMA DE BRANCHEMENT

Moteur triphasé 1 vitesse

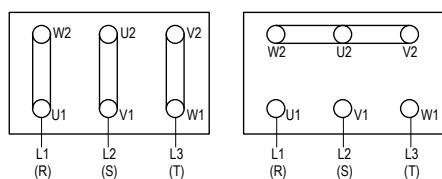

Séries MS / EG / MSEF

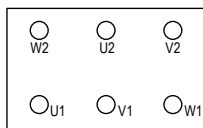

En cas de commutateur étoile-triangle sans barrettes, brancher selon schéma du commutateur.

Tension inférieure (Δ) Tension supérieure (Y) Démarreur (Y - Δ)

Moteur monophasé

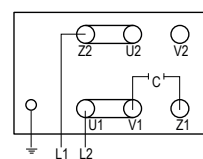

Séries MYT / MY

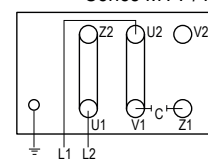

Sens horaire Sens antihoraire

Moteur monophasé

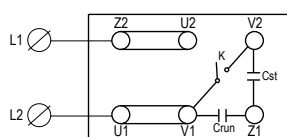

Sens horaire

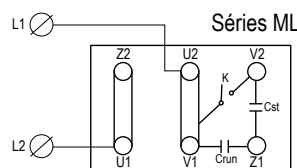

Sens antihoraire

Pour les moteurs freins série MSEF, en cas de pilotage par variateur de fréquence il faut prévoir un branchement du frein indépendant du moteur. Schéma de branchement disponible sur demande.

FORMES DE CONSTRUCTION

Les moteurs de hauteur d'axe 56 à 355 peuvent être fournis dans les formes de construction figurant dans le tableau ci-dessous. Les formes de construction base sont classifiées conformément à la norme EN 60034-7. D'autres positions de travail sont possibles pour les moteurs en forme IM B3, IM B5 ou IM B14.

IM B3 : IM V5, IM V6, IM B6, IM B7 et IM B8.

IM B35 : IM V15, IM V36, IM 2051, IM 2061 et IM 2071.

IM B34 : IM 2111, IM 2131, IM 2151, IM 2161 et IM 2171.

IM B5 : IM V1 et IM V3. (Bride à trous lisses).

IM B14 : IM V18 et IM V19. (Bride à trous taraudés).

Veillez nous contacter pour toute forme de construction pour HA 160 à 355 et en particulier pour les formes IM V5, IM V6, IM B6, IM B7 et IM B8.

Les formes IM B5 et IM V3 ne sont pas possibles pour les HA 315 et 355. Pour HA 280, merci de nous consulter.

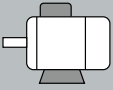
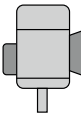
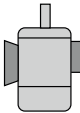
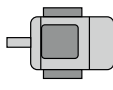
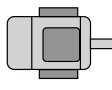
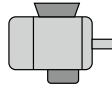
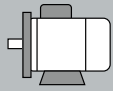
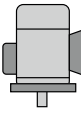
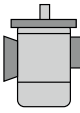
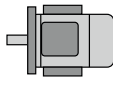
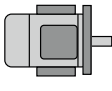
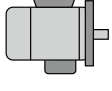
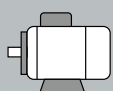
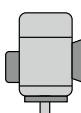
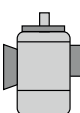
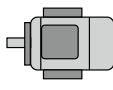
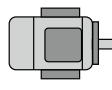
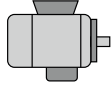
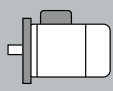
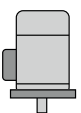
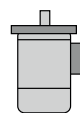
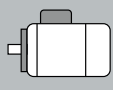
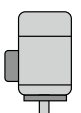
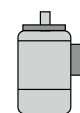
Formes de construction base	Autres formes de construction				
IM B3 IM 1001 	IM V5 IM 1011 	IM V6 IM 1031 	IM B6 IM 1051 	IM B7 IM 1061 	IM B8 IM 1071 
IM B35 IM 2001 	IM V15 IM 2011 	IM V36 IM 2031 	- IM 2051 	- IM 2061 	- IM 2071 
IM B34 IM 2101 	- IM 2111 	- IM 2131 	- IM 2151 	- IM 2161 	- IM 2171 
IM B5 IM 3001 	IM V1 IM 3011 	IM V3 IM 3031 			
IM B14 IM 3601 	IM V18 IM 3611 	IM V19 IM 3631 			

ROULEMENTS

Les moteurs des séries **MS / MYT / MY / ML / MSEF** sont équipés de roulements rigides à billes, avec des flasques en caoutchouc, graissés à vie et sans entretien.

Moteur		Roulement	
Hauteur d'axe	Pôles	Avant	Arrière
56	2-4-6-8	6201 2RS C3	6201 2RS C3
63	2-4-6-8	6201 2RS C3	6201 2RS C3 (** 6202 2RS C3)
71	2-4-6-8	6202 2RS C3	6202 2RS C3 (** 6203 2RS C3)
80	2-4-6-8	6204 2RS C3	6204 2RS C3
90	2-4-6-8	6205 2RS C3	6205 2RS C3 (6204 2RS C3*)
100	2-4-6-8	6206 2RS C3	6206 2RS C3
112	2-4-6-8	6306 2RS C3	6306 2RS C3 (** 6207 2RS C3)
132	2-4-6-8	6308 2RS C3	6308 2RS C3
160	2-4-6-8	6309 2RS C3	6309 2RS C3

* Le roulement pour les moteurs monophasés séries **MY / MYT / ML** figure entre parenthèses.

** Le roulement pour les moteurs freins série **MSEF** figure entre parenthèses.

BAGUES D'ÉTANCHÉITE

Les moteurs des séries **MS / MYT / MY / ML / MSEF** sont équipées de joints d'étanchéité à ressort et à double lèvre afin d'intensifier l'étanchéité du moteur.

Moteur		Bague d'étanchéité	
Hauteur d'axe	Pôles	Avant	Arrière
56	2-4-6-8	12x22x5	12x22x5
63	2-4-6-8	12x24x5	12x24x5
71	2-4-6-8	15x25x7	15x25x7
80	2-4-6-8	20x34x7	20x34x7
90	2-4-6-8	25x37x7	25x37x7 (20x34x7*)
100	2-4-6-8	30x44x7	30x44x7
112	2-4-6-8	30x44x7	30x44x7
132	2-4-6-8	40x58x7	40x58x7
160	2-4-6-8	45x65x8	45x65x8

* Le roulement pour les moteurs monophasés séries **MY / MYT / ML** figure entre parenthèses.

Les dimensions des roulements et des bagues d'étanchéité varient selon la série du moteur. Veuillez nous contacter pour plus de renseignements.

ROULEMENTS

Les moteurs de la série **EG** sont équipés de roulements standards pour un accouplement direct et un travail horizontal. Il s'agit de roulements rigides à billes à une rangée ouverts. Ils doivent être lubrifiés avec une graisse à base lithique spécifique. Les moteurs en fonte de la série **EG** sont équipés d'un système de graissage extérieur.

Moteur		Roulement		
Hauteur d'axe	Pôles	Avant	Arrière	Graissage heures/cm ³
160	2-4-6-8	6309 C3	6309 C3	2000 - 4000 / 20-20
180	2-4-6-8	6311 C3	6311 C3	2000 - 4000 / 23-23
200	2-4-6-8	6312 C3	6312 C3	2000 - 4000 / 31-31
225	2	6312 C3	6312 C3	2000 / 31-31
	4-6-8	6313 C3	6312 C3	4000 / 35-31
250	2	6313 C3	6313 C3	2000 / 35-35
	4-6-8	6314 C3	6313 C3	4000 / 41-35
280	2	6314 C3	6314 C3	2000 / 41-41
	4-6-8	6317 C3	6314 C3	4000 / 57-41
315	2	6317 C3	6317 C3	2000 / 57-57
	4-6-8	6319 C3	6319 C3	4000 / 64-64
355	2	6319 C3	6319 C3	2000 / 64-64
	4-6-8	6322 C3	6322 C3	3000 / 78-78

BAGUES D'ÉTANCHÉITÉ

Les moteurs de la série **EG** sont équipés de joints d'étanchéité à ressort et à double lèvre afin d'intensifier l'étanchéité du moteur.

Moteur		Bague d'étanchéité	
Hauteur d'axe	Pôles	Avant	Arrière
160	2-4-6-8	45x62x8	45x62x8
180	2-4-6-8	55x72x8	55x72x8
200	2-4-6-8	60x80x8	60x80x8
225	2	65x85x10	60x80x8
	4-6-8	65x90x10	60x80x8
250	2-4-6-8	70x90x10	65x85x10
280	2	70x90x10	70x90x10
	4-6-8	85x110x12	70x90x10
315	2	85x110x12	85x110x12
	4-6-8	95x120x12	95x120x12

Les dimensions des roulements et des bagues d'étanchéité varient selon la série du moteur. Veuillez nous contacter pour plus de renseignements.

TRANSMISSION PAR POULIE/COURROIE*

Les éléments de transmission doivent être sélectionnés soigneusement afin d'assurer une bonne performance du moteur. Veuillez contacter votre fournisseur de poulies, courroies et accouplements ou notre service technique.

Lorsqu'un moteur est entraîné par une poulie/courroie, l'arbre doit supporter un effort radial qui est transmis au roulement côté entraînement.

Pour les moteurs HA 56 à 250 (compris), la magnitude de cette force n'est pas importante et il peut être utilisé un roulement standard.

Les moteurs HA 160 à 355 ont besoin d'un roulement à rouleaux cylindriques (type NU), qui est sélectionné en fonction de l'application (nous vous recommandons de contacter notre service technique). Ils sont nécessaires les informations suivantes concernant la poulie :

- Poids (Kg)
- Diamètre extérieur (mm)
- Nombre de gorges (N)
- Largeur (mm)

IMPORTANT. Les roulements à rouleaux cylindriques (NU) doivent supporter au moins 25 % de leur charge radiale maximale afin d'assurer leur bon fonctionnement. Dans de nombreux cas, le poids de l'élément supporté par le palier, avec les forces externes, est supérieur à la charge minimale nécessaire.

MOTEURS EN POSITION VERTICALE – BOUT D'ARBRE VERS LE HAUT*

Positions de travail: B3-V6, B35-V36, B34-IM2131, B5-V3 et B14-V19 (veuillez voir page 9).

Les moteurs sont conçus pour travailler horizontalement et quand ils sont installés en vertical (bout d'arbre vers le haut), le roulement côté entraînement (celui en haut) doit supporter le poids de l'arbre et du rotor, ce qui se traduit par une force axiale supérieure à celle estimée.

Pour les moteurs HA 56 à 250 (compris) la magnitude de cette force n'est pas importante et il peut être utilisé un roulement standard.

Pour les moteurs HA 280, 315 et 355 un roulement à billes à contact oblique (type QJ /7000) devra être installé côté entraînement.

MOTEURS EN POSITION VERTICALE – BOUT D'ARBRE VERS LE BAS*

Positions de travail: B3-V5, B35-V15, B34-IM2111, B5-V1 et B14-V18 (veuillez voir page 9).

Les moteurs sont conçus pour travailler horizontalement et quand ils sont installés en vertical (bout d'arbre vers le bas), le roulement côté ventilateur (celui en haut) doit supporter le poids de l'arbre et du rotor, ce qui se traduit par une force axiale supérieure à celle estimée.

Pour les moteurs HA 56 à 250 (compris) la magnitude de cette force n'est pas importante et il peut être utilisé un roulement standard.

Pour les moteurs HA 280, 315 et 355 un roulement à billes à contact oblique (type QJ /7000) devra être installé côté ventilateur.

* Ces informations ne sont pas contraignantes. Veuillez nous contacter pour étudier votre application particulière.

SYSTÈMES DE PROTECTION

Sur demande, des moteurs avec les protections suivantes peuvent être fournis :

- Sondes de température CTP, installées dans le bobinage (sur demande; à partir HA 160 compris).
- Sondes de température bimétalliques, normalement fermé NC ou normalement ouvert NO.
- Sondes de température PT100 dans les roulements et le bobinage.
- Résistances anti-condensation dans l'enroulement.

SERVICE S9 FONCTIONNEMENT AVEC CONVERTISSEUR DE FRÉQUENCE*

Tous les moteurs CEMER peuvent être actionnés par un convertisseur de fréquence. Cependant, il faut considérer une série de mesures techniques.

Il est très important de prendre des précautions au niveau du système électrique, car les moteurs avec isolement standard peuvent être facilement endommagés. Les pics de tension générés aux bornes du moteur sont souvent élevés et de longue durée. En fonction du type, longueur et configuration du câblage du moteur, les impulsions peuvent multiplier par deux la tension de liaison du convertisseur.

Si la tension de liaison du convertisseur est inférieure à 600 V, les moteurs CEMER peuvent être alimentés par un convertisseur de fréquence à une tension de sortie maximale de 420 V sans filtre postérieur. Il est conseillé de commander de préférence des moteurs en couplage étoile (Y).

Pour les moteurs à partir HA 280 (compris), COSGRA recommande l'installation d'un moteur avec axe isolé (ou avec roulement isolé) à l'arrière (côté ventilateur) afin qu'ils ne soient pas endommagés par les courants résiduels.

Les moteurs représentent uniquement une partie complexe du système d'actionnement électrique. Actuellement, les convertisseurs s'auto-protègent et protègent aussi le moteur contre les surcharges thermiques. Par contre, ils ne contrôlent pas les pics de tension sur les bornes du moteur. Le système d'actionnement peut abimer le moteur à cause du manque de filtres à la sortie du convertisseur et/ou une longueur excessive du câblage.

Tout cela peut endommager le système d'isolation du moteur.

Plusieurs options permettant d'améliorer le système d'actionnement électrique sont possibles :

- Circuits de filtres à la sortie du convertisseur (obturation, du/dt, sinus).
- Moteurs avec système d'isolement renforcé.
- Combinaison des deux systèmes antérieurs.

Le responsable doit sélectionner soigneusement les différents éléments du système. Il est de sa responsabilité que la tension aux bornes du moteur ne soit pas dépassée. Cela comprend également la sélection du système d'isolation du moteur, sans oublier les autres éléments de l'ensemble.

Afin de compenser les pertes de rendement du moteur causées par le variateur de fréquence, il convient d'utiliser un facteur de service 1.1 ou supérieur.

Pour éviter la surchauffe du moteur, il est nécessaire d'installer des sondes de température dans l'enroulement.

Dans certains cas, il convient d'utiliser une ventilation forcée (veuillez voir pages 28 et 29).

Notre Département Technique, spécialisé dans ce type d'applications, vous aidera à choisir le bon moteur pour chaque application.

* Ces informations ne sont pas contraignantes. Veuillez nous contacter pour étudier votre application particulière.

PUISSANCE

Les puissances nominales contenues dans ce catalogue sont conformes à la norme EN 60034-1. Elles sont conçues pour une température ambiante maximale de 40°C et une altitude de ≤ 1000 m au-dessus du niveau de la mer. La surcharge tolérée est de 10% pour une température maximale de 40°C ou une puissance nominale jusqu'à 2500 m au-dessus du niveau de la mer.

Quand la température ambiante est supérieure à la température maximale ou quand l'altitude du niveau de la mer est supérieure à 1.000 m, le fonctionnement des moteurs est possible, mais la puissance nominale diminue selon les données du tableau ci-dessous :

Température ambiante °C	40	45	50	55	60		
Puissance %	100	97	93	87	82		
Altitude en mètres au-dessus du niveau de la mer	1000	1500	2000	2500	3000	3500	4000
Puissance %	100	98	95	91	87	83	78

TENSIONS ET FRÉQUENCES

Les moteurs sont conçus pour travailler dans des conditions de tension et fréquence nominales, avec les tolérances indiquées ci-après.

Les moteurs peuvent fonctionner dans la zone de travail normal, zone A, sans aucune réduction de puissance nominale avec des variations de tension de ± 5 % par rapport à la valeur de design et une variation de fréquence de ± 2 %.

D'ailleurs, les moteurs peuvent fonctionner dans une zone de travail avec certaines restrictions, zone B, avec une variation de tension de ±10 % et une fréquence de ± 3 %, respectant toujours les indications de la norme EN 60034-1.

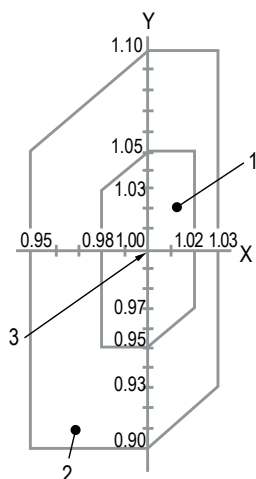

1. Zone A, zone de travail normal
2. Zone B, zone de travail avec restrictions
3. Point de dessin, caractéristiques nominales

X = Relation de fréquence, f/f_N

$$f/f_N = \frac{\text{Fréquence de fonctionnement}}{\text{Fréquence nominale}}$$

Y = Relation tension, U/U_N

$$U/U_N = \frac{\text{Tension de fonctionnement}}{\text{Tension nominale}}$$

Les moteurs standards sont fournis avec les tensions et fréquences suivantes :

230/400 V	Δ/Y	50 Hz	275/480 V	Δ/Y	60 Hz
400/690 V	Δ/Y	50 Hz	480 V	Δ	60 Hz

Tensions et fréquences spéciales possibles sur demande.

CAPACITÉ DE SURCHARGE

Conformément à la norme EN 60034-1, tous les moteurs peuvent être soumis aux conditions suivantes de surcharge à la tension et fréquence nominales :

- 1,5 fois l'intensité nominale pendant 2 minutes.
- 1,6 fois le couple nominal pendant 15 secondes (1,5 fois par $I_A/I_N < 4,5$).

MOTEURS ASYNCHRONES TRIPHASÉS IE3 - 3000 tr/min

Rotor à cage d'écuréuil.

Ventilation externe IC 411, service continu S1.

Classe d'isolation 155 (F), degré de protection IP 55.

Moteurs aluminium série

IE3-MS

Moteurs fonte série

IE3-EG

Vitesse synchrone 3000 tr/min - 2 pôles

400 V. 50 Hz

TYPE	Puissance		M _N N.m	n tr/min	Classe rendement IE3 EN 60034-2-1			I _N 400 V A	I _x /I _N	Cosφ	M _x /M _N	M _y /M _N	J Kgm ²	Bruit dB(A)	m Kg
	kW	HP			100 %	75 %	50 %								
	Moteurs aluminium série IE3-MS*														
IE3 - MS 80 1 -	0,75	1,0	2,50	2850	80,7	81,0	79,5	1,62	8,0	0,83	2,2	2,0	0,000972	67	10,4
IE3 - MS 80 2 -	1,10	1,5	3,65	2860	82,7	83,0	83,3	2,35	8,0	0,83	2,2	2,0	0,001275	67	13,3
IE3 - MS 90 S -	1,50	2,0	4,98	2860	84,2	84,4	84,2	3,11	8,0	0,83	2,2	2,2	0,002186	72	15,4
IE3 - MS 90 L1 -	2,20	3,0	7,31	2860	85,9	86,1	85,1	4,38	8,5	0,85	2,2	2,2	0,002636	72	16,7
IE3 - MS 100 L1 -	3,00	4,0	9,90	2880	87,1	87,3	86,9	5,80	8,5	0,86	2,2	2,2	0,004842	76	25,9
IE3 - MS 112 M -	4,00	5,5	13,19	2880	88,1	88,3	87,2	7,65	8,5	0,86	2,2	2,2	0,007505	77	34,4
IE3 - MS 132 S1 -	5,50	7,5	18,08	2890	89,2	89,4	88,1	10,10	8,5	0,88	2,2	2,2	0,015212	80	45,0
IE3 - MS 132 S2 -	7,50	10,0	24,48	2910	90,1	90,3	90,7	13,70	8,5	0,88	2,2	2,2	0,018996	80	61,3
IE3 - MS 160 M1 -	11,00	15,0	35,67	2930	91,2	91,4	89,5	19,40	8,5	0,90	2,2	2,2	0,059613	86	86,3
IE3 - MS 160 M2 -	15,00	20,0	48,47	2940	91,9	92,2	90,2	26,30	8,5	0,90	2,2	2,2	0,076751	86	101,4
IE3 - MS 160 L -	18,50	25,0	59,78	2940	92,4	92,6	90,8	31,90	8,5	0,91	2,2	2,2	0,092252	86	119,7
Moteurs fonte série IE3-EG															
IE3 - EG 160 M1 -	11,00	15,0	35,73	2940	91,2	91,1	89,6	19,60	7,7	0,89	2,2	2,3	0,043700	79	145,0
IE3 - EG 160 M2 -	15,00	20,0	48,72	2940	91,9	91,8	90,4	26,50	7,8	0,89	2,2	2,3	0,055400	79	160,0
IE3 - EG 160 L -	18,50	25,0	60,09	2940	92,4	92,3	91,0	32,50	7,8	0,89	2,0	2,3	0,063800	79	175,0
IE3 - EG 180 M -	22,00	30,0	71,22	2950	92,7	92,6	91,3	38,50	7,3	0,89	2,0	2,3	0,092200	80	215,0
IE3 - EG 200 L1 -	30,00	40,0	96,79	2960	93,3	93,2	92,0	52,10	7,4	0,89	2,0	2,3	0,157100	82	290,0
IE3 - EG 200 L2 -	37,00	50,0	119,40	2960	93,7	93,6	92,5	64,00	7,4	0,89	2,0	2,3	0,169100	82	310,0
IE3 - EG 225 M -	45,00	60,0	144,70	2970	94,0	93,9	92,9	77,60	7,4	0,89	2,0	2,3	0,316100	84	390,0
IE3 - EG 250 M -	55,00	75,0	176,90	2970	94,3	94,2	93,3	94,60	6,9	0,89	2,2	2,3	0,359500	80	520,0
IE3 - EG 280 S -	75,00	100,0	240,40	2980	94,7	94,6	93,7	128,00	6,9	0,89	2,0	2,3	0,668200	81	680,0
IE3 - EG 280 M -	90,00	125,0	288,40	2980	95,0	94,9	94,0	154,00	7,0	0,89	2,0	2,2	0,777000	81	725,0
IE3 - EG 315 S -	110,00	150,0	352,50	2980	95,2	95,1	94,2	185,00	7,0	0,90	2,0	2,2	1,457200	84	940,0
IE3 - EG 315 M -	132,00	180,0	423,00	2980	95,4	95,3	94,4	222,00	7,1	0,90	2,0	2,2	1,605900	84	1050,0
IE3 - EG 315 L1 -	160,00	220,0	512,80	2980	95,6	95,5	95,0	265,00	7,1	0,91	2,0	2,2	2,081700	84	1130,0
IE3 - EG 315 L2 -	200,00	270,0	640,90	2980	95,8	95,7	95,0	331,00	7,1	0,91	2,0	2,2	2,379100	84	1195,0
IE3 - EG 355 M -	250,00	340,0	801,20	2980	95,8	95,7	95,0	414,00	7,1	0,91	2,0	2,2	4,383400	85	nc**
IE3 - EG 355 L1 -	315,00	430,0	1009,00	2980	95,8	95,7	95,0	522,00	7,0	0,91	1,7	2,2	4,720500	85	nc**
IE3 - EG 355 L2 -	355,00	480,0	1138,00	2980	95,8	95,7	95,0	588,00	7,2	0,91	1,7	2,2	6,775800	85	nc**

Les données électriques varient selon la série du moteur. Veuillez nous contacter pour plus de renseignements. Données séries MSE et EGQ.

* Moteurs en fonte disponibles pour HA 80-132 (autres puissances et valeurs sur demande).

nc** = Nous consulter

MOTEURS ASYNCHRONES TRIPHASÉS IE3 - 1500 tr/min

Rotor à cage d'écuréuil.

Ventilation externe IC 411, service continu S1.

Classe d'isolation 155 (F), degré de protection IP 55.

Moteurs aluminium série

IE3-MS

Moteurs fonte série

IE3-EG

Vitesse synchrone 1500 tr/min - 4 pôles

400 V. 50 Hz

TYPE	Puissance		M _n N.m	n tr/min	Classe rendement IE3 EN 60034-2-1			I _n 400 V A	I _d /I _n	Cos φ	M _x /M _N	M _y /M _N	J Kgm ²	Bruit dB(A)	m Kg
	kW	HP			100 %	75 %	50 %								
Moteurs aluminium série IE3-MS*															
IE3 - MS 80 2 -	0,75	1,0	5,13	1390	82,5	82,7	78,8	1,69	8,0	0,78	2,2	2,2	0,002285	58	12,8
IE3 - MS 90 S -	1,10	1,5	7,52	1390	84,1	84,4	80,1	2,40	8,0	0,79	2,2	2,2	0,003842	61	16,2
IE3 - MS 90 L -	1,50	2,0	10,18	1400	85,3	85,5	81,4	3,19	8,0	0,80	2,2	2,2	0,004685	61	19,2
IE3 - MS 100 L1 -	2,20	3,0	14,82	1410	86,7	86,9	86,2	4,60	8,0	0,80	2,2	2,2	0,008754	64	25,0
IE3 - MS 100 L2 -	3,00	4,0	20,07	1420	87,7	87,8	86,9	6,12	8,5	0,81	2,2	2,2	0,011063	64	29,5
IE3 - MS 112 M -	4,00	5,5	26,57	1430	88,1	88,3	88,4	8,02	8,5	0,82	2,2	2,2	0,015292	65	37,8
IE3 - MS 132 S -	5,50	7,5	36,28	1440	89,6	89,7	89,3	10,80	8,5	0,83	2,2	2,2	0,034464	71	58,8
IE3 - MS 132 M -	7,50	10,0	49,14	1450	90,4	90,6	91,6	14,30	8,5	0,84	2,2	2,2	0,043597	71	68,2
IE3 - MS 160 M -	11,00	15,0	71,58	1460	91,4	91,6	91,8	20,30	8,5	0,86	2,2	2,2	0,105373	75	96,8
IE3 - MS 160 L -	15,00	20,0	97,60	1460	92,1	92,5	91,9	27,20	8,5	0,87	2,2	2,2	0,137038	75	111,4
Moteurs fonte série IE3-EG															
IE3 - EG 160 M -	11,00	15,0	71,50	1470	91,4	91,3	90,3	20,40	7,7	0,85	2,2	2,3	0,091500	69	150,0
IE3 - EG 160 L -	15,00	20,0	97,40	1470	92,1	92,0	90,6	27,30	7,8	0,86	2,2	2,3	0,108200	69	180,0
IE3 - EG 180 M -	18,50	25,0	119,80	1475	92,6	92,5	91,2	33,50	7,8	0,86	2,0	2,3	0,202100	72	225,0
IE3 - EG 180 L -	22,00	30,0	142,40	1475	93,0	92,9	91,7	39,70	7,8	0,86	2,0	2,3	0,229600	72	240,0
IE3 - EG 200 L -	30,00	40,0	194,20	1475	93,6	93,5	92,4	53,80	7,3	0,86	2,0	2,3	0,350200	75	320,0
IE3 - EG 225 S -	37,00	50,0	238,80	1480	93,9	93,8	92,7	66,10	7,4	0,86	2,0	2,3	0,527500	76	390,0
IE3 - EG 225 M -	45,00	60,0	290,40	1480	94,2	94,1	93,1	80,20	7,4	0,86	2,0	2,3	0,649200	76	410,0
IE3 - EG 250 M -	55,00	75,0	354,90	1480	94,6	94,5	94,0	97,60	7,4	0,86	2,2	2,3	1,027400	73	575,0
IE3 - EG 280 S -	75,00	100,0	482,30	1485	95,0	94,9	94,0	129,00	6,9	0,88	2,0	2,3	1,636600	75	725,0
IE3 - EG 280 M -	90,00	125,0	578,80	1485	95,2	95,1	94,5	155,00	6,9	0,88	2,0	2,3	1,969900	75	765,0
IE3 - EG 315 S -	110,00	150,0	709,80	1480	95,4	95,3	94,4	189,00	7,0	0,88	2,0	2,2	3,262600	80	1060,0
IE3 - EG 315 M -	132,00	180,0	851,80	1480	95,6	95,5	94,5	226,00	7,0	0,88	2,0	2,2	3,712600	80	1185,0
IE3 - EG 315 L1 -	160,00	220,0	1032,40	1480	95,8	95,7	95,0	271,00	7,1	0,89	2,0	2,2	4,668900	80	1270,0
IE3 - EG 315 L2 -	200,00	270,0	1290,50	1480	96,0	95,9	95,0	338,00	7,1	0,89	2,0	2,2	5,287600	80	1400,0
IE3 - EG 355 M -	250,00	340,0	1602,30	1490	96,0	95,9	95,1	418,00	7,1	0,90	2,0	2,2	9,934200	80	nc**
IE3 - EG 355 L1 -	315,00	430,0	2019,00	1490	96,0	95,9	95,1	526,00	7,1	0,90	2,0	2,2	12,609000	80	nc**
IE3 - EG 355 L2 -	355,00	480,0	2275,30	1490	96,0	95,9	95,1	607,00	7,0	0,88	1,7	2,2	13,660000	80	nc**

Les données électriques varient selon la série du moteur. Veuillez nous contacter pour plus de renseignements. Données séries MSE et EGQ.

* Moteurs en fonte disponibles pour HA 80 -132 (autres puissances et valeurs sur demande).

nc** = Nous contacter

MOTEURS ASYNCHRONES TRIPHASÉS IE3 - 1000 tr/min

Rotor à cage d'écuréuil.

Ventilation externe IC 411, service continu S1.

Classe d'isolation 155 (F), degré de protection IP 55.

Moteurs aluminium série

IE3-MS

Moteurs fonte série

IE3-EG

Vitesse synchrone 1000 tr/min - 6 pôles

400 V. 50 Hz

TYPE	Puissance		M _N N.m	n tr/min	Classe rendement IE3 EN 60034-2-1			I _N 400 V A	I _x /I _N	Cosφ	M _x /M _N	M _k /M _N	J Kgm ²	Bruit dB(A)	m Kg	
	kW	HP			100 %	75 %	50 %									
Moteurs aluminium série IE3-MS	IE3 - MS 90 S -	0,75	1,0	7,83	910	78,9	79,1	74,8	1,90	6,5	0,72	2,2	2,2	0,004070	57	18,2
	IE3 - MS 90 L -	1,10	1,5	11,36	920	81,0	81,3	78,4	2,70	6,5	0,73	2,2	2,2	0,005487	57	24,3
	IE3 - MS 100 L -	1,50	2,0	15,24	935	82,5	82,5	82,7	3,47	6,5	0,76	2,0	2,0	0,009137	61	25,7
	IE3 - MS 112 M -	2,20	3,0	22,23	940	84,3	84,3	84,5	5,00	6,5	0,76	2,0	2,0	0,017675	65	32,0
	IE3 - MS 132 S -	3,00	4,0	30,00	940	85,6	85,6	85,8	6,70	6,5	0,76	2,0	2,0	0,033804	69	34,0
	IE3 - MS 132 M1 -	4,00	5,5	40,00	950	86,8	86,8	86,9	8,56	6,5	0,76	2,0	2,0	0,043946	69	45,0
	IE3 - MS 132 M2 -	5,50	7,5	55,00	950	88,0	88,0	88,2	11,80	7,5	0,77	2,0	2,0	0,053987	69	63,0
	IE3 - MS 160 M -	7,50	10,0	75,00	950	89,1	89,1	89,4	15,85	7,5	0,77	2,0	2,0	0,109012	73	103,0
	IE3 - MS 160 L -	11,00	15,0	110,00	950	90,3	90,5	89,3	22,40	7,5	0,79	2,0	2,0	0,154850	73	140,9
Moteurs fonte série IE3-EG	IE3 - EG 160 M -	7,50	10,0	73,00	975	89,1	89,0	87,2	15,60	7,0	0,78	2,0	2,1	0,115200	65	140,0
	IE3 - EG 160 L -	11,00	15,0	108,00	975	90,3	90,2	88,6	22,30	7,2	0,79	2,0	2,1	0,166900	65	160,0
	IE3 - EG 180 L -	15,00	20,0	147,00	975	91,2	91,1	89,6	29,30	7,3	0,81	2,0	2,1	0,267500	69	220,0
	IE3 - EG 200 L1 -	18,50	25,0	181,00	975	91,7	91,6	90,2	36,00	7,3	0,81	2,0	2,1	0,402700	72	260,0
	IE3 - EG 200 L2 -	22,00	30,0	215,00	975	92,2	92,1	90,8	42,00	7,4	0,82	2,0	2,1	0,466300	72	290,0
	IE3 - EG 225 M -	30,00	40,0	292,00	980	92,9	92,8	91,6	57,50	6,9	0,81	2,0	2,1	0,761800	72	360,0
	IE3 - EG 250 M -	37,00	50,0	361,00	980	93,3	93,2	92,3	68,10	7,1	0,84	2,0	2,1	1,346000	70	470,0
	IE3 - EG 280 S -	45,00	60,0	439,00	980	93,7	93,6	92,5	80,60	7,3	0,86	2,0	2,0	1,816900	72	600,0
	IE3 - EG 280 M -	55,00	75,0	536,00	980	94,1	94,0	93,3	98,10	7,3	0,86	2,0	2,0	2,028200	72	645,0
	IE3 - EG 315 S -	75,00	100,0	723,00	990	94,6	94,5	93,6	135,00	6,6	0,85	2,0	2,0	3,721200	75	940,0
	IE3 - EG 315 M -	90,00	125,0	868,00	990	94,9	94,8	93,7	163,00	6,7	0,84	2,0	2,0	4,316600	75	1040,0
	IE3 - EG 315 L1 -	110,00	150,0	1061,00	990	95,1	95,0	94,1	196,00	6,7	0,85	2,0	2,0	5,209700	75	1110,0
	IE3 - EG 315 L2 -	132,00	180,0	1273,00	990	95,4	95,3	94,5	232,00	6,8	0,86	2,0	2,0	6,177200	75	1115,0
	IE3 - EG 355 M1 -	160,00	220,0	1543,00	990	95,6	95,5	95,0	281,00	6,8	0,86	1,8	2,0	9,767900	79	nc**
	IE3 - EG 355 M2 -	200,00	270,0	1929,00	990	95,8	95,7	95,0	346,00	6,8	0,87	1,8	2,0	12,059000	79	nc**
	IE3 - EG 355 L -	250,00	340,0	2412,00	990	95,8	95,7	95,0	433,00	6,8	0,87	1,8	2,0	14,953000	79	nc**

Les données électriques varient selon la série du moteur. Veuillez nous contacter pour plus de renseignements. Données séries MSE et EGQ.

nc** = Nous consulter

MOTEURS ASYNCHRONES TRIPHASÉS IE2 - 3000 tr/min

Rotor à cage d'écuréuil.

Ventilation externe IC 411, service continu S1.

Classe d'isolation 155 (F), degré de protection IP 55.

Moteurs aluminium série

IE2-MS

Moteurs fonte série

IE2-EG

Vitesse synchrone 3000 tr/min - 2 pôles

400 V. 50 Hz

TYPE	Puissance		M _N N.m	n tr/min	Classe rendement IE2 EN 60034-2-1			I _N 400 V A	I _A /I _N	Cosφ	M ₂ /M _N	M ₁ /M _N	J Kgm ²	Bruit dB(A)	m Kg
	kW	HP			100 %	75 %	50 %								
IE2 - MS 80 1 -	0,75	1,0	2,58	2760	77,4	77,8	73,2	1,71	8,0	0,82	2,2	2,2	0,00085	67	9,50
IE2 - MS 80 2 -	1,10	1,5	3,79	2760	79,6	80	77,1	2,40	8,0	0,83	2,2	2,2	0,00111	67	60,00
• IE2 - MS 80 3 -	1,50	2,0	5,11	2790	81,3	81,6	80,6	3,22	8,0	0,83	2,2	2,2	0,00143	72	12,85
IE2 - MS 90 S -	1,50	2,0	5,05	2820	81,3	81,6	80,7	3,22	8,0	0,83	2,2	2,2	0,00143	72	17,60
IE2 - MS 90 L -	2,20	3,0	7,41	2820	83,2	83,5	82,5	4,49	8,0	0,85	2,2	2,2	0,00218	72	30,00
• IE2 - MS 90 L2 -	3,00	4,0	10,07	2830	84,6	84,8	83,2	5,95	8,0	0,86	2,2	2,2	0,00290	76	19,55
IE2 - MS 100 L -	3,00	4,0	10,04	2840	84,6	84,8	83,6	5,95	8,5	0,86	2,2	2,0	0,00301	76	22,00
• IE2 - MS 100 L -	4,00	5,5	13,33	2850	85,8	86,0	84,2	7,82	8,5	0,86	2,2	2,0	0,00393	77	27,45
IE2 - MS 112 M -	4,00	5,5	13,33	2850	85,8	86,0	84,5	7,82	8,5	0,86	2,2	2,0	0,00627	77	28,20
• IE2 - MS 112 L -	5,50	7,5	18,27	2860	87,0	87,4	86,3	10,36	8,5	0,88	2,2	2,0	0,00782	80	31,15
IE2 - MS 132 S1 -	5,50	7,5	18,27	2860	87,0	87,4	86,5	10,36	8,5	0,88	2,2	2,0	0,01202	80	42,30
IE2 - MS 132 S2 -	7,50	10,0	24,48	2910	88,1	88,3	89,0	13,96	8,5	0,88	2,2	2,0	0,01464	80	47,75
• IE2 - MS 132 M1 -	9,20	12,5	30,03	2910	88,1	88,3	87,7	17,08	8,5	0,88	2,2	2,0	0,01630	80	53,55
• IE2 - MS 132 M2 -	11,00	15,0	35,67	2930	89,4	89,7	88,5	19,73	8,5	0,90	2,2	2,0	0,01944	86	59,55
IE2 - MS 160 M1 -	11,00	15,0	35,67	2930	89,4	89,7	88,9	19,73	8,5	0,90	2,2	2,0	0,04847	86	82,00
IE2 - MS 160 M2 -	15,00	20,0	48,47	2940	90,3	90,5	89,9	26,34	8,5	0,91	2,2	2,0	0,05942	86	94,50
IE2 - MS 160 L -	18,50	25,0	59,78	2940	90,9	91,0	90,1	32,28	8,5	0,91	2,2	2,0	0,06881	86	105,00
IE2 - EG 160 M1 -	11,00	15,0	35,85	2930	89,4	89,3	87,8	19,90	8,1	0,89	2,2	2,3	0,04890	81	123,00
IE2 - EG 160 M2 -	15,00	20,0	48,89	2930	90,3	90,2	88,8	26,90	8,1	0,89	2,2	2,3	0,05590	81	132,00
IE2 - EG 160 L -	18,50	25,0	60,30	2930	90,9	90,8	89,5	33,00	8,1	0,89	2,2	2,3	0,06480	81	151,00
IE2 - EG 180 M -	22,00	30,0	71,46	2940	91,3	91,2	89,9	38,60	8,1	0,88	2,0	2,3	0,08080	83	203,00
IE2 - EG 200 L1 -	30,00	40,0	97,12	2950	92,0	91,9	90,7	52,30	8,1	0,88	2,0	2,3	0,16300	84	246,00
IE2 - EG 200 L2 -	37,00	50,0	119,80	2950	92,5	92,4	91,3	64,10	8,1	0,89	2,0	2,3	0,17200	84	256,00
IE2 - EG 225 M -	45,00	60,0	145,20	2960	92,9	92,8	91,8	77,70	8,1	0,89	2,0	2,3	0,30200	86	328,00
IE2 - EG 250 M -	55,00	75,0	177,20	2965	93,2	93,1	92,1	94,60	8,1	0,90	2,0	2,3	0,42000	89	433,00
IE2 - EG 280 S -	75,00	100,0	242,00	2960	93,8	93,7	92,8	128,00	8,1	0,90	2,0	2,3	0,98600	91	572,00
IE2 - EG 280 M -	90,00	125,0	290,40	2960	94,1	94,0	93,1	151,00	8,1	0,91	2,0	2,3	1,04000	91	632,00
IE2 - EG 315 S -	110,00	150,0	353,10	2975	94,3	94,2	93,4	185,00	7,7	0,90	1,8	2,2	1,33000	92	950,00
IE2 - EG 315 M -	132,00	180,0	423,70	2975	94,6	94,5	93,7	221,00	7,7	0,90	1,8	2,2	1,50000	92	1080,00
IE2 - EG 315 L1 -	160,00	220,0	513,60	2975	94,8	94,8	93,9	264,00	7,7	0,89	1,8	2,2	1,67000	92	1210,00
IE2 - EG 315 L2 -	200,00	270,0	642,00	2975	95,0	95,0	94,2	330,00	7,7	0,89	1,8	2,2	1,88000	92	1240,00
IE2 - EG 355 M -	250,00	340,0	801,00	2980	95,0	95,0	94,2	412,00	7,7	0,92	1,6	2,2	4,02000	100	1970,00
IE2 - EG 355 L1 -	315,00	430,0	1009,00	2980	95,0	95,0	94,2	520,00	7,7	0,92	1,6	2,2	4,86000	100	2000,00

• Puissance augmentée.

Les données électriques varient selon la série du moteur. Veuillez nous contacter pour plus de renseignements. Données séries MSE et EQG.

MOTEURS ASYNCHRONES TRIPHASÉS IE2 - 1500 tr/min

Rotor à cage d'écurueil.

Ventilation externe IC 411, service continu S1.

Classe d'isolation 155 (F), degré de protection IP 55.

Moteurs aluminium série

IE2-MS

Moteurs fonte série

IE2-EG

Vitesse synchrone 1500 tr/min - 4 pôles

400 V. 50 Hz

TYPE	Puissance		M _N N.m	n tr/min	Classe rendement IE2 EN 60034-2-1			I _N 400 V A	I _s /I _N	Cos φ	M _s /M _N	M _r /M _N	J Kgm ²	Bruit dB(A)	m Kg
	kW	HP			100 %	75 %	50 %								
IE2 - MS 80 2	0,75	1,0	5,16	1380	79,6	80,0	76,6	1,74	8,0	0,78	2,2	2,2	0,00206	58	9,80
IE2 - MS 80 3	1,10	1,5	7,52	1390	81,4	81,7	79,2	2,50	8,0	0,78	2,2	2,2	0,00287	61	18,25
IE2 - MS 90 S	1,10	1,5	7,52	1390	81,4	81,7	80,1	2,50	8,0	0,79	2,2	2,2	0,00287	61	14,50
IE2 - MS 90 L	1,50	2,0	10,18	1400	82,8	81,8	81,0	3,26	8,0	0,80	2,2	2,2	0,00371	61	15,40
• IE2 - MS 90 L2	2,20	3,0	14,82	1410	84,3	84,7	81,8	4,70	8,5	0,80	2,2	2,2	0,00731	64	22,85
IE2 - MS 100 L1	2,20	3,0	14,80	1410	84,3	83,5	82,5	4,70	8,5	0,80	2,2	2,2	0,00731	64	22,00
IE2 - MS 100 L2	3,00	4,0	20,10	1420	85,5	85,7	84,0	6,25	8,5	0,81	2,2	2,2	0,00905	64	26,00
• IE2 - MS 100 L3	4,00	5,5	26,57	1430	86,6	86,9	85,1	8,13	8,5	0,82	2,2	2,2	0,01331	65	29,15
IE2 - MS 112 M	4,00	5,5	26,60	1430	86,6	86,9	85,9	8,13	8,5	0,82	2,2	2,2	0,01331	65	32,70
• IE2 - MS 112 L	5,50	7,5	36,28	1440	87,7	87,9	86,9	10,90	8,5	0,83	2,2	2,2	0,02774	71	40,35
IE2 - MS 132 S	5,50	7,5	36,30	1440	87,7	87,9	86,8	10,90	8,5	0,83	2,2	2,2	0,02774	71	44,00
IE2 - MS 132 M	7,50	10,0	49,10	1450	88,7	88,9	88,1	14,52	8,5	0,84	2,2	2,2	0,03586	71	54,60
• IE2 - MS 132 L1	9,20	12,5	60,28	1450	88,7	88,9	88,8	17,82	8,5	0,84	2,2	2,2	0,04195	72	60,55
• IE2 - MS 132 L2	11,00	15,0	71,58	1460	89,8	90,0	89,0	21,04	8,5	0,84	2,2	2,2	0,08963	75	60,50
IE2 - MS 160 M	11,00	15,0	71,58	1460	89,8	90,0	90,7	21,04	8,5	0,86	2,2	2,2	0,08963	75	94,50
IE2 - MS 160 L	15,00	20,0	97,60	1460	90,6	90,8	90,7	27,46	8,5	0,87	2,2	2,2	0,11835	75	102,40
IE2 - EG 160 M	11,00	15,0	72,00	1460	89,8	89,7	88,2	21,00	8,9	0,84	2,2	2,3	0,07710	73	123,00
IE2 - EG 160 L	15,00	20,0	98,10	1460	90,6	90,5	89,1	28,10	8,9	0,85	2,2	2,3	0,10100	73	153,00
IE2 - EG 180 M	18,50	25,0	120,00	1470	91,2	91,1	89,8	34,00	7,9	0,86	2,2	2,3	0,15200	76	204,00
IE2 - EG 180 L	22,00	30,0	143,00	1470	91,6	91,5	90,3	40,30	7,9	0,86	2,2	2,3	0,18700	76	215,00
IE2 - EG 200 L	30,00	40,0	195,00	1470	92,3	92,2	91,1	54,50	7,9	0,86	2,2	2,3	0,28500	76	243,00
IE2 - EG 225 S	37,00	50,0	240,00	1475	92,7	92,6	91,5	66,20	7,9	0,87	2,2	2,3	0,47300	78	305,00
IE2 - EG 225 M	45,00	60,0	292,00	1470	93,1	93,0	92,0	80,10	7,9	0,87	2,2	2,3	0,55400	78	328,00
IE2 - EG 250 M	55,00	75,0	355,00	1480	93,5	93,4	92,4	97,50	7,9	0,87	2,2	2,3	0,75100	79	452,00
IE2 - EG 280 S	75,00	100,0	486,00	1475	94,0	93,9	93,0	132,00	7,9	0,87	2,2	2,3	1,92000	80	592,00
IE2 - EG 280 M	90,00	125,0	583,00	1475	94,2	94,1	93,3	158,00	7,9	0,87	2,2	2,3	2,32000	80	672,00
IE2 - EG 315 S	110,00	150,0	707,00	1485	94,5	94,4	93,6	195,00	7,6	0,86	2,1	2,2	2,34000	88	980,00
IE2 - EG 315 M	132,00	180,0	849,00	1485	94,7	94,6	93,8	233,00	7,6	0,86	2,1	2,2	2,58000	88	1040,00
IE2 - EG 315 L1	160,00	220,0	1029,00	1485	94,9	94,9	94,1	282,00	7,6	0,86	2,1	2,2	2,96000	88	1180,00
IE2 - EG 315 L2	200,00	270,0	1286,00	1485	95,1	95,1	94,3	357,00	7,6	0,85	2,1	2,2	3,46000	88	1260,00
IE2 - EG 355 M	250,00	340,0	1608,00	1485	95,1	95,1	94,3	421,00	7,6	0,90	2,1	2,2	6,60000	95	1810,00
IE2 - EG 355 L2	315,00	430,0	2026,00	1485	95,1	95,1	94,3	537,00	7,6	0,89	2,1	2,2	7,55000	95	1910,00

• Puissance augmentée.

Les données électriques varient selon la série du moteur. Veuillez nous contacter pour plus de renseignements. Données séries MSE et EGQ.

MOTEURS ASYNCHRONES TRIPHASÉS IE2 - 1000 tr/min

Rotor à cage d'écuréuil.

Ventilation externe IC 411, service continu S1.

Classe d'isolation 155 (F), degré de protection IP 55.

Moteurs aluminium série

IE2-MS

Moteurs fonte série

IE2-EG

Vitesse synchrone 1000 tr/min - 6 pôles

400 V. 50 Hz

TYPE	Puissance		M _N N.m	n tr/min	Classe rendement IE2 EN 60034-2-1			I _N 400 V A	I _x /I _N	Cosφ	M _x /M _N	M _k /M _N	J Kgm ²	Bruit dB(A)	m Kg
	kW	HP			100 %	75 %	50 %								
Moteurs aluminium série IE2-MS															
IE2 - MS 90 S -	0,75	1,0	7,92	900	75,9	76,2	74,2	1,98	7,5	0,72	2,2	2,2	0,00336	57	13,80
IE2 - MS 90 L -	1,10	1,5	11,36	920	78,1	78,5	75,3	2,78	7,5	0,73	2,2	2,2	0,00480	57	17,05
IE2 - MS 100 L -	1,50	2,0	15,24	935	79,8	80,0	71,9	3,56	7,5	0,76	2,2	2,0	0,00955	61	22,65
IE2 - MS 112 M -	2,20	3,0	22,23	940	81,8	82,0	81,9	5,10	7,5	0,76	2,2	2,0	0,01697	65	27,20
IE2 - MS 132 S -	3,00	4,0	30,32	940	83,3	83,6	82,8	6,83	7,5	0,76	2,2	2,0	0,02993	69	35,55
IE2 - MS 132 M1 -	4,00	5,5	40,00	950	84,6	84,7	83,7	8,97	7,5	0,76	2,2	2,0	0,04026	69	45,15
IE2 - MS 132 M2 -	5,50	7,5	55,00	950	86,0	86,4	85,0	11,98	7,5	0,77	2,2	2,0	0,05341	69	56,00
• IE2 - MS 132 L -	7,50	10,0	75,00	950	87,2	87,5	86,0	16,12	7,5	0,77	2,2	2,0	0,08969	73	58,00
IE2 - MS 160 M -	7,50	10,0	75,00	950	87,2	87,5	86,0	16,12	7,5	0,77	2,2	2,0	0,08969	73	74,00
IE2 - MS 160 L -	11,00	15,0	110,00	950	88,7	88,9	87,2	22,65	7,5	0,79	2,2	2,0	0,12273	73	92,00
Moteurs fonte série IE2-EG															
IE2 - EG 160 M -	7,50	10,0	73,80	970	87,2	87,1	85,3	16,10	6,0	0,77	2,0	2,1	0,09640	73	151,00
IE2 - EG 160 L -	11,00	15,0	108,00	970	88,7	88,6	87,0	22,90	6,0	0,78	2,0	2,1	0,12700	73	167,00
IE2 - EG 180 L -	15,00	20,0	148,00	970	89,7	89,6	88,1	29,70	7,5	0,81	2,0	2,1	0,20100	73	206,00
IE2 - EG 200 L1 -	18,50	25,0	182,00	970	90,4	90,3	88,9	36,40	7,5	0,81	2,1	2,1	0,32500	73	243,00
IE2 - EG 200 L2 -	22,00	30,0	217,00	970	90,9	90,8	89,5	42,00	7,5	0,83	2,1	2,1	0,37100	73	256,00
IE2 - EG 225 M -	30,00	40,0	292,00	980	91,7	91,6	90,4	56,20	7,5	0,84	2,0	2,1	0,53300	74	317,00
IE2 - EG 250 M -	37,00	50,0	361,00	980	92,2	92,1	91,0	67,30	7,5	0,86	2,1	2,1	0,87700	76	435,00
IE2 - EG 280 S -	45,00	60,0	439,00	980	92,7	92,6	91,5	81,40	7,5	0,86	2,1	2,0	1,85000	78	603,00
IE2 - EG 280 M -	55,00	75,0	536,00	980	93,1	93,0	92,0	99,10	7,5	0,86	2,1	2,0	2,12000	78	693,00
IE2 - EG 315 S -	75,00	100,0	727,00	985	93,7	93,6	92,7	135,00	7,5	0,85	2,0	2,0	2,61000	83	970,00
IE2 - EG 315 M -	90,00	125,0	873,00	985	94,0	93,9	93,0	162,00	7,5	0,85	2,0	2,0	3,04000	83	1180,00
IE2 - EG 315 L1 -	110,00	150,0	1066,00	985	94,3	94,2	93,4	195,00	7,3	0,86	2,0	2,0	3,71000	83	1240,00
IE2 - EG 315 L2 -	132,00	180,0	1280,00	985	94,6	94,5	93,7	234,00	7,3	0,86	2,0	2,0	4,24000	83	1300,00
IE2 - EG 355 M1 -	160,00	220,0	1543,00	990	94,8	94,8	93,9	276,00	7,3	0,88	1,9	2,0	7,44000	85	1740,00

• Puissance augmentée.

Les données électriques varient selon la série du moteur. Veuillez nous contacter pour plus de renseignement. Données séries MSE et EGQ.

MOTEURS ASYNCHRONES MONOPHASÉS

Rotor à cage d'écuriel.

Ventilation externe IC 411, service continu S1.

Classe d'isolation 155 (F), degré de protection IP 55.

Moteurs aluminium séries **MY/MYT**

Vitesse synchrone 3000 tr/min - 2 pôles

230 V. 50 Hz

	TYPE	Puissance		n tr/min	I _N 230 V A	η %	Cosφ	M _r /M _N	M _s /M _N	I _A (A)	Condensateur permanent (μf/V)	Bruit dB(A)	m Kg
		kW	HP										
Moteurs aluminium séries MY/MYT	MY 56 1 -	0,09	0,12	2760	0,79	54	0,92	0,65	1,6	3	4 μf/450 V	67	2,9
	MY 56 2 -	0,12	0,17	2770	0,98	58	0,92	0,65	1,6	4	6 μf/450 V	67	3,2
	MYT 63 1 -	0,18	0,25	2700	1,47	56	0,95	0,65	1,7	5	10 μf/450 V	70	4,0
	MYT 63 2 -	0,25	0,33	2700	2,00	57	0,95	0,65	1,7	7	12 μf/450 V	70	4,5
	MYT 71 1 -	0,37	0,50	2710	2,61	65	0,95	0,70	1,7	10	20 μf/450 V	75	5,1
	MYT 71 2 -	0,55	0,75	2740	3,70	68	0,95	0,70	1,7	15	25 μf/450 V	75	7,2
	MYT 80 1 -	0,75	1,00	2740	4,90	70	0,95	0,75	1,7	20	30 μf/450 V	75	9,6
	MYT 80 2 -	1,10	1,50	2740	6,83	73	0,96	0,75	1,7	30	40 μf/450 V	78	11,0
	MYT 90 S -	1,50	2,00	2750	9,18	74	0,96	0,75	1,7	45	50 μf/450 V	80	14,0
	MYT 90 L -	2,20	3,00	2750	13,11	76	0,96	0,60	1,7	65	60 μf/450 V	80	16,5
MYT 100 L -	3,00	4,00	2750	17,20	79	0,96	0,60	1,7	75	70 μf/450 V	83	25,0	

Vitesse synchrone 1500 tr/min - 4 pôles

230 V. 50 Hz

	TYPE	Puissance		n tr/min	I _N 230 V A	η %	Cosφ	M _r /M _N	M _s /M _N	I _A (A)	Condensateur permanent (μf/V)	Bruit dB(A)	m Kg
		kW	HP										
Moteurs aluminium séries MY/MYT	MY 56 1 -	0,06	0,09	1360	0,59	48	0,92	0,75	1,6	2,5	4 μf/450 V	63	3,5
	MYT 56 2 -	0,09	0,12	1370	0,85	50	0,92	0,75	1,7	2,5	6 μf/450 V	63	3,8
	MYT 63 1 -	0,12	0,17	1380	1,10	52	0,92	0,75	1,7	3,5	10 μf/450 V	65	4,0
	MYT 63 2 -	0,18	0,25	1380	1,61	53	0,95	0,75	1,7	5,0	12 μf/450 V	65	4,6
	MYT 71 1 -	0,25	0,33	1320	2,01	57	0,95	0,75	1,7	7,0	16 μf/450 V	65	5,7
	MYT 71 2 -	0,37	0,50	1340	2,78	61	0,92	0,75	1,7	10,0	20 μf/450 V	68	6,7
	MYT 80 1 -	0,55	0,75	1350	4,13	63	0,95	0,70	1,7	15,0	25 μf/450 V	70	9,2
	MYT 80 2 -	0,75	1,00	1350	5,05	68	0,95	0,70	1,7	20,0	35 μf/450 V	70	9,0
	MYT 90 S -	1,10	1,50	1350	7,09	71	0,95	0,65	1,7	30,0	45 μf/450 V	73	14,5
	MYT 90 L -	1,50	2,00	1370	9,28	74	0,95	0,65	1,7	45,0	50 μf/450 V	75	16,2
	MYT 100 L1 -	2,20	3,00	1400	12,77	78	0,96	0,47	1,7	65,0	70 μf/450 V	78	24,0
	MYT 100 L2 -	3,00	4,00	1400	17,20	79	0,96	0,47	1,7	75,0	90 μf/450 V	80	32,0

Vitesse synchrone 1000 tr/min - 6 pôles

230 V. 50 Hz

	TYPE	Puissance		n tr/min	I _N 230 V A	η %	Cosφ	M _r /M _N	M _s /M _N	I _A (A)	Condensateur permanent (μf/V)	Bruit dB(A)	m Kg
		kW	HP										
Moteurs aluminium série MY	MY 63 1 -	0,09	0,12	900	0,92	46	0,92	0,55	1,45	2,00	8 μf/450 V	63	5,1
	MY 63 2 -	0,12	0,16	900	1,05	54	0,92	0,55	1,45	3,00	11 μf/450 V	63	6,0
	MY 71 1 -	0,18	0,25	851	1,33	52	0,95	0,40	1,70	4,65	10 μf/450 V	68	6,3
	MY 71 2 -	0,25	0,33	856	2,00	54	0,95	0,40	1,70	8,00	14 μf/450 V	68	7,6
	MY 80 1 -	0,37	0,55	861	3,00	55	0,95	0,40	1,70	15,00	20 μf/450 V	68	9,0
	MY 80 2 -	0,55	0,75	863	4,50	56	0,95	0,40	1,70	27,00	20 μf/450 V	70	11,6
	MY 90 S -	0,75	1,00	890	5,60	60	0,95	0,45	1,70	33,60	25 μf/450 V	70	13,5
	MY 90 L -	1,10	1,50	891	7,50	63	0,95	0,45	1,60	45,00	40 μf/450 V	70	16,2

Les données électriques varient selon la série du moteur. Veuillez nous contacter pour plus de renseignements. Données séries MYTE et MYE.

Moteur monophasé à condensateur permanent – faible couple de démarrage. Il a deux enroulements identiques, l'un connecté à un condensateur en série, de telle façon que le moteur travaille de manière stable à pleine charge. Étant donné que le couple de démarrage est faible, ce type de moteur convient aux applications avec un faible couple de démarrage. Les moteurs CEMER série MYT ont un couple de démarrage plus élevé que d'autres moteurs sur le marché.

MOTEURS ASYNCHRONES MONOPHASÉS

Rotor à cage d'écreuil.

Ventilation externe IC 411, service continu S1.

Classe d'isolation 155 (F), degré de protection IP 55.

Moteurs aluminium série

ML

Vitesse synchrone 3000 tr/min - 2 pôles

230 V. 50 Hz

TYPE	Puissance		n tr/min	I (Amp) 230 V	η %	Cos ϕ	M _x /M _N	M _s /M _N	I _A (A)	Condensateur permanent (μ fV)	Condensateur de démarrage (μ fV)	Bruit dB(A)	m Kg
	kW	HP											
ML 63 1 -	0,18	0,25	2750	1,38	63	0,90	2,5	1,6	8	8 μ f/450 V	40 μ f/250 V	70	4,0
ML 63 2 -	0,25	0,33	2760	1,89	64	0,90	2,5	1,6	10	10 μ f/450 V	50 μ f/250 V	70	4,5
ML 71 1 -	0,37	0,50	2780	2,61	67	0,92	2,5	1,7	15	12 μ f/450 V	75 μ f/250 V	72	6,1
ML 71 2 -	0,55	0,75	2790	3,71	70	0,92	2,5	1,7	20	14 μ f/450 V	100 μ f/250 V	72	6,5
ML 80 1 -	0,75	1,00	2800	4,92	72	0,92	2,5	1,7	30	20 μ f/450 V	100 μ f/250 V	75	9,0
ML 80 2 -	1,10	1,50	2810	6,71	75	0,95	2,5	1,7	40	30 μ f/450 V	150 μ f/250 V	75	10,0
ML 90 S -	1,50	2,00	2810	9,03	76	0,95	2,5	1,8	55	40 μ f/450 V	200 μ f/250 V	78	13,0
ML 90 L -	2,20	3,00	2810	13,68	77	0,95	2,2	1,8	75	50 μ f/450 V	250 μ f/250 V	78	14,5
ML 100 L -	3,00	4,00	2830	17,38	79	0,95	2,2	2,0	95	50 μ f/450 V	400 μ f/300 V	83	25,0
ML 112 M1 -	3,70	5,00	2850	20,52	80	0,98	2,0	2,0	120	60 μ f/450 V	600 μ f/300 V	84	35,0
ML 112 M2 -	4,00	5,50	2850	22,18	80	0,98	2,0	2,0	150	60 μ f/450 V	600 μ f/300 V	84	35,0

Vitesse synchrone 1500 tr/min - 4 pôles

230 V. 50 Hz

TYPE	Puissance		n tr/min	I (Amp) 230 V	η %	Cos ϕ	M _x /M _N	M _s /M _N	I _A (A)	Condensateur permanent (μ fV)	Condensateur de démarrage (μ fV)	Bruit dB(A)	m Kg
	kW	HP											
ML 63 1 -	0,12	0,17	1350	1,04	55	0,91	2,5	1,6	6,0	8 μ f/450 V	35 μ f/250 V	65	6,1
ML 63 2 -	0,18	0,25	1360	1,54	56	0,91	2,5	1,6	8,5	10 μ f/450 V	35 μ f/250 V	65	6,5
ML 71 1 -	0,25	0,33	1380	1,91	62	0,92	2,5	1,6	10,0	12 μ f/450 V	75 μ f/250 V	67	9,5
ML 71 2 -	0,37	0,50	1380	2,69	65	0,92	2,5	1,5	15,0	16 μ f/450 V	75 μ f/250 V	67	10,5
ML 80 1 -	0,55	0,75	1400	3,82	68	0,92	2,5	1,7	20,0	20 μ f/450 V	100 μ f/250 V	70	9,2
ML 80 2 -	0,75	1,00	1410	4,99	71	0,92	2,5	1,7	30,0	25 μ f/450 V	150 μ f/250 V	70	9,0
ML 90 S -	1,10	1,50	1410	6,90	73	0,95	2,2	1,8	40,0	35 μ f/450 V	200 μ f/250 V	73	13,5
ML 90 L -	1,50	2,00	1420	9,15	75	0,95	2,2	1,8	55,0	40 μ f/450 V	250 μ f/250 V	73	14,5
ML 100 L1 -	2,20	3,00	1430	13,25	76	0,93	2,2	1,8	75,0	50 μ f/450 V	400 μ f/250 V	78	24,0
ML 100 L2 -	3,00	4,00	1440	17,83	77	0,95	2,2	1,8	95,0	60 μ f/450 V	500 μ f/250 V	78	28,5
ML 112 M1 -	3,70	5,00	1440	20,72	80	0,97	2,2	1,8	120,0	70 μ f/450 V	600 μ f/300 V	78	28,5
ML 112 M2 -	4,00	5,50	1440	22,41	80	0,97	2,2	1,7	150,0	70 μ f/450 V	600 μ f/300 V	78	28,5

Les données électriques varient selon la série du moteur. Veuillez nous contacter pour plus de renseignements. Données série MLE.

Moteur monophasé à double condensateur (contact centrifuge) – fort couple de démarrage. En plus d'avoir un condensateur permanent connecté en série, il y a un deuxième condensateur qui augmente le couple au moment du démarrage et qui s'arrête dès que les tours sont stabilisés (avec le deuxième condensateur). Il convient aux applications à fort couple de démarrage.

MOTEURS ASYNCHRONES TRIPHASÉS

Moteurs aluminium série IE3-MS
Formes de construction B3 - B5 - B5R - B14 - B14G

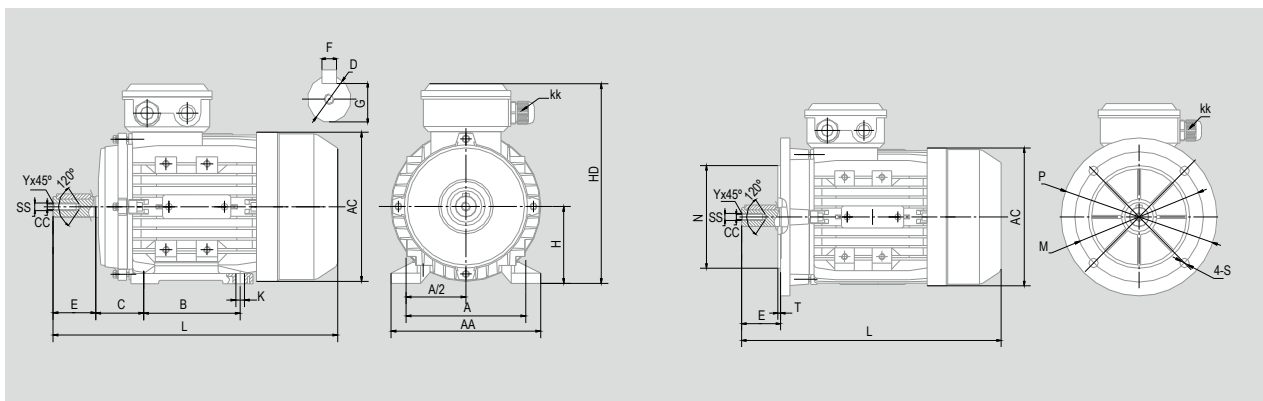

IM B3 / IM 1001											BOUT D'ARBRE Tolérance j6					IM B5 / IM 3001 4 trous à 45°				
HA	A	AA	AC	B	C	H	HD	K	KK	L	D	SS	E	F	G	M	N	P	S	T
80	125	155	158	100	50	80	212	10x13	1-M20x1,5	295	19	M6	40	6	15,5	165	130	200	12	3,5
90S	140	180	179	100	56	90	222	10x13	1-M20x1,5	335	24	M8	50	8	20,0	165	130	200	12	3,5
90L	140	180	179	125	56	90	222	10x13	1-M20x1,5	365	24	M8	50	8	20,0	165	130	200	12	3,5
100	160	200	202	140	63	100	251	12x16	1-M20x1,5	400	28	M10	60	8	24,0	215	180	250	15	4,0
112	190	233	225	140	70	112	278	12x16	2-M25x1,5	400	28	M10	60	8	24,0	215	180	250	15	4,0
132S	216	255	260	140	89	132	321	12x16	2-M25x1,5	430	38	M12	80	10	33,0	265	230	300	15	4,0
132M	216	255	260	178	89	132	321	12x16	2-M25x1,5	480	38	M12	80	10	33,0	265	230	300	15	4,0
160M	254	290	320	210	108	160	390	15x19	2-M32x1,5	640	42	M16	110	12	37,0	300	250	350	19	5,0
160L	254	290	320	254	108	160	390	15x19	2-M32x1,5	640	42	M16	110	12	37,0	300	250	350	19	5,0

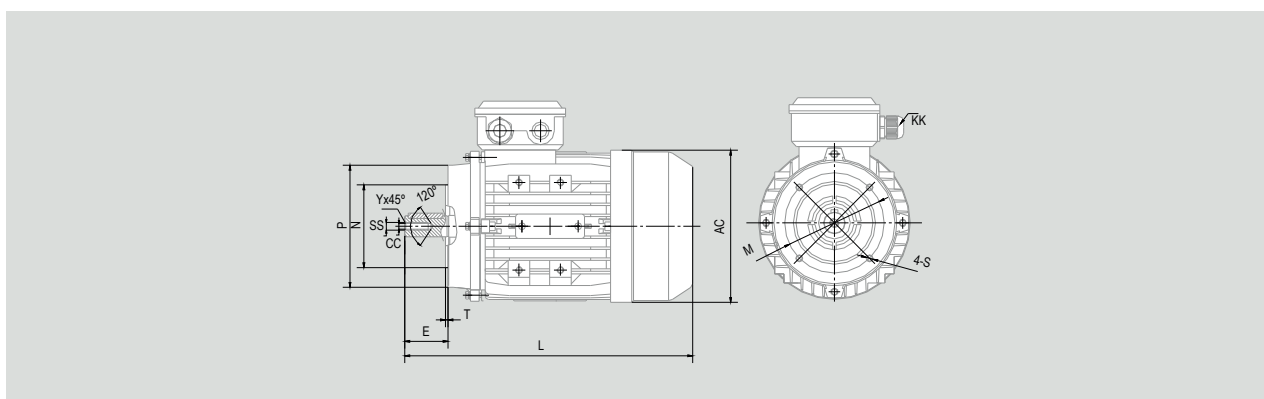

IM B5R 4 trous à 45°						IM B14 / IM 3601 4 trous à 45°						IM B14G / IM 3601 G 4 trous à 45°					
HA	M	N	P	S	T	HA	M	N	P	S	T	HA	M	N	P	S	T
80	130	110	160	12	3,5	80	100	80	120	M6	3,0	80	130	110	160	M8	3,5
90	130	110	160	12	3,5	90	115	95	140	M8	3,0	90	130	110	160	M8	3,5
100	165	130	200	15	3,5	100	130	110	160	M8	3,5	100	165	130	200	M10	3,5
112	165	130	200	15	3,5	112	130	110	160	M8	3,5	112	165	130	200	M10	3,5
132	215	180	250	15	4,0	132	165	130	200	M10	4,0	132	215	180	250	M12	4,0
						160	215	180	250	M12	4,0						

Les dimensions varient selon la série du moteur. Veuillez nous contacter pour plus de renseignements. Dimensions série MSE.

MOTEURS ASYNCHRONES TRIPHASÉS

Moteurs aluminium série IE2-MS
Formes de construction B3 - B5 - B5R - B14 - B14G

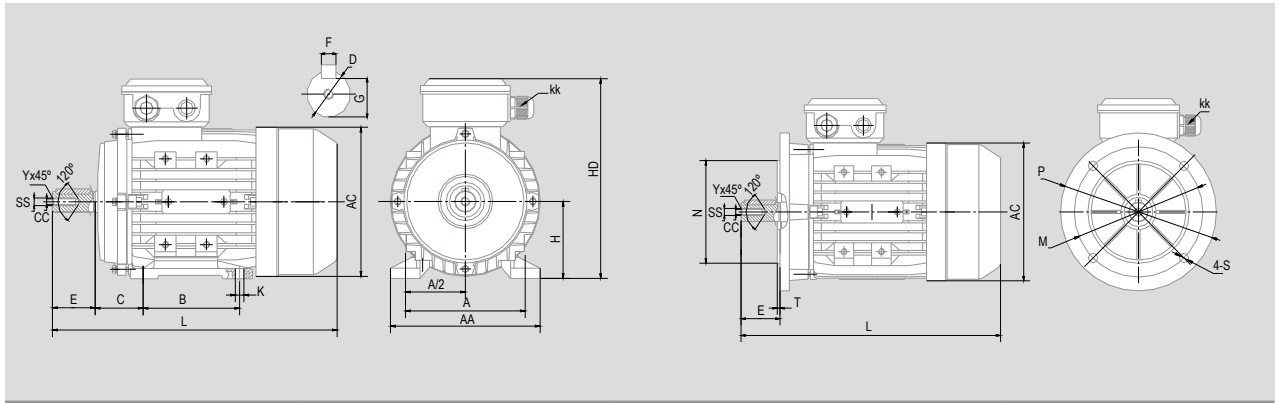

IM B3 / IM 1001											BOUT D'ARBRE Tolérance j6					IM B5 / IM 3001 4 trous à 45°				
HA	A	AA	AC	B	C	H	HD	K	KK	L	D	SS	E	F	G	M	N	P	S	T
80	125	155	158	100	50	80	210	10x13	1-M20x1,5	295	19	M6	40	6	15,5	165	130	200	12	3,5
90S	140	180	179	100	56	90	228	10x13	1-M20x1,5	320	24	M8	50	8	20,0	165	130	200	12	3,5
90L	140	180	179	125	56	90	228	10x13	1-M20x1,5	345	24	M8	50	8	20,0	165	130	200	12	3,5
100	160	200	202	140	63	100	260	12x16	1-M20x1,5	385	28	M10	60	8	24,0	215	180	250	15	4,0
112	190	233	225	140	70	112	285	12x16	2-M25x1,5	410	28	M10	60	8	24,0	215	180	250	15	4,0
132S	216	255	260	140	89	132	325	12x16	2-M25x1,5	470	38	M12	80	10	33,0	265	230	300	15	4,0
132M	216	255	260	178	89	132	325	12x16	2-M25x1,5	510	38	M12	80	10	33,0	265	230	300	15	4,0
160M	254	290	320	210	108	160	390	15x19	2-M32x1,5	640	42	M16	110	12	37,0	300	250	350	19	5,0
160L	254	290	320	254	108	160	390	15x19	2-M32x1,5	640	42	M16	110	12	37,0	300	250	350	19	5,0

64

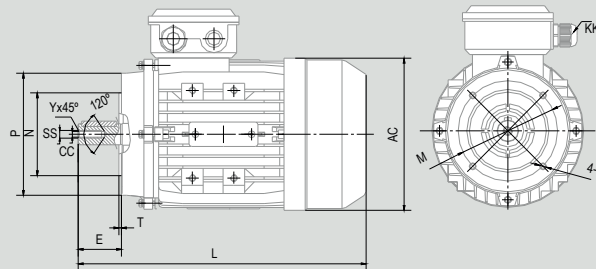

IM B5R 4 trous à 45°						IM B14 / IM 3601 4 trous à 45°						IM B14G / IM 3601 G 4 trous à 45°					
HA	M	N	P	S	T	HA	M	N	P	S	T	HA	M	N	P	S	T
80	130	110	160	12	3,5	80	100	80	120	M6	3,0	80	130	110	160	M8	3,5
90	130	110	160	12	3,5	90	115	95	140	M8	3,0	90	130	110	160	M8	3,5
100	165	130	200	15	3,5	100	130	110	160	M8	3,5	100	165	130	200	M10	3,5
112	165	130	200	15	3,5	112	130	110	160	M8	3,5	112	165	130	200	M10	3,5
132	215	180	250	15	4,0	132	165	130	200	M10	4,0	132	215	180	250	M12	4,0
						160	215	180	250	M12	4,0						

Les dimensions varient selon la série du moteur. Veuillez nous contacter pour plus de renseignements. Dimensions série MSE.

MOTEURS ASYNCHRONES TRIPHASÉS

Moteurs fonte série IE3-EG
Formes de construction B3 - B5

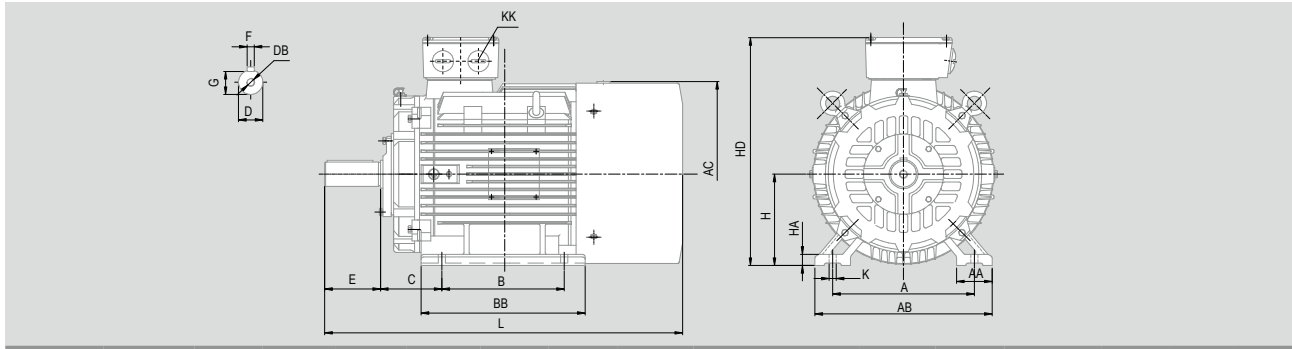

IM B3 / IM 1001												BOUT D'ARBRE				
HA	Pôles	A	AB	AC	B	C	H	HD	K	KK	L	D	DB	E	F	G
160 M	2-4-6	254	320	330	214	108	160	420	15	2-M40x1,5	700	42	M16x36	110	12	37,0
160 L	2-4-6	254	320	330	254	108	160	420	15	2-M40x1,5	740	42	M16x36	110	12	37,0
180 M	2-4-6	279	355	380	241	121	180	455	15	2-M40x1,5	790	48	M16x36	110	14	42,5
180 L	2-4-6	279	355	380	279	121	180	455	15	2-M40x1,5	790	48	M16x36	110	14	42,5
200 L	2-4-6	318	395	420	305	133	200	505	19	2-M50x1,5	830	55	M20x42	110	16	49,0
225 S	4	356	435	470	286	149	225	560	19	2-M50x1,5	830	60	M20x42	140	18	53,0
225 M	2	356	435	470	311	149	225	560	19	2-M50x1,5	825	55	M20x42	110	16	49,0
225 M	4-6	356	435	470	311	149	225	560	19	2-M50x1,5	855	60	M20x42	140	18	53,0
250 M	2	406	490	510	349	168	250	615	24	2-M63x1,5	915	60	M20x42	140	18	53,0
250 M	4-6	406	490	510	349	168	250	615	24	2-M63x1,5	915	65	M20x42	140	18	58,0
280 S	2	457	550	580	368	190	280	680	24	2-M63x1,5	985	65	M20x42	140	18	58,0
280 S	4-6	457	550	580	368	190	280	680	24	2-M63x1,5	985	75	M20x42	140	20	67,5
280 M	2	457	550	580	419	190	280	680	24	2-M63x1,5	1035	65	M20x42	140	18	58,0
280 M	4-6	457	550	580	419	190	280	680	24	2-M63x1,5	1035	75	M20x42	140	20	67,5
315 S	2	508	635	645	406	216	315	845	28	2-M63x1,5	1180	65	M20x42	140	18	58,0
315 S	4-6	508	635	645	406	216	315	845	28	2-M63x1,5	1290	80	M20x42	170	22	71,0
315 M	2	508	635	645	457	216	315	845	28	2-M63x1,5	1210	65	M20x42	140	18	58,0
315 M	4-6	508	635	645	457	216	315	845	28	2-M63x1,5	1320	80	M20x42	170	22	71,0
315 L	2	508	635	645	508	216	315	845	28	2-M63x1,5	1210	65	M20x42	140	18	58,0
315 L	4-6	508	635	645	508	216	315	845	28	2-M63x1,5	1320	80	M20x42	170	22	71,0
355 M	2	610	730	710	560	254	355	1010	28	2-M72x2,0	1500	75	M24x50	140	20	67,5
355 M	4-6	610	730	710	560	254	355	1010	28	2-M72x2,0	1530	100	M24x50	210	25	86,0
355 L	2	610	730	710	630	254	355	1010	28	2-M72x2,0	1500	75	M24x50	140	20	67,5
355 L	4-6	610	730	710	630	254	355	1010	28	2-M72x2,0	1530	100	M24x50	210	25	86,0

Tolérances bout d'arbre jusqu'à D. 48 : k6. Le reste : m6.

IM B5 / IM 3001						
HA	P	N	M	S	T	LA
160	350	250	300	19	5	15
180	350	250	300	19	5	15
200	400	300	350	19	5	17
225	450	350	400	19	5	19
250	550	450	500	19	5	20
280	550	450	500	19	5	22
315	660	550	600	24	6	24
355	800	680	740	24	6	25

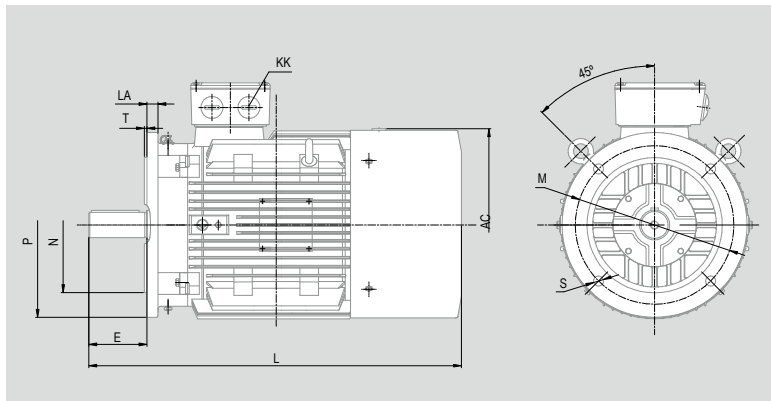

HA 160, 180 et 200, 4 trous à 45°. Le reste, 8 trous à 22,5°.

Les dimensions varient selon la série du moteur. Veuillez nous contacter pour plus de renseignements. Dimensions série EGQ.

MOTEURS ELECTRIQUES
Dimensions

MOTEURS ASYNCHRONES TRIPHASÉS

Moteurs fonte série **IE2-EG**
Formes de construction **B3 - B5**

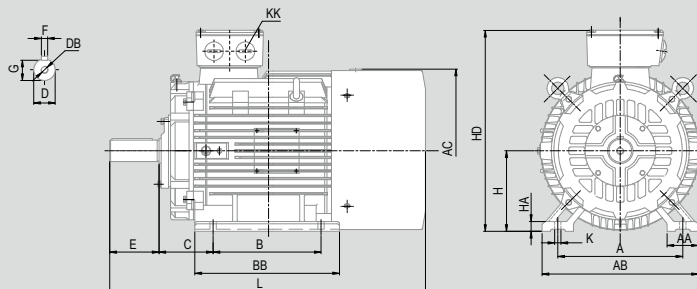

IM B3 / IM 1001														BOUT D'ARBRE					
HA	Pôles	A	AA	AB	AC	B	BB	C	H	HA	HD	K	KK	L	D	DB	E	F	G
160M	2-8	254	73	320	330	210	318	108	160	20	420	15	2-M40x1,5	659	42	M16x36	110	12	37,0
160L	2-8	254	73	320	330	254	362	108	160	20	420	15	2-M40x1,5	714	42	M16x36	110	12	37,0
180M	2-8	279	73	355	380	241	349	121	180	22	455	15	2-M40x1,5	738	48	M16x36	110	14	42,5
180L	2-8	279	73	355	380	279	387	121	180	22	455	15	2-M40x1,5	778	48	M16x36	110	14	42,5
200L	2-8	318	73	395	400	305	375	133	200	25	505	19	2-M50x1,5	770	55	M20x42	110	16	49,0
225S	4-8	356	83	435	470	286	375	149	225	28	560	19	2-M50x1,5	820	60	M20x42	140	18	53,0
225M	2	356	83	435	470	311	400	149	225	28	560	19	2-M50x1,5	815	55	M20x42	110	16	49,0
225M	4-8	356	83	435	470	311	400	149	225	28	560	19	2-M50x1,5	845	60	M20x42	140	18	53,0
250M	2	406	88	490	510	349	450	168	250	30	615	24	2-M63x1,5	910	60	M20x42	140	18	53,0
250M	4-8	406	88	490	510	349	450	168	250	30	615	24	2-M63x1,5	910	65	M20x42	140	18	58,0
280S	2	457	93	550	547	368	490	190	280	35	680	24	2-M63x1,5	985	65	M20x42	140	18	58,0
280S	4-8	457	93	550	547	368	490	190	280	35	680	24	2-M63x1,5	985	75	M20x42	140	20	67,5
280M	2	457	93	550	547	419	540	190	280	35	680	24	2-M63x1,5	1035	65	M20x42	140	18	58,0
280M	4-8	457	93	550	547	419	540	190	280	35	680	24	2-M63x1,5	1035	75	M20x42	140	20	67,5
315S	2	508	120	635	645	406	575	216	315	45	845	28	2-M63x1,5	1185	65	M20x42	140	18	58,0
315S	4-8	508	120	635	645	406	575	216	315	45	845	28	2-M63x1,5	1215	80	M20x42	170	22	71,0
315M	2	508	120	635	645	457	685	216	315	45	845	28	2-M63x1,5	1295	65	M20x42	140	18	58,0
315M	4-8	508	120	635	645	457	685	216	315	45	845	28	2-M63x1,5	1325	80	M20x42	170	22	71,0
315L	2	508	120	635	645	508	685	216	315	45	845	28	2-M63x1,5	1295	65	M20x42	140	18	58,0
315L	4-8	508	120	635	645	508	685	216	315	45	845	28	2-M63x1,5	1325	80	M20x42	170	22	71,0
355M	2	610	120	730	710	560	750	254	355	52	1010	28	2-M63x1,5	1500	75	M24x50	140	20	67,5
355M	4-8	610	120	730	710	560	750	254	355	52	1010	28	2-M63x1,5	1530	100	M24x50	210	28	90,0
355L	2	610	120	730	710	630	750	254	355	52	1010	28	2-M63x1,5	1500	75	M24x50	140	20	67,5
355L	4-8	610	120	730	710	630	750	254	355	52	1010	28	2-M63x1,5	1530	100	M24x50	210	28	90,0

Tolérances bout d'arbre jusqu'à D. 48 : k6. Le reste : m6.

IM B5 / IM 3001						
HA	P	N	M	S	T	LA
160	350	250	300	19	5	15
180	350	250	300	19	5	15
200	400	300	350	19	5	17
225	450	350	400	19	5	19
250	550	450	500	19	5	20
280	550	450	500	19	5	22
315	660	550	600	24	6	24
355	800	680	740	24	6	25

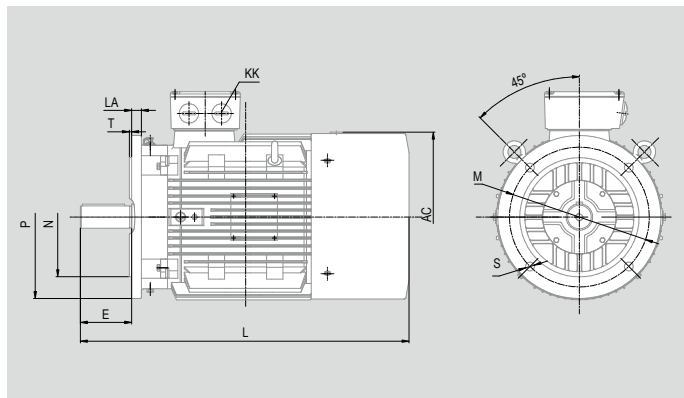

HA 160, 180 et 200, 4 trous à 45°. Le reste, 8 trous à 22,5°.

Les dimensions varient selon la série du moteur. Veuillez nous contacter pour plus de renseignements. Dimensions série EGQ.

MOTEURS ASYNCHRONES MONOPHASÉS

Moteurs aluminium série **MY/MYT**
Formes de constructions **B3 - B5 - B5R - B14 - B14G**

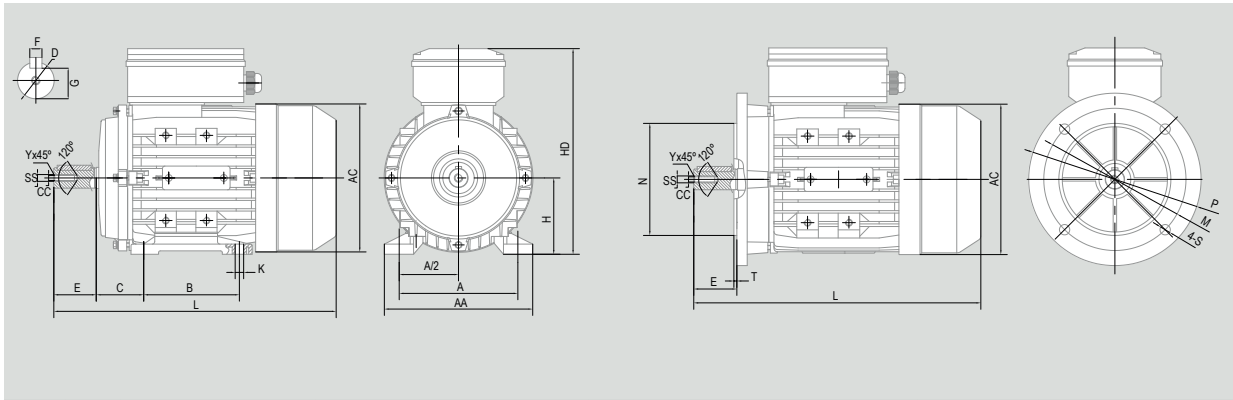

IM B3 / IM 1001										BOUT D'ARBRE Tolérance k6					IM B5 / IM 3001 4 trous à 45°				
HA	A	AA	AC	B	C	H	HD	K	L	D	SS	E	F	G	M	N	P	S	T
56	90	110	115	71	36	56	156	5,8x5	192	9	M3	20	3	7,2	100	80	120	7	3,0
63	100	120	130	80	40	63	179	7x10	230	11	M4	23	4	8,5	115	95	140	10	3,0
71	112	132	145	90	45	71	194	7x10	260	14	M5	30	5	11,0	130	110	160	10	3,5
80	125	160	165	100	50	80	223	10x13	295	19	M6	40	6	15,5	165	130	200	12	3,5
90S	140	175	185	100	56	90	240	10x13	315	24	M8	50	8	20,0	165	130	200	12	3,5
90L	140	175	185	125	56	90	240	10x13	365	24	M8	50	8	20,0	165	130	200	12	3,5
100	160	198	205	140	63	100	260	12x15	400	28	M10	60	8	24,0	215	180	250	15	4,0

MOTEURS ELECTRIQUES
Dimensions

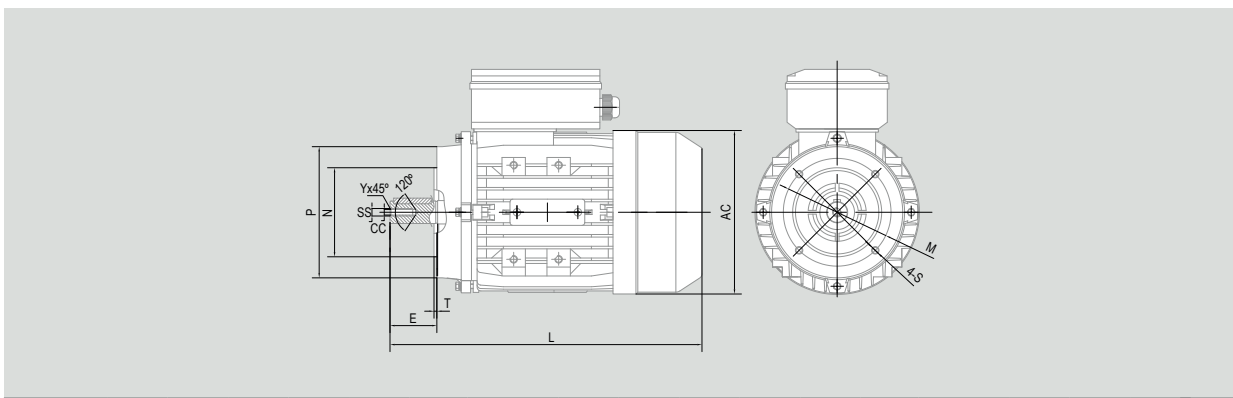

IM B5R 4 trous à 45°						IM B14 / IM 3601 4 trous à 45°						IM B14G / IM 3601 G 4 trous à 45°					
HA	M	N	P	S	T	HA	M	N	P	S	T	HA	M	N	P	S	T
56						56	65	50	80	M5	2,5	56					
63						63	75	60	90	M5	2,5	63	100	80	120	M6	2,5
71	115	95	140	10	3,0	71	85	70	105	M6	2,5	71	115	95	140	M8	3,0
80	130	110	160	12	3,5	80	100	80	120	M6	3,0	80	130	110	160	M8	3,5
90	130	110	160	12	3,5	90	115	95	140	M8	3,0	90	130	110	160	M8	3,5
100	165	130	200	15	3,5	100	130	110	160	M8	3,5	100	165	130	200	M10	3,5

Les dimensions varient selon la série du moteur. Veuillez nous contacter pour plus de renseignements. Dimensions série MY/MYT.

MOTEURS ASYNCHRONES MONOPHASÉS

Moteurs aluminium série **ML**
 Formes de construction **B3 - B5 - B5R - B14 - B14G**

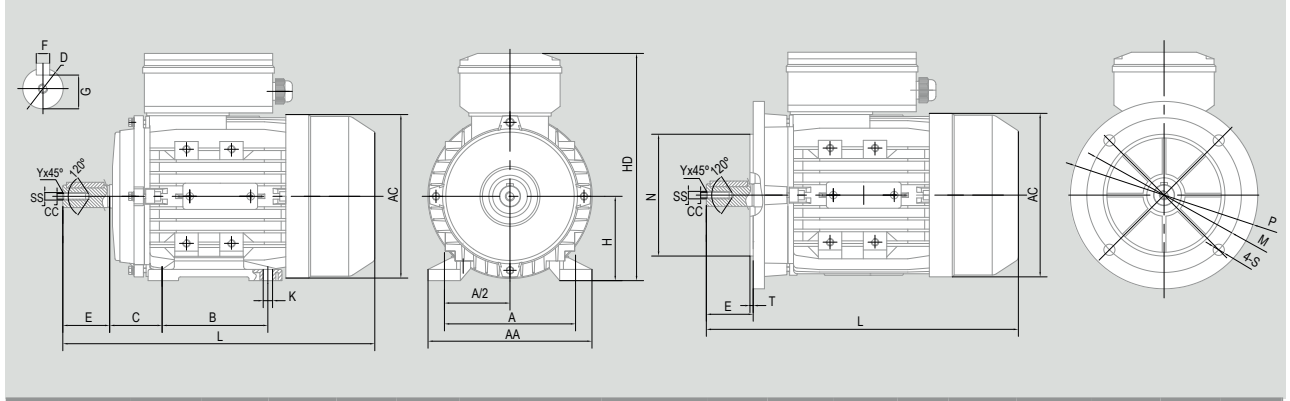

IM B3 / IM 1001										BOUT D'ARBRE Tolérance k6					IM B5 / IM 3001 4 trous à 45°				
HA	A	AA	AC	B	C	H	HD	K	L	D	SS	E	F	G	M	N	P	S	T
71	112	132	145	90	45	71	194	7X10	260	14	M5	30	5	11,0	130	110	160	10	3,5
80	125	157	165	100	50	80	223	10X13	295	19	M6	40	6	15,5	165	130	200	12	3,5
90S	140	172	185	100	56	90	240	10X13	315	24	M8	50	8	20,0	165	130	200	12	3,5
90L	140	172	185	125	56	90	240	10X13	335/365	24	M8	50	8	20,0	165	130	200	12	3,5
100L	160	196	205	140	63	100	260	12X15	400	28	M10	60	8	24,0	215	180	250	15	4,0
112M	190	222	230	140	70	112	295	12X15	430	28	M10	60	8	24,0	215	180	250	15	4,0

MOTEURS ELECTRIQUES
Dimensions

68

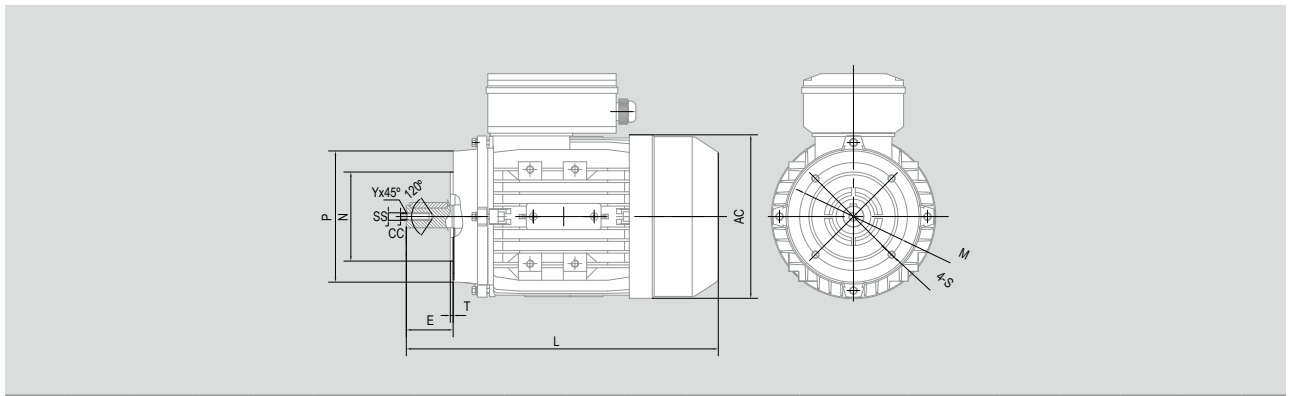

IM B5R 4 trous à 45°						IM B14 / IM 3601 4 trous à 45°						IM B14G / IM 3601 G 4 trous à 45°					
HA	M	N	P	S	T	HA	M	N	P	S	T	HA	M	N	P	S	T
71	115	95	140	10	3,0	71	85	70	105	M6	2,5	71	115	95	140	M8	3,0
80	130	110	160	12	3,5	80	100	80	120	M6	3,0	80	130	110	160	M8	3,5
90	130	110	160	12	3,5	90	115	95	140	M8	3,0	90	130	110	160	M8	3,5
100	165	130	200	15	3,5	100	130	110	160	M8	3,5	100	165	130	200	M10	3,5
112	165	130	200	15	3,5	112	130	110	160	M8	3,5	112	165	130	200	M10	3,5

Les dimensions varient selon la série du moteur. Veuillez nous contacter pour plus de renseignements. Dimensions série ML.

UNITÉ DE VENTILATION FORCÉE

SÉRIE G-D
MOTEURS HA 63 - 132

Elle assure la réfrigération des moteurs actionnés par un variateur de fréquence à petite vitesse et réduit le bruit quand il travaille à grande vitesse.

Moteur compact en aluminium à l'intérieur de l'unité et structure en tôle d'acier avec de la peinture d'imprégnation.

La propre unité de ventilation permet une connexion monophasée 230 V et triphasée 230/400 V. Elle exige un branchement à un réseau électrique indépendant du moteur à réfrigérer. Il existe une unité de ventilation forcée adaptée à chaque taille de moteur.

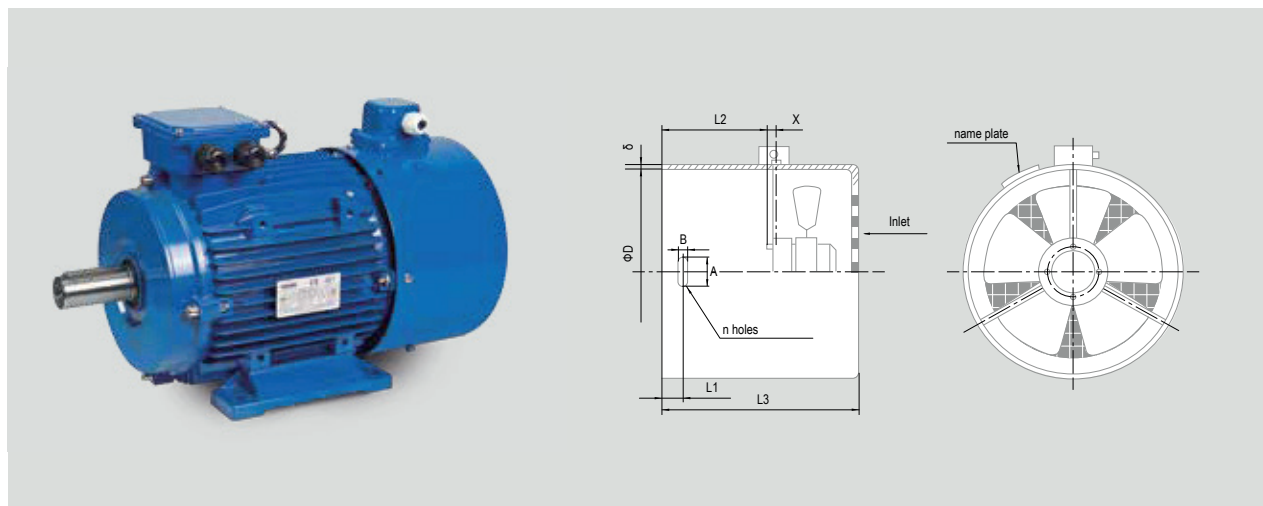

Type	ΦD	L1	X	L2	L3	δ	A	B	n
G-63D3	121 ⁺¹ ₀	8±1	7	67	157	1,2	12	6	4
G-71D3	138 ⁺¹ ₀	13±1	7	77	167	1,2	12	6	4
G-80D3	154 ⁺¹ ₀	16,5±1	7	93	183	1,5	12	6	4
G-90D3	173 ⁺¹ ₀	17±1	7	100	192	1,5	12	6	4
G-100D3	196 ⁺¹ ₀	19±1	10	98	198	1,5	14	7	4
G-112D3	219 ⁺¹ ₀	18,5±1	10	103	203	1,5	14	7	4
G-132D3	256 ⁺¹ ₀	18,5±1	10	122	229	1,5	14	7	4

Type		50 Hz			60 Hz		
		U(V)	I (A,max.)	P (W)	U (V)	I (A,max.)	P (W)
G-63D3	1 μF - 1~Δ	230	0,100	20	230	0,100	20
	3 ~ Δ	230	0,100	25	230	0,100	25
	3 ~ Y	400	0,057	25	400	0,060	25
G-71D3	1 μF - 1~Δ	230	0,120	25	230	0,100	20
	3 ~ Δ	230	0,120	30	230	0,100	25
	3 ~ Y	400	0,072	30	400	0,060	25
G-80D3	1 μF - 1~Δ	230	0,110	20	230	0,110	20
	3 ~ Δ	230	0,110	25	230	0,110	25
	3 ~ Y	400	0,065	25	400	0,065	25
G-90D3	1 μF - 1~Δ	230	0,100	20	230	0,100	22
	3 ~ Δ	230	0,100	25	230	0,090	25
	3 ~ Y	400	0,057	25	400	0,050	25
G-100D3	2 μF - 1~Δ	230	0,300	55	230	0,310	70
	3 ~ Δ	230	0,300	70	230	0,250	70
	3 ~ Y	400	0,175	70	400	0,150	70
G-112D3	2 μF - 1~Δ	230	0,330	75	230	0,400	95
	3 ~ Δ	230	0,330	85	230	0,300	95
	3 ~ Y	400	0,175	85	400	0,170	100
G-132D3	2 μF - 1~Δ	230	0,350	50	230	0,270	55
	3 ~ Δ	230	0,350	55	230	0,280	55
	3 ~ Y	400	0,210	55	400	0,170	55

UNITÉ DE VENTILATION FORCÉE

SÉRIE G-B
MOTEURS HA 160 - 355

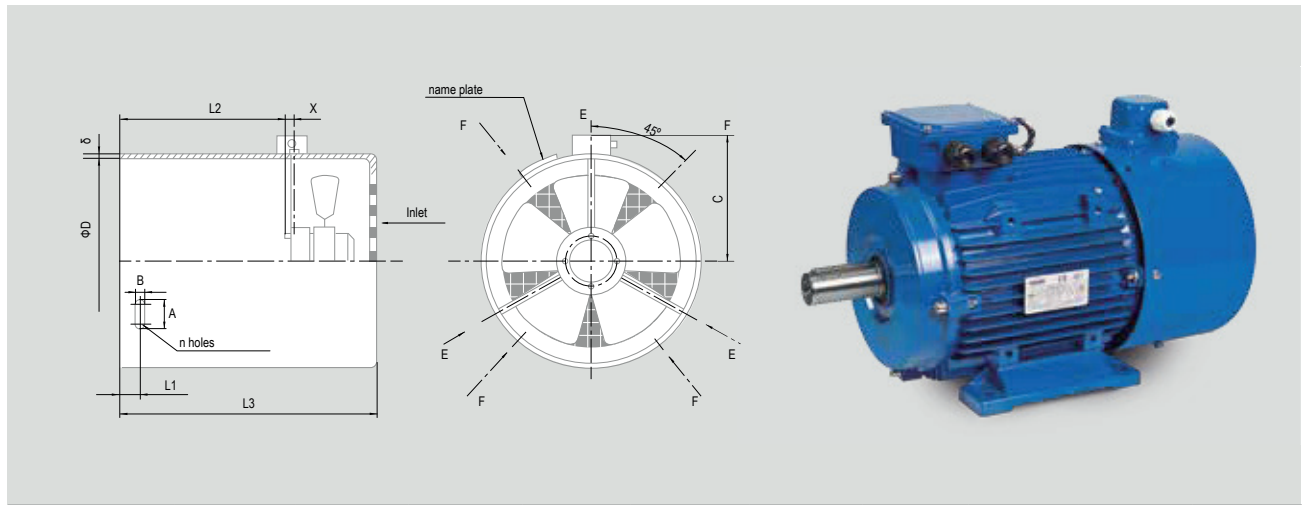

Type	φD	L1	L2	X	L3	δ	A	B	n	C
G-160B3	311 ⁺¹ ₀	20±1	149	10	277	1,5	14	7	4	210
G-180B3	352 ⁺¹ ₀	35±1	190	10	312	1,5	14	7	4	231
G-200B3	393 ⁺¹ ₀	40±1	190	10	314	1,5	17	9	4	252
G-225B3	443 ⁺¹ ₀	45±1	220	12	374	2,0	17	9	4	276
G-250B3	482 ⁺¹ ₀	55±1	240	12	402	2,0	17	9	4	296
G-280B3	546 ⁺¹ ₀	65±1	265	12	429	2,0	25	11	4	362
G-315B3	614 ⁺¹ ₀	75±1	310	20	505	2,0	25	11	4	398
G-355B3	694 ⁺¹ ₀	82±1	380	20	585	2,5	25	13	4	437

Type		50 Hz			60 Hz		
		U(V)	I (A,max)	P (W)	U (V)	I (A,max)	P (W)
G-160B3	4 μF - 1~Δ	230	0,37	65	230	0,36	80
	3 ~ Δ	230	0,37	65	230	0,36	80
	3 ~ Y	400	0,21	65	400	0,20	80
G-180B3	4 μF - 1~Δ	230	0,42	85	230	0,43	110
	3 ~ Δ	230	0,39	85	230	0,39	110
	3 ~ Y	400	0,23	85	400	0,23	110
G-200B3	4 μF - 1~Δ	230	0,50	100	230	0,55	125
	3 ~ Δ	230	0,40	105	230	0,40	125
	3 ~ Y	400	0,25	105	400	0,25	125
G-225B3	6 μF - 1~Δ	230	0,50	85	230	0,50	100
	3 ~ Δ	230	0,50	85	230	0,45	90
	3 ~ Y	400	0,29	80	400	0,25	95
G-250B3	6 μF - 1~Δ	230	0,90	120	230	1,00	145
	3 ~ Δ	230	0,90	90	230	0,55	230
	3 ~ Y	400	0,45	130	400	0,40	160
G-280B3	12 μF - 1~Δ	230	1,00	180	230	1,10	240
	3 ~ Δ	230	0,90	180	230	0,90	240
	3 ~ Y	400	0,55	180	400	0,50	245
G-315B3	2 μF - 1~Δ	230	1,90	450	230	2,66	535
	3 ~ Δ	230	1,70	450	230	1,05	535
	3 ~ Y	400	0,98	450	400	0,90	545
G-355B3	16 μF - 1~Δ	230	2,20	650	230	3,10	650
	3 ~ Δ	230	2,20	650	230	2,42	745
	3 ~ Y	400	1,27	650	400	1,39	595

CODES DE COMMANDE

Exemple de code : **131 . 05 3 . 4 037 3 F**

Moteur électrique

Forme
03 = B3
05 = B5
14 = B14
34 = B34
35 = B35

Hauteur d'axe

0 = 56
1 = 63
2 = 71
3 = 80
4 = 90
5 = 100
6 = 112
7 = 132
8 = 160
9 = 180
A = 200
B = 225
C = 250
D = 280
E = 315
F = 335

Polarité / vitesse

2 = 2 pôles - 3000 tr/min
4 = 4 pôles - 1500 tr/min
6 = 6 pôles - 1000 tr/min
8 = 8 pôles - 750 tr/min
M = Monophasé
ML = Monophasé - Double condensateur

Puissance

006 = 0,06 Kw
009 = 0,09 Kw
011 = 1,1 Kw
012 = 0,12 Kw
015 = 1,5 Kw
018 = 0,18 Kw
022 = 2,2 Kw
025 = 0,25 Kw
030 = 3 Kw
037 = 0,37 Kw
040 = 4 Kw
055 = 0,55 Kw
075 = 0,75 Kw
092 = 9,2 Kw
11 = 11 Kw
110 = 110 Kw
132 = 132 Kw
150 = 15 Kw
160 = 160 Kw
185 = 18,5 Kw
200 = 200 Kw
22 = 22 Kw
250 = 250 Kw
30 = 30 Kw
315 = 315 Kw
355 = 355 Kw
37 = 37 Kw
45 = 45 Kw
55 = 55 Kw
550 = 5,5 Kw
75 = 75 Kw
750 = 7,5 Kw
90 = 90 Kw

Type

2 = IE 2 - 220/400V
3 = IE 3 - 220/400V
4
5
6 = IE 2 - 400/600V
7 = IE 3 - 400/600V
8
9
A = IE3 - 275/480V 60Hz
B = IE3 - 480V 60Hz

Matière/option
- = Aluminium
F = Fonte
T = Tropicalisé



LANTERNES ET ACCOUPLEMENTS



Page 80

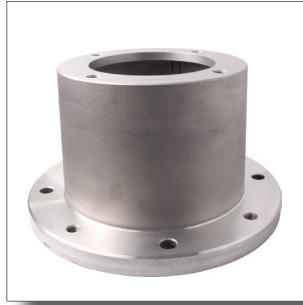

Page 91



Page 91



Page 92

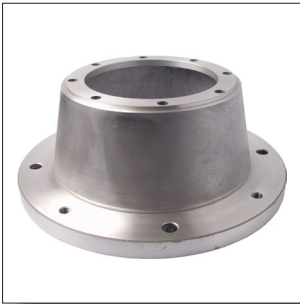

Page 93



Page 94



Page 95



Page 98



Page 99



Page 100



Page 102



Page 104



Page 106



Page 107



Page 108



Page 109

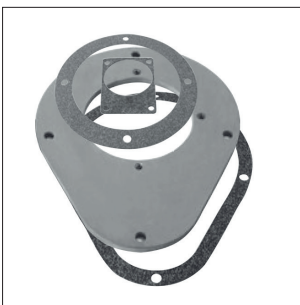

Page 111



Page 112

Accouplements élastiques aluminium	100
Accouplements élastiques fonte - série lourde.....	104
Accouplements rigides acier.....	102
Accouplements pour moteurs de 0,12 à 7,5Kw 1500tr/min B14	87
Accouplements pour moteurs de 0,12 à 1,5Kw 1500tr/min B3/B5.....	81
Accouplements pour moteurs de 2,2 à 9Kw 1500tr/min B3/B5	83
Accouplements pour moteurs de 11 à 15Kw 1500tr/min B3/B5	85
Anneaux amortisseur	108
Caractéristiques de flasques et arbres de pompes à engrenages	79
Codes d'usinage des lanternes	97
Dimensions normalisées des moteurs électriques B3, B5 et B35.....	77
Dimensions normalisées des moteurs électriques B14.....	78
Douilles cannelées	112
Entretoises et plateaux pour lanternes modulaires	94
Flasques de montage pour groupes motopompe	111
Joints de lanterne et de pompe	106
Lanternes pour moteurs de 0,12 à 7,5Kw 1500tr/min B14	86
Lanternes pour moteurs de 0,12 à 1,5Kw 1500tr/min B3/B5	80
Lanternes pour moteurs de 2,2 à 9Kw 1500tr/min B3/B5	82
Lanternes pour moteurs de 11 à 15Kw 1500tr/min B3/B5.....	84
Lanternes et accouplements pour moteurs thermiques HONDA.....	88
Lanternes et acc. pour moteurs thermiques BRIGGS&STRATTON	89
Lanternes avec trou de regard Cnomo.....	91
Lanternes anti-bruit pour pompes à pistons	92
Lanternes de base pour pompes à pistons	93
Lanternes monoblocs pour pompes à pistons.....	91
Lanternes monoblocs série lourde	98
Lanternes ventilées pour moteurs de 2,2 à 4Kw 1500tr/min	99
Montage lanternes modulaires	95
Montage lanternes modulaire santi-bruit	96
Patins amortisseurs	109
Pieds support de moteur	107

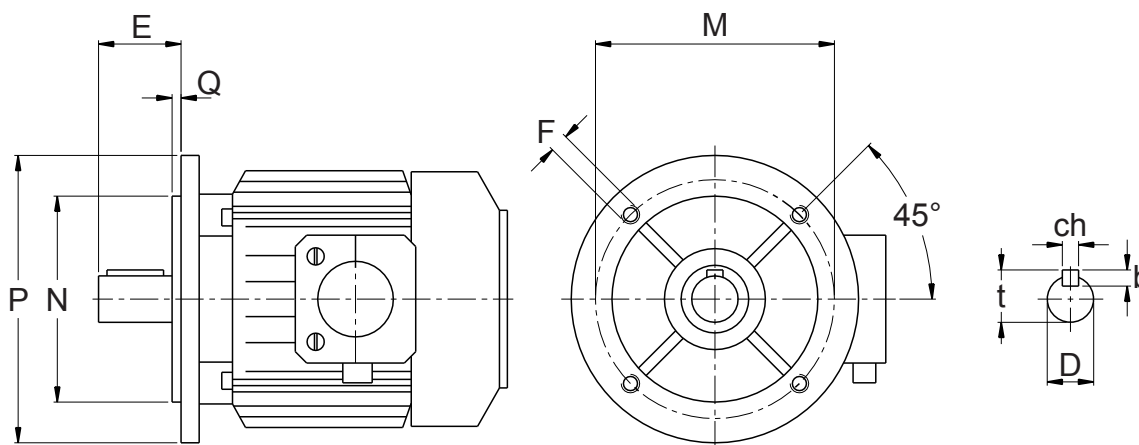

MOTEURS ELECTRIQUES A BRIDE B3/B5 et B35																			
Type	Puissance								Dimensions en millimètre										
	2 Pôles 2900tr/min		4 Pôles 1450tr/min		6 Pôles 960tr/min		8 Pôles 720tr/min		Dimensions de la bride					Dimensions de l'arbre					
Taille Hauteur d'axe	Kw	HP	Kw	HP	Kw	HP	Kw	HP	P	M	N	Q	F	D	E	ch	b	t	
63	0,185	0,24	0,12	0,16	-	-	-	-	140	115	95	3	9,5	11	23	4	4	12,8	
	-	0,25	0,35	0,18	0,25	-	-	-											-
71	0,37	0,5	0,25	0,35	-	-	-	-	160	130	110	3,5	9,5	14	30	5	5	16,3	
	-	0,55	0,75	0,37	0,5	-	-	-											-
80	0,75	1	0,55	0,75	0,37	0,5	0,18	0,25	200	165	130	3,5	11,5	19	40	6	6	21,5	
	-	1,1	1,5	0,75	1	0,55	0,75	0,25											0,35
90	1,5	2	1,1	1,5	0,75	1	0,37	0,5	250	215	180	4	14	24	50	8	7	27	
	-	2,2	3	1,5	2	1,1	1,5	0,55											0,75
100	3	4	2,2	3	1,5	2	0,75	1	250	215	180	4	14	28	60	8	7	31	
	-	-	3	4	1,5	2	1	1,5											
112	4	5,5	4	5,5	2,2	3	1,5	2	300	265	230	4	14	38	80	10	8	41	
	7,5	10	5,5	7,5	3	4	2,2	3											
132	-	-	-	-	-	-	-	-	350	300	250	5	18	42	110	12	9	45	
	9	12,5	9	12,5	5,5	7,5	3	4											
160	11	15	11	15	7,5	10	4	5,5	350	300	250	5	18	48	110	14	9	51,5	
	-	-	-	-	-	-	-	-											
180	22	30	18,5	25	15	20	11	15	400	350	300	5	18	55	140	16	10	59	
	-	-	22	30	15	20	11	15											
200	30	40	30	40	18,5	25	15	20	450	400	350	5	18	60	140	18	11	68	
	-	-	-	-	-	-	-	-											
225	45	60	-	-	-	-	-	-	550	500	450	5	18	65	140	18	11	69	
	-	-	37	50	30	40	22	30											
250	55	75	-	-	-	-	-	-	660	600	550	6	22	65	170	18	11	69	
	-	-	55	75	37	50	30	40											
280	75	100	-	-	-	-	-	-	660	600	550	6	22	75	140	20	12	79,5	
	-	-	75	100	45	70	37	50											
315S	-	-	90	125	55	75	42	60	660	600	550	6	22	80	170	22	14	85	
	110	150	-	-	-	-	-	-											

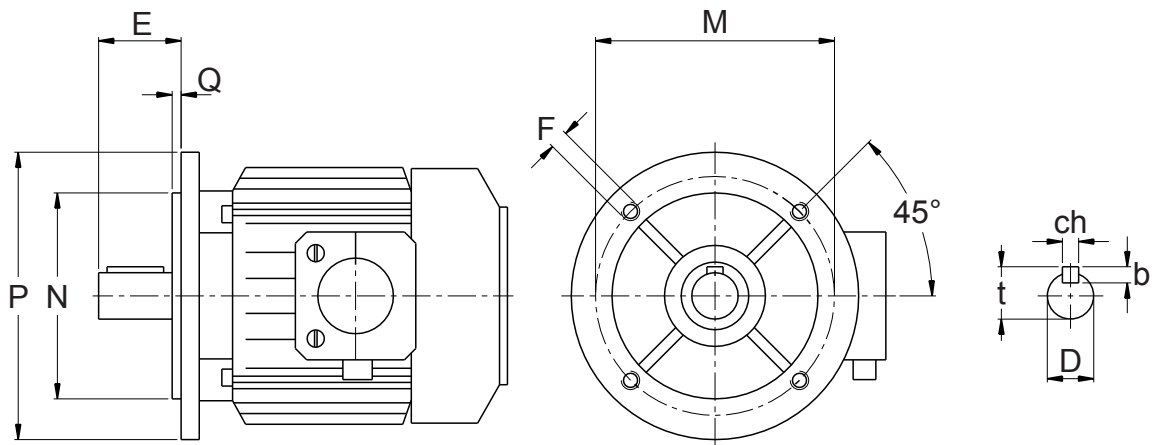

Type	MOTEURS ELECTRIQUES A BRIDE B14								Dimensions en millimètre									
	Puissance								Dimensions de la bride									
	2 Pôles 2900tr/min		4 Pôles 1450tr/min		6 Pôles 960tr/min		8 Pôles 720tr/min		Dimensions de la bride					Dimensions de l'arbre				
Taille Hauteur d'axe	Kw	HP	Kw	HP	Kw	HP	Kw	HP	P	M	N	Q	F	D	E	ch	b	t
63	0,185	0,24	0,12	0,16	-	-	-	-	90	75	60	2,5	M5	11	23	4	4	12,5
	-	-	-	-	-	-	-	-										
71	0,25	0,35	0,185	0,25	-	-	-	-	105	85	70	2,5	M6	14	30	5	5	16
	0,37	0,55	0,25	0,35	-	-	-	-										
80	0,75	1	0,55	0,75	0,37	0,5	-	-	120	100	80	3	M6	19	40	6	6	21,5
	-	-	-	-	-	-	-	-										
90S	1,1	1,5	0,75	1	0,55	0,75	-	-	140	115	95	3	M8	24	50	8	7	27
	1,5	2	1,1	1,5	0,75	1	-	-										
90L	2,2	3	1,5	2	1,1	1,5	-	-	160	130	110	3,5	M8	28	60	8	7	31
100L	3	4	2,2	3	1,5	2	0,75	1										
	-	-	-	-	-	-	-	-										
112M	4	5,5	4	5,5	2,2	3	1,5	2										
132S	7,5	10	5,5	7,5	3	4	2,2	3	200	165	130	3,5	M10	38	80	10	8	41
132M	9	12,5	7,5	10	5,5	7,5	3	4										

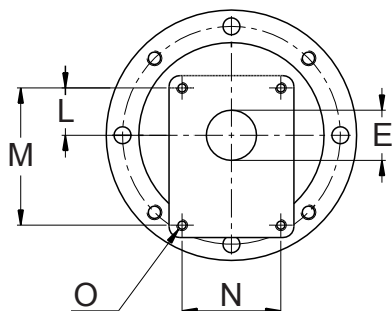

FLASQUE DE POMPE							
Groupe	Fabricant	Type de pompe	Dimensions (mm)				
			E	L	M	N	O
0,5	Standard	05M / 05GT	22	25,5	66	-	M6
1	Standard	U1P	25,4	26,2	72	52	
	Marzocchi	1C / 1M	30	24,5	73	56	
2	Standard	2	36,5	32,5	96	71,5	M8
3	Turolla (Sauer) Dowty	T250	50,8	43	128	98,5	M10
	Standard	3U		42			
	Marzocchi - HPI	M3		43			
	Turolla (Sauer)	T3		45			
3,5	Marzocchi	35	60	48,2	148	127	M12
	Standard		60,3	49,5	149,5	114,3	M10
4	Marzocchi - Turolla (Sauer)	4	63,5	65	196	142,8	M12
	Standard			64,3	188	143	
Bosch	BOSCH Type ZBR	ZB	32	10,3	40	40	M8
	BOSCH Type ZFR-S	ZF	80	34,5	100	72	
	BOSCH Type ZGR-S	ZG	105	48	145	102	

Demi accouplement pompe

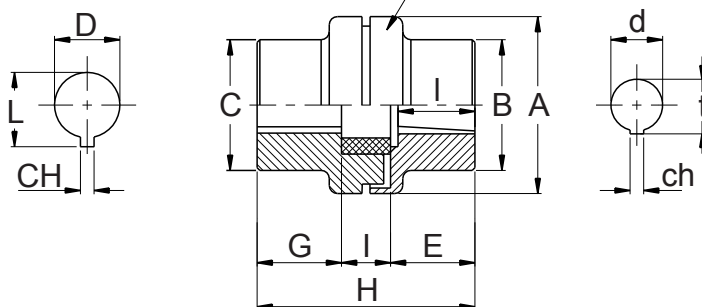

DEMI ACCOUPLEMENT POMPE							
Groupe	Fabricant	Type de pompe	Type d'arbre	Dimensions (mm)			
				d	ch	t	l
0,5	Marzocchi - Lamborghini	05M	Cylindrique	6	2	7	10
	Standard	05GT		7	2	8	
1	Cylindrique	1C	Cylindrique	12	3	13,3	13,5
	Standard	U1P		9,7	2,4	10,5	15
	Marzocchi	1M		13,9	3	15,5	18,5
2	Standard	2	Cône 1:8	17,2	3,2	18,5	23
Casappa - Dowty - Salami	2	4					
3	Standard	3U	Cône 1:8	22,2	4	23,6	28
3,5	Standard	35		25,6	4,76	27,8	35
Marzocchi	35	5					
4	Marzocchi - Turolla (Sauer)	4	Cône 1:5	33,3	6,35	35,5	45
	Standard			4	7		
Bosch	BOSCH Type ZBR	ZB	Cône 1:5	9,8	2	10,2	12
	BOSCH Type ZFR-S	ZF		16,9	3	17,7	19
	BOSCH Type ZGR-S	ZG		25,2	5	26,3	29

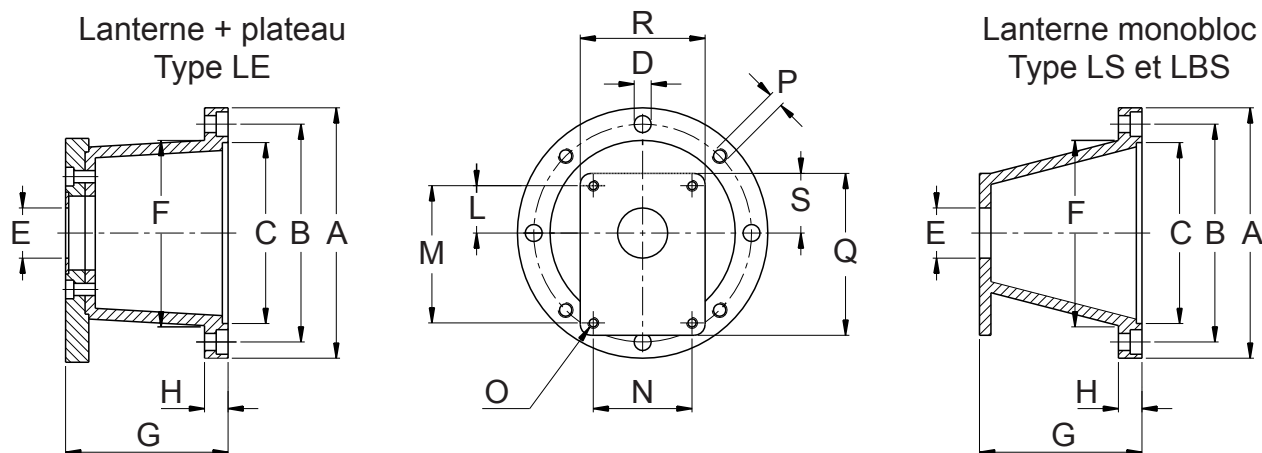

Puissance moteur		Type de pompe	LANTERNE																	ACCOUPLEMENT															
Kw	Taille		HP	Référence	A	B	C	D	F	G	H	P	Q	R	S	E	L	M	N	O	Accouplement complet														
0,12	63	0,16	05M	LS140	140	115	95	10	100	60	11	M8	90	69	34	22	25,5	66	-	M6	ND01														
			05GT	LS141												25,4	26,2	72	52		ND02														
			U1P	LS142												30	24,5	73	56		ND03														
			1C	LS142												30	24,5	73	56		ND04														
			1M	LS142												30	24,5	73	56		ND05														
			ZB	LBS18												32	10,3	40	40		M8	ND198													
0,18	71	0,25	05M	LS160	160	130	110	10	110	70	14	M8	90	69	34	22	25,5	66	-	M6	ND1														
			05GT	LS161												25,4	26,2	72	52		ND1A														
			U1P	LS162												30	24,5	73	56		ND2														
			1C	LS162												30	24,5	73	56		ND3														
			1M	LS162												30	24,5	73	56		ND3A														
			ZB	LBS19												32	10,3	40	40		M8	ND199													
0,55	80	0,75	05M	LS200	200	165	130	12	135	95	15	M10	90	69	34	22	25,5	66	-	M6	ND4														
			05GT	LS201												25,4	26,2	72	52		ND4A														
			U1P	LS202												30	24,5	73	56		ND5														
			1C	LS202												30	24,5	73	56		ND6														
			1M	LS202												30	24,5	73	56		ND6A														
			ZB	LBS20												32	10,3	40	40		M8	ND200													
			2	LS203												36,5	32,5	96	71,5		M8	ND7													
			ZF	LBS21												80	34,5	100	72		M8	ND202													
			T250	LE2005												43																			
			3U	LE2006												50,8	42	128	98,5		M10	ND50A													
			M3	LE2007												43																			
			T3	LE2008												45	137	98,4																	
			35M	LE2009												60	48,2	148	127		M12	ND50B													
			35G	LE2010												60,3	49,5	149,5	114,3		M10	ND50B													
35U	LE2010	60,3	49,5	149,5	114,3	M10	ND50B																												
ZG	LS214	105	48	145	102	M10	ND50D																												
0,75	90	1	U1P	LS201	200	165	130	12	135	95	15	M10	90	69	34	25,4	26,2	72	52	M6	ND8														
			1C	LS202												30	24,5	73	56		ND9														
			1M	LS202												30	24,5	73	56		ND9A														
			ZB	LBS20												32	10,3	40	40		M8	ND201													
			2	LS203												36,5	32,5	96	71,5		M8	ND10													
			ZF	LBS21												80	34,5	100	72		M8	ND203													
			T250	LE2005												43																			
			3U	LE2006												50,8	42	128	98,5		M10	ND51A													
			M3	LE2007												43																			
			T3	LE2008												45	137	98,4																	
			35M	LE2009												60	48,2	148	127		M12	ND51B													
			35G	LE2010												60,3	49,5	149,5	114,5		M10	ND51B													
			35U	LE2010												60,3	49,5	149,5	114,5		M10	ND51B													
			ZG	LS214												105	48	145	102		M10	ND51D													

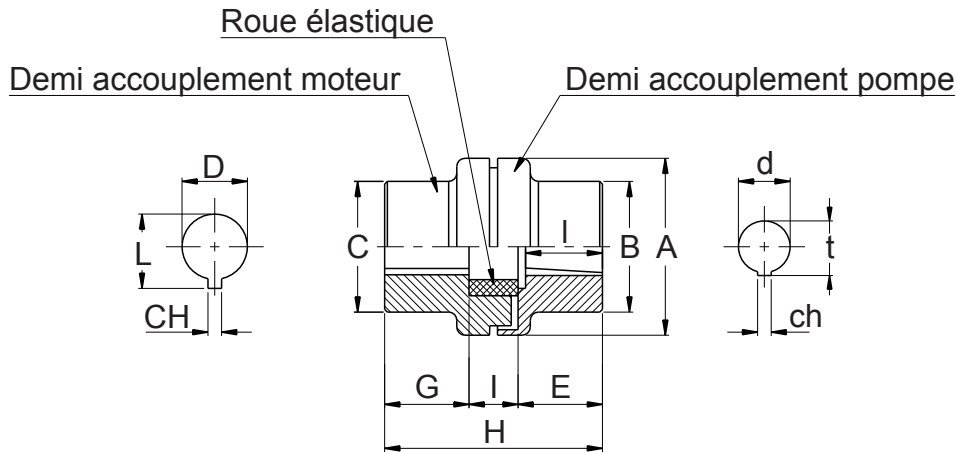

ACCOUPLLEMENT ELASTIQUE																													
Accouplement complet		Demi accouplement moteur (mm)						Roue élastique		Demi accouplement pompe (mm)																			
Référence	H	Référence	A	C	G	D	CH	T	Référence	I	Référence	B	E	Arbre	d	ch	t	l											
ND01	54	ND48A	48	30	19	11	4	12,8	R42	16	ND48P05M	30	19	Cylindrique	6	2	7	10											
ND02											ND48P05GT				7		8												
ND03	52										ND48B				48	30	29	14	5	16,3	R42	16	30	17	Cône 1:8	9,7	3	10,5	15
ND04																										ND48P1P		12	
ND05																										ND48P1C	13,9	15,5	
ND198																										ND48P1M	13,9	18,5	
ND1	64	ND48C	48	38	54	19	6	21,8	R42	16	30	19	Cylindrique	6	2	7	10												
ND1A														ND48P05M		7		8											
ND2	62													ND48D	48	38	54	19	6	21,8	R42	16	30	17	Cône 1:8	9,7	3	10,5	15
ND3																										ND48P1P		12	
ND3A																										ND48P1C	13,9	15,5	
ND199																										ND48P1M	13,9	18,5	
ND4	89	ND48E	48	38	54	19	6	21,8	R42	16	30	19	Cylindrique	6	2	7	10												
ND4A														ND48P05M		7		8											
ND5	87													ND48F	48	38	54	19	6	21,8	R42	16	30	17	Cône 1:8	9,7	3	10,5	15
ND6																										ND48P1P		12	
ND6A																										ND48P1C	13,9	15,5	
ND200																										ND48P1M	13,9	18,5	
ND7	87	ND65A	65	42	47,5	19	6	21,8	R62	18	34	21,5	Cône 1:8	17,2	3,2	18,5	23												
ND202														ND65P2	4														
ND50A	116													ND86HD20	86	55	48	19	6	21,8	R82	20	55	48	Cône 1:8	22,2	4	23,6	28
ND50B																										ND86H3U		4,76 - 5	
ND50D																										ND86H35	25,6		29
ND8	87													ND65B	65	48	47,5	24	8	27,3	R62	18	34	21,5	Cône 1:8	9,7	3	10,5	15
ND9		ND65P1P	12	13,3																									
ND9A		ND65P1C	19,9	15,5																									
ND201		ND65P1M	19,9	18,5																									
ND10		ND65P2	17,2	18,5																									
ND203		ND65PZB	17,2	23																									
ND51A	116	ND86HD31	65	55	48	24	8	27,3	R82	20	55	48	Cône 1:8	22,2	4	23,6	28												
ND51B														ND86H3U		4,76 - 5		27,8											
ND51D														ND86H35	25,6		35												
ND51D													Cône 1:5	25,2	5	26,3	29												

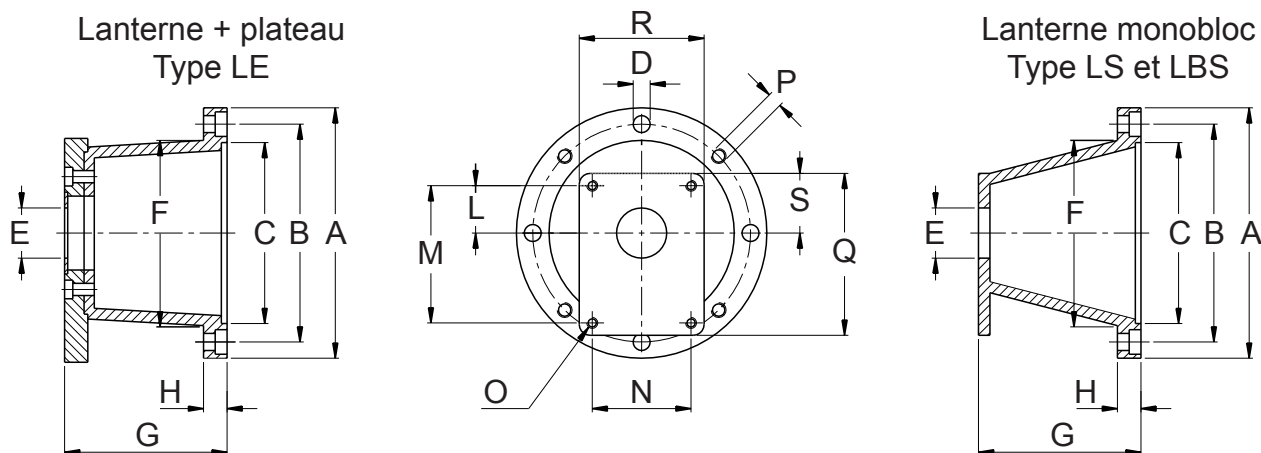

LANTERNE																			ACCOUPEMENT			
Puissance moteur			Type de pompe	Dimensions en millimètre															Accouplement complet			
Kw	Taille	HP		Référence	A	B	C	D	F	G	H	P	Q	R	S	E	L	M	N	O	Référence	
2,2	100	3	U1P	LS250	250	215	180	14	185	105	21	M12	170	120	59	25,4	26,2	72	52	M6	ND11	
			1C	LS251												30	24,5	73	56		ND12	
			1M	LS251												30	24,5	73	56		ND12A	
			2	LS252												36,5	32,5	96	71,5	M8	ND13	
			ZB	LBS22												32	10,3	40	40		ND204	
			ZF	LBS23												80	34,5	100	72		ND206	
			2	LS253												36,5	32,5	96	71,5	M8	ND14	
			T250	LS254												50,8	43	128	98,5		M10	ND15
			3U	LS255													43					
			M3	LS256													43					
T3	LS257	45	137	98,4	M8	ND208																
ZF	LBS24	80	34,5	100		72	ND209															
ZG	LBS25	105	48	145		102	M10															
4	112	5,5	35M	LE2509	250	215	180	14	185	136	21	M12	170	120	59	60	48,2	148	127	M12	ND52A	
			35G	LE2510												60,3	49,5	149,5	114,3	M10		
			35U													60,3	49,5	149,5	114,3	M10		
5,5	132	7,5	U1P	LS310	300	265	230	14	238	143	21	M12	170	120	59	25,4	26,2	72	52	M6	ND900	
			1C	LS311												30	24,5	73	56		ND901	
			1M	LS311												30	24,5	73	56		ND901A	
			2	LS300												36,5	32,5	96	71,5	M8	ND16	
			T250	LS301												50,8	43	128	98,5		M10	ND17
			3U	LS302													42					
			M3	LS303													43					
			T3	LS304												45	137	98,4	M8	ND210		
			ZF	LBS26												80	34,5	100		72	ND211	
			ZG	LBS27												105	48	145		102	M10	
9	132	12,5	35M	LS305	300	265	230	14	238	143	21	M12	180	158	62	60	48,2	148	127	M12	ND18C	
			35G	LS306												60,3	49,5	149,5	114,3	M10		
			35U													60,3	49,5	149,5	114,3	M10		

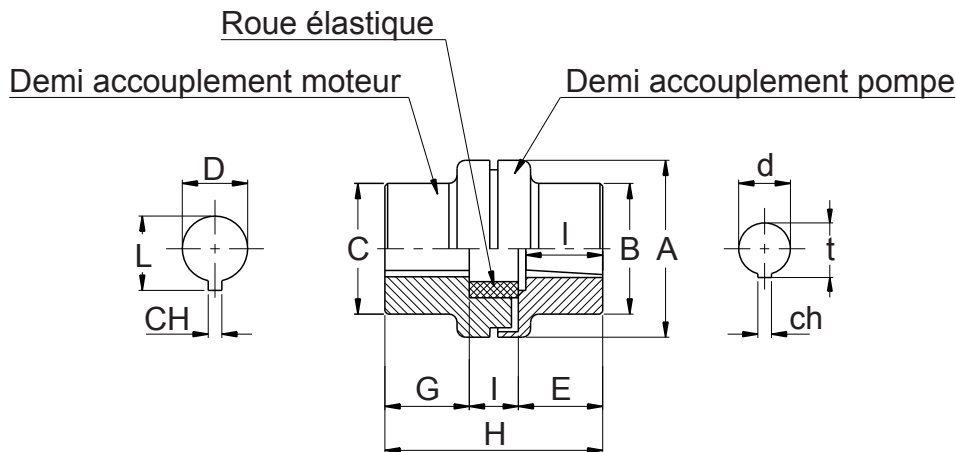

ACCOUPEMENT ELASTIQUE																														
Accouplement complet		Demi accouplement moteur (mm)							Roue élastique		Demi accouplement pompe (mm)																			
Référence	H	Référence	A	C	G	D	CH	T	Référence	I	Référence	B	E	Arbre	d	ch	t	l												
ND11	97	ND65C	65	53	58	28	8	31	R62	18	ND65PU1P	34	22	Cônique 1:8	9,7	2,4	10,5	15												
ND12											ND65P1C			Cylindrique	12	3	13,3	13,5												
ND12A											ND65P1M			Cônique 1:8	13,9	3	15,5	18,5												
ND13											ND65P2			Cônique 1:8	17,2	3,2	18,5	23												
ND204											ND65PZB			Cônique 1:5	9,8	2	10,2	12												
ND206											ND65PZF				16,9	3	17,7	19												
ND14	107	ND86A	86	55	60	28	8	31	R82	20	ND86P2	48	27	Cônique 1:8	17,2	3,2	18,5	23												
ND15											ND86P3U				22,2	4	23,6	28												
ND208											ND86PZF				Cônique 1:5	16,9	3	17,7	19											
ND209											ND86PZG			25,2		5	26,3	29												
ND52A											126			ND86AG58	86	55	58	28	8	31	R82	20	ND85H35	55	48	Cônique 1:8	25,6	4,76 - 5	27,8	35
ND900	135	ND86B	86	73	88	38	10	41	R82	20	ND86PU1P	48	27	Cônique 1:8	9,7	2,4	10,5	15												
ND901											ND86P1C			Cylindrique	12	3	13,3	13,5												
ND901A											ND86P1M			Cônique 1:8	13,9	3	15,5	18,5												
ND16											ND86P2			Cônique 1:8	17,3	3,2	18,5	23												
ND17											ND86P3			Cônique 1:8	22,2	4	23,6	28												
ND210											ND86PZF			Cônique 1:5	16,9	3	17,7	19												
ND211											ND86PZG				25,2	5	26,3	29												
ND18C														ND108A	108	73	77	38	10	41	R103	24	ND108P35	64	34	Cônique 1:8	25,6	4,76 - 5	27,8	35

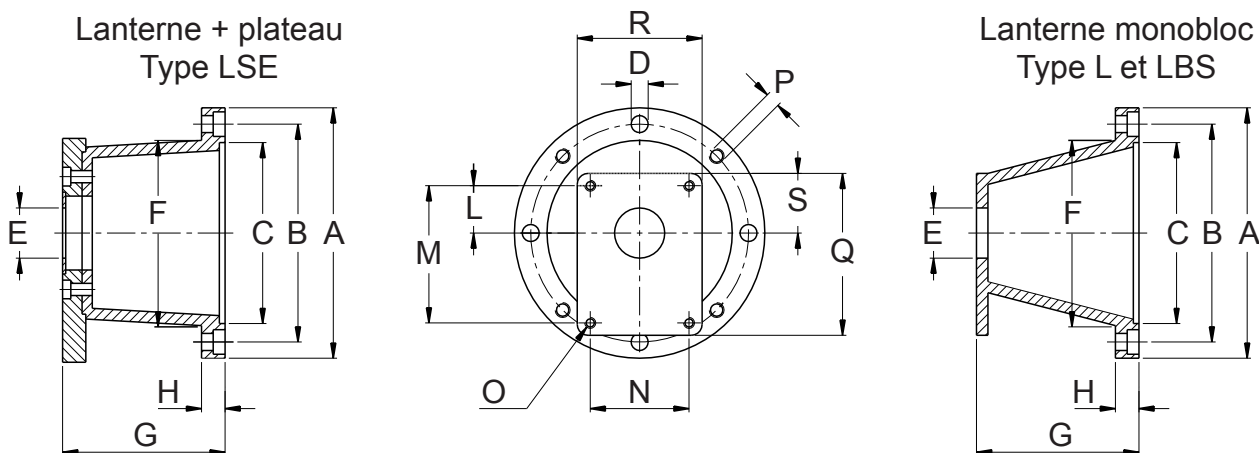

Puissance moteur		LANTERNE																		ACCOUPLLEMENT		
Kw	Taille	HP	Type de pompe	Référence	Dimensions en millimètre															Accouplement complet Référence		
					A	B	C	D	F	G	H	P	Q	R	S	E	L	M	N		O	
11	160	15	2	L3511	350	300	250	18	253	25	Ø18	235	235	118	36,5	32,5	96	71,5	M8	ND43A		
			T250	L3512											50,8	43	128	98,5	M10	ND43C		
			3U	L3513												42						
			M3	L3514												43						
			T3	L3515											45	137	98,4	M10	ND43D			
			ZF	LBS31											80	34,5	100			72	M8	ND43E
			ZG	LBS32											105	48	145			102	M10	ND43E
			35M	LSE3506											60	48,2	148	127	M12	ND21		
			35G	LSE3507											60,3	49,5	149,5	114,3	M10		ND22	
			35U	LSE3507																		
4M	LSE3508																					
4T	LSE3508	63,5	65	196	142,8	M12	ND22															
4U	LSE3509	64,3	188	143																		
18,5	180	25	2	L3511	350	300	250	18	253	25	Ø18	235	235	118	36,5	32,5	96	71,5	M8	ND44A		
			T250	L3512											50,8	43	128	98,5	M10	ND44C		
			3U	L3513												42						
			M3	L3514												43						
			T3	L3515											45	137	98,4	M10	ND44D			
			ZF	LBS31											80	34,5	100			72	M8	ND44E
			ZG	LBS32											105	48	145			102	M10	ND44E
			35M	LSE3506											60	48,2	148	127	M12	ND25		
			35G	LSE3507											60,3	49,5	149,5	114,3	M10		ND26	
			35U	LSE3507																		
4M	LSE3508																					
4T	LSE3508	63,5	65	196	142,8	M12	ND26															
4U	LSE3509	64,3	188	143																		
30	200	40	T250	LSE4001	400	350	300	18	299	188	25	M16	272	247	123	50,8	43	128	98,5	M8	ND40	
			3U	LSE4002													42					
			M3	LSE4003													43					
			T3	LSE4004												45	137	98,4	M10	ND41		
			35M	LSE4005												60	48,2	148			127	M12
			35G	LSE4006												60,3	49,5	149,5			114,3	M10
			35U	LSE4006																		
			4M	LSE4007																		
			4T	LSE4007												63,5	65	196	142,8	M12	ND42	
			4U	LE4008												64,3	188	143				
ZG	LBS30	105	48	145	102	M10	ND229															
37	225	50	T250	LSE4505	450	400	350	18	350	218	25	M16	288	175	138	50,8	43	128	98,5	M8	ND32	
			3U	LSE4506													42					
			M3	LSE4507													43					
			T3	LSE4508												45	137	98,4	M10	ND33		
			ZG	LB35												105	48	145			102	M12
			35M	LSE4501												60	48,2	148			127	
35G	LSE4502	60,3	49,5	149,5	114,3	M10	ND30															
35U	LSE4502																					
4M	LSE4503																					
4T	LSE4503	63,5	65	196	142,8	M12	ND31															
4U	LSE4504	64,3	188	143																		

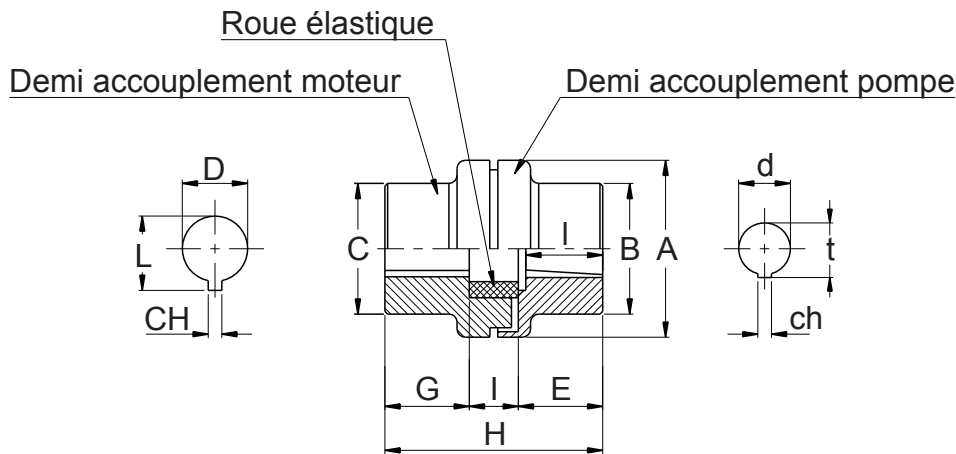

ACCOUPLLEMENT ELASTIQUE																													
Accouplement complet	Demi accouplement moteur (mm)							Roue élastique	Demi accouplement pompe (mm)																				
Référence	H	Référence	A	C	G	D	CH	T	Référence	I	Référence	B	E	Arbre	d	ch	t	l											
ND43A	168	ND108B	108	84	110	42	12	45,3	R103	24	ND108P2	64	34	Cônique 1:8	17,2	3,2 4	18,5	23											
ND43C											ND108P3U				22,2	4	23,6	28											
ND43D											ND108PZF ND108PZG				16,9	3	17,7	19											
ND43E															25,2	5	26,3	29											
ND21	176	ND108C	108	100	110	48	14	51,8	R103	24	64	42	Cônique 1:8	25,6	4,76 - 5	27,8	35												
ND22														ND108Q35	33,3		35,5	45											
ND44A	168													ND108P2	108	100	110	48	14	51,8	R103	24	64	34	Cônique 1:8	17,2	3,2 4	18,5	23
																										ND44C	ND108P3U	22,2	4
ND44D		ND108PZF ND108PZG	16,9	3	17,7	19																							
ND44E			25,2	5	26,3	29																							
ND25	176	ND108D	108	100	110	55	16	59,3	R103	24	64	42	Cônique 1:8	25,6	4,76 - 5	27,8	35												
ND26														ND108Q35	33,3	6,35 - 7	35,5	45											
ND40	176													ND108Q3U	108	100	110	55	16	59,3	R103	24	64	42	Cônique 1:8	22,2	4	23,6	28
																										ND41	ND108Q35	25,6	4,76 - 5
ND42		ND108Q4	33,3	6,35 - 7	35,5	45																							
ND229		ND108QZG	25,2	5	26,3	29																							
ND32	206	ND143C	143	137	140	60	18	64,4	R132	29	75	37	Cônique 1:8	22,2	4	23,6	28												
ND33														ND143P3U	25,2	5	26,3	29											
ND30														ND143PZG	25,6	4,76 - 5	27,8	35											
														ND143P35	33,3	6,35 - 7	35,5	45											
ND31	ND143P4	33,3	6,35 - 7	35,5	45																								

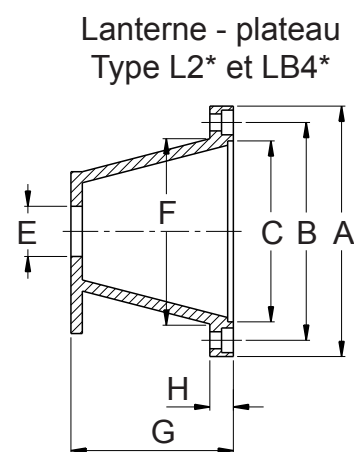
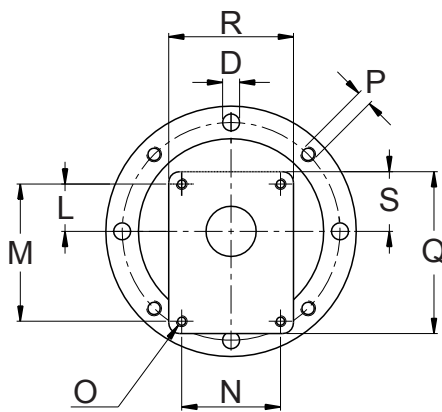
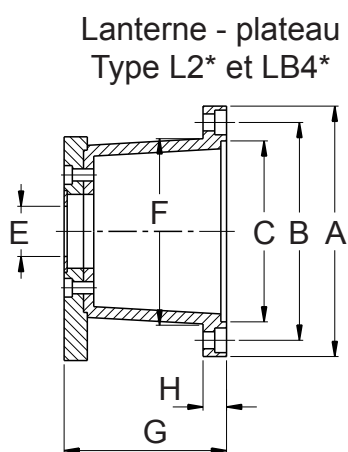

LANTERNE																			ACCOUPLLEMENT				
Puissance moteur			Type de pompe	Référence	Dimensions en millimètre															Accouplement complet			
Kw	Taille	HP			A	B	C	D	F	G	H	P	Q	R	S	E	L	M	N	O	Référence		
0,12	63	0,16	05M	L901	90	75	60	7	62	60	10	-	90	69	34	22	25,5	66	-	M6	ND01		
			05GT													25,4	26,2	72	52		ND02		
			U1P													30	24,5	73	56		ND03		
			1C													32	10,3	40	40		M8	ND04	
			1M																			ND05	
0,18	0,25	ZB	LB9	ND198																			
0,25	71	0,35	05M	L1051	105	85	70	7	70	70	10	-	90	69	34	22	25,5	66	-	M6	ND1		
			05GT													25,4	26,2	72	52		ND1A		
			U1P													30	24,5	73	56		ND2		
			1C													32	10,3	40	40		M8	ND3	
			1M																			ND3A	
0,37	0,75	ZB	LB10	ND199																			
0,55	80	0,75	05M	L1201	120	100	80	7	80	85	12	-	120	90	45	22	25,5	66	-	M6	ND4B		
			05GT													25,4	26,2	72	52		ND4C		
			U1P													30	24,5	73	56		ND5A		
			1C													32	10,3	40	40		M8	ND6B	
			1M																			ND6C	
			ZB													LB11	ND300						
			0,75													1	2	L1204	36,5		32,5	96	71,5
ZF	LB12	80		34,5	100	72	ND207																
1,1	90	1,5		U1P	L1410	140	115	95	10	100	95	12	M8	120	90		45	25,4	26,2	72	52	M6	ND8
1C			30	24,5	73											56		M6	ND9				
1M																			L1411	ND9A			
ZB			LB40	32	10,3											40		40	M8	ND201			
2			L1409	36,5	32,5											96		71,5		ND10			
ZF	LB14	80	34,5	100	72	ND203																	
2,2	100	3	U1P	L1610	160	130	110	10	114	105	14	M8	120	90	45	25,4	26,2	72	52	M6	ND11		
			1C	30												24,5	73	56	M6		ND12		
			1M																		L1611	ND12A	
			ZB	LB17												32	10,3	40	40		M8	ND204	
			2	L1609												36,5	32,5	96	71,5			ND13	
ZF	LB16	80	34,5	100	72	ND206																	
5,5	132	7,5	2	L2015	200	165	130	12	137	139	16	-	150	132	72	36,5	32,5	96	71,5	M8	ND16B		
			ZF	LB41												80	34,5	100	72		M10	ND311	
			T250	L2016												50,8	43	128	98,5			M10	ND17A
			3U	L2017													42						
			M3	L2018												43	137	98,4					
			T3	L2019												45							
			ZG	LB42												105	48	145	102		ND312		

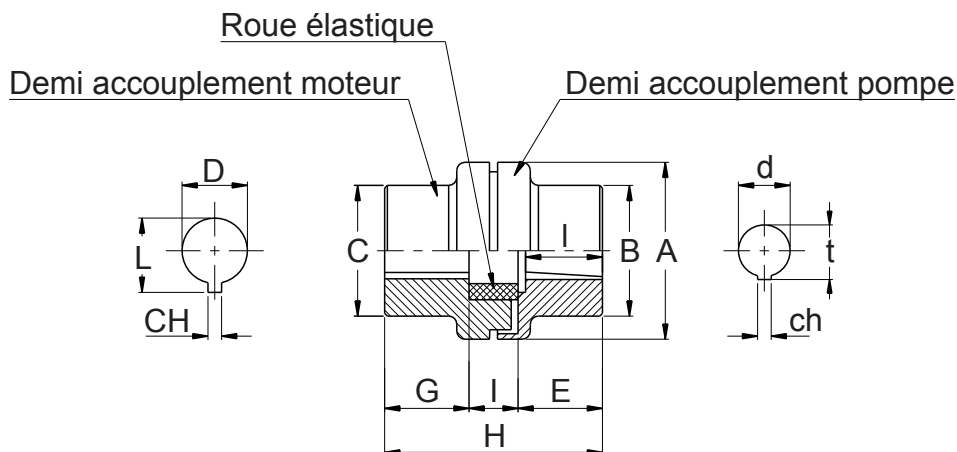

ACCOUPLEMENT ELASTIQUE																													
Accouplement complet	Demi accouplement moteur (mm)							Roue élastique		Demi accouplement pompe (mm)																			
Référence	H	Référence	A	C	G	D	CH	T	Référence	I	Référence	B	E	Arbre	d	ch	t	l											
ND01	54	ND48A	48	30	19	11	4	12,8	R42	16	ND48P05M	30	19	Cylindrique	6	2	7	10											
ND02											ND48P05GT				7		8												
ND03	52										ND48P1P			48	30	19	11	4	12,8	R42	16	30	17	Cylindrique	12	3	13,3	13,5	
ND04																									ND48P1C		13,9	15,5	18,5
ND05																								ND48PZB	Cylindrique	9,8	2	10,2	12
ND198																										Cônique 1:5	9,8	2	10,2
ND1	64	ND48B	48	30	29	14	5	16,3	R42	16	30	19	Cylindrique	6	2	7	10												
ND1A														ND48P05GT		7		8											
ND2	62												ND48P1P	48	30	29	14	5	16,3	R42	16	30	17	Cônique 1:8	9,7	2,4	10,5	15	
ND3																									Cylindrique		12	3	13,3
ND3A																								Cônique 1:8	13,9	3	15,5	18,5	
ND199																								ND48PZB	Cônique 1:5	9,8	2	10,2	12
ND4B	80	ND48CG45	48	38	45	19	6	21,8	R42	18	30	19	Cylindrique	6	2	7	10												
ND4C														ND48P05GT		7		8											
ND5A	78												ND48P1P	48	38	45	19	6	21,8	R42	18	30	17	Cônique 1:8	9,7	2,4	10,5	15	
ND6B																									Cylindrique		12	3	13,3
ND6C																								Cônique 1:8	13,9	3	15,5	18,5	
ND300																								ND48PZB	Cônique 1:5	9,8	2	10,2	12
ND7B	78	ND65AG38	65	42	38	19	6	21,8	R62	18	34	21,5	Cônique 1:8	17,2	3,2 4	18,5	23												
ND207														ND65PZF	Cônique 1:5	19,9	3	17,7	19										
ND8	87	ND65B	65	48	47,5	24	8	27,3	R62	18	34	21,5	Cônique 1:8	9,7	2,4	10,5	15												
ND9														ND65P1C		Cylindrique	12	3	13,3	13,5									
ND9A													ND65P1M	Cônique 1:8	13,9	3	15,5	18,5											
ND201													ND65PZB	Cônique 1:5	9,8	2	10,2	12											
ND10													ND65P2	Cônique 1:8	17,2	3,2 4	18,5	23											
ND203													ND65PZF	Cônique 1:5	16,9	3	17,7	19											
ND11	97	ND65C	65	53	57,5	28	8	31,3	R62	18	34	21,5	Cônique 1:8	9,7	2,4	10,5	15												
ND12														ND65P1C		Cylindrique	12	3	13,3	13,5									
ND12A													ND65P1M	Cônique 1:8	13,9	3	15,5	18,5											
ND204													ND65PZB	Cônique 1:5	9,8	2	10,2	12											
ND13													ND65P2	Cônique 1:8	17,2	3,2 4	18,5	23											
ND206													ND65PZF	Cônique 1:5	16,9	3	17,7	19											
ND16B	127	ND86BG80	86	73	80	38	10	41,3	R82	20	48	27	Cônique 1:8	17,2	3,2 4	18,5	23												
ND311														ND86PZF	Cônique 1:5	16,9	3	17,7	19										
ND17A	ND86P3U												Cônique 1:8	22,2	4	23,6	27												
ND312	ND86PZG												Cônique 1:5	25,2	5	26,3	29												

Puissance moteur		Diamètre arbre moteur ép. Clavette	Type de pompe	Lanterne	Dimensions en millimètre															Anneau de centrage	Accouplement élastique complet	
Kw	HP				Code	A	B	C	D	F	H	K	P	Q	R	S	E	L	M			N
2,2	3	Ø18 Cl. 5	U1P	LMH151	110	92	41,3	9	78	101	12	3	90	70	34	25,4	26,2	72	52	M6	RC05-254	ND500
			1C	LMH152												30	24,5	73	56		RC05-30	ND501
			1M	LMH152																		RC05-30
		U1P	LMH151	25,4												26,2	72	52	RC05-254		ND510	
		1C	LMH152	30												24,5	73	56	RC05-30		ND511	
		1M	LMH152																		RC05-30	ND512
4	5,5	Ø25 Cl. 7	U1P	LMH401	146	127	110	9	110	134	12	3	118	91	43,5	25,4	26,2	72	52	M6	RC1-254	ND600
			1C	LMH402												30	24,5	73	56		RC1-30	ND601
			1M	LMH403																		ND602
			2	LMH403												36,5	32,5	96	71,5		RC1-365	ND603
			ZF	LMH404												80	34,5	100	72		-	ND605
			U1P	LMH401												25,4	26,2	72	52		RC1-254	ND610
		Ø25,4 Cl. 6,35	1C	LMH402												30	24,5	73	56	RC1-30	ND611	
			1M	LMH402																	ND612	
			2	LMH403												36,5	32,5	96	71,5	RC1-365	ND613	
			ZF	LMH404												80	34,5	100	72	-	ND615	

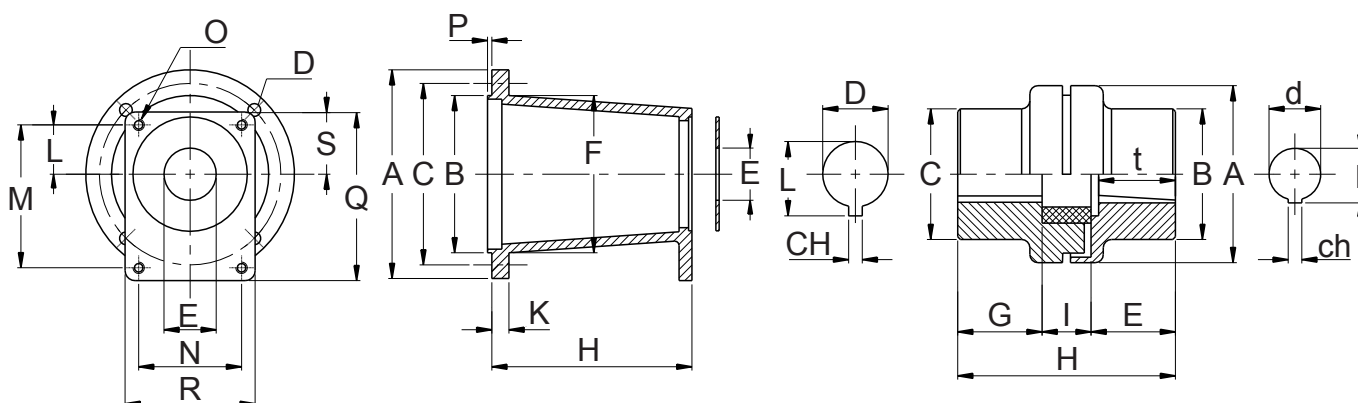

ACCOUPLEMENTS ELASTIQUES																		
Accouplement complet		Demi accouplement côté moteur	Dimensions en millimètre						Roue élastique	Demi accouplement côté pompe	Dimensions en millimètre							
Code	H	Code	A	C	G	D	CH	L	Code	I	Code	B	E	Arbre	p	ch	l	t
ND500	87	ND48MC16	48	33	54	18	5	26,3	R42	16	ND48PU1P	30	17	Cônique 1:8	9,7	2,4	10,5	15
ND501											ND48P1C			Cylindrique	12	3	13,3	13,5
ND502											ND48P1M			Cônique 1:8	13,9	3	15,5	18,5
ND510		ND48CC22									ND48PU1P			Cônique 1:8	9,7	2,4	10,5	15
ND511											ND48P1C			Cylindrique	12	3	13,3	13,5
ND512											ND48P1M			Cônique 1:8	13,9	3	15,5	18,5
ND600	106	ND65MC33	65	53	66,5	25	7	28,3	R62	18	ND65PU1P	34	21,5	Cônique 1:8	9,7	2,4	10,5	15
ND601											ND65P1C			Cylindrique	12	3	15,5	18,5
ND602											ND65P1M			Cônique 1:8	13,9	3	15,5	18,5
ND603											ND65P2			Cônique 1:8	17,2	$\frac{3,2}{4}$	18,5	23
ND605											ND65PZF			Cônique 1:8	16,9	3	17,7	19
ND610											ND65PU1P			Cônique 1:8	9,7	2,4	10,5	15
ND611		ND65MC35									ND65P1C			Cylindrique	12	3	15,5	18,5
ND612											ND65P1M			Cônique 1:8	13,9	3	15,5	18,5
ND613											ND65P2			Cônique 1:8	17,2	$\frac{3,2}{4}$	18,5	23
ND615											ND65PZF			Cônique 1:5	16,9	3	17,7	19

LANTERNES																	Anneau de centrage	Accouplement élastique complet												
Puissance moteur		Diamètre arbre moteur ép. Clavette	Type de pompe	Lanterne	Dimensions en millimètre																									
Kw	HP				Code	A	B	C	D	F	H	K	P	E	L	M	N	O	Code	Code										
5	7	Ø25 Cl. 7	U1P	LB152-U1P	152	127	146	10,5	110	142	15	3,5	25,4	26,2	72	52	M6	RC1-254	ND600											
			1C	LB152-1CM									30	24,5	73	56		RC1-30	ND601											
			1M	LB152-2									36,5	32,5	96	71,5		M8	RC1-365	ND603										
			2	LB152-1CM															25,4	26,2	72	52	RC1-254	ND610						
		Ø25,4 Cl. 6,35	U1P	LB152-U1P									30	24,5	73	56	M6	RC1-30	ND611											
			1C	LB152-1CM														36,5	32,5	96	71,5	M8	RC1-365	ND613						
			1M	LB152-2																			50,8	43	128	98,5	M10	-	ND606	
			2	LB152-1CM														43	43	43	43	M8						-	ND616	
	13,5	18	Ø25 Cl. 7	T250						LB152-T250	170	127	163,5	10,5	110	155	15	3,5	25,4	26,2	72	52	M6	RC1-254	ND600					
				3U						LB152-3U									30	24,5	73	56		RC1-30	ND601					
				M3						LB152-M3									36,5	32,5	96	71,5		M8	RC1-365	ND603				
				T250						LB152-T250															50,8	43	128	98,5	M10	-
			Ø25,4 Cl. 6,35	U1P						LB152-U1P									30	24,5	73	56	M6	RC1-30	ND602					
				1C						LB152-1CM														36,5	32,5	96	71,5	M8	RC1-365	ND603
				1M						LB152-2																			50,8	43
				2						LB152-1CM														43	43	43	43	M8		
13,5	18	Ø25 Cl. 7	U1P	LB170-U1P	170	127	163,5	10,5	110	142						15	3,5	25,4	26,2	72	52	M6	RC1-254	ND600						
			1C	LB170-1CM														30	24,5	73	56		RC1-30	ND601						
			1M	LB170-2														36,5	32,5	96	71,5		M8	RC1-365	ND603					
			2	LB170-1CM																				50,8	42	128	98,5	M10	-	ND606
		Ø25,4 Cl. 6,35	T250	LB170-T250														30	24,5	73	56	M6	RC1-30	ND602						
			3U	LB170-3U																			36,5	32,5	96	71,5	M8	RC1-365	ND613	
			M3	LB170-M3																								50,8	42	128
			U1P	LB170-U1P																			43	43	43	43	M8			

Lanterne + Plateau

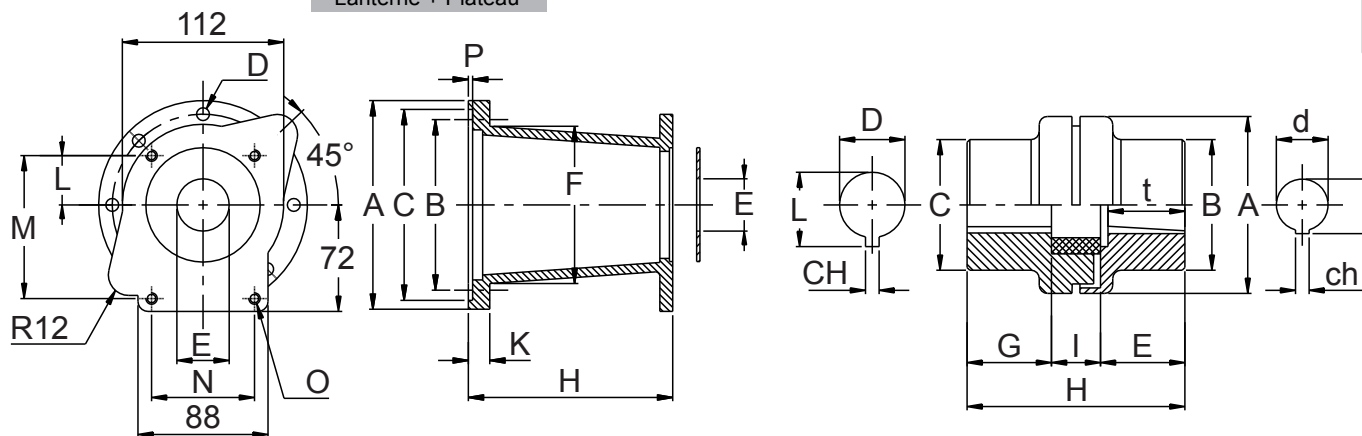

ACCOUPLEMENTS ELASTIQUES

Accouplement complet		Demi accouplement côté moteur		Dimensions en millimètre						Roue élastique		Demi accouplement côté pompe		Dimensions en millimètre					
Code	H	Code	Code	A	C	G	D	CH	L	Code	I	Code	B	E	Arbre	p	ch	l	t
ND600	106	ND65MC33		25	7	28,3	R62	18				ND65PU1P	34	21,5	Cônique 1:8	9,7	2,4	10,5	15
ND601												ND65P1C			Cylindrique	12	3	15,5	18,5
ND602												ND65P1M			Cônique 1:8	13,9	3	15,5	18,5
ND603												ND65P2			Cônique 1:8	17,2	3,2 4	18,5	23
ND606	116		65	53	66,5							ND65Q3U	48	31,5	Cônique 1:8	22,2	4	23,5	28
ND610												ND65PU1P			Cônique 1:8	9,7	2,4	10,5	15
ND611	106	ND65MC35		25,4	6,35	28,8						ND65P1C	34	21,5	Cylindrique	12	3	15,5	18,5
ND612												ND65P1M			Cônique 1:8	13,9	3	15,5	18,5
ND613												ND65P2			Cônique 1:8	17,2	3,2 4	18,5	23
ND616												ND65Q3U			Cônique 1:8	22,2	4	23,5	28

Puissance moteur		Diamètre arbre moteur ép. Clavette	Type de pompe	Lanterne	Dimensions en millimètre											Accouplement élastique complet											
Kw	HP				Code	A	B	C	D	F	H	K	P	E	Nb trous	M	N	Code									
5	7	Ø25 Cl. 7	SAE A	LB152-825A	152	127	146	10	110	142	15	3,5	82,55	2	106	M10	ND700										
			SAE B	LB152-101A									101,6		146	M12	ND701										
			ISO 80-2	LB152-80E									80		109	M10	ND702										
			ISO 100-2	LB152-100E									100		140	M12	ND703										
		13,5	18	Ø25,4 Cl. 6,35									SAE A	LB152-825A	152	127	146	10	110	142	15	3,5	82,55	2	106	M10	ND710
													SAE B	LB152-101A									101,6		146	M12	ND711
													ISO 80-2	LB152-80E									80		109	M10	ND712
													ISO 100-2	LB152-100E									100		140	M12	ND713
5,75	8	Ø25,4 Cl. 6,35	SAE A	LB152-825A	152	127	146	10	110	142	15	3,5	82,55	2	106	M10	ND720										
			SAE B	LB152-101A									101,6		146	M12	ND721										
			ISO 80-2	LB152-80E									80		109	M10	ND722										
13,5	18	Ø25 Cl. 7	SAE A	LB170-825A	170	127	163,5	10	110	142	15	3,5	82,55	2	106	M10	ND700										
			SAE B	LB170-101A									101,6		146	M12	ND701										
			ISO 80-2	LB170-80E									80		109	M10	ND702										
			ISO 100-2	LB170-100E									100		140	M12	ND703										
		13,5	18	Ø25 Cl. 6,35									SAE A	LB170-825A	170	127	163,5	10	110	142	15	3,5	82,55	2	106	M10	ND710
													SAE B	LB170-101A									101,6		146	M12	ND711
													ISO 80-2	LB170-80E									80		109	M10	ND712
													ISO 100-2	LB170-100E									100		140	M12	ND713

90

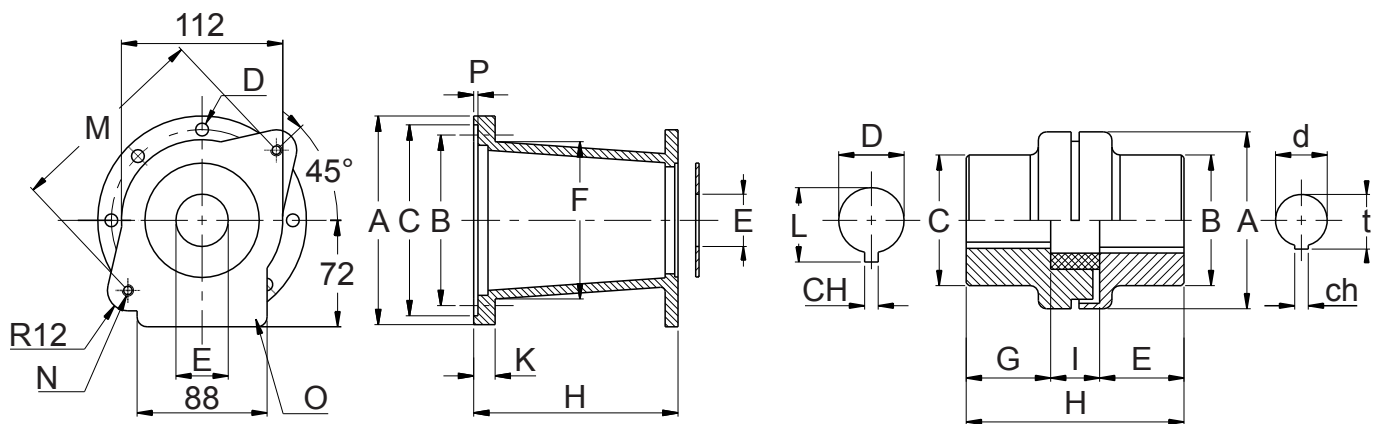

ACCOUPLEMENTS ELASTIQUES																
Accouplement complet		Demi accouplement côté moteur	Dimensions en millimètre						Roue élastique	Demi accouplement côté pompe	Dimensions en millimètre					
Code	H	Code	A	C	G	D	CH	L	Code	I	Code	B	E	p	ch	t
ND700	124,5	ND65MC33	65	53	66,5	25	7	28,3	R62	18	ND65H4D22	40	42	19,05	4,76	21,6
ND701											ND65H4D27			22,2	4,76	24,8
ND702											ND65H4D24			20	6	22,8
ND703											ND65H4D34			25	8	28,3
ND710		ND65MC35				25,4	6,35	28,8			ND65H4D22			19,05	4,76	21,6
ND711											ND65H4D27			22,2	4,76	24,8
ND712											ND65H4D24			20	6	22,8
ND713											ND65H4D34			25	8	28,3
ND720	114,5	ND65H8D22	65	53	66,5	25,4	6,35	28,8	R62	18	ND65H8D22	30	42	19,05	4,76	21,6
ND721											ND65H8D27			22,2	4,76	24,8
ND722											ND65H8D24			20	6	22,8

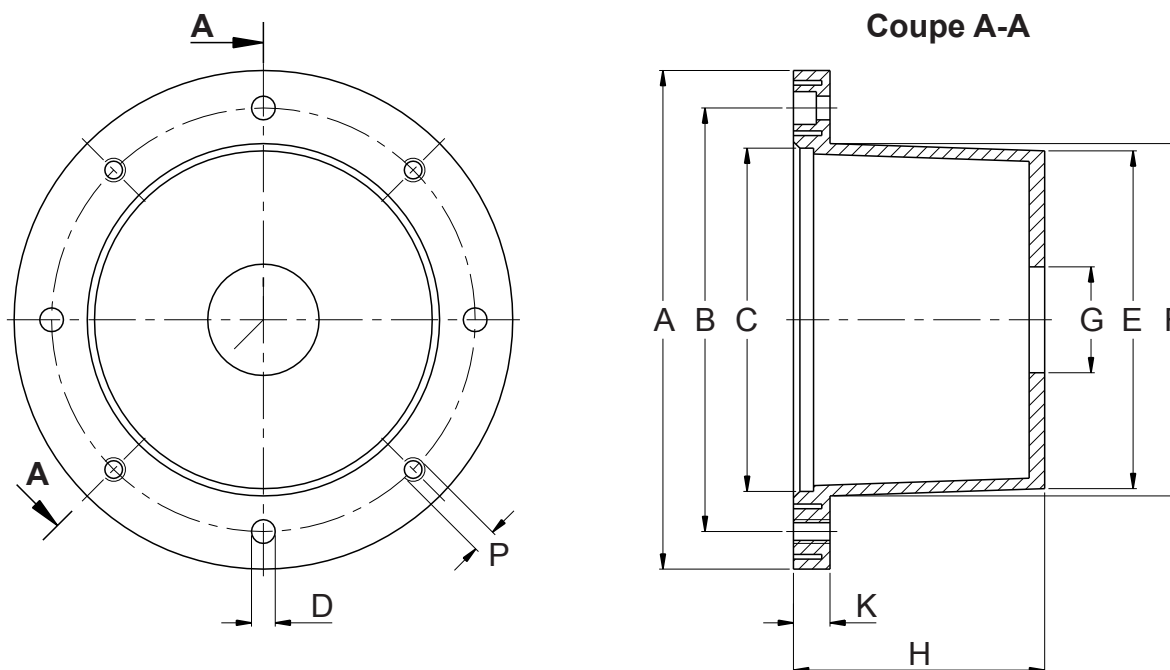

Exemple de commande : TH4-100B-CNOMO



Codes d'usinage, voir page 97

Perçage et grille de regard
CNOMO sur demande

Puissance moteur 4 pôles 1450 tr/min			Dimensions en millimètre												
Kw	Taille	HP	Référence	A	B	C	D	NbxD	E	F	G	H	K	P	NbxP
0,55	80	0,75	TH20A	200	165	130	12	4	130	137	45	95	16	M10	4
-	-	-	THB20								50	113			
1,5	90	2	TH1								63	126			
2,2	100	3	THB25	250	215	180	14	4	176	186	50	112	21	M12	4
4	112	5,5	TH2								63	136			
5,5	132	7,5	THB30	300	265	230	14	4	230	235	80	130	21	M12	4
9		12,5	TH3									170			
11	160	15	TH4	350	300	250	18	4	240	253	80	195	25	M16	4
22	180	30													
30	200	40	TH15	400	350	300	18	4	235	295	100	206	25	M16	4
37	225	50	TH18	450	400	350	18	8	260	350	100	280	25	M16	8
45		60													
55	250	75	TH19	550	500	450	18	8	300	450	100	290	30	M16	8
90	280	125													
110	315S	150	TH20	660	600	550	22	8	300	550	100	295	35	M20	8

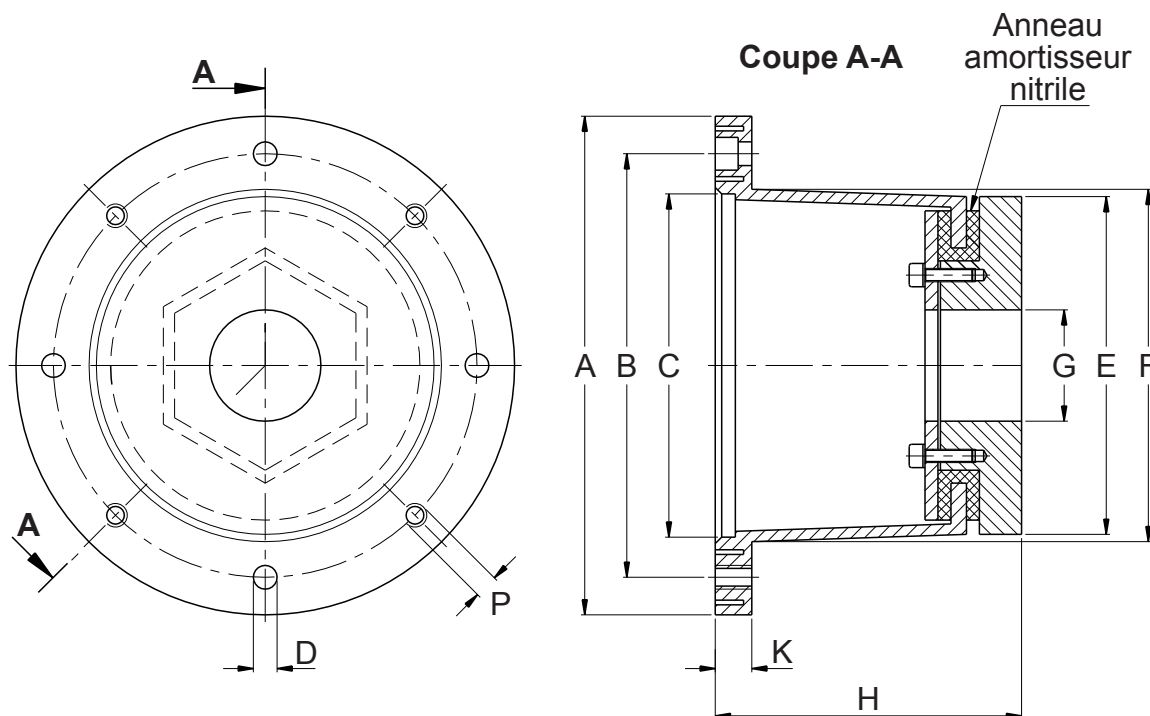

Exemple de commande : BS351-100B-CNOMO

Lanternes modulaires, voir page 96
Codes d'usinage, voir page 97

Perçage et grille de regard
CNOMO sur demande



Diminution du niveau sonore : -5 Db (A)

Puissance moteur 4 pôles 1450 tr/min			Dimensions en millimètre												
Kw	Taille	HP	Référence	A	B	C	D	NbxD	E	F	G	H	K	P	NbxP
0,55	80	0,75	BS201	200	165	130	12	4	130	130	60	140	16	M10	4
1,5	90	2													
2,2	100	3	BS251	250	215	180	14	4	180	180	80	136	21	M12	4
4	112	5,5													
5,5	132	7,5	BS301	300	265	230	14	4	250	230	80	170	25	M12	4
9		12,5													
11	160	15	BS351	350	300	250	18	4	250	250	80	195	25	M16	4
22	180	30													
30	200	40	BS401	400	350	300	18	4	250	300	80	206	25	M16	4
37	225	50	BS451	450	400	350	18	8	250	350	148	280	27	M16	4
45		60													
55	250	75	BS551	550	500	450	18	8	250	450	148	313	30	M16	8
90	280	125													
110	315S	150	BS661	660	600	550	22	8	250	550	148	323	35	M16	8
160	355	200	BS801	800	740	680	23	8	250	685	148	325	60	M20	8
200		270													

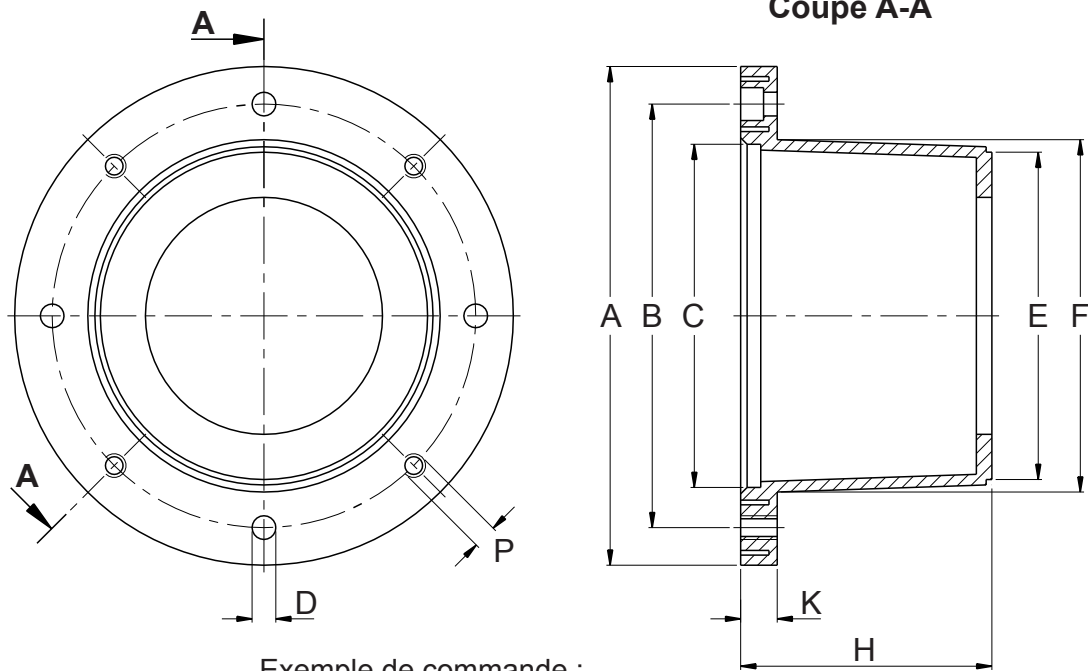

Exemple de commande :
B40-D20-T1A-125A-CNOMO

Codes d'usinage, voir page 97
Lanternes modulaires, voir page 95

Perçage et grille de regard
CNOMO sur demande



Puissance moteur 4 pôles 1450 tr/min			Dimensions en millimètre											
Kw	Taille	HP	Référence	A	B	C	D	NbxD	E	F	H	K	P	NbxP
0,55	80	0,75	B2A	200	165	130	12	4	126	137	95	16	M10	4
-	-	-	B20								113			
1,5	90	2	B1								126			
2,2	100	3	B25	250	215	180	14	4	171	186	112	21	M12	4
4	112	5,5	B2								136			
5,5	132	7,5	B30	300	265	230	14	4	220	235	130	21	M12	4
9		12,5	B3								170			
11	160	15	B35	350	300	250	18	4	237	253	155	25	M16	4
22		30	B4								195			
30	200	40	B40	400	350	300	18	4	237	295	155	25	M16	4
			B15								206			
37	225	50	B45	450	400	350	18	8	237	350	185	25	M16	8
45		60	B18								280			
55	250	75	B55	550	500	450	18	8	237	450	186	30	M16	8
90		125	B19								290			
110	315S	150	B6A	660	600	550	22	8	237	550	230	35	M20	8
											B66			

Entretoise D*

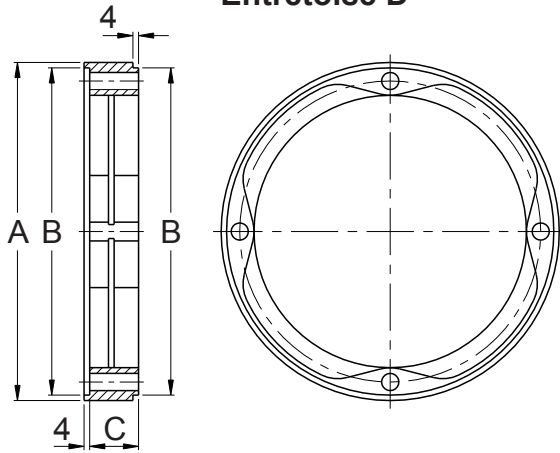

Plateau type Q*

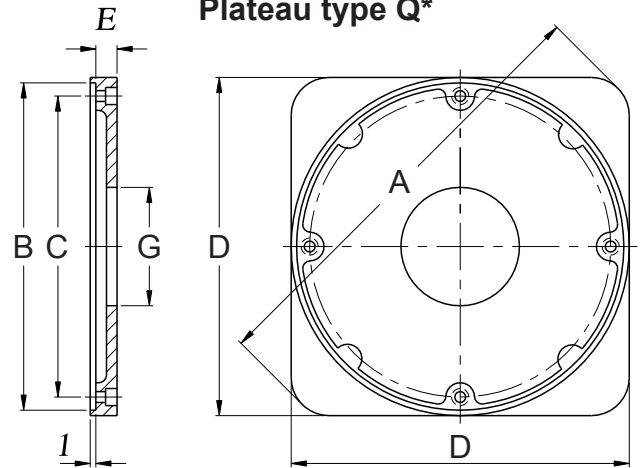

Entretoises D						
Lanterne de base compatible	Lanterne anti-bruit compatible	Plateau Dimensions en millimètre			Plateau compatible	
Référence	Référence	Référence	A	B	c	
B35 - B4 B40 - B15 B45 - B18 B55 - B19 B6A - B66	BS351 BS401 BS451 BS551 BS661 BS801	D20	250	237	20	Q4* R3A* T1A* T2A*
		D30			30	
		D40			40	
		D50			50	
		D60			60	
		D70			70	

Plateau type R3A*

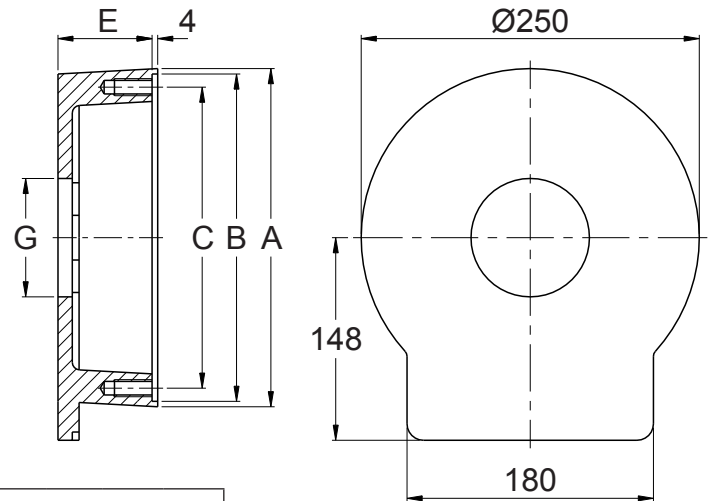

94

Plateaux type Q*, R3A* et T*										
Lanterne de base compatible	Lanterne anti-bruit compatible	Plateau Dimensions en millimètre							Code d'usinage	
Référence	Référence	Référence	A	B	C	D	E	G	mini	Maxi
B2A - B20 B1 - B25 B2 - B30 B3	BS201 - BS251 BS301	Q1A	170	126	115	130	17	60	60A	120A
		Q1B								
B25 B2 - B30 B3	BS251 - BS301	Q2A	225	171	150	176	24	24	80A	150D
		Q2B					19	19		
		Q2C					14	14		
B35 - B4 B40 - B15 B45 - B18 B55 - B19 B6A - B66	BS351 BS401 BS451 BS551 BS661 BS801	Q4G	350			225	70	224	224A	224A
		Q4M					20	165	165A	165A
		R3A					33	50,8	Gr.3	Gr.4
		T1A					65			
		T1B	60							
		T1C	55							
		T1D	50							
		T1E	45							
		T1F	40	80	80A	175B				
		T1G	35							
		T1H	30							
		T1L	25							
		T1M	20							
		T2A	290	20	150	150A	200D			
B30 B3	BS301	T3A	228	220	218	-	50	80	80A	150D
		T3B					45			

Plateau type T*

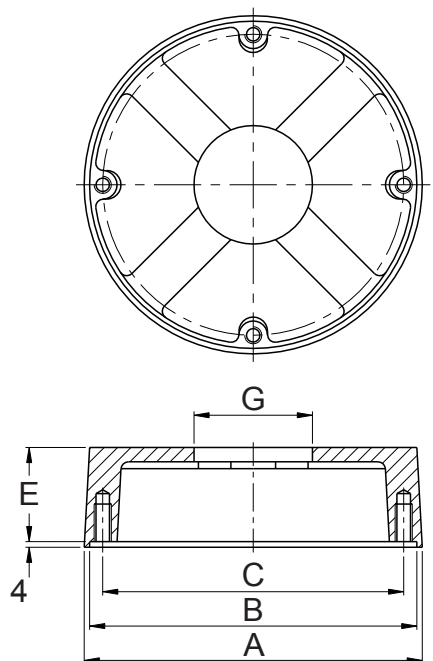

Codes d'usinage, voir page 97

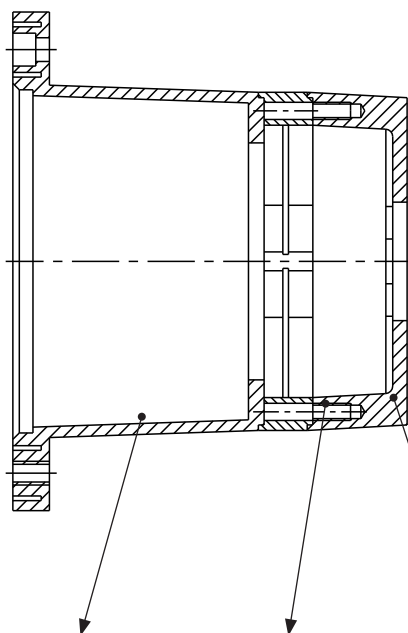

Lanterne de base	Entretoise (Facultatif)	Plateau
Référence	Référence	Référence
B2A - B20	-	Q1A
B1 - B25		Q1B
B2 - B30		
B3		
B35	-	Q2A
B2 - B30		Q2B
B3		Q2C
B35 - B4 B40 - B15 B45 - B18 B55 - B19 B6A - B66	D20 D30 D40 D50 D60 D70 D80	Q4G
		Q4M
		R3A
		T1A
		T1B
		T1C
		T1D
		T1E
		T1F
		T1G
		T1H
		T1L
		T1M
T2A		
B30	-	T3A
B3		T3B

Exemples de commande : B45-D20-T2A-200B-CNOMO
B30-T3A-101A-CNOMO

Codes d'usinage, voir page 97

Perçage et grille de regard
CNOMO sur demande



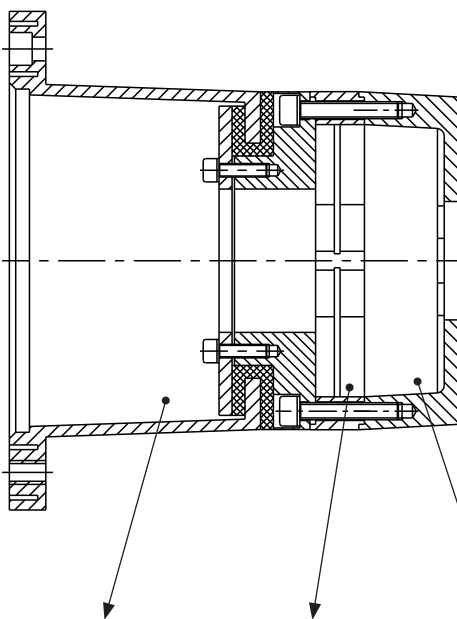

Lanterne de base	Entretoise (Facultatif)	Plateau
Référence	Référence	Référence
BS201 - BS251 BS301	-	Q1A
		Q1B
BS251 BS301	-	Q2A
		Q2B
		Q2C
BS301 BS351 BS401 BS451 BS551 BS661 BS801	D20 D30 D40 D50 D60 D70 D80	Q4G
		Q4M
		R3A
		T1A
		T1B
		T1C
		T1D
		T1E
		T1F
		T1G
		T1H
T1L		
T1M		
BS301	-	T2A
		T3A
		T3B

Exemples de commande : BS451-D20-T2A-200B-CNOMO
BS301-T3A-101A-CNOMO

Codes d'usage, voir page 97

Perçage et grille de regard
CNOMO sur demande



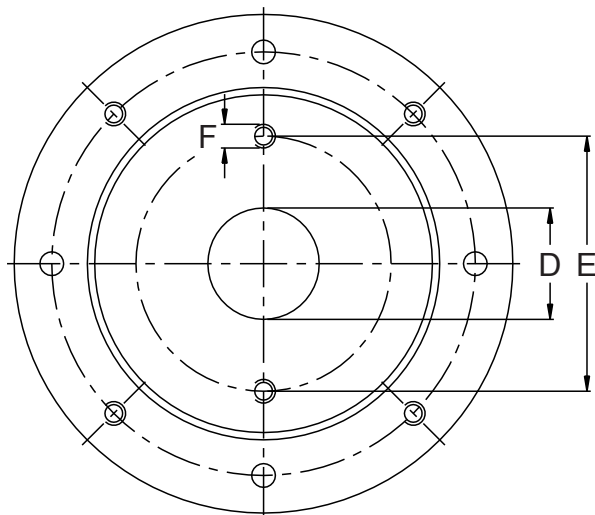

**Configuration
Flasque 2 trous**

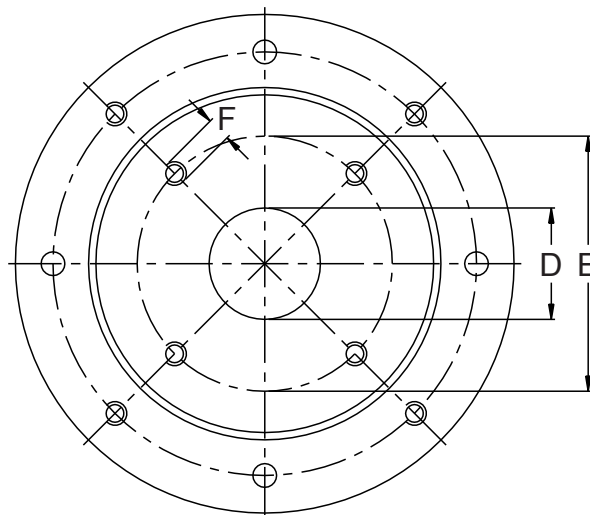

**Configuration
Flasque 2 trous**

Code d'usinage	Dimensions (mm)			Nombre de trous F	
	D	E	F		
45	A	45	85	Ø9	4
453	A	45,3	72	M8	4
50	B	50	60	M5	4
	C		63	M6	4
	D		63	Ø7	4
	E		115	M10	2
508	A	50,8	82,55	M8	2
	B			M8	4
	C			M10	2
52	A	52	92	Ø9	2
	B		82	Ø9	4
60	A	60	74	Ø9	2
	B		75	M6	4
	C		112	M12	2
	D		104	M10	2
	E		74	Ø9	4
63	A	63	80	M8	2
	B		80	Ø9	4
	C		100	M8	2
	D		125	M6	4
	E		160	M8	4
	F		80	M10	2
	G		100	M8	4
	H		80	M8	4
	I		85	M8	4
	L		80	Ø10	4
	M		80	M10	4
N	106	M10	2		
65	A	65	90	M8	4
70	A	70	84	M6	4
80	A	80	100	M8	4
	B		100	Ø9	4
	C		100	Ø11	4
	D		106	M10	2
	E		109	M10	2
	F		130	M8	4
	G		100	M10	2
	H		100	M10	4
	I		110	M10	2
	L		115	M10	2
	M		103	M8	4
	N		112	M10	2
	P		113	M12	4
Q	100	M12	4		

Code d'usinage	Dimensions (mm)			Nombre de trous F	
	D	E	F		
825	A	82,55	106	M10	2
	B		162	M10	4
	C		100	Ø10,5	4
	D		106	Ø10,5	4
90	A	90	112	M8	2
	B		100	M6	4
92	A	92	140	M8	4
	B		145	M10	4
95	A	95	120	M8	4
	B		120	Ø9	4
952	A	95,2	127	M10	4
	B		127	Ø11	4
	C		125	Ø11	4
	D		125	M10	4
985	A	98,5	125	M10	4
	B		125	M12	4
	C		125	M10	4
	D		125	Ø11	4
100	A	100	125	M10	4
	B		125	Ø11	4
	C		125	Ø14	4
	D		140	M12	2
	E		146	M12	2
	F		125	M12	2
	G		126	M10	2
	H		126	M10	2
	I		126	M12	2
	L		140	M10	2
	M		160	M10	4
	N		190	Ø16	4
	P		126	M8	4
	Q		125	M8	4
R	140	M12	4		
S	120	M8	4		
101	A	101,6	146	M12	2
	B		127	M12	4
	C		145	M14	2
	D		146	M10	2
	E		146	M14	2
	F		142	Ø13	4
	G		127	M12	2
	H		146	M12	4
110	A	110	130	M8	4
	B		175	M10	4
	C		205	Ø15	4
	D		130	M10	4
	E		145	M12	4

Code d'usinage	Dimensions (mm)			Nombre de trous F	
	D	E	F		
112	A	112	140	M12	4
	B		140	M10	2
	C		140	M12	2
115	A	115	180	M12	4
	B		100	Ø11	4
116	A	160	160	M14	2
120	A	120	145	M10	4
	B		210	M16	4
	C		210	M16	2
125	A	125	160	M12	4
	B		160	Ø14	4
	C		180	M16	2
	D		155	M10	4
	E		160	M12	2
	F		160	Ø18	4
	G		200	M12	4
	H		170	Ø18	4
	L		180	Ø20	4
	M		160	M14	4
	N		200	M16	4
P	160	M10	4		
Q	160	M16	4		
127	A	127	181	M16	2
	B		162	M12	4
	C		162	M14	4
	D		200	M16	4
	E		146	M12	2
	G		181	M14	2
	H		162	M14	2
	L		181	M14	4
	M		160	M14	4
N	160	M10	4		
130	A	130	150	M12	4
	B		165	M14	4
	C		165	M10	4
	D		150	M10	4
	E		150	M10	4
135	A	135	160	M10	4
	B		180	M12	4
	C		165	M10	4
	D		180	M12	2
	E		200	M16	4
	F		120	Ø11	4
140	A	140	180	M14	4
	B		165	M10	4
	C		180	M12	2
	D		200	M16	4
	E		120	Ø11	4
	G		180	M14	4
	L		165	M8	4

Code d'usinage	Dimensions (mm)			Nombre de trous F	
	D	E	F		
145	A	150	200	M12	4
	B		175	M12	4
150	B	150	185	M12	4
	C		185	M16	4
152	A	152,4	217,5	Ø17	4
	B		228	M18	2
	C		228	M18	4
	D		228	M20	2
	E		228	M20	4
	F		228	M16	4
155	A	155	190	M12	4
	B		200	M16	4
	C		200	Ø18	4
	D		224	M20	2
	E		185	M10	4
	F		200	M16	2
	G		224	M16	4
	H		230	Ø22	4
	I		180	Ø14	4
	L		200	M18	4
	M		200	M12	4
165	A	165,1	317,5	M18	4
	B		317,5	M20	4
	C		317,5	M24	2
	D		229	M20	4
175	A	175	200	M10	4
	B		200	M12	4
	C		230	M20	2
	D		225	M20	4
180	A	180	216	M16	4
	B		224	M16	4
200	A	200	230	M12	4
	B		250	M20	4
	C		250	Ø20	4
	D		250	Ø22	4
	E		280	Ø24	2
	F		280	M24	2
205	A	205	240	M16	4
220	A	220	260	M16	4
224	A	224	280	M20	4

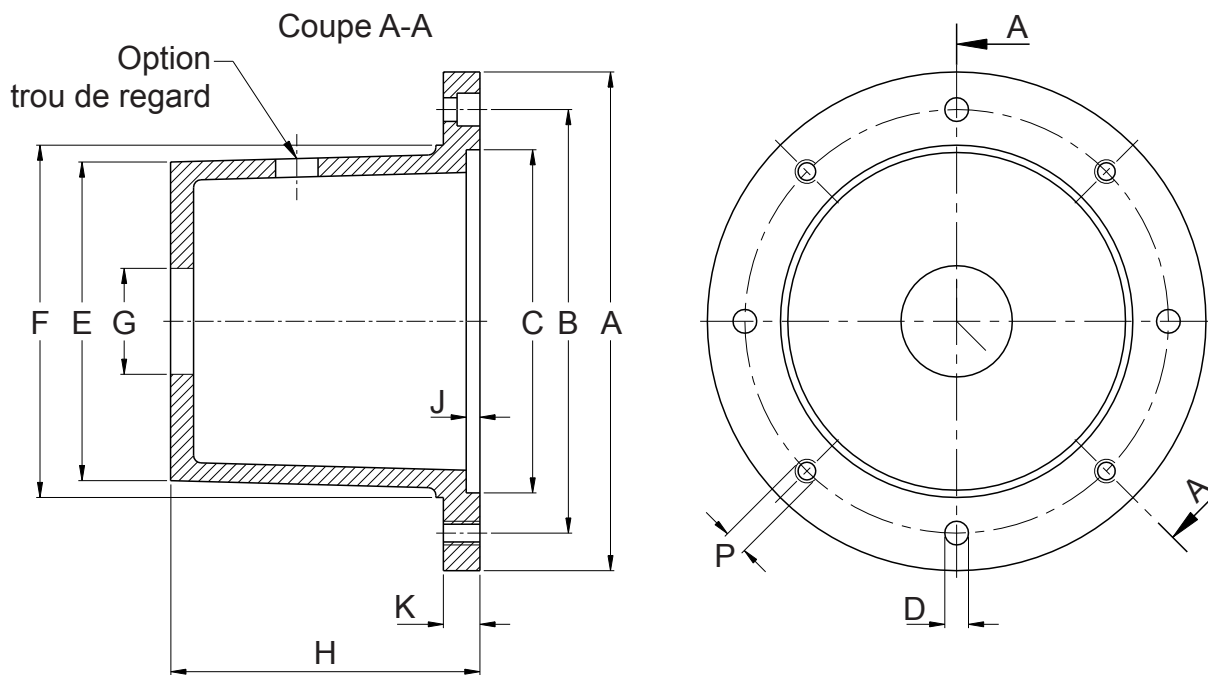

Exemple de commande : PR550/295/160A

160A=Code d'usage, voir page 97

Puissance Moteur (Kw-1500tr/min)	Hauteur d'axe	Type	Dimensions en millimètre												
			A	B	C	D	E	F	G	H	J	K	P		
5,5 - 7,5	132	PR300/144/***	300	265	230	14	224	234	35	144	4,5	20	M12		
		PR300/150/***												43	150
		PR300/155/***												50	155
		PR300/168/***												60	168
		PR300/196/***												77	196
11 - 22	160 - 180	PR350/188/***	350	300	250	18	238	260	50	188	5,5	25	M16		
		PR350/204/***												56	204
		PR350/228/***												77	228
		PR350/256/***												97	256
30	200L	PR400/204/***	400	350	300	18	267	300	60	204	5,5	25	M16		
		PR400/228/***												77	228
		PR400/256/***												97	256
37 - 45	225	PR450/234/***	450	400	350	18	296	350	50	234	6	25	M16		
		PR450/262/***												77	262
		PR450/285/***												100	285
		PR450/315/***												120	315
55 - 90	250 - 280	PR550/248/***	550	500	450	18	359	450	100	248	6	25	M16		
		PR550/265/***												120	265
		PR550/275/***												120	275
		PR550/295/***												120	295
		PR550/315/***												120	315
110 - 200	315	PR660/285/***	660	600	550	22	490	550	125	285	7	32	M20		
		PR660/300/***												125	300
		PR660/310/***												125	310
		PR660/330/***												125	330
		PR660/345/***												125	345
250 - 400	355 - 400	PR800/335/***	800	740	680	22	490	660	125	335	7	50	M20		
		PR800/350/***												125	350
		PR800/360/***												125	360
		PR800/380/***												125	380
		PR800/395/***												125	395

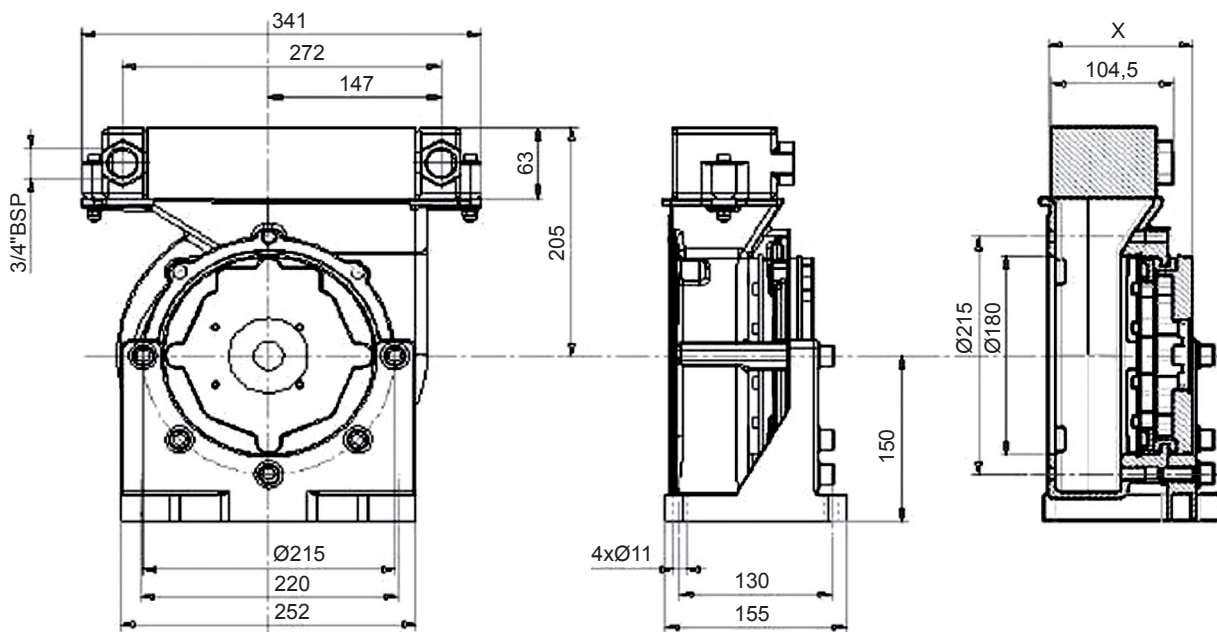

Exemple de commande : **LR 25CF1 M 2**

M → X=124
 AM → X=120

Usinage pour pompe

Groupe 1 → U1P
 → 1C / 1M
 Groupe 2 → 2
 Groupe ZF → ZF

Voir page 79

SAE
 SAE A → 825A
 SAE B → 101A
 Autres → Nous contacter

Voir page 97

DIAGRAMME DE PERTES DE CHARGE
 Courbe établie avec une viscosité d'huile de 32 cSt

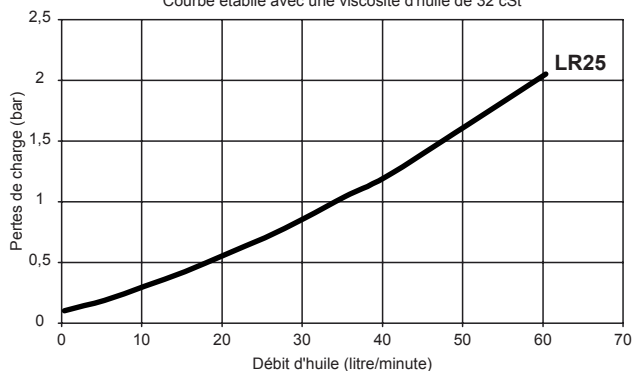

Facteur de correction									
cSt	15	22	32	46	68	100	150	220	460
K	0,64	0,73	1	1,28	1,62	2,65	3,9	6,9	17,1

DIAGRAMME DE PERFORMANCE

La capacité de dissipation varie en fonction du débit d'huile et de la différence de température entre l'huile et l'air.

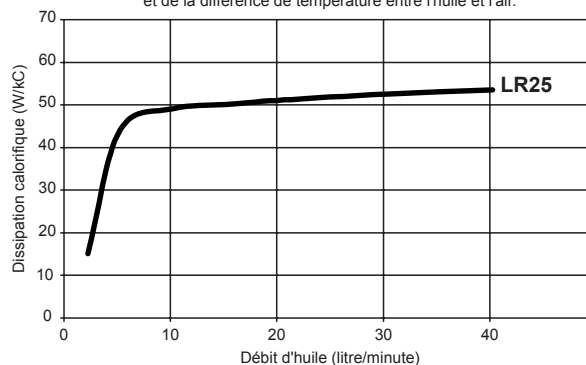

Spécifications :

- Matière : Alliage d'aluminium haute résistance
- Pression de service : 16 bar
- Débit d'air : 250 m³/h
- Niveau sonore : 57 dB(A)

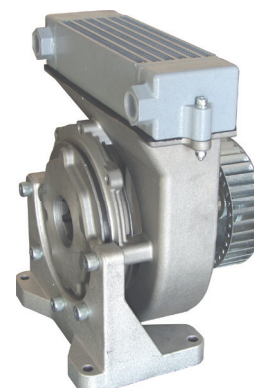

Roue élastique

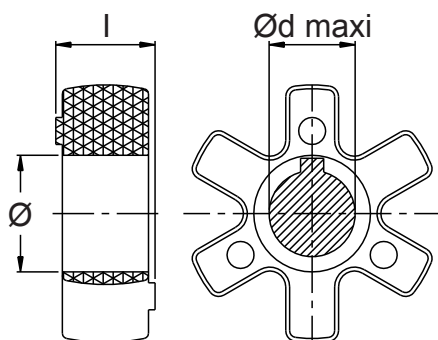

Accouplement brut type "NS"

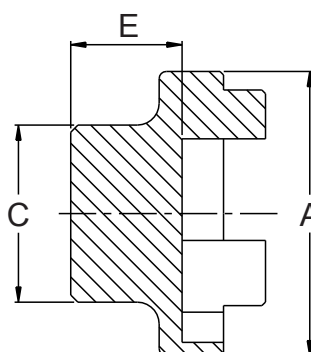

Exemples de commande :

- ▶ ND65B + R62 + ND65H5D12 = Accouplement complet composé de :
 - ND65B → Demi accouplement moteur, voir tableau 1
 - R62 → Roue élastique, voir tableau 1
 - ND65H2D12 → Demi accouplement côté pompe défini ci-dessous
 - ND65H Demi accouplement côté pompe
 - Type ND65H**, voir tableau 1
 - 2 Cote E de valeur 2 = 45mm, voir tableau 1
 - D12 Code d'usinage 12, voir tableau 4 (Arbre Ø16mm, clavette épaisseur 4mm)

- ▶ NS108C = Demi accouplement non usiné, voir tableau 2

- ▶ NS108C7D43 = Demi accouplement défini ci-dessous, usiné à partir d'un brut
 - NS108C7D43 → NS108C Demi accouplement brut
 - Type NS108C***, voir tableau 3
 - 7 Cote E de valeur 7 = 90mm, voir tableau 1
 - D43 Code d'usinage 12, voir tableau 4 (Arbre Ø32mm, clavette épaisseur 10mm)

Tableau 4

Codes d'usinage

Code	dimensions (mm)			Suivant la norme
	d	ch	t	
01	10	3	11,4	
02	11	4	12,8	UNEL-MEC63
03	12	3	13,8	1
04	12	4	13,8	
05	13,45	3,17	14,9	
06	14	3	16,3	
07	14	5	16,3	UNEL-MEC 71
08	15	4	17,3	
09	15	5	17,3	
10	15,88	4	17,7	SAE
11	15,88	4,76	18,1	
12	16	4	17,5	
13	16	5	18,3	
14	17	5	19,3	
15	17,46	4,76	19,6	
16	18	5	20,3	
17	18	6	20,8	
18	19	3	20,8	
19	19	5	21,3	
20	19	6	21,8	UNEL-MEC 80
21	19,05	3,17	20,7	
22	19,05	4,76	21,3	SAE A
23	20	5	22,4	
24	20	6	22,8	ISO 80
25	22	5	24,8	
26	22	6	24,8	
27	22,2	4,76	24,8	SAE B
28	22,2	6,35	25	
29	24	6	26,5	
30	24	7	27,3	
31	24	8	27,3	UNEL-MEC 90
32	25	6	28	
33	25	7	28,3	
34	25	8	28,3	ISO 100
35	25,4	6,35	28,3	
36	28	8	31,3	UNEL-MEC 100/112
37	30	8	33,3	
38	30	10	33,3	
39	31,75	6,35	35,1	SAE C
40	31,75	7,94	35,5	
41	31,75	8	35,5	
42	32	8	35,3	
43	32	10	35,3	ISO 125
44	33	10	36,3	
45	34,9	7,94	38,6	SAE
46	35	10	38,3	
47	38	10	41,3	UNEL-MEC 132
48	38,1	9,52	42,5	SAE
49	40	10	43,3	
50	40	12	43,3	ISO 160
51	42	12	45,3	UNEL-MEC 160
52	44,45	11,11	49,4	SAE
53	45	14	48,8	
54	48	14	51,8	UNEL-MEC 180
55	50	14	53,8	ISO 200
56	55	16	59,3	UNEL-MEC 200
57	60	18	64,4	UNEL-MEC 225
58	65	18	69,4	UNEL-MEC 250
59	70	20	74,9	
60	75	20	79,9	UNEL-MEC 280
61	80	22	85,4	UNEL-MEC 315S
62	12,7	3,18	13,8	
63	38,1	7,94	42	
64	9	4	11	
65	11	3	12,8	
66	9	3	11	
67	6	2	7	
68	7	2	8	

Taille	Couple Limite (Nm)	Puissance (Kw) Maxi (n tr/min)				Désalignement Maxi		
		750 tr/min	1000 tr/min	1500 tr/min	3000 tr/min	Angulaire ° (degré)	Radial (mm)	Axial (mm)
ND48	6,86	0,54	0,72	1,1	2,1	2	0,4	1
ND65	38,2	3	4	6	12		1,6	
ND86	87,3	6,84	9,12	13,7	27,3	0,5	1,8	
ND108	210	16,5	22	33	65,8	2	2	
ND143	725	57	76	144	228	0,6	2	

Spécifications :

Matière demi-accouplement : Alliage d'aluminium

Matière roue de liaison : Acryle nitrile butadiene (noir) 75 Shore ±5%

Température de fonctionnement : de -30 à +100°C



Tableau 1

Puissance moteur 4 pôles B5	Demi accouplement côté moteur							Roue élastique			Demi accouplement côté pompe																																						
	Dimensions en millimètre							Référence			Dimensions en millimètre				Valeurs possibles de E (en millimètre)																																		
	Kw	Taille	HP	Référence	A	C	G	D	CH	T	Référence	I	Ø	Ød maxi	Référence	A	B	d mini	d Maxi	E Maxi	1	2	3	4	5	6	7	8																					
0,12 0,18	63	0,16 0,25	ND48A	48	30	19	11	4	12,8	R42	16	19	14	NS48P**	48	30	-	15	17																														
0,25 0,37	71	0,35 0,5	ND48B		30	29	14	5	16,3																																								
0,55 0,75	80	0,75 1	ND48C		38	54	19	6	21,8																																								
1,1 1,5	90	1,5 2	ND48D		38	54	24	8	27,3																																								
0,55 0,75	80	0,75 1	ND65A	65	42	47,5	19	6	21,8	R62	18	29	22	NS65P**	65	34	16	20	21,5	20																													
1,1 1,5	90	1,5 2	ND65B		48	47,5	24	8	27,3																																								
2,2 4	100 112	3 5,5	ND65C		53	57,5	28	8	31,3																																								
2,2 - 4	100 - 112	3 - 5,5	ND86A	86	66	60	28	8	31,3	R82	20	31,5	24	NS86P**	86	48	15	25,4	27	25	22	20																											
5,5 - 9	132	7,5 - 12,5	ND86B		73	88	38	10	41,3																																								
11 15	160	15 20	ND108A		73	77	38	10	41,3																																								
18,5 22	180	25 30	ND108B	108	84	110	42	12	45,3	R103	24	42	32	NS108P**	108	64	16	35	34	32	30	28	25																										
30	200	40	ND108C		100	110	48	14	51,8																																								
37 45	225	50 60	ND108D		100	110	55	16	59,3																																								
55	250	75	ND143B		106	110	55	16	59,3																																								
75 90	280	100 125	ND143C	143	137	140	60	18	64,4	R132	29	64	50	NS143P**	143	75	-	50	52	50	48	45	42	40	38	36																							
			ND143D		137	140	65	18	69,4																																								
			ND143E		137	140	75	20	79,9																																								

Accouplements élastiques aluminium
LANTERNES ET ACCOUPLEMENTS

Accouplement usiné Type "ND"

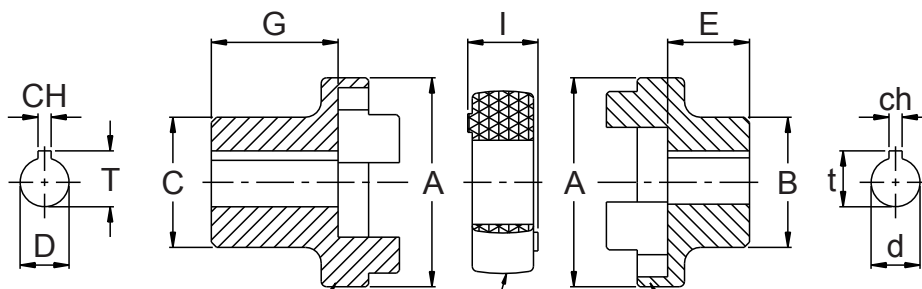

Demi accouplement côté moteur

Roue élastique

Demi accouplement côté pompe
ou
Demi accouplement brut, usiné

Tableau 2

Référence	Dimensions (mm)			
	A	C	D Maxi	E
NS48C	48	38	20	54
NS65C	65	53	28	57,5
NS65P		34	18	21,5
NS86A		55	29	60
NS86B	86	73	38	88
NS86P		48	25	27
NS108A	108	73	45	77
NS108C		100	50	110
NS108Q		64	33	42
NS143A	143	106	50	94
NS143C		137	75	140

Tableau 3

Référence	Dimensions (mm)			Valeurs possibles de E (en millimètres)															
	A	C	D Maxi	E Maxi	1	2	3	4	5	6	7	8	9	10	11	12	13	14	
NS48C***	48	38	20	54	52	50	48	45	42	40	38	35	32	30	28	25	22	20	
NS65C***	65	53	28	57,5	55	52	50	48	45	42	40	38	35	32	30	28	25		
NS65P***		34	18	21,5	20														
NS86A***		55	29	60	58	55	52	50	48	45	42	40	35	30					
NS86B***	86	73	38	88	85	82	80	78	75	72	70	65	60	58	55	52	50	48	
NS86P***		48	25	27	24														
NS108A***		73	45	77	75	72	70	68	65	62	60	55	50						
NS108C***	108	100	50	110	108	105	100	98	95	92	90	85	80	75					
NS108Q***		64	33	42															
NS143A***		143	106	50	94	90	88	85	80	78	75	70	68	65	60	58	56		
NS143C***	137		75	140	140	135	130	125	120	115	110	105	100	98					

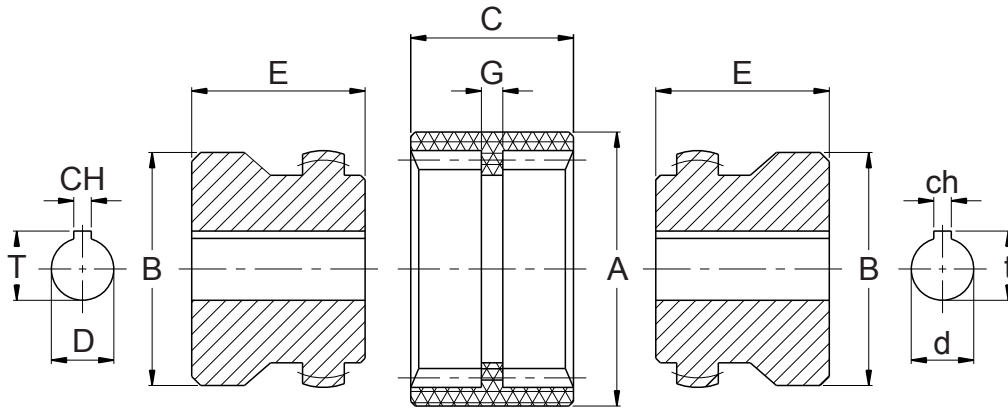

Exemples de commande :

- ▶ OMT5110C54 + POL-5 + OMT5080B10 = Accouplement complet composé de :
 - OMT5110C54 → Demi accouplement usiné défini ci-dessous
 - OMT5 Demi accouplement usiné
 - Type OMT5, voir tableau 1
 - 110 Code E = 110mm, voir tableau 1
 - C54 Code d'usinage 54, voir tableau 4
 - (Ø arbre = 48mm, clavette épaisseur 14mm)
 - POL-5 → Roue de liaison, voir tableau 1
 - OMT5080B10 → Demi accouplement cannelé intérieur défini ci-dessous
 - OMT5 Demi accouplement usiné
 - Type OMT5, voir tableau 1
 - 80 Cote E=80mm, voir tableau 1
 - B10 Code d'usinage 10 série B, voir tableau 3
 - (cannelure 18 dents 35x31 DIN 5482)

- ▶ OMT5060C = Demi accouplement brut
 - OMT5060 → OMT5 Demi accouplement brut
 - Type OMT5***, voir tableau 2
 - 060 Code E = 60mm, voir tableau 2
 - C Sans trou (pas d'usinage)

Tableau 4

Codes d'usinage

Code	dimensions (mm)			Suivant la norme
	d	ch	t	
01	10	3	11,4	
02	11	4	12,8	UNEL-MEC63
03	12	3	13,8	1
04	12	4	13,8	
05	13,45	3,17	14,9	
06	14	3	16,3	
07	14	5	16,3	UNEL-MEC 71
08	15	4	17,3	
09	15	5	17,3	
10	15,88	4	17,7	SAE
11	15,88	4,76	18,1	
12	16	4	17,5	
13	16	5	18,3	
14	17	5	19,3	
15	17,46	4,76	19,6	
16	18	5	20,3	
17	18	6	20,8	
18	19	3	20,8	
19	19	5	21,3	
20	19	6	21,8	UNEL-MEC 80
21	19,05	3,17	20,7	
22	19,05	4,76	21,3	SAE A
23	20	5	22,4	
24	20	6	22,8	ISO 80
25	22	5	24,8	
26	22	6	24,8	
27	22,2	4,76	24,8	SAE B
28	22,2	6,35	25	
29	24	6	26,5	
30	24	7	27,3	
31	24	8	27,3	UNEL-MEC 90
32	25	6	28	
33	25	7	28,3	
34	25	8	28,3	ISO 100
35	25,4	6,35	28,3	
36	28	8	31,3	UNEL-MEC 100/112
37	30	8	33,3	
38	30	10	33,3	
39	31,75	6,35	35,1	SAE C
40	31,75	7,94	35,5	
41	31,75	8	35,5	
42	32	8	35,3	
43	32	10	35,3	ISO 125
44	33	10	36,3	
45	34,9	7,94	38,6	SAE
46	35	10	38,3	
47	38	10	41,3	UNEL-MEC 132
48	38,1	9,52	42,5	SAE
49	40	10	43,3	
50	40	12	43,3	ISO 160
51	42	12	45,3	UNEL-MEC 160
52	44,45	11,11	49,4	SAE
53	45	14	48,8	
54	48	14	51,8	UNEL-MEC 180
55	50	14	53,8	ISO 200
56	55	16	59,3	UNEL-MEC 200
57	60	18	64,4	UNEL-MEC 225
58	65	18	69,4	UNEL-MEC 250
59	70	20	74,9	
60	75	20	79,9	UNEL-MEC 280
61	80	22	85,4	UNEL-MEC 315S
62	12,7	3,18	13,8	
63	38,1	7,94	42	
64	9	4	11	
65	11	3	12,8	
66	9	3	11	
67	6	2	7	
68	7	2	8	

Taille	Couple Limite (Nm)	Puissance (Kw) Maxi (n tr/min)				Désalignement Maxi		
		750 tr/min	1000 tr/min	1500 tr/min	3000 tr/min	Angulaire ° (degré)	Radial (mm)	Axial (mm)
OMT1	19,62	1,55	2	3	6,1	2	0,14	1
OMT2	42,2	3,3	4,41	6,6	13,3			
OMT3	112,8	9,1	12,2	17,7	35,4			
OMT4	186,4	14	19,5	29,2	58,5			
OMT5	269,8	21,2	28,2	42,3	84,5			
OMT6	412	32,8	43	64,7	130			
OMT7	715,8	56,2	74,9	112,4	224,8			
OMT8	980	66	84	185	301			

Spécifications :
 Matière demi-accouplement : Acier
 Matière roue de liaison : Polyamide 6.6
 Température de fonctionnement : de -30 à +100°C



Tableau 1

Puissance moteur 4 poles B5			Demi accouplement côté moteur						Demi accouplement côté pompe						Roue de liaison					
Kw	Taille	HP	Référence	Dimensions en mm					Taille	Dimensions en mm					Référence	(mm)				
				B	D	E	CH	T		B	Longueurs possibles			DMaxi		A	C	G		
0,12	63	0,16	OMT1023C02	23	11	23	4	12,8	OMT1	23	23	30			14	POL-1	40	40	4	
0,18		0,25																		
0,25	71	0,35	OMT1030C07	23	14	30	5	16,3	OMT2	45	33	40	50		24	POL-2	55	42	4	
0,37		0,5																		
0,55	80	0,75	OMT2040C20	45	19	40	6	21,8	OMT3	57	30	40	60		32	POL-3	70	45	4	
0,75		1																		
1,1	90	1,5	OMT2050C31	45	24	50	8	27,3	OMT4	69	40	50	55	60	80	42	POL-4	86	48	4
1,5		2																		
2,2	110	3	OMT3060C36	57	28	60	8	31,3	OMT5	81	60	80	110		48	POL-5	102	50	4	
4	112	5,5	OMT4080C47	69	38	80	10	41,3	OMT6	99	62,5	80	110	140	65	POL-6	150	72	8	
5,5	132	7,5	OMT5110C51	81	42	110	12	45,3	OMT7	124	140	90			80	POL-7	180	93	8	
9		12,5																		
11	160	15	OMT5110C54	81	48	110	14	51,8	OMT8	150	110	90			80	POL-8	210	100	8	
15		20																		
18,5	180	25	OMT6110C56	99	55	110	16	59,3												
22		30																		
30	200	40	OMT6140C57	99	60	140	18	64,4												
37	225	50	OMT6140C58	99	65	140	18	69,4												
45		60																		
55	250	75	OMT7140C60	124	75	140	20	79,9												
75	280	100	OMT7140C61	124	80	140	22	85,4												
90		125																		
110	315S	150	OMT8110C61	150	80	110	22	85,4												
132	315M	175																		
200	315L	270																		

Tableau 2

Demi accouplement non usiné											
Référence	Dimensions (mm)			Référence	Dimensions (mm)			Référence	Dimensions (mm)		
	B	D	Maxi		B	D	Maxi		B	D	Maxi
OMT1023C	23	14	23	OMT4040C	69	42	40	OMT6062C	99	65	62,5
OMT1030C				OMT4050C				50			
OMT2033C	45	24	40	OMT4055C	81	48	55	OMT6110C	124	80	110
OMT2040C				OMT4060C				60			
OMT2050C	46	30	50	OMT4080C	81	48	80	OMT7090C	125	80	90
OMT3030C				OMT5060C				60			
OMT3040C	57	32	40	OMT5080C	81	48	80	OMT8110C	125	80	110
OMT3060C				OMT5110C				110			

Tableau 3

Code	Série A (DIN5480)		Série B (DIN5482)		Série E (ANS.B.92.1-1970)	
	Nb dents	Type	Nb dents	Type	Nb dents	Type
01	14	W20x1,25x14	8	15x12	13	8/16
02	18	W25x1,25x18	9	17x14	15	8/16
03	6	W15x2x6	10	18x15	17	8/16
04	6	W16x2x6	12	20x17	14	12/24
05	7	W17x2x6	13	22x19	16	12/24
06	7	-	14	25x22	17	12/24
07	8	W20x2x8	15	28x25	9	16/32
08	9	W22x2x9	16	30x27	11	16/32
09	11	W25x2x11	17	32x28	12	16/32
10	12	W28x2x12	18	35x31	13	16/32
11	13	w30x2x13	19	38x34	15	16/32
12	14	W30x2x14	20	40x36	21	16/32
13	14	W33x2x14	21	42x38	23	16/32
14	16	W35x2x16	22	45x41	27	16/32
15	17	W37x2x17	23	48x44	40	24/48
16	18	W38x2x18	24	50x45	14	24/48
17	18	W40x2x18	25	52x47	20	24/48
18	20	W40x2x20	26	55x50	21	24/48
19	21	W45x2x21	27	58x53	23	24/48
20	24	W50x2x24	28	60x55	25	24/48
21	26	W55x2x26	29	62x57	26	24/48
22	28	W58x2x28	30	65x60	27	24/48
23	28	W60x2x28	31	68x62	28	24/48
24	31	W65x2x31	32	70x64	29	24/48
25	34	W70x2x34	33	72x66	32	24/48
26	38	W80x2x38	34	75x69	21	32/64
27	-	-	34	78x72	24	32/64
28	-	-	36	80x74	30	32/64
29	-	-	37	82x76	33	32/64
30	-	-	38	85x79	23	40/80
31	-	-	39	88x82	36	48/96
32	-	-	40	90x84	41	48/96
33	-	-	41	92x86	47	48/96
34	-	-	42	95x89	-	-
35	-	-	43	98x92	-	-
36	-	-	44	100x94	-	-



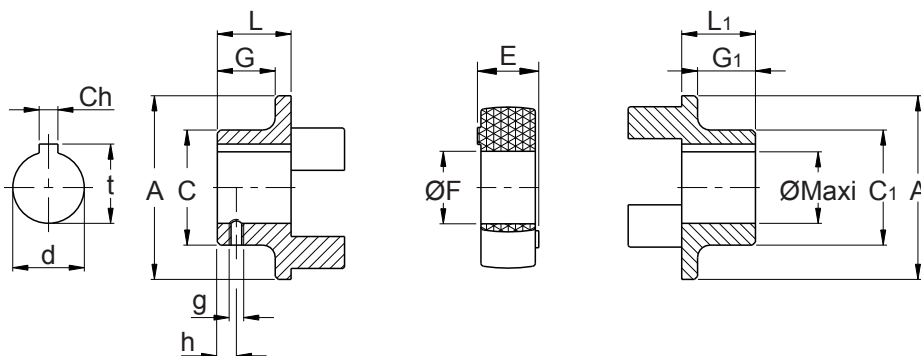

Puissance Moteur (Kw) 1500tr/min	Hauteur d'axe	Demi accouplement côté moteur										Roue élastique			Demi accouplement côté pompe						Désalignement Maxi			
		Code	d	Ch	t	A	C	L	G	g	h	Code	E	F	Code	C ₁	L ₁	Ø Maxi	G ₁	L ₁ Maxi	Axial (mm)	Angulaire (°degré)	Radial (mm)	
0,55-0,75	80	19/24 19 GG	19	6	21,8	40	40	25	-	M5	10	19/24**	16	18	19/24 *** GG	40	25	24	-	40	1,2	0,9	0,2	
		24/30 19 GG				55	55	30	-			24/30**	18	24	24/30 *** GG	55	30	32	-	50	1,4	0,9	0,22	
1,1 - 1,5	90 S+L	19/24 24 GG				40	40	25	-	M5	10	19/24**	16	18	19/24 ** GG	40	25	24	-	40	1,2	0,9	0,2	
		24/30 24 GG	24	8	27,3	55	55	30	-			24/30	18	24	24/30 *** GG	55	30	32	-	50	1,4	0,9	0,22	
		28/38 24 GG				65	65	35	-	M6	15	28/38**	20	30	28/38 *** GG	65	35	38	-	80	1,5	0,9	0,25	
2,2 - 4	100L-112M	24/30 28 GG				55	55	30	-	M5	10	24/30**	18	24	24/30 *** GG	55	30	32	-	50	1,4	0,9	0,22	
		28/38 28 GG	28	8	31,3	65	65	35	-	M6	15	28/38**	20	30	28/38 *** GG	65	35	38	-	80	1,5	0,9	0,25	
		38/45 28 GG				80	65	45	37	M8	15	38/45**	24	38	38/45 *** GG	66	45	38	-	37	70	1,8	1	0,28
5,5 - 9	132 S+M	28/38 38 GG				65	65	35	-	M6	15	28/38**	20	30	28/38 *** GG	65	35	38	-	80	1,5	0,9	0,25	
		38/45 38 GG	38	10	41,3	80	66	45	37	M8	15	38/45**	24	38	38/45 *** GG	66	45	38	-	37	70	1,8	1	0,28
		42/55 38 GG				95	75	50	40	M8	20	42/55**	26	45	42/55 B*** GG	78	45	45	-	40	75	2	1	0,32
11 - 15	160 M+L	38/45 42 GG				80	66	45	37	M8	15	38/45**	24	38	38/45 *** GG	66	45	45	-	37	70	1,8	1	0,28
		42/55 42 GG	42	12	45,3	95	75	50	40	M8	20	42/55**	26	45	42/55 B*** GG	75	50	42	-	40	75	2	1	0,32
		48/60 42 GG				105	85	56	45	M8	20	48/60**	28	51	48/60 *** GG	85	85	56	-	45	80	2,1	1,1	0,36
		55/70 42 GG				120	98	65	98	M10	20	55/70**	30	60	55/70 B*** GG	98	98	65	-	52	90	2,2	1,1	0,38
18,5 - 22	180 M+L	42/55 48 GG				95	75	50	40	M8	20	42/55**	26	45	42/55 *** GG	75	50	42	-	40	75	2	1	0,32
		48/60 48 GG	48	14	51,8	105	85	56	45	M8	20	48/60**	28	51	48/60 B*** GG	93	50	55	-	40	75	2,1	1,1	0,36
		55/70 48 GG				120	98	65	52	M10	20	55/70**	30	60	55/70 B*** GG	118	65	70	-	52	90	2,2	1,1	0,38
30	200L	42/55 55 GG				95	75	50	40	M8	20	42/55**	26	45	42/55 *** GG	75	50	42	-	40	75	2	1	0,32
		48/60 55 GG	55	16	59,3	105	85	56	45	M8	20	48/60**	28	51	48/60 B*** GG	85	56	48	-	45	80	2,1	1,1	0,36
		55/70 55 GG				120	98	65	52	M10	20	55/70**	30	60	55/70 B*** GG	118	65	70	-	52	90	2,2	1,1	0,38
37 - 45	225 S+M	48/60 60 GG	60	16	64,4	105	85	56	45	M8	20	48/60**	28	51	48/60 *** GG	85	56	48	-	45	80	2,1	1,1	0,36
		55/70 60 GG				120	98	65	52	M10	20	55/70**	30	60	55/70 B*** GG	118	65	70	-	52	90	2,2	1,1	0,38
55	250M	55/70 65 GG	65	18	69,4	12	98	65	52	M10	20	55/70**	30	60	55/70 *** GG	98	65	55	-	52	90	2,2	1,1	0,38
75 - 90	280 S+M	65/75 75 GG	75	20	79,9	135	115	75	61	M10	20	65/75**	35	68	65/75 *** GG	115	75	65	-	61	100	2,6	1,2	0,42
110 - 200	315 S+L	75/90 80 GG	80	22	85,4	160	135	85	69	M10	25	75/90**	40	80	75/90 *** GG	135	85	75	-	69	110	3	1,2	0,48
250 - 315	355L	90/100 95 GG	95	25	100,4	200	200	100	81	M10	25	90/100**	45	100	90/100 *** GG	170	100	100	-	81	-	3,4	1,2	0,5
355 - 400	400L	90/100 100 GG	100	28	106,4	225	225	110	81	M12	30	90/100**	45	100	90/100 *** GG	170	100	100	-	81	-	3,4	1,2	0,5

Demi-accouplement côté moteur

Références de commande

24/30 98
60/75 95
48/60 **

Exemples de commande

Roue élastique

1/2 accouplement côté pompe

28/38 CD34 x50 GG
38/45 N/2a GG
55/70 D25 GG
42/55 SE13 GG
48/60 *** x** GG

Exemples de commande

Accouplement taille 48/60

GG = Fonte

Roue élastique pour accouplement taille 48/60
Standard, dureté 92 shore, couleur blanche = 92
existe en : dureté 80 shore, couleur bleue = 80
dureté 95 shore, couleur rouge = 95
dureté 98 shore, couleur rouge = 98

Pour arbre cylindrique et clavette, voir page 71, tableau 1 - (CD34)
Pour arbre cône 1:8 et clavette, voir page 71, tableau 2 - (N/2a)
Pour arbre cône 1:5 et clavette, voir page 71, tableau 3 - (D25)
Pour arbre cannelé, voir page 71, tableau 4 - (SE13)

Longueur, si différente de "L₁" - (x50)

Tableau 1

Arbres cylindriques à clavette				
Code	dimensions (mm)			Suivant la norme
	d	ch	t	
01	10	3	11,4	
02	11	4	12,8	UNEL-MEC63
03	12	3	13,8	1
04	12	4	13,8	
05	13,45	3,17	14,9	
06	14	3	16,3	
07	14	5	16,3	UNEL-MEC 71
08	15	4	17,3	
09	15	5	17,3	
10	15,88	4	17,7	SAE
11	15,88	4,76	18,1	
12	16	4	17,5	
13	16	5	18,3	
14	17	5	19,3	
15	17,46	4,76	19,6	
16	18	5	20,3	
17	18	6	20,8	
18	19	3	20,8	
19	19	5	21,3	
20	19	6	21,8	UNEL-MEC 80
21	19,05	3,17	20,7	
22	19,05	4,76	21,3	SAEA
23	20	5	22,4	
24	20	6	22,8	ISO 80
25	22	5	24,8	
26	22	6	24,8	
27	22,2	4,76	24,8	SAE B
28	22,2	6,35	25	
29	24	6	26,5	
30	24	7	27,3	
31	24	8	27,3	UNEL-MEC 90
32	25	6	28	
33	25	7	28,3	
34	25	8	28,3	ISO 100
35	25,4	6,35	28,3	
36	28	8	31,3	UNEL-MEC 100/112
37	30	8	33,3	
38	30	10	33,3	
39	31,75	6,35	35,1	SAE C
40	31,75	7,94	35,5	
41	31,75	8	35,5	
42	32	8	35,3	
43	32	10	35,3	ISO 125
44	33	10	36,3	
45	34,9	7,94	38,6	SAE
46	35	10	38,3	
47	38	10	41,3	UNEL-MEC 132
48	38,1	9,52	42,5	SAE
49	40	10	43,3	
50	40	12	43,3	ISO 160
51	42	12	45,3	UNEL-MEC 160
52	44,45	11,11	49,4	SAE
53	45	14	48,8	
54	48	14	51,8	UNEL-MEC 180
55	50	14	53,8	ISO 200
56	55	16	59,3	UNEL-MEC 200
57	60	18	64,4	UNEL-MEC 225
58	65	18	69,4	UNEL-MEC 250
59	70	20	74,9	
60	75	20	79,9	UNEL-MEC 280
61	80	22	85,4	UNEL-MEC 315S
62	12,7	3,18	13,8	
63	38,1	7,94	42	
64	9	4	11	
65	11	3	12,8	
66	9	3	11	
67	6	2	7	
68	7	2	8	

Couples et vitesse maxi

Taille	Roue élastique	Couple (Nm)			Roue élastique	Couple (Nm)			Roue élastique	Couple (Nm)			Vitesse Maxi (l/min)	
		Nom.	Maxi	Alterné		Nom.	Maxi	Alterné		Nom.	Maxi	Alterné	Pour V=	
		T _{KN}	T _{KMAXI}	T _{KW}		T _{KN}	T _{KMAXI}	T _{KW}		T _{KN}	T _{KMAXI}	T _{KW}	30 m/s	40 m/s
19/24	Couleur bleue 80 Shore	4,9	9,7	1,3	Couleur blanche 92 Shore (standard)	10	20	2,6	Couleur Rouge 98 Shore	17	34	4,4	17	34
24/30		17	34	4,4		35	70	9		60	120	16	60	120
28/38		46	92	12		95	190	25		160	320	42	160	320
38/45		93	186	24		190	380	49		325	650	85	325	650
42/55		130	260	34		265	530	69		450	900	120	450	900
48/60		150	300	39		310	620	81		525	1050	137	525	1050
55/70		180	360	47		375	750	93		625	1250	163	625	1250
65/75		205	410	53		625	850	111		900	1300	169	900	1300
75/90		475	950	124		975	1950	254		1500	3000	390	1500	3000
90/100		1175	2350	306		2400	4800	624		3600	7200	963	3600	7200
100/110	-	-	-	3300	6600	858	4950	9900	1287	4950	9900			

Tableau 2

Arbres cône 1:8				
Code d'usinage	Ød (+0,05)	Ch (js9)	t (+0,1)	l
N/1	9,7	2,4	10,7	17
N/1c	11,6	3	12,9	16,5
N/1e	13	2,4	13,8	21
N/1d	14	3	15,5	17,5
N/1b	14,3	3,2	15,7	19,5
N/2	17,2	3,2	18,3	24
N/2a	17,2	4	19	24
N/2b	17,2	3	18,4	24
N/3	22	4	23,5	28
N/4	25,4	4,78	27,8	36
N/4b	25,4	5	28,2	36
N/4a	27	4,78	28,8	32,5
N/4g	28,45	6	29,3	38,5
N/5	33	6,35	35,5	44
N/5a	33	7	35,5	44
N/6	43,05	7,95	46,5	51
N/6a	41,15	6	44,2	42,5

Tableau 3

Arbres cône 1:5				
Code d'usinage	Ød (+0,05)	Ch (js9)	t (+0,1)	l
A 10	9,85	2	10,85	11,5
B 17	16,85	3	18,65	18,5
C 20	19,85	4	22,05	21,5
Cs 22	21,95	3	23,75	21,5
D 25	24,85	5	22,75	26,5
E 30	29,85	6	32,45	31,5
F 35	34,85	6	37,45	36,5
G 40	39,85	6	42,45	41,5

Tableau 4

Arbres cannelés							
Série A (DIN 5480)		Série B (DIN 5480)		Série A (DIN 5480)		Série A (DIN 5480)	
Code	Type	Code	Type	Code	Type	Code	Type
SA01	W20x1,25	SB01	W17x14	SC01	8x32x36	SE01	Z13 x 8/16
SA02	W25x1,25	SB02	W20x17			SE02	Z15 x 8/16
SA03	W28x1,5	SB03	W25x22			SE03	Z14 x 12/24
SA04	W32x1,5	SB04	W28x25			SE04	Z17 x 12/24
SA05	W30x2x13	SB05	W30x27			SE05	Z20 x 12/24
SA06	W30x2x14	SB06	W35x31			SE06	Z9 x 16/32
SA07	W35x2	SB07	W40x36			SE07	Z11 x 16/32
SA08	W40x2	SB08	W45x41			SE08	Z13 x 16/32
SA09	W45x2	SB09	W48x44			SE09	Z15 x 16/32
SA10	W50x2	SB10	W50x45			SE10	Z17 x 16/32
SA11	W55x2					SE11	Z21 x 16/32
SA12	W60x2					SE12	Z23 x 16/32
SA13	W70x2					SE13	Z27 x 16/32
SA14	W70x3					SE14	Z30 x 16/32
SA15	W80x3					SE15	Z40 x 16/32



Tableau 1



Tableau 2 et 3

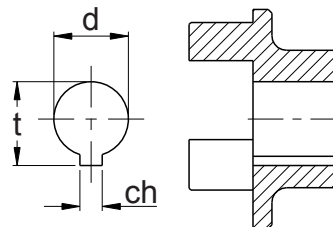

Tableau 4

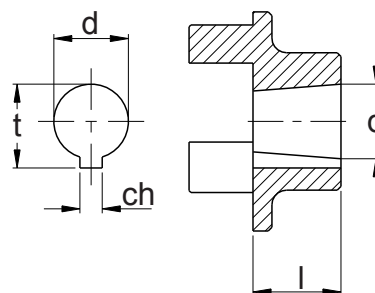

Spécifications :

Matière demi-accouplement : Fonte à graphite sphéroïdal

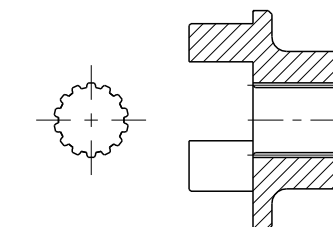
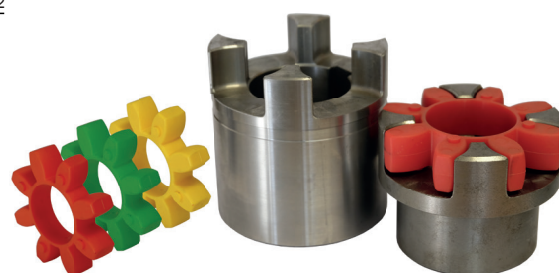
Matière roue élastique : Polyuréthane 92 Shore ±5%

Sur demande 80, 95 ou 98 Shore

Température de fonctionnement : de -30 à +100°C

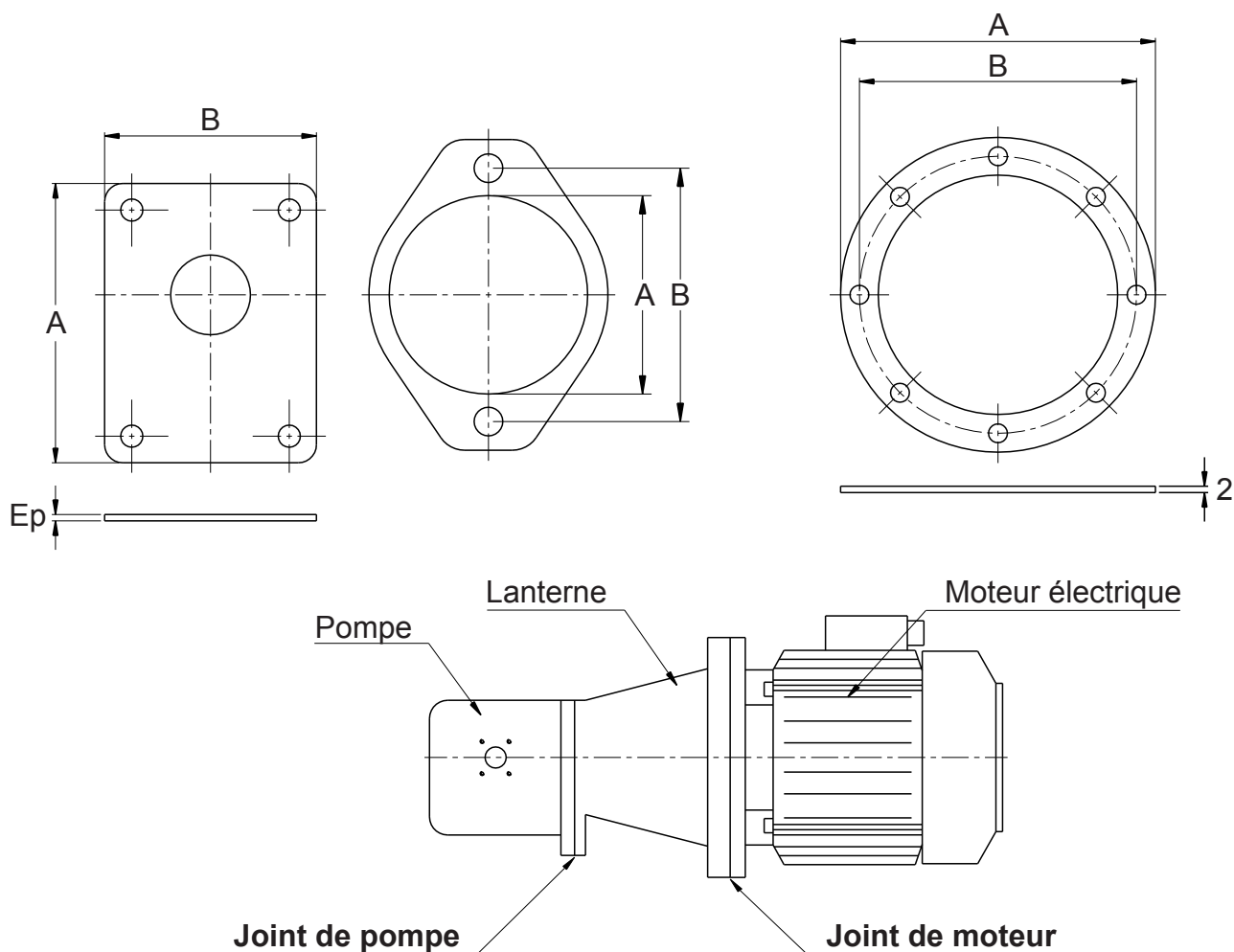

106

Code EDH	Réf. EDH	mm			Type de pompe*
		A	B	Ep	
W1-920	GP05	82	50	1	0,5M/0,5GT
W1-921	GP1P	90	69	1	U1P
W1-922	GP0,5-1M	90	69	1	0,5M/0,5GT/1C/1MU1P
W1-931	GPZB	90	69	1	ZB
W1-923	GP2	118	86	1	2
W1-924	GPZF	121	91	1	ZF
W1-925	GP3	170	120	2	T250/3U/M3/T3
W1-932	GPZG	180	158	2	ZG
W1-926	GP3,5	180	158	2	35M/35U
W1-927	GP4	230	175	2	4M/4T/4U
W1-928	GP-SAE-A	83	106	2	SAE A
W1-929	GP-SAE-B	102	146	2	SAE B
W1-930	GP-SAE-C	127	181	2	SAE C

Code EDH	Réf. EDH	Ø bride moteur	mm	
			A	B
W1-903	GL140	140	140	115
W1-904	GL160	160	160	130
W1-905	GL200	200	200	165
W1-906	GL250	250	250	215
W1-907	GL300	300	300	265
W1-908	GL350	350	350	300
W1-909	GL400	400	400	350

Spécifications :

Matière : Carton indéchirable résistant aux huiles (Flexoid®)

* Type de pompe : Voir pages 79 et 97

Joints suivant plan ou matières spéciales, nous consulter.



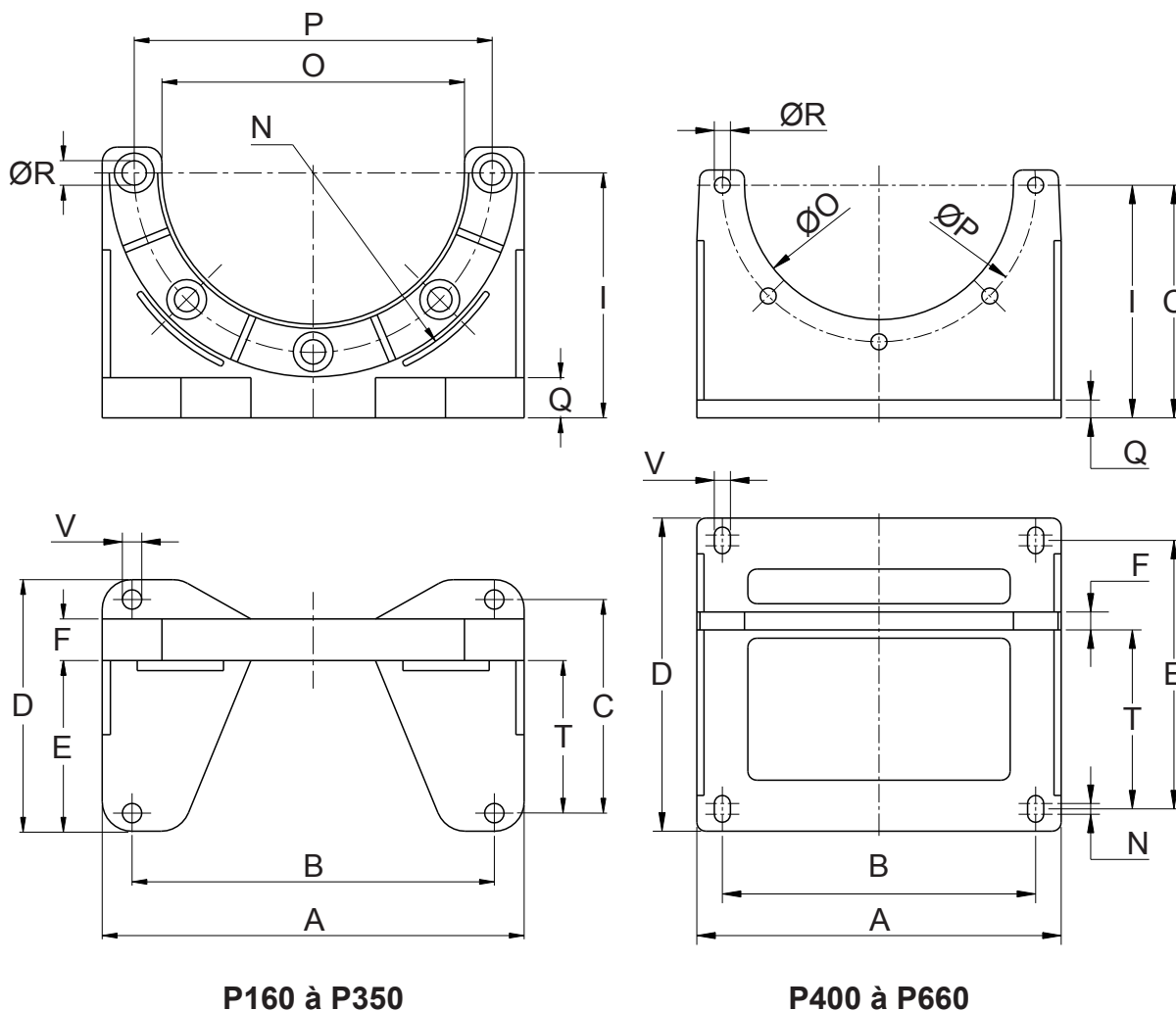

P160 à P350

P400 à P660

Code EDH	Réf. EDH	Ø bride moteur	Dimensions en mm													
			A	B	C	D	E	F	I	N	O	P	Q	R	T	V
W1-940	P160	160	165	135	80	100	45	10	98	80	111	130	10	9	35	9
W1-941	P200	200	202	168	103	125	54	19	123	100	140	165	22	11,5	42,5	9
W1-942	P250	250	252	220	130	155	105	25	150	125	180	215	25	13	92,5	11
W1-943	P300	300	302	265	160	190	115	25	175	150	240	265	25	13	100	13
W1-944	P350	350	362	310	250	286	183	30	205	175	256	300	30	18	165	15
W1-945	P400	400	407	350	277	350	300	20	260	12	300,5	350	20	18	200	18
W1-946	P450	450	458	400	312	385	335	22	295	12	350,5	400	20	18	225	18
W1-947	P550	550	560	500	367	465	415	25	350	12	450,5	500	25	18	275	18
W1-948	P660	660	670	600	415	555	495	30	380	15	550,5	600	30	22	330	22

Spécifications :

Matière : Alliage d'aluminium haute résistance de P160 à P350

Matière : Acier mécano-soudé de P400 à P660

Utilisable avec moteur à bride B5

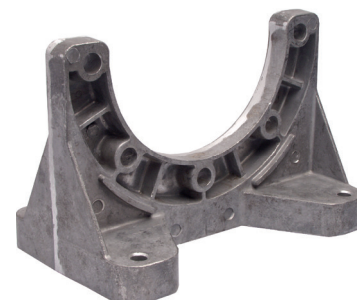

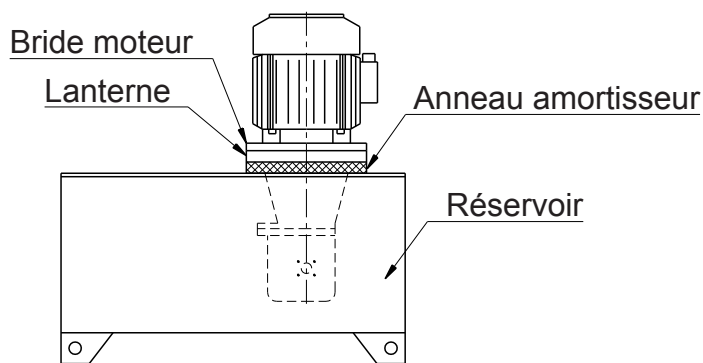
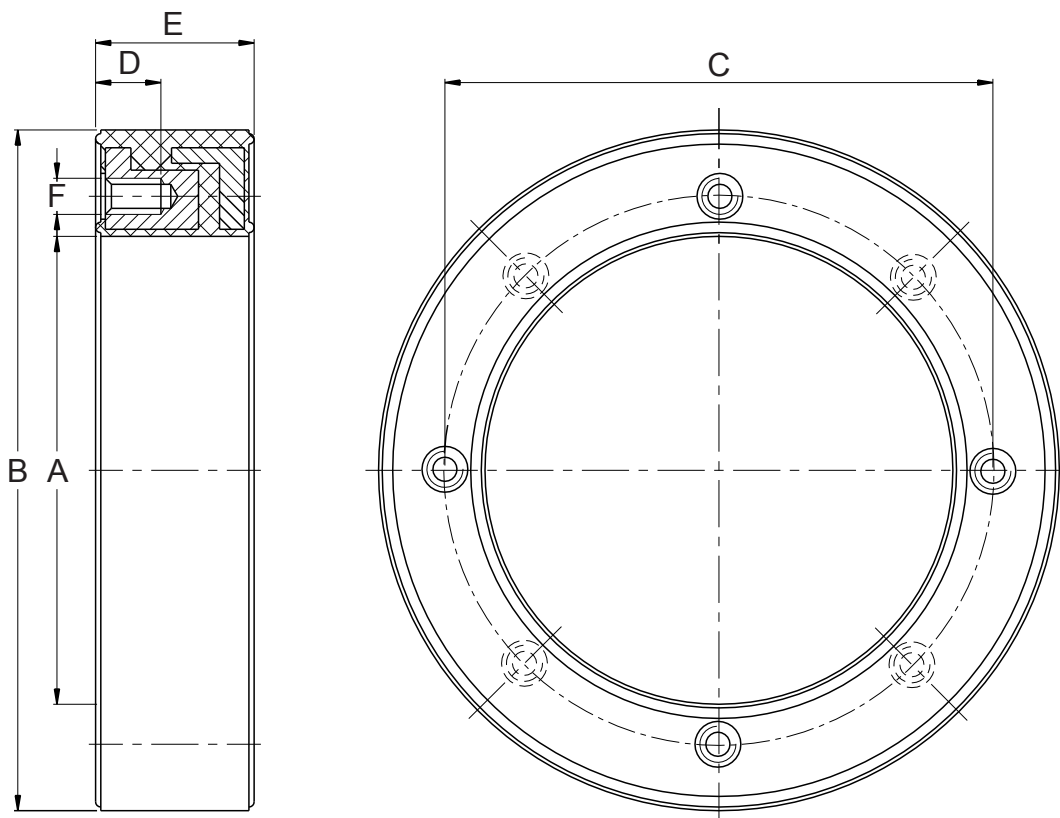

108

Code EDH	Ø bride moteur	Dimensions en mm					
		A	B	C	D	E	F
A-200	200	146	200	165	15	43	M10
A-250	250	191	250	215	18	48	M12
A-300	300	238	300	265	18	53	M12
A-350	350	261	350	300	24	61,5	M16
A-400	400	311	400	350	24	69	M16

Spécifications :

Réduction du bruit : de 3 à 5 décibels

Température Maxi d'utilisation : 80°C

Matière : Acier et gomme vulcanisée (70 shore) résistante aux huiles



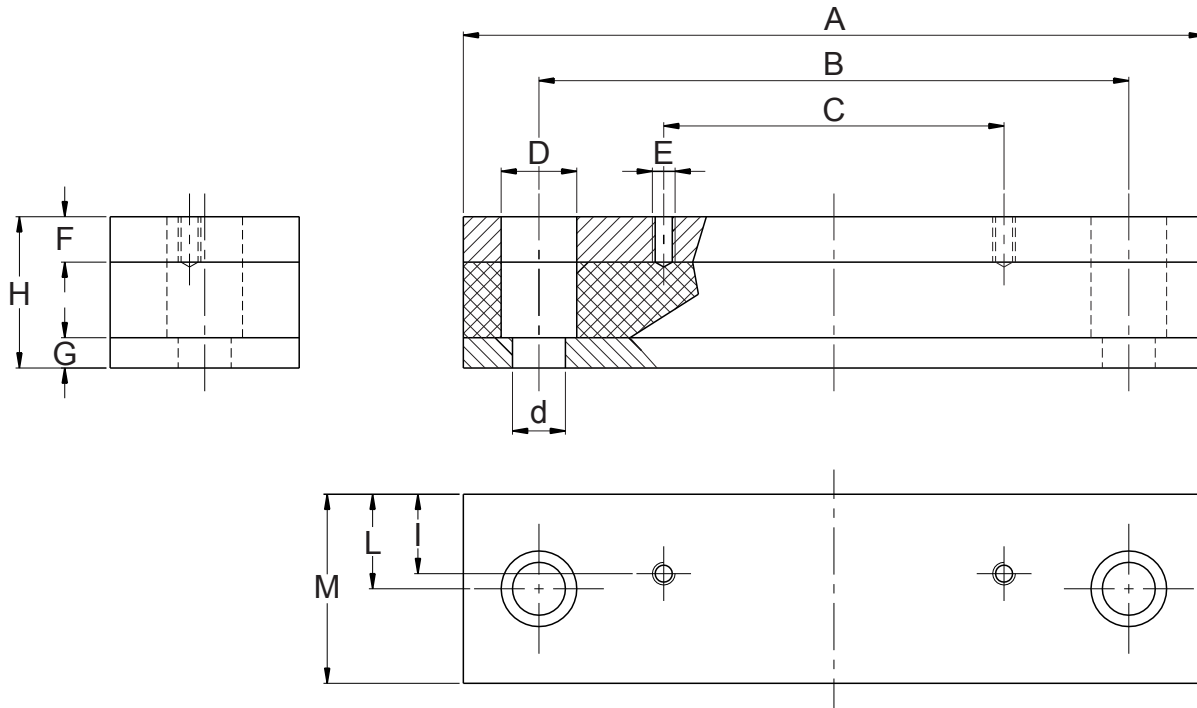

Code EDH	Hauteur d'axe	Dimensions en mm											
		A	B	C	D	d	E	F	G	H	I	L	M
W1-950	71	198	156	90	20	14	M6	12	8	40	21	26,5	53
W1-951	80	198	156	100	20	14	M8	12	8	40	22	26,5	53
W1-952	90S	198	156	100	20	14	M8	12	8	40	24,5	26,5	53
W1-953	90L	244	205	125	20	14	M8	12	8	40	24	26,5	53
W1-954	100L	244	205	140	20	14	M10	12	8	40	24	26,5	53
W1-955	112M	244	205	140	20	14	M10	12	8	40	20	26,5	53
W1-956	132S	288	245	140	20	14	M10	12	8	45	20	26,5	53
W1-957	132M	288	245	178	20	14	M10	12	8	45	20	26,5	53
W1-958	160M	343	300	210	26	18	M12	15	15	60	28	36,5	73
W1-959	160L	419	370	254	26	18	M12	15	15	60	28	36,5	73
W1-960	180M	419	370	241	26	18	M12	15	15	60	35	36,5	73
W1-961	180L	446	400	279	26	18	M12	15	15	60	35	36,5	73
W1-962	200L	500	430	305	33	22	M16	15	15	60	35	36,5	73
W1-963	225S	500	430	286	33	22	M16	15	15	60	35	36,5	73
W1-964	225M	500	445	311	33	22	M16	15	15	60	35	36,5	73
W1-965	250M	500	445	349	33	22	M20	15	15	60	50	51,5	103
W1-966	280S	618	570	368	33	22	M20	15	15	60	50	51,5	103
W1-967	280M	618	570	419	33	22	M20	15	15	60	50	51,5	103

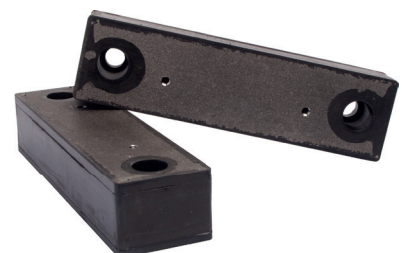

Spécifications :
 Matière : Acier et gomme vulcanisée (70 shore)

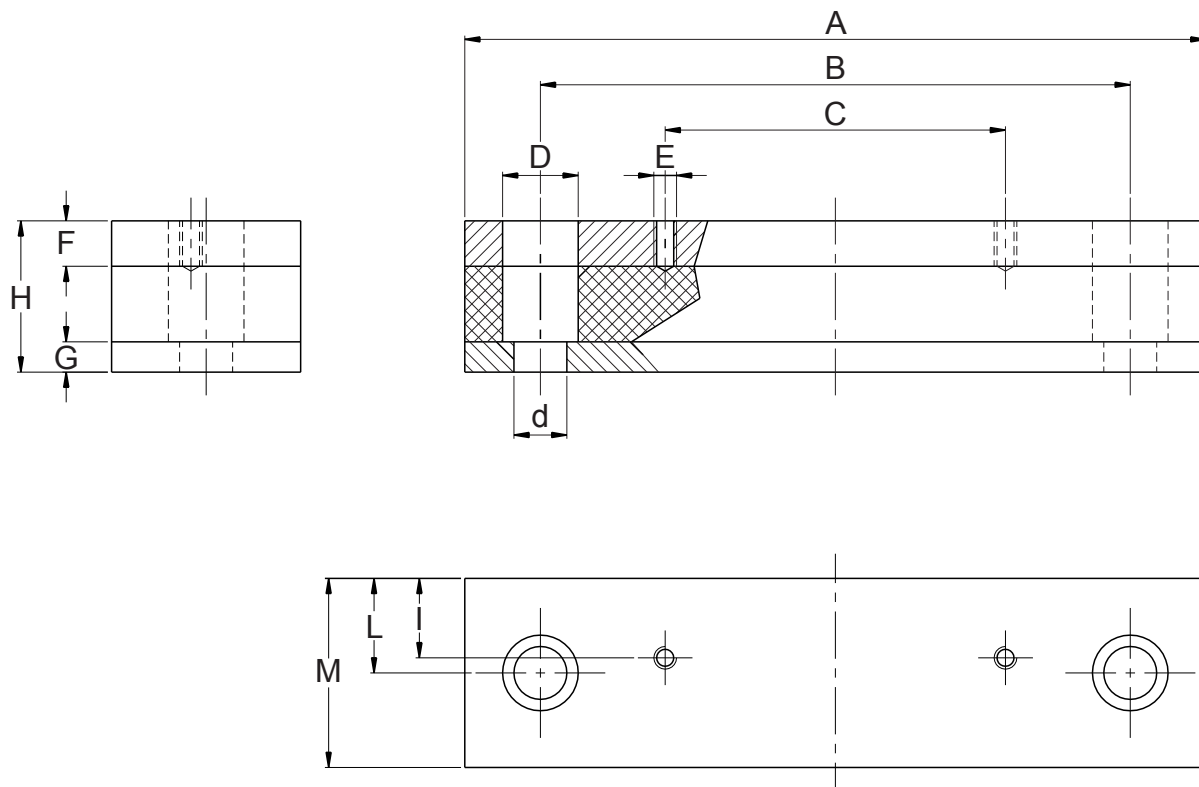

110

Code EDH	Pour berceau Code	Dimensions en mm											
		A	B	C	D	d	E	F	G	H	I	L	M
W1-970	P160	198	156	80	20	14	M8	12	8	40	21	26,5	53
W1-971	P200	198	156	103	20	14	M8	12	8	40	24,5	26,5	53
W1-972	P250	244	205	130	20	14	M10	12	8	40	24	26,5	53
W1-973	P300	288	245	160	20	14	M12	12	8	40	20	26,5	53
W1-974	P350	419	370	250	26	18	M14	15	15	60	28	36,5	73

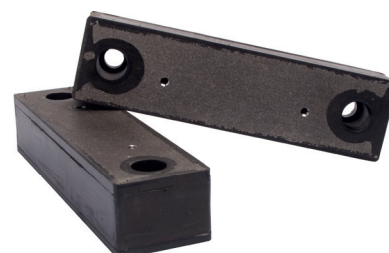

Spécifications :

Matière : Acier et gomme vulcanisée (70 shore)

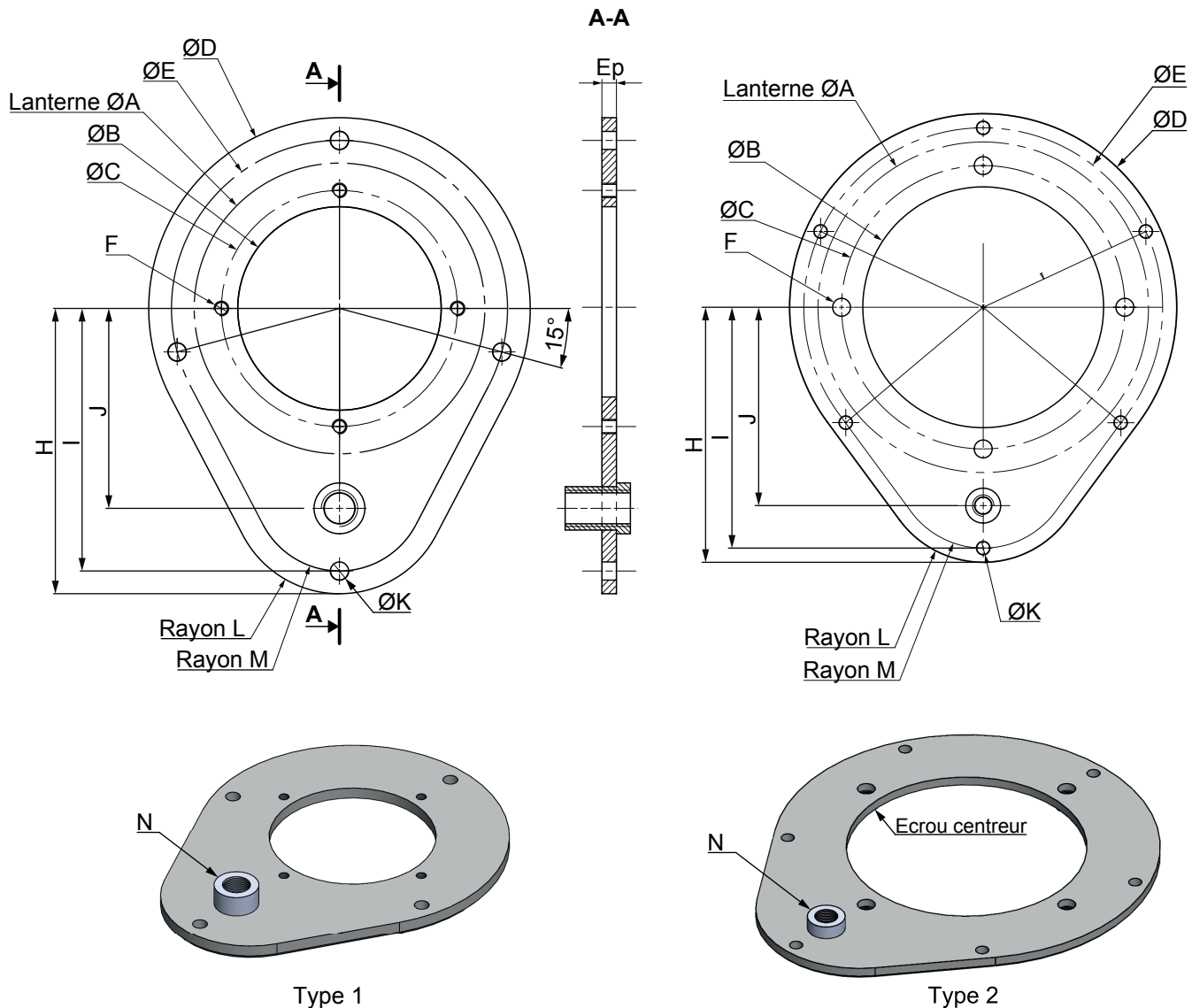

Code EDH	Pour Lanterne Ø	Type	Dimensions en mm											Ep	N BSP	
			A	B	C	D	E	F	H	I	J	K	L			M
GMP160	160	1	160	112	120	210	185	M8	157	144,5	110	Ø10	R60	R47,5	8	1/2"
GMP200	200	1	200	140	165	250	225	M10	202	189,5	140	Ø10	R60	R47,5	10	1/2"
GMP250	250	2	250	190	215	300	275	M12	202	189,5	150	Ø10	R60	R47,5	10	1/2"
GMP300	300	2	300	240	265	360	330	M12	240	225	180	Ø14	R90	R75	10	3/4"
GMP350	350	2	350	300	255	410	390	M16	270	255	210	Ø14	R110	R95	10	3/4"
GMP400	400	2	400	350	300	480	440	M16	325	305	245	Ø18	R150	R130	10	1"

Spécifications :
 Matière : Acier revêtu d'une peinture d'apprêt standard
 Livré avec joint nitrile épaisseur 3mm
 Joints de pompe et joints de lanterne : Voir page 106

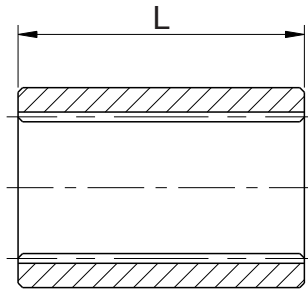
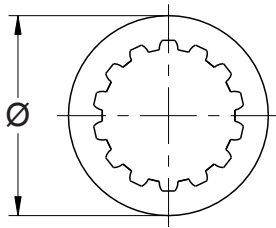
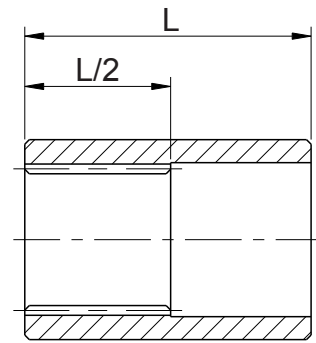

Figure 1

Figure 2

Code EDH	Nombre de dents	Profil de la denture	Dimensions en mm		
			Ø	L	Figure
M8DTS5462	8	8x32x36 DIN 5462	44	42	1
M9DTS16/32	9	16/32 DP	30	30	1
M11DTS16/32	11	16/32 DP	30	35	1
M13DTS16/32	13	16/32 DP	30	50	2
M14DTS12/24	14	12/24 DP	39	60	2
M15DTS16/32	15	16/32 DP	32	60	2
M21DTS16/32	21	16/32 DP	42	60	2
M23DTS16/32	23	16/32 DP	49	66	2
M27DTS16/32	27	16/32 DP	59	60	1

112

Spécifications :
 Matière : Acier allié traité à 95/105 Kg/mm²
 Dureté superficielle des cannelures : 56 à 58 HRC





BRIDES ET RACCORDS



Pages 116 / 117



Page 118



Page 119



Page 120



Page 121



Page 122



Page 123



Page 124



Page 125



Page 126



Page 127



Page 128



Pages 129 / 130



Pages 131 / 132



Pages 133 / 134



Pages 135 / 136



Pages 137 / 138



Pages 139 / 140



Pages 141 / 142



Pages 143 / 144



Page 145



Pages 146 / 147



Pages 148 / 149



Pages 150 / 151



Pages 152 / 153 / 154



Page 155

Brides acier coudée 90° 3 trous	125
Brides acier coudée 90° 3 trous pour tube DIN 3901/3902	127
Brides acier coudée 90° 4 trous	126
Brides acier coudée 90° 4 trous pour tube DIN 3901/3902	128
Brides acier droite taraudée standard allemand	116
Brides acier droite taraudée standard italien	117
Brides acier droite extrémité taraudée.....	118
Brides acier droite extrémité filetée	119
Brides acier droite extrémité lisse	121
Brides acier droite pour tube DIN 3901/3902	120
Brides aluminium coudée 90° 2 trous.....	122
Brides aluminium coudée 90° 3 trous.....	123
Brides aluminium coudée 90° 4 trous.....	124
Brides SAE droite :	
à souder socket welding	135 / 136
à souder but welding	141 / 142
d'obturation.....	150 / 151
demi bride.....	146 / 147
paire de demi bride.....	148 / 149
taraudée	129 / 130
Brides SAE coudée 90° :	
taraudée	133 / 134
à souder socket welding	139 / 140
à souder but welding	145
Collets SAE à souder	152 / 153 / 154
Contre brides SAE :	
taraudées.....	131 / 132
à souder socket welding	137 / 138
à souder but welding	143 / 144
Kit d'aspiration SAE pour pompes.....	155
Informations sur les taraudages et les filetages	156

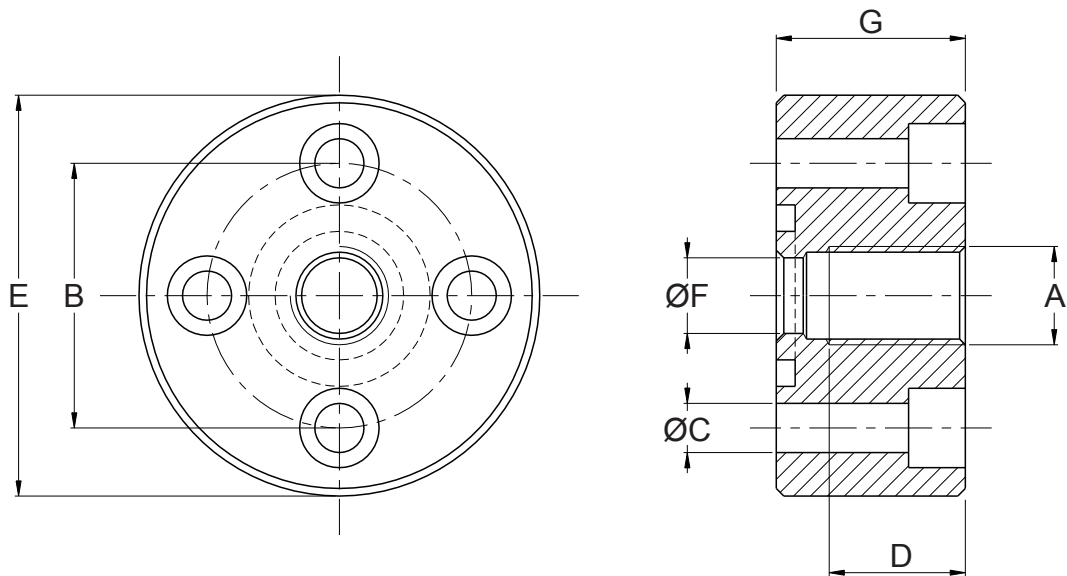

Code de commande	Ancien code	A BSP	Dimensions en mm						Vis CHC Classe 8.8	O-Ring 70 shore
			B	C	D	E	F	G		
200.203.DF3514	B2-001	1/4"	35	6,5	14	52	10	20	M6x25	3075
200.203.DF3538	B2-002	3/8"	35	6,5	14	52	12,5	20	M6x25	3075
200.203.DF3512	B2-003	1/2"	35	6,5	16	52	13,5	22	M6x25	3075
200.203.D4038	B2-004	3/8"	40	6,5	14	54	12,5	22	M6x25	132
200.203.D40120	B2-005	1/2"	40	6,5	17	54	19	22	M6x25	132
200.203.DF4034	B2-006	3/4"	40	6,5	17	54	19	25	M6x30	132
200.203.DF51100	B2-008	1"	51	10,5	21	75	25	29	M10x35	4118
200.203.DF5534	B2-009	3/4"	55	8,5	19	70	20	29	M8x30	4118
200.203.DF55100	B2-010	1"	55	8,5	21	70	25	29	M8x35	4118
200.203.DF62114	B2-011	1"1/4	62	13	25	85	32	36	M12x40	4150
200.203.DF72112	B2-012	1"1/2	72,5	13	27	98	42	44	M12x50	153

116

Spécifications :
 Matière : Acier Fe42 zingué
 Livré avec vis, rondelles et joint O-Ring
 Pression de service : 200 bar



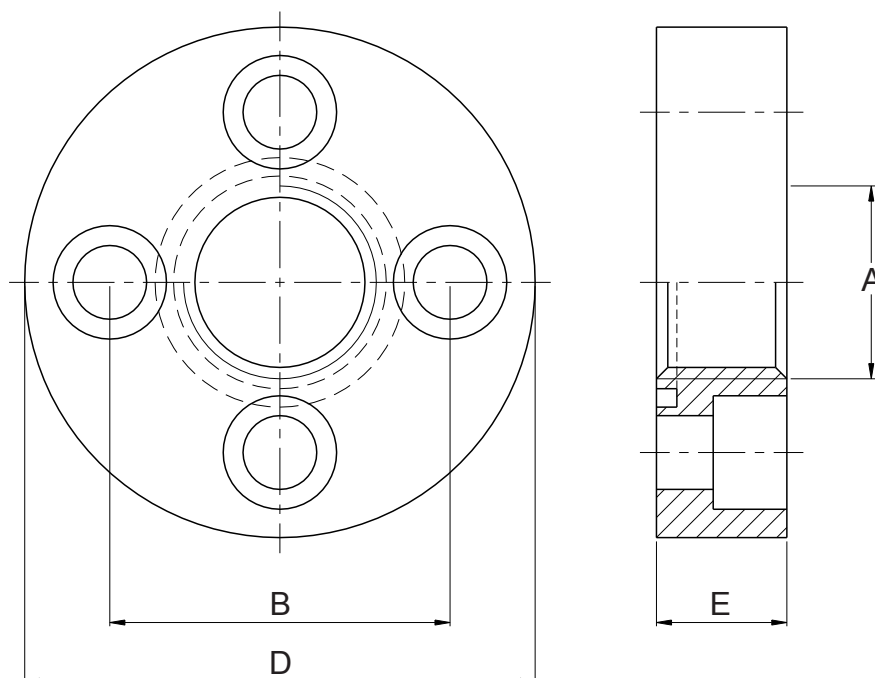

Code de commande	Ancien code	A BSP	mm			Vis CHC Classe 8.8	O-Ring 70 shore
			B	D	E		
200.203.DF3038	B11-001	3/8"	30	45	13	M6x16	2075
200.203.DF4012	B11-002	1/2"	40	58	15	M8x20	2100
200.203.DF5134	B11-003	3/4"	51	76	18	M10x25	3125
200.203.DF5634	B11-004	3/4"	56	76	18	M10x25	3125
200.203.DF62100	B11-005	1"	62	88	20	M10x30	144
200.203.DF62101	B11-006	1"	62	88	20	M12x35	144
200.203.DF72114	B11-007	1"1/4	72,5	98	22	M12x35	4187



Spécifications :
Matière : Acier (ST 52.3) zingué
Livré avec vis, rondelles et joint O-Ring
Pression Maxi : 600 bar

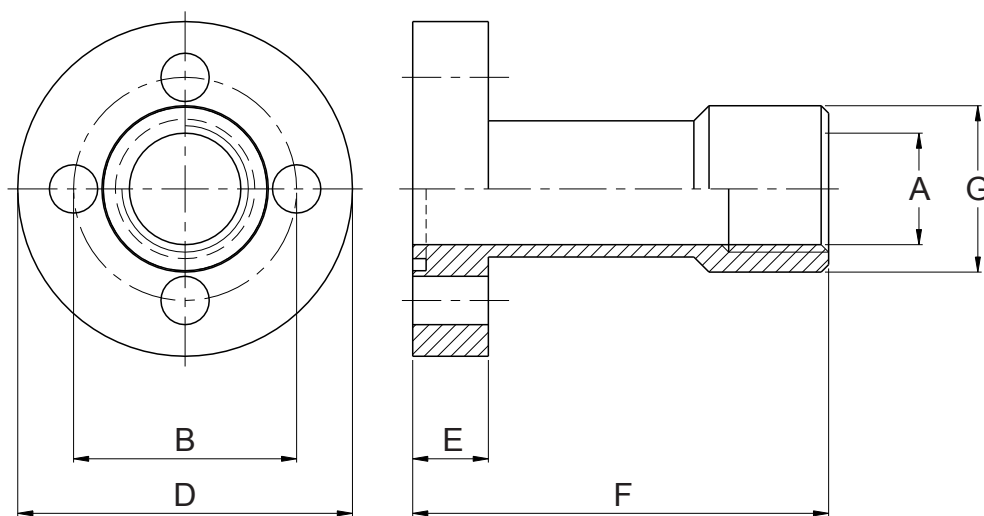

118

Code de commande	Ancien code	A BSP	Dimensions en mm					Vis CHC Classe 8.8	O-Ring 70 shore
			B	D	E	F	G		
200.203.DI3038	B11-011	3/8"	30	40	10	55	23	M6x20	2075
200.203.DI4012	B11-012	1/2"	40	54	12	60	28,5	M8x25	2100
200.203.DI5134	B11-013	3/4"	51	70	16	72	33,5	M10x35	3125
200.203.DI5634	B11-014	3/4"	56	76	16	72	33,5	M10x35	3125



Spécifications :
 Matière : Acier (ST 52.3) zingué
 Livré avec vis, rondelles et joint O-Ring
 Pression Maxi : 600 bar

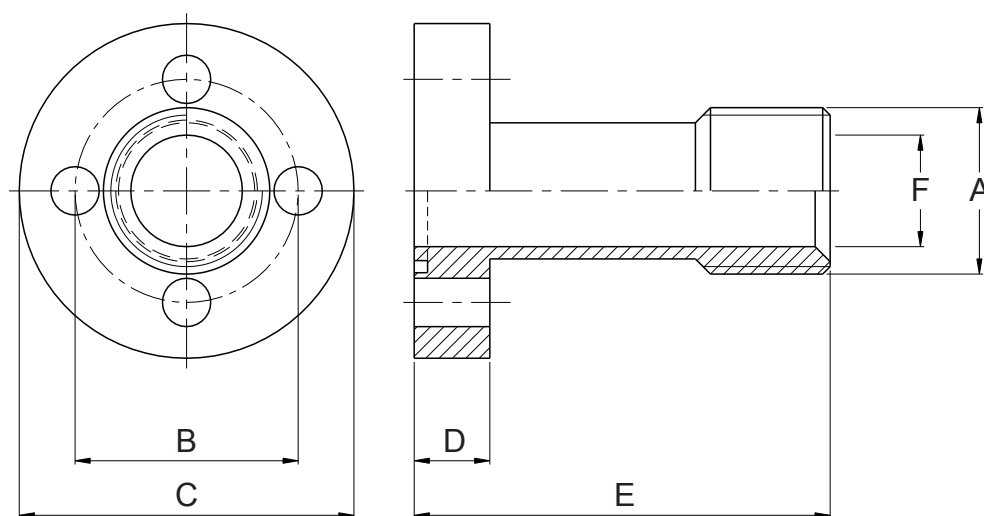

Code de commande	Ancien code	A BSP	Dimensions en mm					Vis CHC Classe 8.8	O-Ring 70 shore
			B	C	D	E	F		
200.203.DD3012	B11-021	1/2"	30	40	10	55	14	M6x20	2075
200.203.DD4034	B11-022	3/4"	40	54	12	60	19	M8x25	2100
200.203.DD51100	B11-023	1"	51	70	16	72	24	M10x30	3125
200.203.DD56100	B11-024	1"	56	76	16	72	24	M10x30	3125

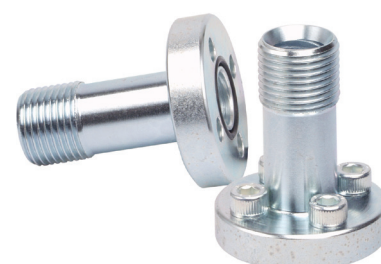

Spécifications :
Matière : Acier (ST 52.3) zingué
Livré avec vis, rondelles et joint O-Ring
Pression Maxi : 600 bar

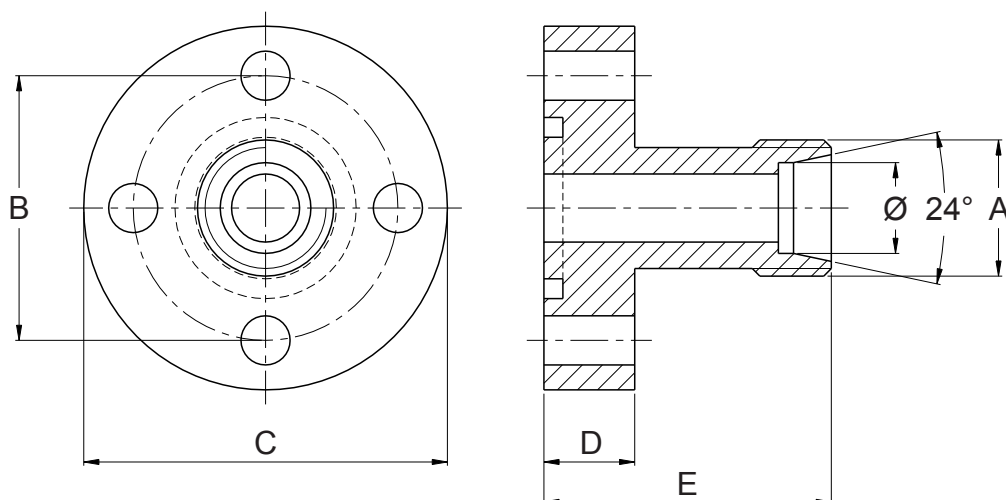

Code de commande	Ancien code	DIN	A	millimètres					Vis CHC Classe 8.8	O-Ring 70 shore	Pression de service (bar)
				Ø	B	C	D	E			
200.203.R3510D	B9-001	10L	M16x1,5	10	35	46	8	30	M6x20	3075	315
200.203.R3512D	B9-002	12L	M18x1,5	12	35	46	8	30	M6x20	3075	315
200.203.R3515D	B9-003	15L	M22x1,5	15	35	46	8	30	M6x20	3075	250
200.203.R3516D	B9-011	16S	M24x1,5	16	35	46	8	30	M6x20	3075	315
200.203.R4015D	B9-012	15L	M22x1,5	15	40	52	8	35	M6x20	3100	100
200.203.R4018D	B9-004	18L	M26x1,5	18	40	52	8	35	M6x20	3100	100
200.203.R4020D	B9-013	20S	M30x2	20	40	52	8	35	M6x20	3100	250
200.203.R4022D	B9-005	22L	M30x2	22	40	52	8	35	M6x20	3100	100
200.203.R4028D	B9-006	28L	M36x2	28	40	52	8	40	M6x20	3100	100
200.203.R5520D	B9-007	20S	M36x2	20	55	70	12	50	M8x25	3125	250
200.203.R5525D	B9-008	25S	M36x2	25	55	70	12	50	M8x25	3125	250
200.203.R5530D	B9-009	30S	M42x2	30	55	70	12	50	M8x25	3125	250
200.203.R5535D	B9-010	35L	M45x2	35	55	70	12	50	M8x25	3125	100

120



Spécifications :

Matière : Acier zingué

Livré avec vis, rondelles et joint O-Ring

Informations DIN "L" et DIN "S" : Voir page 156

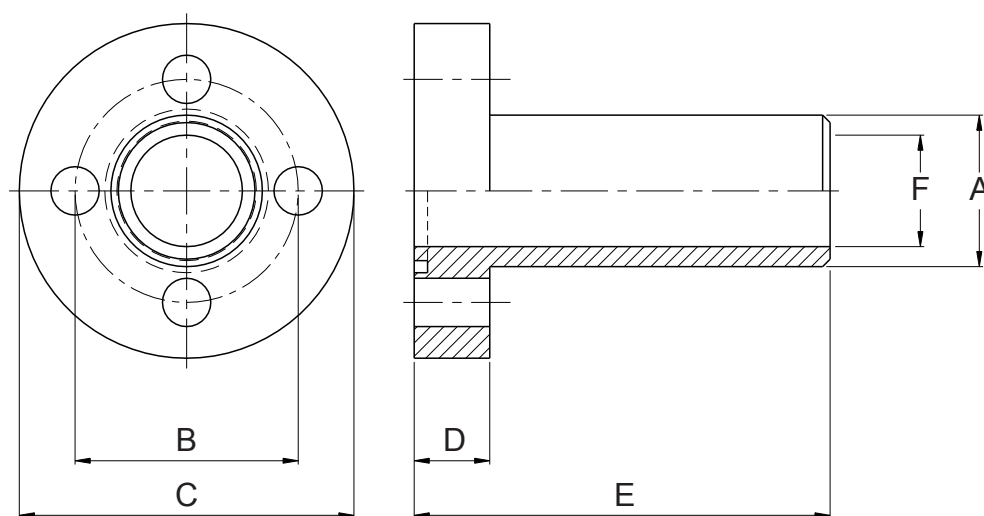

Code de commande	Ancien Code	Dimensions en mm						Vis CHC Classe 8.8	O-Ring 70 shore
		A	B	C	D	E	F		
200.203DS3000	B11-031	19	30	40	10	55	14	M6x20	2075
200.203DS4000	B11-032	25,4	40	54	12	60	19	M8x25	2100
200.203DS5100	B11-033	32	51	70	16	72	24	M10x30	3125
200.203DS5600	B11-034	32	56	76	16	72	24	M10x30	3125



Spécifications :
Matière : Acier (ST 52.3) zingué
Livré avec vis, rondelles et joint O-Ring
Pression Maxi : 600 bar

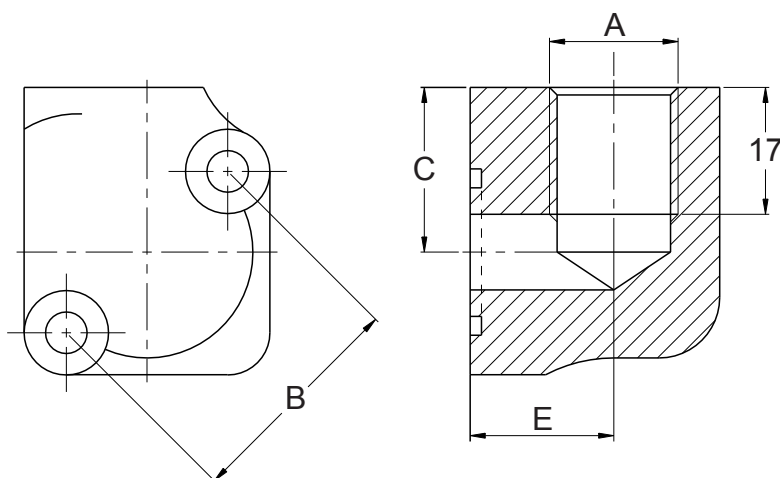

122

Code de commande	Ancien code	A BSP	mm			Vis CHC Classe 8.8	O-Ring 70 shore
			B	C	E		
200.203.T3038	B14-002	3/8"	30	22	17	M6x35	121
200.203.T3012	B14-003	1/2"	30	22	17	M6x35	121
200.203.T3538	B14-012	3/8"	35	24	19,5	M6x40	3075
200.203.T3512	B14-013	1/2"	35	24	19,5	M6x40	3075



Spécifications :
 Matière : Acier (ST 52.3) zingué
 Livré avec vis, rondelles et joint O-Ring
 Pression de service : 180 bar

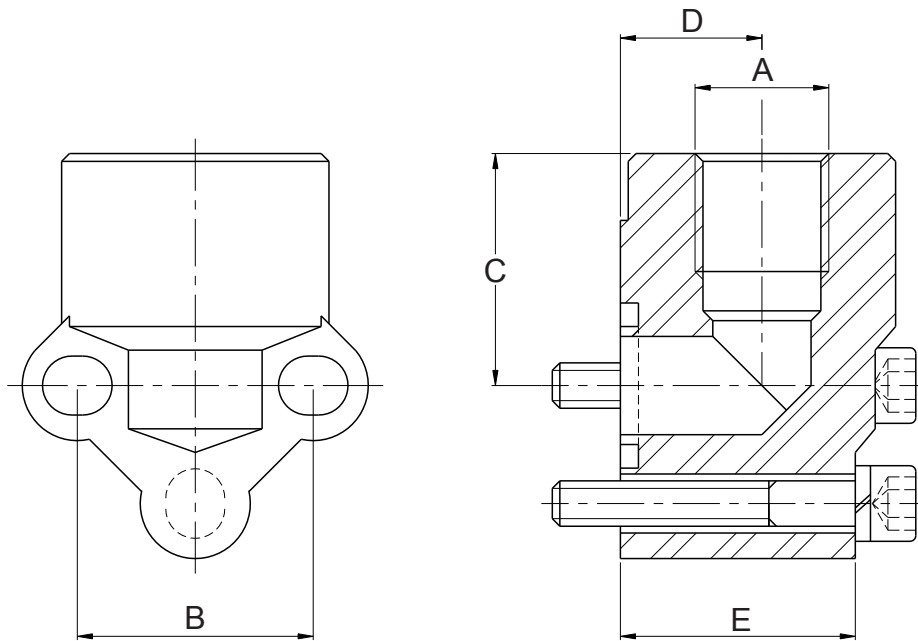

Code de commande	Ancien code	A BSP	Dimensions en mm				Nombre de trous	Vis CHC Classe 8.8	O-Ring 70 shore
			B	C	D	E			
200.203.T32638	B3-101	3/8"	26	30	18	24	3	M5x35	2056
200.203.T32612	B3-102	1/2"	26	30	18	24	3	M5x35	2056
200.203.T33038	B3-103	3/8"	30	30	18	26	3	M6x35	121
200.203.T33012	B3-104	1/2"	30	30	18	26	3	M6x35	121
200.203.T34012	B3-105	1/2"	40	40	20	31	3	M8x45	130
200.203.T34034	B3-106	3/4"	40	40	20	31	3	M8x45	130
200.203.T51034	B3-107	3/4"	51-56	46	26	43	3	M10x60	4118
200.203.T51100	B3-108	1"	51-56	46	26	43	3	M10x60	4118
200.203.T62114	B3-109	1"1/4	62	57	33,5	17	2	M12x35	4143
200.203.T72112	B3-110	1"1/2	72,5	64	38	17	2	M12x35	4175

Spécifications :
Matière : Aluminium UNI 5076
Livré avec vis, rondelles et joint O-Ring
Pression de service : 180 bar

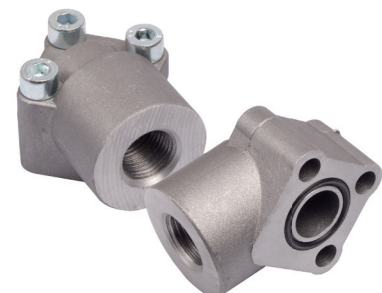

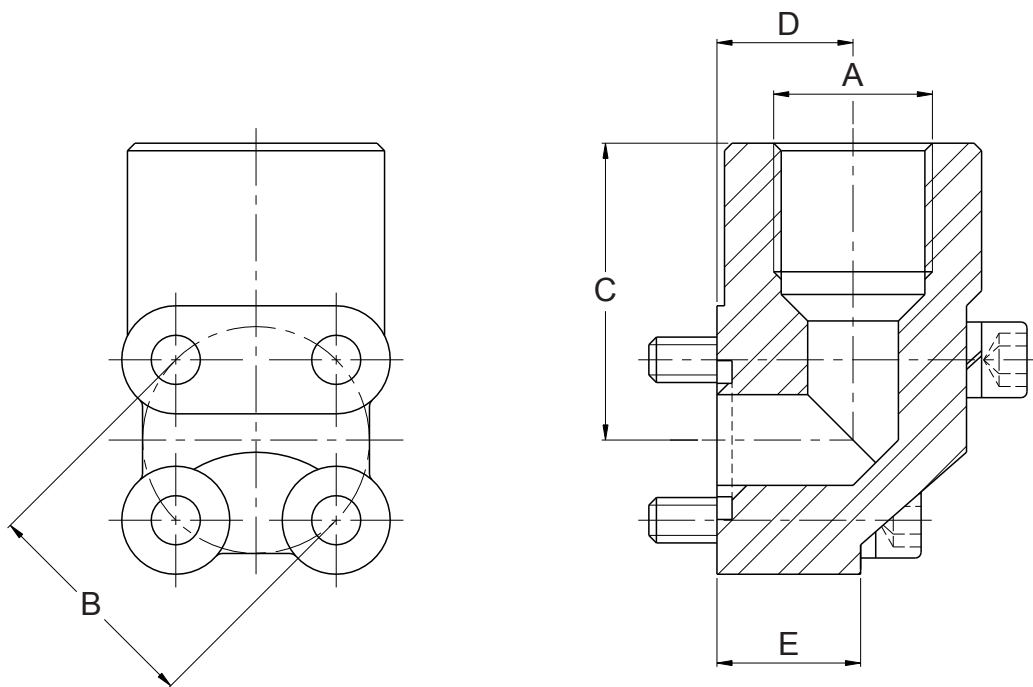

124

Code de commande	Ancien code	A BSP	Dimensions (mm)				Vis CHC Classe 8.8	O-Ring 70 shore
			B	C	D	E		
200.203.Q3038A	B3-001	3/8"	30	40	18	18	M6x30-M6x45	121
200.203.Q3012A	B3-002	1/2"	30	40	18	18	M6x30-M6x45	121
200.203.T3538	B3-003	3/8"	35	42,5	18	18	M6x30-M6x45	3075
200.203.T3512	B3-004	1/2"	35	42,5	18	18	M6x30-M6x45	3075
200.203.T4012	B3-005	1/2"	40	47,5	24	24	M6x35-M6x55	130
200.203.T4034	B3-006	3/4"	40	47,5	24	24	M6x35-M6x55	130
200.203.T5534	B3-007	3/4"	55	54	29	31	M8x45-M8x60	4118
200.203.T55100	B3-008	1"	55	54	29	31	M8x45-M8x60	4118

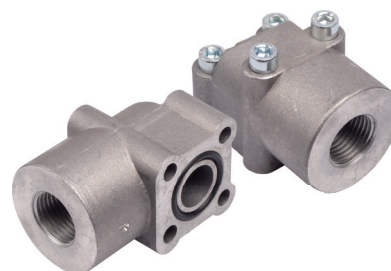

Spécifications :
 Matière : Aluminium UNI 5076
 Livré avec vis, rondelles et joint O-Ring
 Pression de service : 180 bar

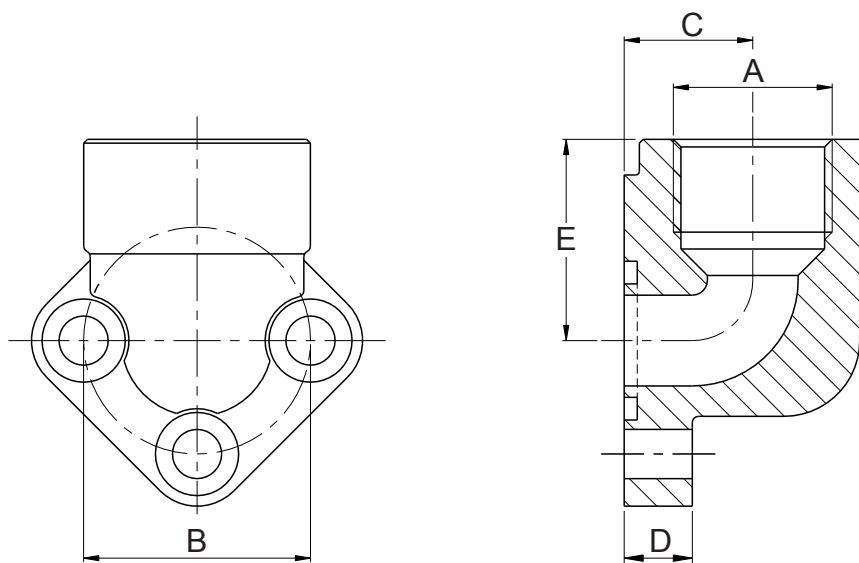

Code de commande	Ancien code	A BSP	Dimensions (mm)				Vis CHC Classe 8.8	O-Ring 70 shore
			B	C	D	E		
200.203.G2638	B1-001	3/8"	26	17	10	27	M5x20	2056
200.203.G2612	B1-002	1/2"	26	17	10	27	M5x20	2056
200.203.G3038	B1-003	3/8"	30	17	10	27	M6x20	121
200.203.G3012	B1-004	1/2"	30	17	10	27	M6x20	121
200.203.G4038	B1-005	3/8"	40	21	11	36	M8x25	132
200.203.G4012	B1-006	1/2"	40	21	11	36	M8x25	132
200.203.G4034	B1-007	3/4"	40	21	11	36	M8x25	132
200.203.G5134	B1-008	3/4"	51	27	15	46	M10x30	4118
200.203.G5101	B1-009	1"	51	27	15	46	M10x30	4118
200.203.G5634	B1-010	3/4"	56	27	15	46	M10x30	4118
200.203.G5600	B1-011	1"	56	27	15	46	M10x30	4118
200.203.G62100	B1-017	1"	62	36	16	56	M10x30	4150
200.203.G6200	B1-018	1"1/4	62	36	16	56	M10x30	4150
200.203.G621001	B1-012	1"	62	36	16	56	M12x35	4150
200.203.G621141	B1-013	1"1/4	62	36	16	56	M12x35	4150
200.203.G72114	B1-014	1"1/4	72,5	37	17	56	M12x35	153
200.203.G7200	B1-015	1"1/2	72,5	37	17	56	M12x35	153
200.203.G92212	B1-016	2"1/2	92	52	18	75	M12x40	4275



Spécifications :
Matière : Fonte zinguée
Livré avec vis, rondelles et joint O-Ring

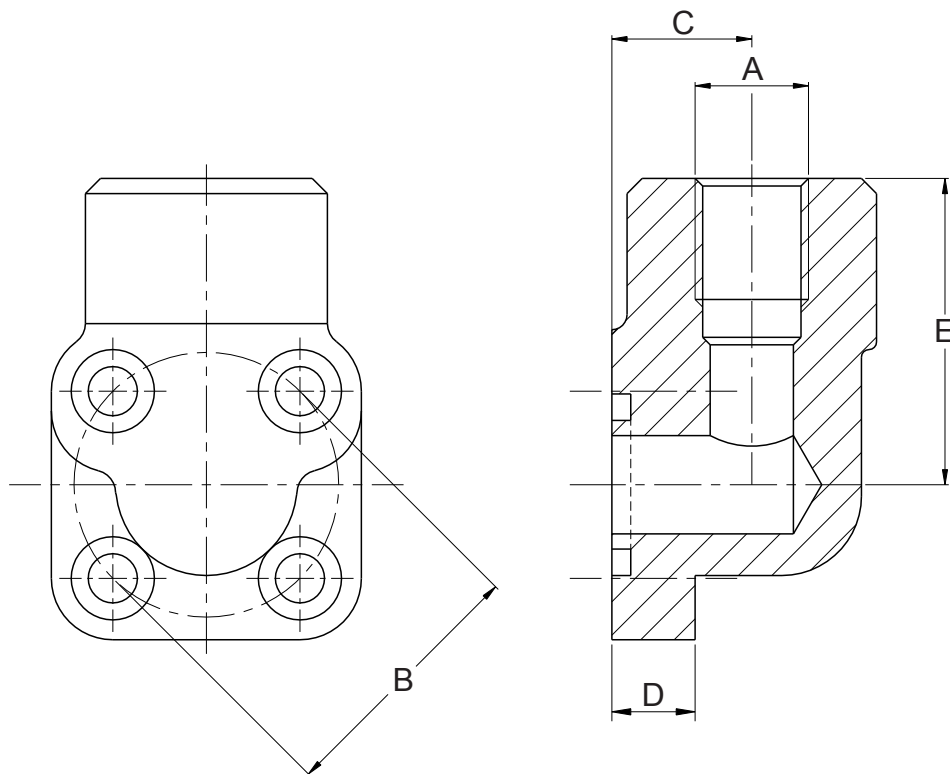

Code de commande	Ancien code	A BSP	Dimensions en mm				Vis CHC Classe 8.8	O-Ring 70 shore	Pression de service (bar)
			B	C	D	E			
200.203.B3038	B1-099	3/8"	30	19	11	40	M6x20-M6x35	121	315
200.203.B3012	B1-100	1/2"	30	19	11	40	M6x20-M6x35	121	315
200.203.B3538	B1-101	3/8"	35	18	11,5	40	M6x20-M6x35	3075	315
200.203.B3512	B1-102	1/2"	35	18	11,5	40	M6x20-M6x35	3075	315
200.203.B4038	B1-107	3/8"	40	24	13	42,5	M6x25-M6x45	132	315
200.203.B4012	B1-103	1/2"	40	24	13	42,5	M6x25-M6x45	132	250
200.203.B4034	B1-104	3/4"	40	24	13	42,5	M6x25-M6x45	132	250
200.203.B5512	B1-108	1/2"	55	34	13	54	M8x25-M8x60	4118	250
200.203.B5534	B1-105	3/4"	55	34	13	54	M8x25-M8x60	4118	250
200.203.B55100	B1-106	1"	55	34	13	54	M8x25-M8x60	4118	250



Spécifications :
 Matière : Acier zingué
 Livré avec vis, rondelles et joint O-Ring

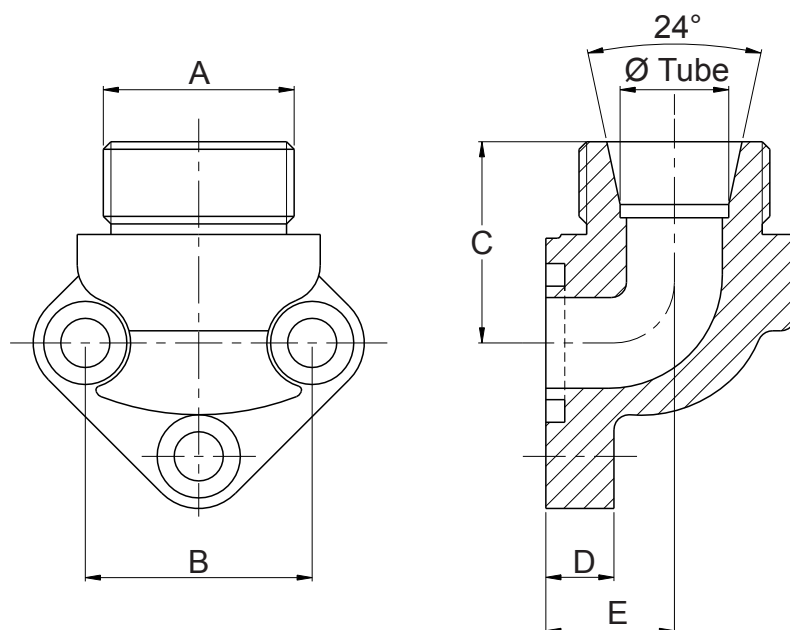

Code de commande	Ancien code	DIN	A	Dimensions en mm					Vis CHC Classe 8.8	O-Ring 70 shore	Pression de service (bar)
				Ø	B	C	D	E			
200.203.GA2610	B13-001	10L	M16x1,5	10	26	28	10	17	M5x20	2056	300
200.203.GA2612	B13-002	12L	M18x1,5	12	26	28	10	17	M5x20	2056	300
200.203.GA2615	B13-003	15L	M22x1,5	15	26	28	10	17	M5x20	2056	300
200.203.GA2616	B13-004	16S	M24x1,5	16	26	28	10	17	M5x20	2056	300
200.203.GA2618	B13-005	18L	M26x1,5	18	26	28	10	17	M5x20	2056	300
200.203.GA3010	B13-011	10L	M16x1,5	10	30	28	10	17	M6x20	121	300
200.203.GA3012	B13-012	12L	M18x1,5	12	30	28	10	17	M6x20	121	300
200.203.GA3015	B13-013	15L	M22x1,5	15	30	28	10	17	M6x20	121	300
200.203.GA3016	B13-014	16S	M24x1,5	16	30	28	10	17	M6x20	121	300
200.203.GA3018	B13-015	18L	M26x1,5	18	30	28	10	22	M6x20	121	300
200.203.GA4015	B13-021	15L	M22x1,5	15	40	36	11	22	M8x25	132	200
200.203.GA4016	B13-026	16S	M24x1,5	16	40	36	11	22	M8x25	132	200
200.203.GA4018	B13-022	18L	M26x1,5	18	40	36	11	22	M8x25	132	200
200.203.GA4020	B13-023	20S	M30x2	20	40	36	11	22	M8x25	132	200
200.203.GA4022	B13-024	22L	M30x2	22	40	36	11	22	M8x25	132	200
200.203.GA4028	B13-025	28L	M36x2	28	40	36	11	28	M8x25	132	200
200.203.GA5120	B13-031	20S	M30x2	20	51	46	15	27	M10x30	4118	200
200.203.GA5125	B13-032	25S	M36x2	25	51	46	15	27	M10x30	4118	200
200.203.GA5130	B13-033	30S	M42x2	30	51	45	15	27	M10x30	4118	200

Spécifications :

Matière : Acier zingué

Livré avec vis, rondelles et joint O-Ring

Informations DIN "L" et DIN "S" : Voir page 156

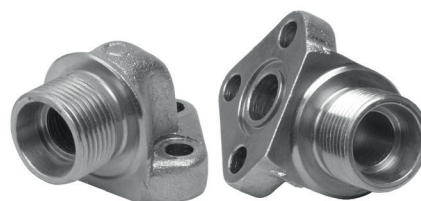

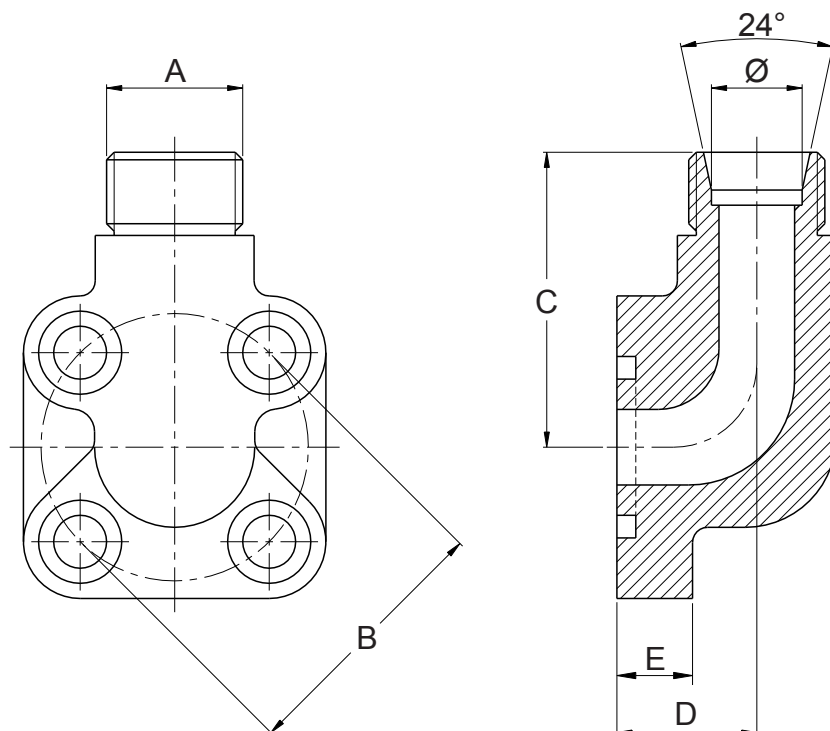

Code de commande	Ancien code	DIN	A	Dimensions en mm					Vis CHC Classe 8.8	O-Ring 70 shore	Pression de service (bar)
				Ø	B	C	D	E			
200.203.A3510	B10-000	10L	M16x1,5	10	35	40	18	11,5	M6x20-M6x35	3075	300
200.203.A3512	B10-001	12L	M18x1,5	12	35	40	18	11,5	M6x20-M6x35	3075	300
200.203.A3515	B10-002	15L	M22x1,5	15	35	40	18	11,5	M6x20-M6x35	3075	300
200.203.A3516	B10-003	16S	M24x1,5	16	35	40	18	11,5	M6x20-M6x35	3075	300
200.203.A4015	B10-004	15L	M22x1,5	15	40	44	24	13	M6x25-M6x45	132	100
200.203.A4018	B10-005	18L	M26x1,5	18	40	40	24	13	M6x25-M6x45	132	100
200.203.A4020	B10-009	20S	M30x2	20	40	40	24	13	M6x25-M6x45	132	100
200.203.A4022	B10-006	22L	M30x2	22	40	40	24	13	M6x25-M6x45	132	100
200.203.A4028	B10-007	28L	M36x2	28	40	40,5	28	16	M6x25-M6x45	132	100
200.203.A4035	B10-008	35L	M45x2	35	40	41,5	32	16	M8x25-M8x50	132	100
200.203.A5520	B10-020	20S	M30x2	20	55	54	34	13	M8x25-M8x60	4118	250
200.203.A5525	B10-010	25S	M36x2	25	55	54	34	13	M8x25-M8x60	4118	250
200.203.A5530	B10-011	30S	M42x2	30	55	54	34	13	M8x25-M8x60	4118	250
200.203.A5538	B10-013	38S	M52x2	38	55	52	43	12	M8x25-M8x70	4118	200
200.203.A5542	B10-014	42L	M52x2	42	55	52	43	12	M8x25-M8x70	4118	100

Spécifications :

Matière : Acier zingué

Livré avec vis, rondelles et joint O-Ring

Informations DIN "L" et DIN "S" : Voir page 156



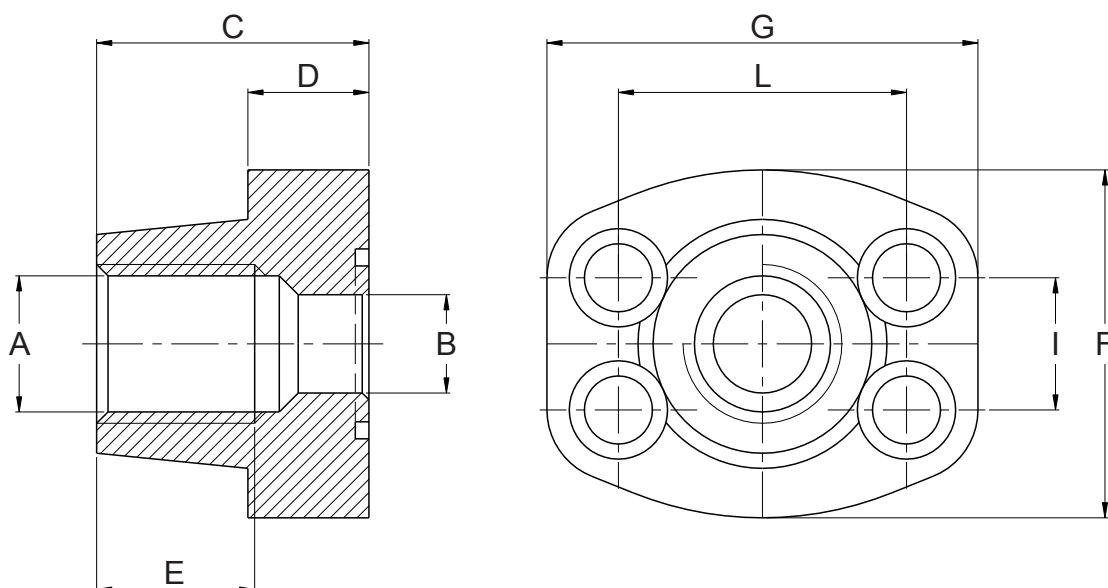

Code de commande	Ancien code	A BSP	Dimensions en mm								Vis CHC Classe 8.8	O-Ring 70 shore	Pression de service (bar)
			B	C	D	E	F	G	I	L			
200.203.J3012S38	B4-001	3/8"	13	36	16	13	48	58	17,48	38,10	M8x30	4075	345
200.203.J3012S	B4-002	1/2"	13	36	16	15	48	58	17,48	38,10	M8x30	4075	345
200.203.J3034S	B4-003	3/4"	19	36	18	18	50	67	22,23	47,63	M10x35	4100	345
200.203.J3100S	B4-004	1"	25	38	18	20	54	72	26,19	52,37	M10x35	4131	345
200.203.J3114S	B4-005	1"1/4	31	41	21	22	70	81	30,18	58,72	M10x40	4150	275
200.203.J3112S	B4-006	1"1/2	38	44	25	24	78	95	35,71	69,85	M12x45	4187	200
200.203.J2300S	B4-007	2"	50	45	25	26	90	104	42,88	77,77	M12x45	4225	200
200.203.J3212S	B4-008	2"1/2	63	50	25	30	102	116	50,80	88,90	M12x45	4275	170
200.203.J3300S	B4-009	3"	73	50	27	30	125	136	61,93	106,38	M16x50	4337	135
200.203.J3312S	B4-010	3"1/2	89	50	27	30	137	153	69,85	120,65	M16x50	4387	35
200.203.J3400S	B90-009	4"	99	50	27	30	147	163	77,77	130,18	M16x50	4437	35
200.203.J3500S	B90-010	5"	120	50	28	30	181	185	92,08	152,40	M16x50	4537	35



Spécifications :
Matière : Acier (ASTM A 105)
Livré avec vis, rondelles et joint O-Ring
Disponible avec vis UNC

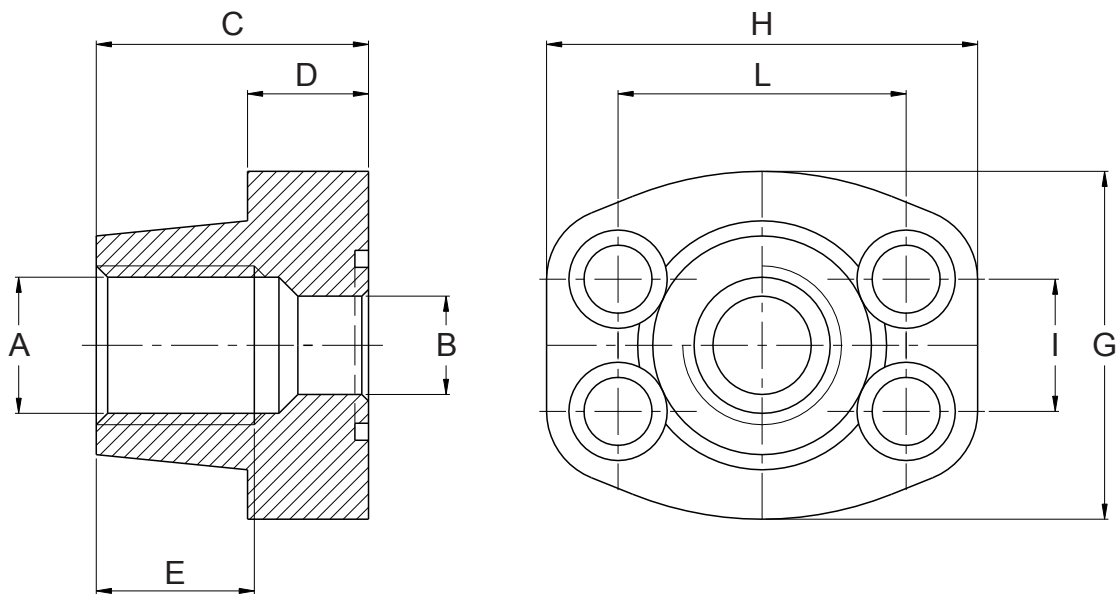

Code de commande	Ancien code	A BSP	Dimensions en mm								Vis CHC Classe 8.8	O-Ring 70 shore
			B	C	D	E	G	H	I	L		
200.203.J6012S38	B4-011	3/8"	13	36	16	13	48	58	18,24	40,49	M8x30	4075
200.203.J3012S	B4-012	1/2"	13	36	16	15	48	58	18,24	40,49	M8x30	4075
200.203.J6034S	B4-013	3/4"	19	36	19	18	54	72	23,80	50,80	M10x35	4100
200.203.J6100S	B4-014	1"	25	44	24	20	70	81	27,76	57,15	M12x45	4131
200.203.J6114S	B4-015	1"1/4	31	44	27	22	78	95	31,75	66,68	M14x50	4150
200.203.J6112S	B4-016	1"1/2	38	51	30	24	90	107	36,50	79,38	M16x55	4187
200.203.J6200S	B4-017	2"	50	70	37	33	117	136	44,45	96,82	M20x70	4225
200.203.J6212S	B90-022	2"1/2	63	75	45	35	151	167	58,70	123,80	M24x70	4275
200.203.J6300S	B90-023	3"	73	90	55	40	179	209	71,40	152,40	M30x110	4337

Spécifications :
 Matière : Acier (ASTM A 105)
 Livré avec vis, rondelles et joint O-Ring
 Pression de service : 420 bar
 Disponible avec vis UNC



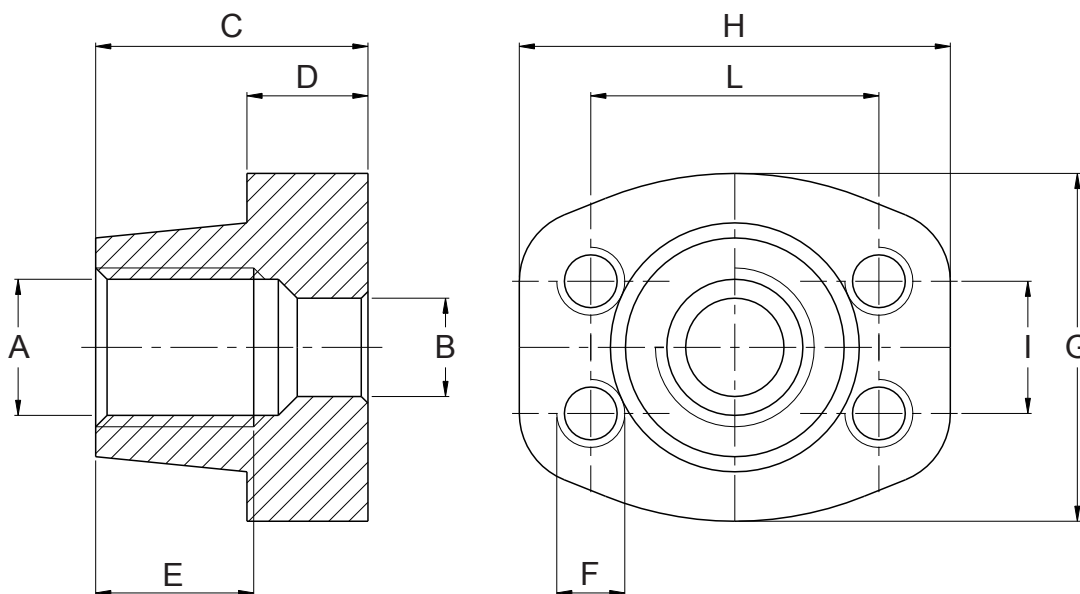

Code de commande	Ancien code	A BSP	Dimensions en mm									Pression de service (bar)
			B	C	D	E	F	G	H	I	L	
200.203.H301238	B4-031	3/8"	13	36	16	19	M8	48	58	17,48	38,10	345
200.203.H301212	B4-032	1/2"	13	36	16	19	M8	48	58	17,48	38,10	345
200.203.H303434	B4-033	3/4"	19	36	18	19	M10	50	67	22,23	47,63	345
200.203.H3100100	B4-035	1"	25	38	18	19	M10	54	72	26,19	52,37	345
200.203.H3114114	B4-037	1"1/4	31	41	21	22	M10	70	81	30,18	58,72	275
200.203.H3112112	B4-039	1"1/2	38	44	25	24	M12	78	95	35,71	69,85	200
200.203.H3200200	B4-041	2"	50	45	25	26	M12	90	104	42,88	77,77	200
200.203.H3212212	B4-043	2"1/2	63	50	25	30	M12	102	116	50,80	88,90	170
200.203.H3300300	B4-045	3"	73	50	27	34	M16	125	136	61,93	106,38	135
200.203.H3312312	B4-047	3"1/2	89	50	27	27	M16	137	153	69,85	120,65	35
200.203.H3400400	B4-049	4"	99	50	27	30	M16	147	163	77,77	130,18	35
200.203.H3500500	B4-050	5"	120	50	28	30	M16	181	185	92,08	152,40	35



Spécifications :
 Matière : Acier (ASTM A 105)
 Disponible avec vis UNC

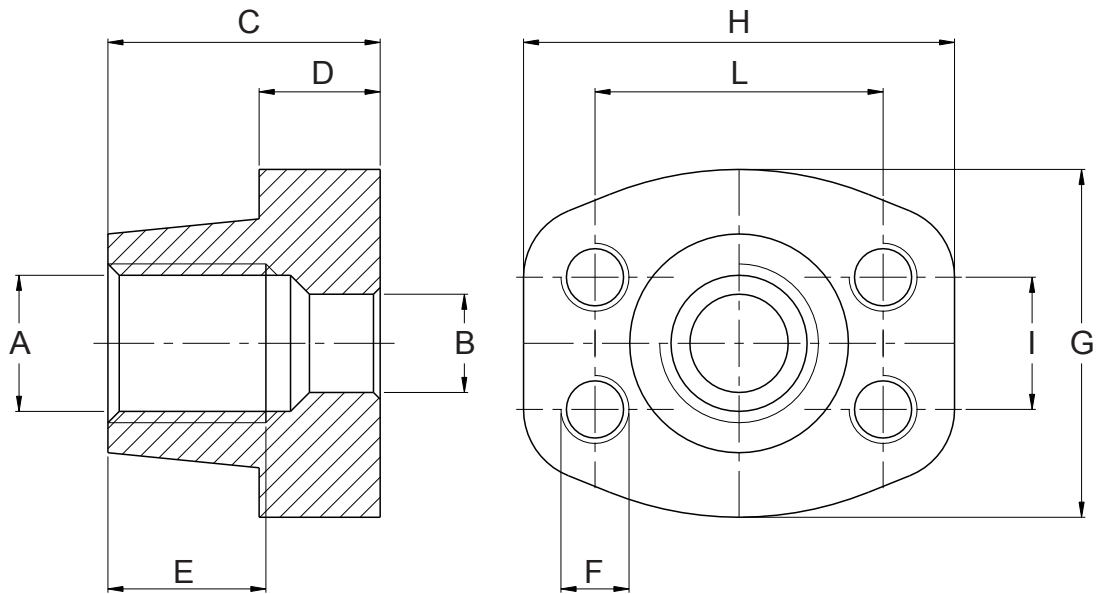

Code de commande	Ancien Code	A BSP	Dimensions en mm								
			B	C	D	E	F	G	H	I	L
200.203.H601238	B4-072	3/8"	13	36	16	19	M8	48	58	18,24	40,49
200.203.H601212	B4-071	1/2"	13	36	16	19	M8	48	58	18,24	40,49
200.203.H603434	B4-073	3/4"	19	36	19	22	M10	54	72	23,80	50,80
200.203.H6100100	B4-075	1"	25	44	24	24	M12	70	81	27,76	57,15
200.203.H6114114	B4-077	1"1/4	31	44	27	25	M14	78	95	31,75	66,68
200.203.H6112112	B4-079	1"1/2	38	51	30	28	M16	90	107	36,50	79,38
200.203.H6200200	B4-081	2"	50	70	37	33	M20	117	136	44,45	96,82
200.203.H6212212	B4-083	2"1/2	63	75	45	35	M24	151	167	58,70	123,80
200.203.H6300300	B4-084	3"	73	90	55	40	M30	179	209	71,40	152,40

Spécifications :
 Matière : Acier (ASTM A 105)
 Pression de service : 420 bar
 Existe pour visserie UNC



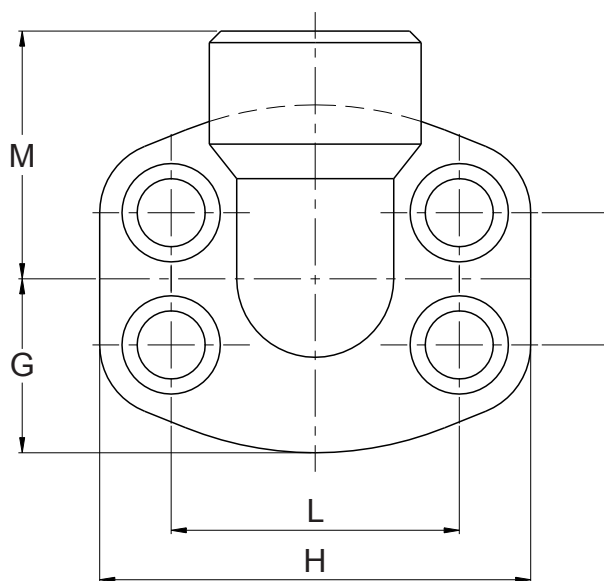
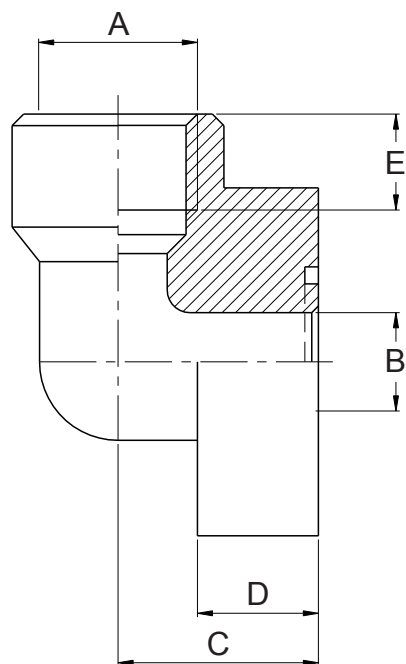

Code de commande	Ancien code	A BSP	Dimensions en mm									Vis CHC Classe 8.8	O-Ring 70 shore	Pression de service (bar)
			B	C	D	E	G	H	I	L	M			
200.203.E3012G	B4-051	1/2"	13	18	17	20	23	58	17,48	38,10	37	M8x30	4075	345
200.203.E3034G	B4-052	3/4"	19	22	18	20	25	69	22,23	47,63	39	M10x35	4100	345
200.203.E3100G	B4-053	1"	25	28	19	20	27	75	26,19	52,37	42	M10x35	4131	345
200.203.E3114G	B4-054	1"1/4	31	30	22	23	34	82	30,18	58,72	50	M10x40	4150	275
200.203.E3112G	B4-055	1"1/2	38	36	25	25	39	96	35,71	69,85	59	M12x45	4187	200
200.203.E3200G	B4-056	2"	50	41	25	27	44	106	42,88	77,77	66	M12x45	4225	200
200.203.E3212G	B4-057	2"1/2	60	50	25	31	50	116	50,80	88,90	78	M12x45	4275	170

Spécifications :
Matière : Acier (ASTM A 105)
Disponible avec vis UNC



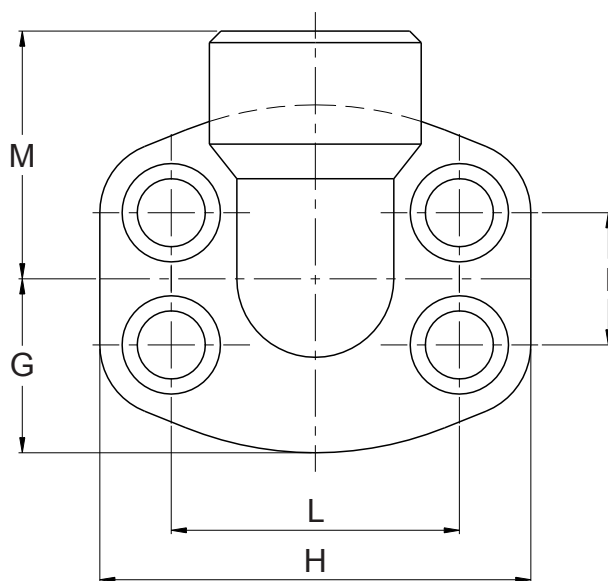
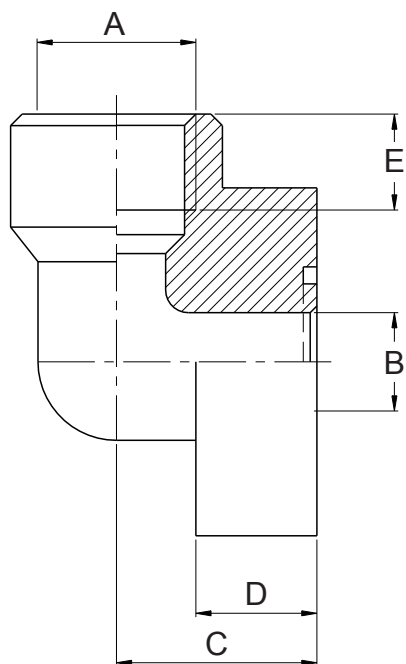

Code de commande	Ancien code	A BSP	Dimensions en mm									Vis CHC Classe 8.8	O-Ring 70 shore
			B	C	D	E	G	H	I	L	M		
200.203.E6012G	B4-061	1/2"	13	18	17	20	23	58	18,24	40,49	37	M8x30	4075
200.203.E6034G	B4-062	3/4"	19	28	20	23	28	73	23,80	50,80	42	M10x35	4100
200.203.E6100G	B4-063	1"	25	30	24	25	34	83	27,76	57,15	50	M12x45	4131
200.203.E6114G	B4-064	1"1/4	31	36	25	27	40	96	31,75	66,68	59	M14x45	4150
200.203.E6112G	B4-065	1"1/2	38	41	26	29	45	110	36,50	79,38	66	M16x50	4187
200.203.E6200G	B4-066	2"	50	45	35	35	59	135	44,45	96,82	76	M20x65	4225

134

Spécifications :

Matière : Acier (ASTM A 105)

Livré avec vis, rondelles et joint O-Ring

Pression de service : 420 bar

Disponible avec vis UNC



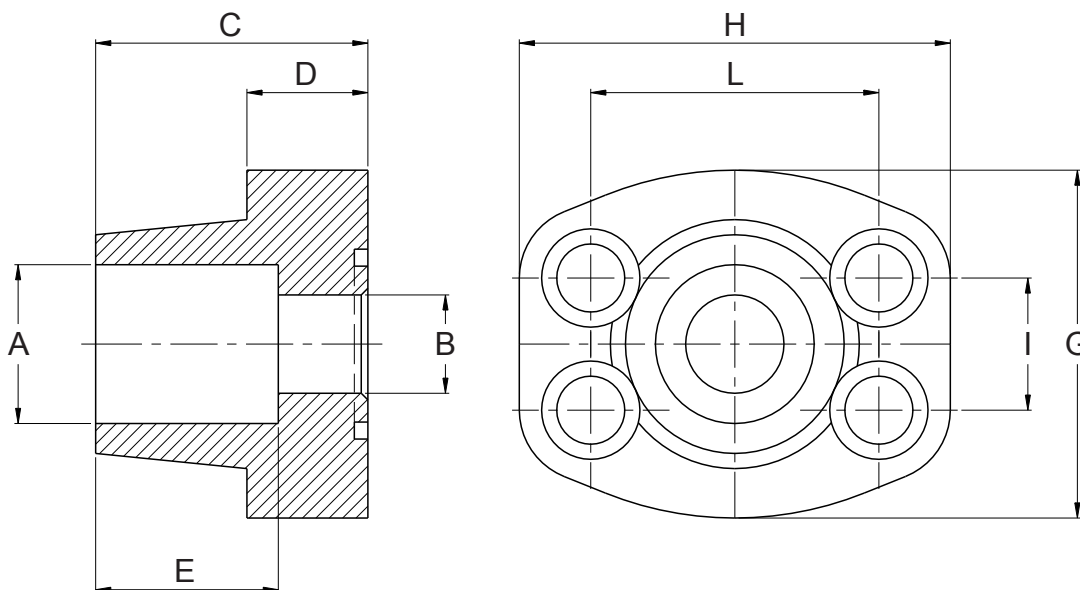

Code de commande	Ancien Code	A BSP	Dimensions en mm								Vis CHC Classe 8.8	O-Ring 70 shore	Pression de service (bar)
			B	C	D	E	F	G	I	L			
200.203.J301238	B5-000	3/8"	17,5	36	16	18	48	58	17,48	38,10	M8x30	4075	345
200.203.J301212	B5-001	1/2"	21,6	36	16	18	48	58	17,48	38,10	M8x30	4075	345
200.203.J303434	B5-002	3/4"	27,2	36	18	18	50	67	22,23	47,63	M10x35	4100	345
200.203.J3100100	B5-003	1"	34,1	38	18	18	54	71	26,19	52,37	M10x35	4131	345
200.203.J3114114	B5-004	1 1/4"	42,8	41	21	20	70	81	30,18	58,72	M10x40	4150	275
200.203.J3112112	B5-005	1 1/2"	48,6	44	25	22	78	95	35,71	69,85	M12x45	4187	200
200.203.J3200200	B5-006	2"	61	45	25	24	90	104	42,88	77,77	M12x45	4225	200
200.203.J3212212	B5-007	2 1/2"	76,6	50	25	28	102	116	50,80	88,90	M12x45	4275	170
200.203.J3300300	B5-008	3"	90,5	50	27	28	125	136	61,93	106,38	M16x50	4337	135
200.203.J3312312	B5-009	3 1/2"	103	50	27	28	137	154	69,85	120,65	M16x50	4387	35
200.203.J3400400	B5-010	4"	115,5	50	27	28	147	164	77,77	130,18	M16x50	4437	35
200.203.J3500500	B5-018	5"	142	50	30	28	181	185	92,08	152,40	M16x50	4537	35

Spécifications :
Matière : Acier (ASTM A 105)
Livré avec vis, rondelles et joint O-Ring
Disponible avec vis UNC



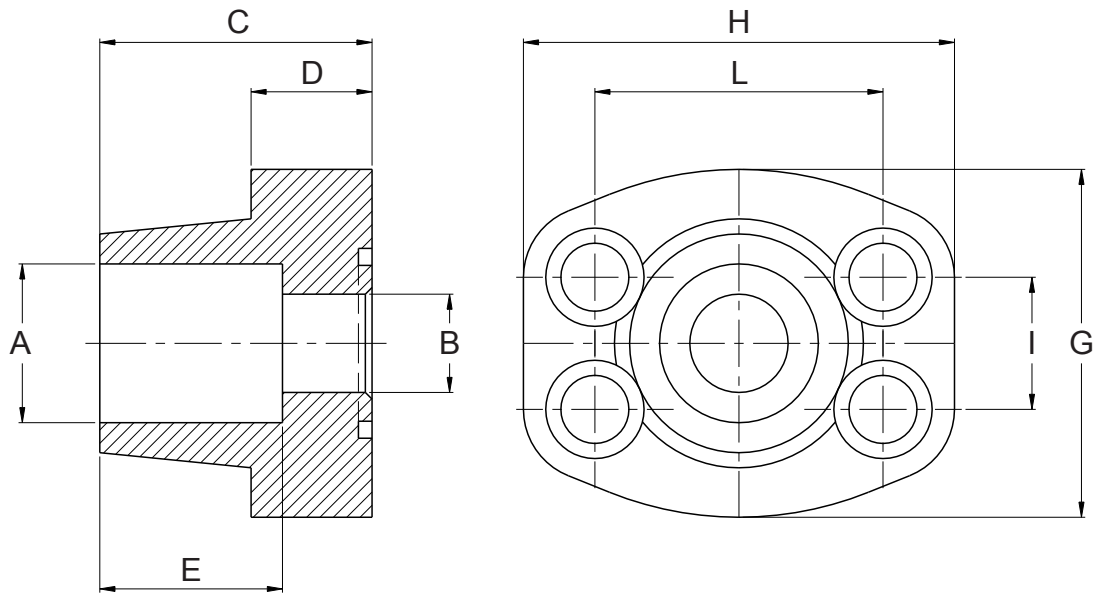

Code de commande	Ancien Code	SAE	Dimensions en mm									Vis CHC Classe 8.8	O-Ring 70 shore
			A	B	C	D	E	G	H	I	L		
200.203.J601238	B90-016	3/8"	17,5	13	36	16	18	48	58	18,24	40,49	M8x30	4075
200.203.J601212	B5-011	1/2"	21,6	13	36	16	18	48	58	18,24	40,49	M8x30	4075
200.203.J603434	B5-012	3/4"	27,2	19	36	19	20	54	72	23,80	50,80	M10x35	4100
200.203.J60100100	B5-013	1"	34	25	44	24	22	67	81	27,76	57,15	M12x45	4131
200.203.J6114114	B5-014	1"1/4	42,8	31	44	27	22	78	95	31,75	66,68	M14x45	4150
200.203.J6112112	B5-015	1"1/2	48,6	38	51	30	24	90	107	36,50	79,38	M16x50	4187
200.203.J6200200	B5-016	2"	61	50	70	37	25	117	136	44,45	96,82	M20x70	4225
200.203.J6212212	B5-017	2"1/2	76,6	63	75	45	28	151	167	58,70	123,80	M24x85	4275
200.203.J6300300	B90-024	3"	90,5	73	90	55	30	179	209	71,40	152,40	M30x110	4337

Spécifications :

Matière : Acier (ASTM A 105)

Livré avec vis, rondelles et joint O-Ring

Pression de service : 420 bar

Disponible avec vis UNC



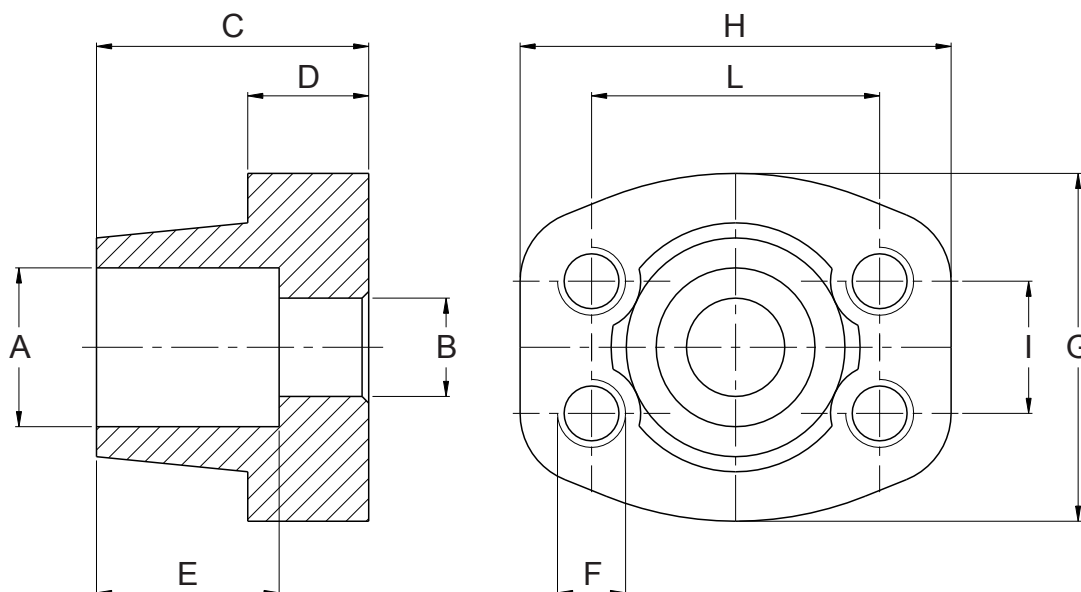

Code de commande	Ancien Code	SAE	Dimensions en mm										Pression de service (bar)
			A	B	C	D	E	F	G	H	I	L	
200.203.H301238S	B5-031	3/8"	17,5	13	36	16	18	M8	48	58	17,48	38,10	345
200.203.H3012S	B5-032	1/2"	21,6	13	36	16	18	M8	48	58	17,48	38,10	345
200.203.H3034S	B5-033	3/4"	27,2	19	36	18	18	M10	50	67	22,23	47,63	345
200.203.H30100S	B5-034	1"	34,1	25	38	18	18	M10	54	72	26,19	52,37	345
200.203.H3114S	B5-035	1"1/4	42,8	31	41	21	20	M10	70	81	30,18	58,72	275
200.203.H3112S	B5-036	1"1/2	48,6	38	44	25	22	M12	78	95	35,71	69,85	200
200.203.H3200S	B5-037	2"	61	50	45	25	24	M12	90	104	42,88	77,77	200
200.203.H3212S	B5-038	2"1/2	76,6	63	50	25	28	M12	102	116	50,80	88,90	170
200.203.H3300	B5-039	3"	90,5	73	50	27	28	M16	125	136	61,93	106,38	135
200.203.H3312	B5-040	3"1/2	103	89	50	27	28	M16	137	153	69,85	120,65	35
200.203.H3400	B5-041	4"	115,5	99	50	27	28	M16	147	163	77,77	130,18	35
200.203.H3500	B5-042	5"	142	120	50	28	28	M16	181	185	92,08	152,40	35



Spécifications :
 Matière : Acier (ASTM A 105)
 Disponible avec vis UNC

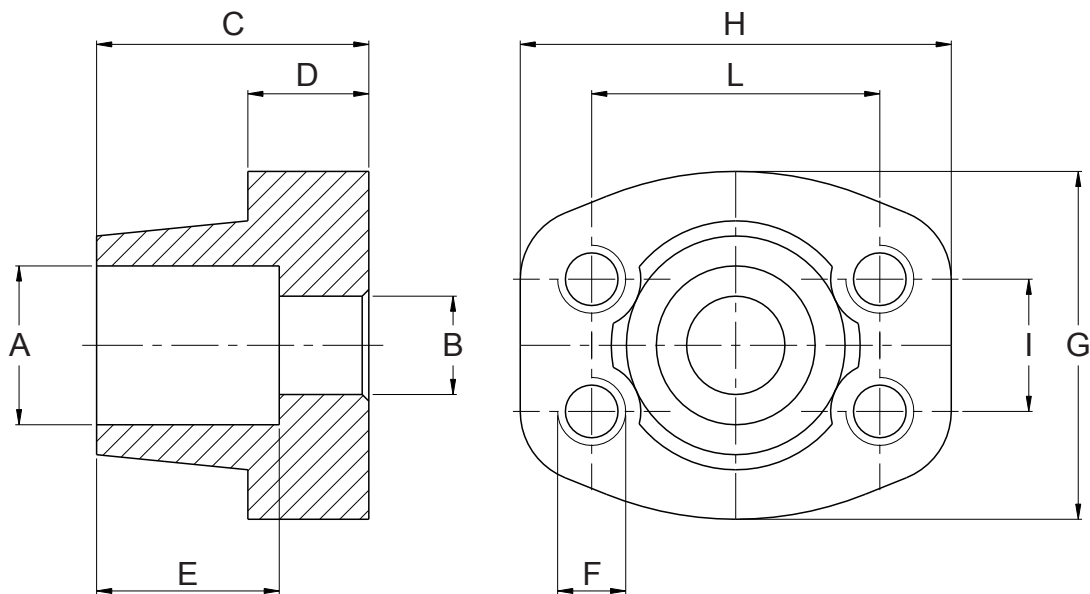

Code de commande	Ancien Code	SAE	Dimensions en mm									
			A	B	C	D	E	F	G	H	I	L
200.203.H6012S38	B5-051	3/8"	17,5	13	36	16	18	M8	48	58	18,24	40,49
200.203.H6012S	B5-052	1/2"	21,6	13	36	16	18	M8	48	58	18,24	40,49
200.203.H6034S	B5-053	3/4"	27,2	19	36	19	20	M10	54	72	23,80	50,80
200.203.H6100S	B5-054	1"	34,1	25	44	24	22	M12	68	81	27,76	57,15
200.203.H6114S	B5-055	1"1/4	42,8	31	44	27	22	M14	78	95	31,75	66,68
200.203.H6112S	B5-056	1"1/2	48,6	38	51	30	24	M16	90	107	36,50	79,38
200.203.H6200S	B5-057	2"	61	50	70	37	25	M20	117	136	44,45	96,82
200.203.H6212S	B5-058	2"1/2	76,6	63	75	45	28	M24	151	167	58,70	123,80
200.203.H6300S	B5-059	3"	90,5	73	90	55	30	M30	179	209	71,40	152,40

138



Spécifications :

Matière : Acier (ASTM A 105)

Pression de service : 420 bar

Existe pour visserie UNC

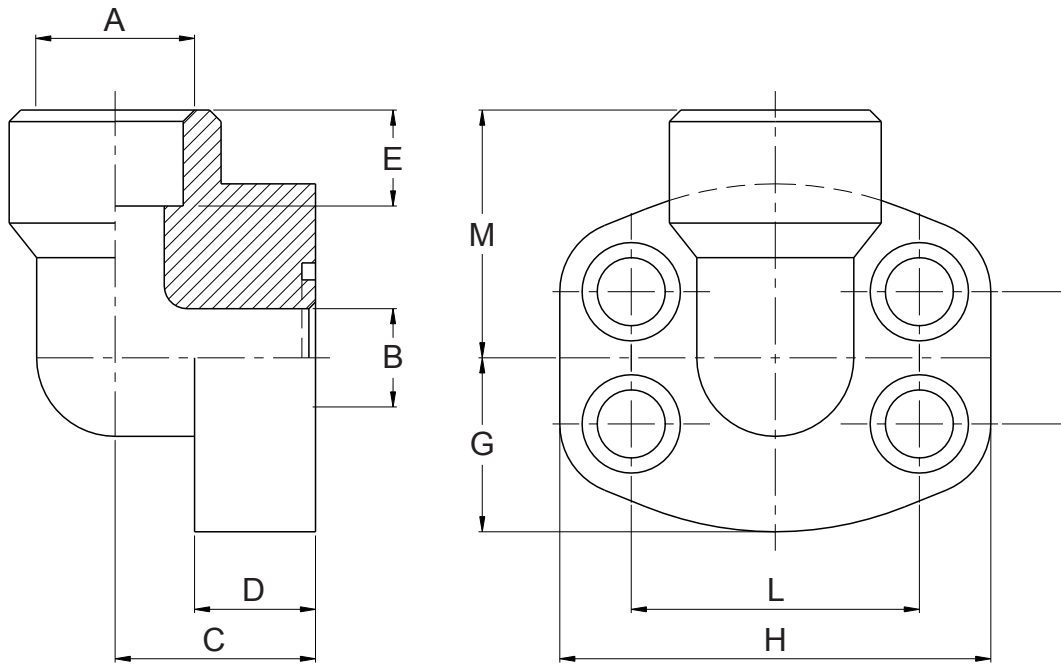

Code de commande	Ancien code	SAE	Dimensions en mm										Vis CHC Classe 8.8	O-Ring 70 shore	Pression de service (bar)
			A	B	C	D	E	G	H	I	L	M			
200.203.E3012S	B5-061	1/2"	21,6	13	18	17	5	24	58	17,48	38,10	29	M8x30	4075	345
200.203.E3034S	B5-062	3/4"	27,2	19	22	18	5	26	69	22,23	47,63	26	M10x35	4100	345
200.203.E3100S	B5-063	1"	34,1	25	28	19	6	28	73	26,19	52,37	29	M10x35	4131	345
200.203.E3114S	B5-064	1"1/4	42,8	31	30	22	7	35	83	30,18	58,72	34	M10x40	4150	275
200.203.E3112S	B5-065	1"1/2	48,6	38	36	25	8	40	96	35,71	69,85	44	M12x45	4187	200
200.203.E3200S	B5-066	2"	61	50	41	25	10	45	106	42,88	77,77	51	M12x45	4225	200
200.203.E3212S	B5-067	2"1/2	76,6	60	50	25	28	50	116	50,80	88,90	78	M12x45	4275	170

Spécifications :
Matière : Acier (ASTM A 105)
Disponible avec vis UNC



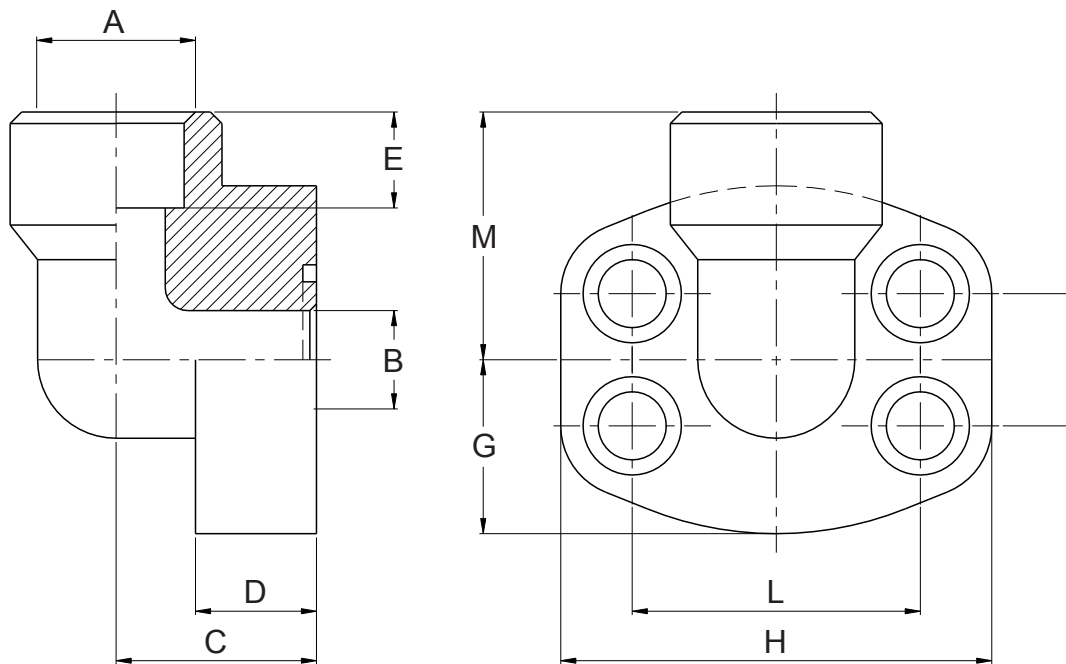

140

Code de commande	Ancien Code	SAE	Dimensions en mm										Vis CHC Classe 8.8	O-Ring 70 shore
			A	B	C	D	E	G	H	I	L	M		
200.203.E6012S	B5-071	1/2"	21,6	13	18	17	5	24	58	18,24	40,49	29	M8x30	4075
200.203.E6034S	B5-072	3/4"	27,2	19	28	19	6	28	73	23,80	50,80	29	M10x35	4100
200.203.E6100S	B5-073	1"	34,1	25	30	24	7	35	83	27,76	57,15	35	M12x45	4131
200.203.E6114S	B5-074	1 1/4"	42,8	32,1	36	25	8	40	96	31,75	66,68	44	M14x45	4150
200.203.E6112S	B5-075	1 1/2"	48,6	38	41	26	10	45	110	36,50	79,38	50	M16x50	4187
200.203.E6200S	B5-076	2"	61	50	45	35	12	59	135	44,45	96,82	66	M20x65	4225

Spécifications :

Matière : Acier (ASTM A 105)

Livré avec vis, rondelles et joint O-Ring

Pression de service : 420 bar

Disponible avec vis UNC



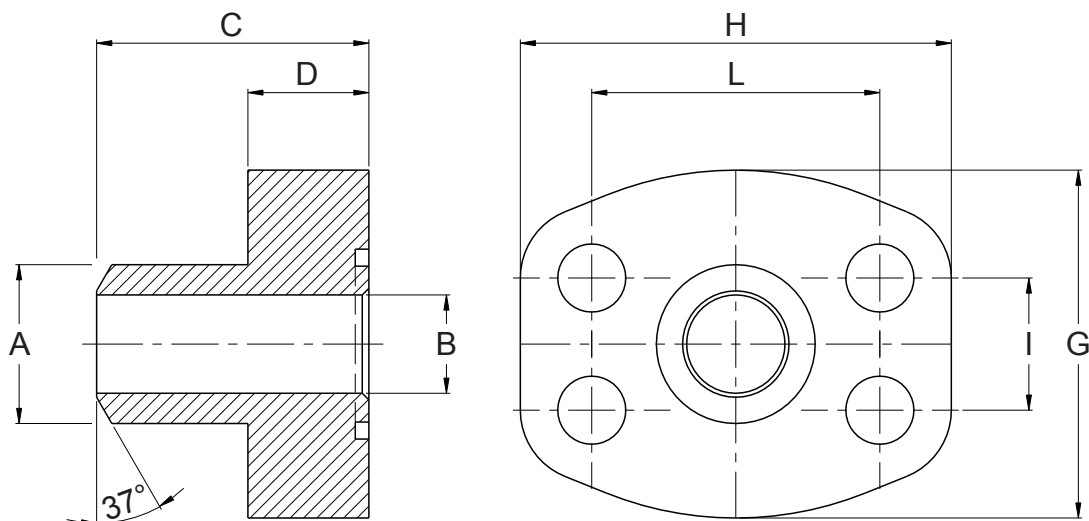

Code de commande	Ancien code	SAE	Dimensions en mm								Vis CHC Classe 8.8	O-Ring 70 shore	Pression de service (bar)
			A	B	C	D	G	H	I	L			
200.203.J3012ST	B6-001	1/2"	21,6	13	36	16	48	58	17,48	38,10	M8x30	4075	345
200.203.J3034ST	B6-002	3/4"	27,2	19	36	18	50	67	22,23	47,63	M10x35	4100	345
200.203.J3100ST	B6-003	1"	34,5	25	38	18	54	71	26,19	52,37	M10x35	4131	345
200.203.J3114ST	B6-004	1"1/4	42,8	31	41	21	70	81	30,18	58,72	M10x40	4150	275
200.203.J3112ST	B6-005	1"1/2	48,6	38	44	25	78	95	35,71	69,85	M12x45	4187	200
200.203.J3200ST	B6-006	2"	61	50	45	25	90	104	42,88	77,77	M12x45	4225	200
200.203.J3212ST	B6-007	2"1/2	76,6	63	50	25	102	116	50,80	88,90	M12x45	4275	170
200.203.J3300ST	B6-008	3"	89	73	50	27	125	136	61,93	106,38	M16x50	4337	135
200.203.J3312ST	B6-009	3"1/2	103	89	50	27	138	154	69,85	120,65	M16x50	4387	35
200.203.J3400ST	B6-010	4"	115	99	50	27	148	164	77,77	130,18	M16x50	4437	35
200.203.J3500ST	B6-018	5"	141	120	50	28	181	185	92,08	152,40	M16x50	4537	35

Spécifications :
Matière : Acier (ASTM A 105)
Livré avec vis, rondelles et joint O-Ring
Disponible avec vis UNC

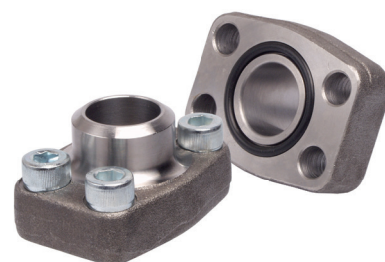

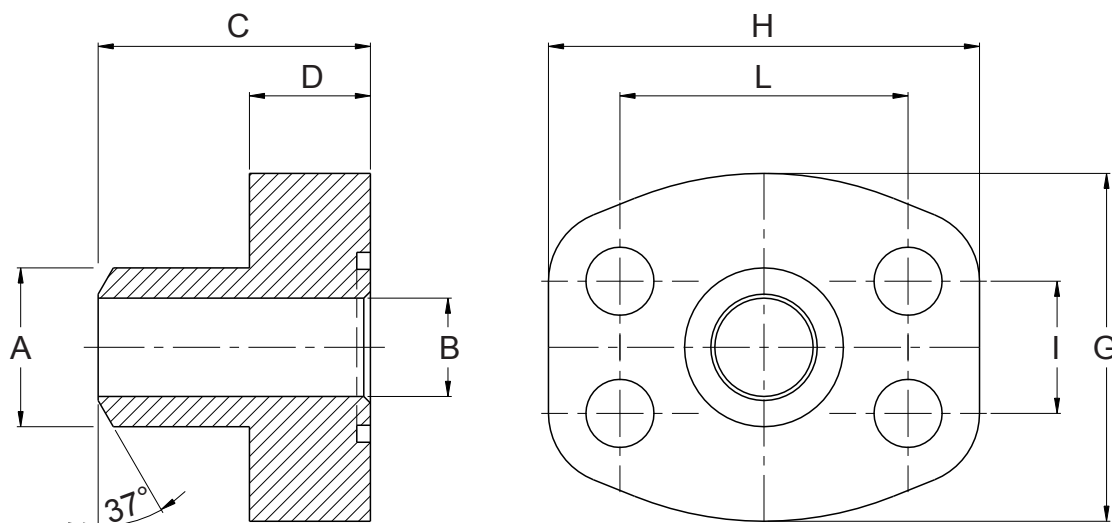

Code de commande	Ancien code	SAE	Dimensions en mm								Vis CHC Classe 8.8	O-Ring 70 shore
			A	B	C	D	G	H	I	L		
200.203.J6038ST	B90-019	3/8"	17,5	10	36	18	48	58	18,24	40,49	M8x30	4075
200.203.J6012ST	B6-011	1/2"	21,6	13	36	18	48	58	18,24	40,49	M8x30	4075
200.203.J6034ST	B6-012	3/4"	28	18	36	18	54	72	23,80	50,80	M10x40	4100
200.203.J6100ST	B6-013	1"	34	22	44	24	67	81	27,76	57,15	M12x40	4131
200.203.J6114ST	B6-014	1"1/4	42,8	28	44	25	78	95	31,75	66,68	M12x45	4150
200.203.J6112ST	B6-015	1"1/2	48,6	32	51	29	90	107	36,50	79,38	M16x50	4187
200.203.J6200ST	B6-016	2"	61	41	70	35	117	136	44,45	96,82	M20x70	4225
200.203.J6212ST	B6-017	2"1/2	76,6	50	75	45	151	167	58,70	123,80	M24x90	4275
200.203.J6300ST	B6-018	3"	90	58	90	55	179	209	71,40	152,40	M30x110	4337

Spécifications :

Matière : Acier (ASTM A 105)

Livré avec vis, rondelles et joint O-Ring

Pression de service : 420 bar

Disponible avec vis UNC



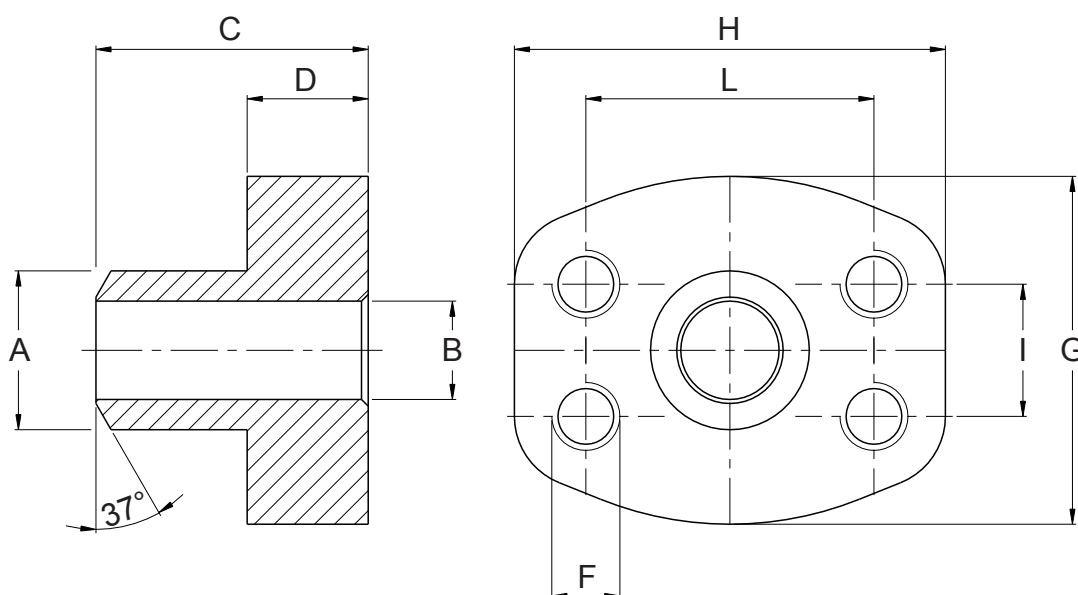

Code de commande	Ancien code	SAE	Dimensions en mm									Pression de service (bar)
			A	B	C	D	F	G	H	I	L	
200.203.H3012ST	B6-101	1/2"	21,6	13	36	16	M8	48	58	17,48	38,10	345
200.203.H3034ST	B6-103	3/4"	27,2	19	36	18	M10	50	67	22,23	47,63	345
200.203.H3100ST	B6-104	1"	34,5	25	38	18	M10	54	72	26,19	52,37	345
200.203.H3114ST	B6-105	1"1/4	42,8	31	41	21	M10	70	81	30,18	58,72	275
200.203.H3112ST	B6-106	1"1/2	48,6	38	44	25	M12	78	95	35,71	69,85	200
200.203.H3200ST	B6-107	2"	61	50	45	25	M12	90	104	42,88	77,77	200
200.203.H3212ST	B6-108	2"1/2	76,6	63	50	25	M12	102	116	50,80	88,90	170
200.203.H3300ST	B6-109	3"	89	73	50	27	M16	125	136	61,93	106,38	135
200.203.H3312ST	B6-110	3"1/2	103	89	50	27	M16	137	153	69,85	120,65	35
200.203.H3400ST	B6-111	4"	115	99	50	27	M16	147	163	77,77	130,18	35
200.203.H3500ST	B6-112	5"	141	120	50	28	M16	181	185	92,08	152,40	35



Spécifications :
 Matière : Acier (ASTM A 105)
 Disponible avec vis UNC

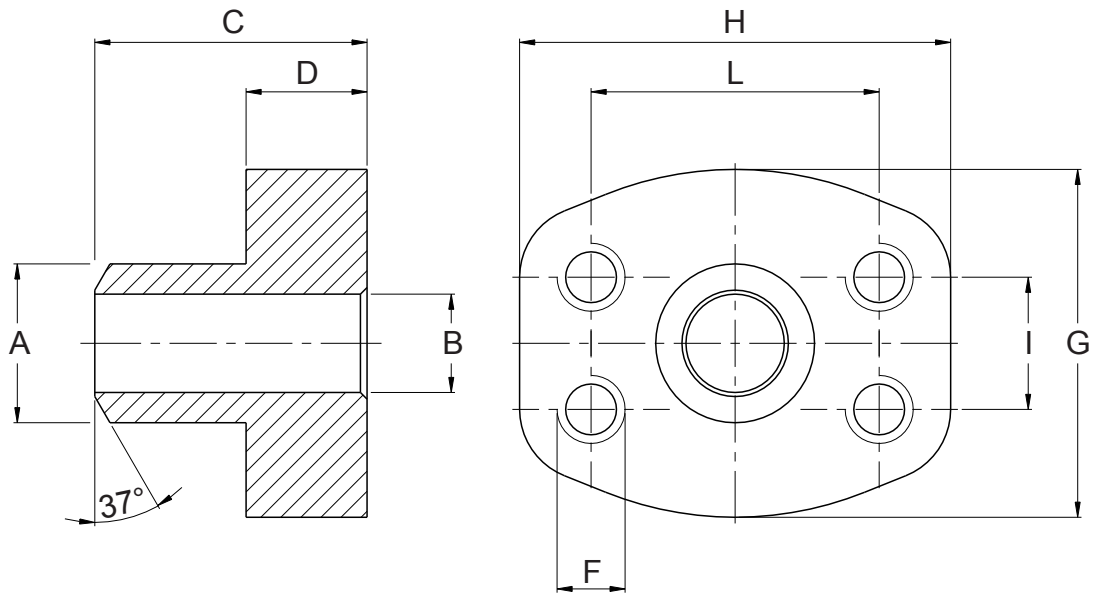

Code de commande	Ancien code	SAE	Dimensions en mm									
			A	B	C	D	F	G	H	I	L	
200.203.H6012ST38	B6-122	3/8"	17,5	10	36	16	M8	48	58	18,24	40,49	
200.203.H6012ST	B6-121	1/2"	21,6	13	36	16	M8	48	58	18,24	40,49	
200.203.H6034ST	B6-123	3/4"	27,2	18	36	19	M10	54	72	23,80	50,80	
200.203.H6100ST	B6-124	1"	34,5	22	44	24	M12	68	81	27,76	57,15	
200.203.H6114ST	B6-125	1"1/4	42,8	28	44	27	M14	78	95	31,75	66,68	
200.203.H6112ST	B6-126	1"1/2	48,6	32	51	30	M16	90	107	36,50	79,38	
200.203.H6200ST	B6-127	2"	61	41	70	37	M20	117	136	44,45	96,82	
200.203.H6212ST	B6-128	2"1/2	76,6	50	75	45	M24	151	167	58,70	123,80	
200.203.H6300ST	B6-129	3"	90,5	58	90	55	M30	179	209	71,40	152,40	



Spécifications :
 Matière : Acier (ASTM A 105)
 Pression de service : 420 bar
 Existe pour visserie UNC

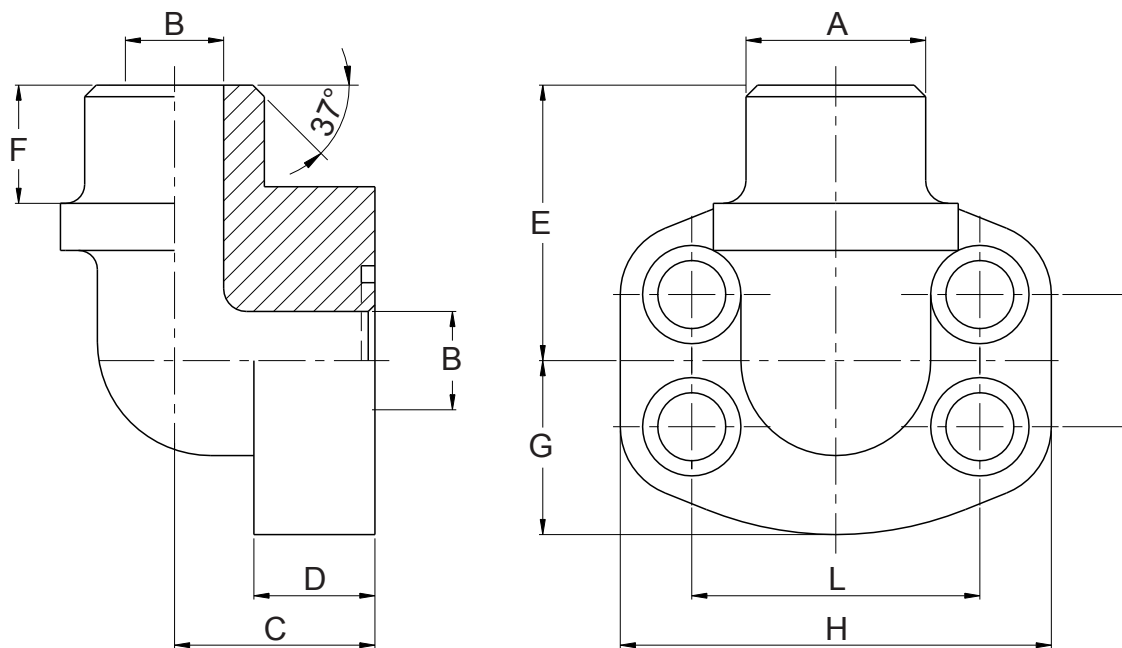

Type SAE 3000 PSI

Code de commande	Ancien code	SAE	Dimensions en mm										Vis CHC Classe 8.8	O-Ring 70 shore	Pression de service (bar)
			A	B	C	D	E	G	H	I	L	M			
200.203.K3012ST	B6-160	1/2"	21,6	19	18	17	40	24	58	17,48	38,10	29	M8x30	4075	345
200.203.K3034ST	B6-161	3/4"	27,2	19	22	18	42	26	69	22,23	47,63	26	M10x30	4100	345
200.203.K3100ST	B6-162	1"	34,5	25	28	19	50	28	73	26,19	52,37	29	M10x30	4131	345
200.203.K3114ST	B6-163	1 1/4"	42,8	31	30	22	58	35	83	30,18	58,72	34	M10x35	4150	275
200.203.K3112ST	B6-164	1 1/2"	48,6	38	36	25	67	40	96	35,71	69,85	44	M12x40	4187	200
200.203.K3200ST	B6-165	2"	61	50	41	25	67	45	106	42,88	77,77	51	M12x40	4225	200
200.203.K3212ST	B6-166	2 1/2"	76,6	60	50	25	78	51	116	50,80	88,90	78	M12x40	4275	170

Type SAE 6000 PSI

Code de commande	Ancien code	SAE	Dimensions en mm										Vis CHC Classe 8.8	O-Ring 70 shore	Pression de service (bar)
			A	B	C	D	E	G	H	I	L	M			
200.203.K6012ST	B6-170	1/2"	21,6	13	18	17	40	24	58	18,24	40,49	29	M8x30	4075	420
200.203.K6034ST	B6-171	3/4"	27,2	18	28	20	50	28	73	23,80	50,80	29	M10x35	4100	420
200.203.K6100ST	B6-172	1"	34,5	22	30	24	58	35	83	27,76	57,15	35	M12x45	4131	420
200.203.K6114ST	B6-173	1 1/4"	42,8	28	36	25	67	40	96	31,75	66,68	44	M14x45	4150	420
200.203.K6112ST	B6-174	1 1/2"	48,6	32	41	26	66	45	110	36,50	79,38	50	M16x50	4187	420
200.203.K6200ST	B6-175	2"	61	41	45	35	76	59	135	44,45	96,82	66	M20x65	4225	420

Spécifications :
Matière : Acier (ASTM A 105)
Disponible avec vis UNC



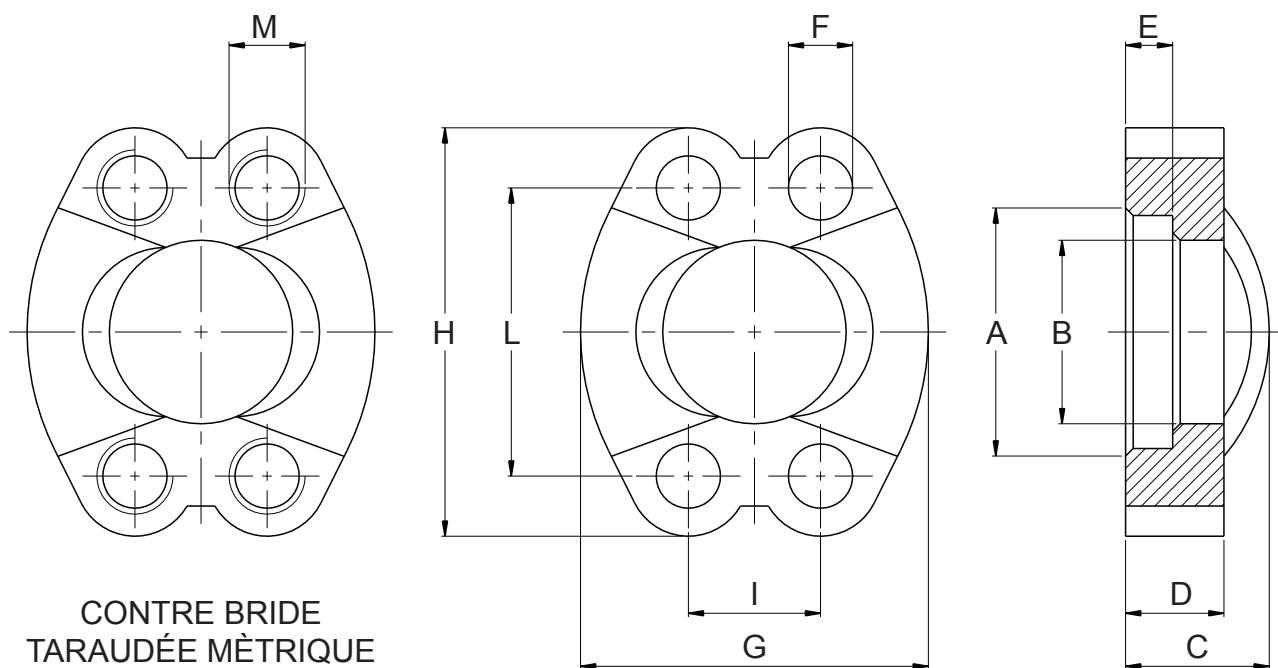

CONTRE BRIDE
 TARAUDÉE MÉTRIQUE
 AJOUTER "T"
 A LA FIN DE LA RÉFÉRENCE
 Exemple : B7-003-T

Code de commande	Ancien code	A BSP	Dimensions en mm											Pression de service (bar)
			A	B	C	D	E	F	G	H	I	L	M	
200.203.I3012M	B7-001	1/2"	31	24,3	20	13	6,2	8,75	46	54	17,4	38,1	M8	210
200.203.I3034M	B7-002	3/4"	38,9	32,1	22	14	6,2	10,5	52	65	22,2	47,6	M10	210
200.203.I3100M	B7-003	1"	45,2	38,5	22	16	7,5	10,5	59	70	26,2	52,4	M10	210
200.203.I3114M	B7-004	1"1/4	51,6	43,7	22	14	7,5	12	73	80	30,2	58,7	M10	210
200.203.I3112M	B7-005	1"1/2	61,1	50,8	24	16	7,5	13,5	83	94	35,8	69,9	M12	210
200.203.I3200M	B7-006	2"	72,2	62,7	26	16	9	13,5	97	102	42,8	77,8	M12	210
200.203.I3212M	B7-007	2"1/2	84,9	74,9	38	19	9	13,5	109	115	50,8	88,9	M12	175
200.203.I3300M	B7-008	3"	102,4	90,9	40	22	9	17	131	135	62	106,4	M16	138
200.203.I3312M	B7-009	3"1/2	115	102,36	45	23	10,7	17	140	152	69,9	120,65	M16	35
200.203.I3400M	B7-010	4"	127,8	115,1	48	25	10,7	17	150	160	77,8	130,18	M16	35
200.203.I3500M	B90-020	5"	153,2	140,5	50	28	10,7	17	180	183	92	152,4	M16	35

Spécifications :
 Matière : Acier (ST 52.3) zingué
 Vis et rondelles à commander séparément
 Disponible avec vis UNC



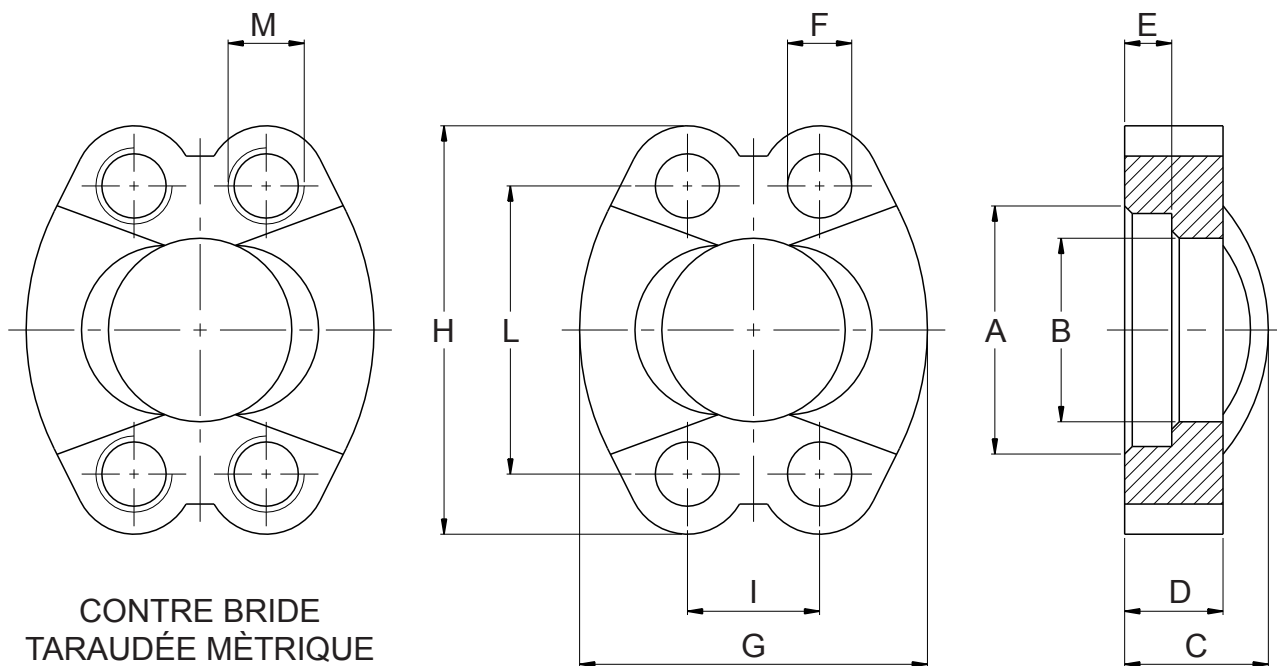

CONTRE BRIDE
TARAUDÉE MÈTRIQUE
AJOUTER "T"

A LA FIN DE LA RÉFÉRENCE

Exemple : B7-013-T

Demi brides monobloc SAE 6000 PSI

BRIDES POUR POMPES ET MOTEURS

Code de commande	Ancien code	A BSP	Dimensions en mm										
			A	B	C	D	E	F	G	H	I	L	M
200.203.16012M	B7-011	1/2"	32,5	24,6	22	16	7,2	8,75	48	57	18,2	40,5	M8
200.203.16034M	B7-012	3/4"	42	32,5	28	19	8,3	10,5	60	72	23,8	50,8	M10
200.203.16100M	B7-013	1"	48,4	38,9	32	24	9	13	70	81	27,8	57,2	M12
200.203.16114M	B7-014	1"1/4	54,8	44,5	38	27	9,8	15	78	96	31,8	66,7	M14
200.203.16112M	B7-015	1"1/2	64,3	51,6	42	30	12,1	17	96	113	36,6	79,4	M16
200.203.16200M	B7-016	2"	80,2	67,6	52	37	12,1	21	114	134	44,4	96,8	M20



Spécifications :

Matière : Acier (ST 52.3) zingué

Vis et rondelles à commander séparément

Pression de service : 420 bar

Disponible avec vis UNC

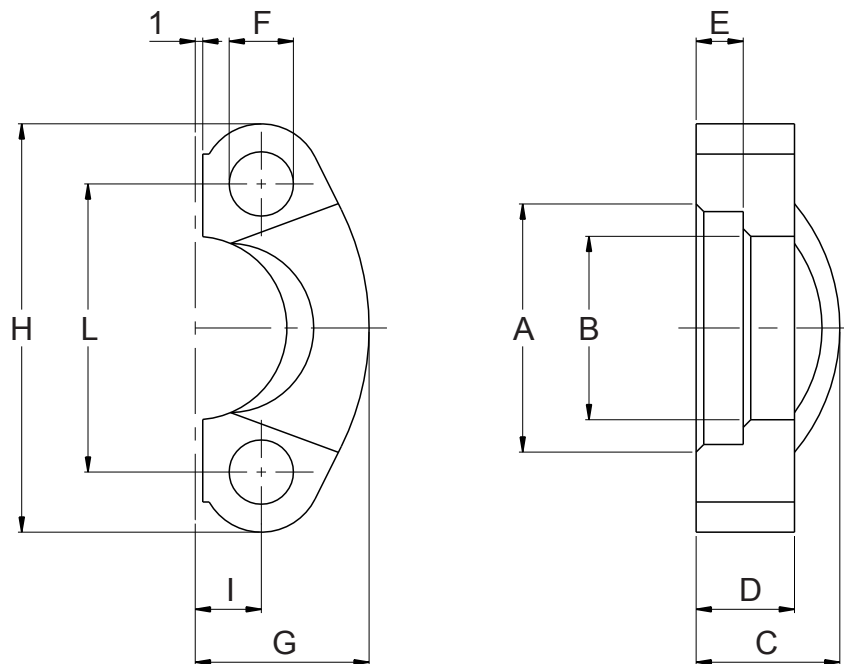

Code de commande	Ancien code	A BSP	Dimensions en mm										Pression de service (bar)
			A	B	C	D	E	F	G	H	I	L	
200.203.S3012T	B8-001	1/2"	31	24,3	20	13	6,2	8,75	23	54	8,7	38,1	210
200.203.S3034T	B8-002	3/4"	38,9	32,1	22	14	6,2	10,5	26	65	11,1	47,6	210
200.203.S3100T	B8-003	1"	45,2	38,5	22	16	7,5	10,5	29,2	70	13,1	52,4	210
200.203.S3114T	B8-004	1"1/4	51,6	43,7	22	14	7,5	12	36,3	80	15,1	58,7	210
200.203.S3112T	B8-005	1"1/2	61,1	50,8	24	16	7,5	13,5	41,1	94	17,9	69,9	210
200.203.S3200T	B8-006	2"	72,2	62,7	26	16	9	13,5	48,2	102	21,4	77,8	210
200.203.S3212T	B8-007	2"1/2	84,9	74,9	38	19	9	13,5	54	115	25,4	88,9	175
200.203.S3300T	B8-008	3"	102,4	90,9	40	22	9	17	65,3	135	31	106,4	138
200.203.S3312T	B8-009	3"1/2	115	102,36	45	23	10,7	17	70	152	34,85	120,65	35
200.203.S3400T	B8-010	4"	127,8	115,11	48	25	10,7	17	75	160	38,9	130,18	35
200.203.S3500T	B90-021	5"	153,2	140,5	50	28	10,7	17	82	183	46	152,4	35



Spécifications :
 Matière : Acier (ST 52.3) zingué
 Livrées par paire - Vis et rondelles à commander séparément
 Disponible avec vis UNC

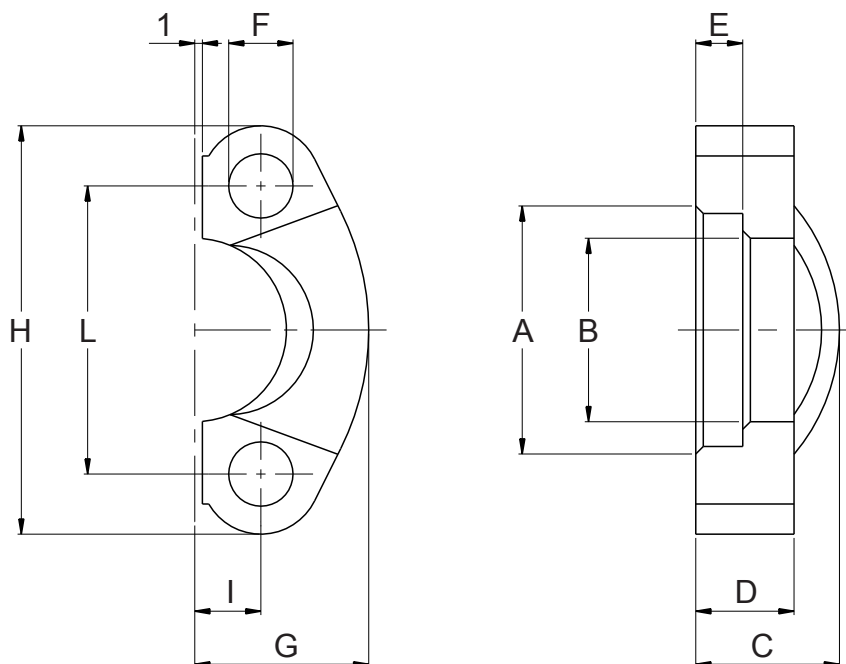

Code de commande	Ancien code	A BSP	Dimensions en mm										
			A	B	C	D	E	F	G	H	I	L	
200.203.S6012T	B8-011	1/2"	32,5	24,6	22	16	7,2	8,75	24	57	9,1	40,5	
200.203.S6034T	B8-012	3/4"	42	32,5	28	19	8,3	10,5	30	72	11,9	50,8	
200.203.S6100T	B8-013	1"	48,4	38,9	32	24	9	13	35	81	13,9	57,2	
200.203.S6114T	B8-014	1"1/4	54,8	44,5	38	27	9,8	15	39	96	15,9	66,7	
200.203.S6112T	B8-015	1"1/2	64,3	51,6	42	30	12,1	17	48	113	18,3	79,4	
200.203.S6200T	B8-016	2"	80,2	67,6	52	37	12,1	21	57	134	22,2	96,8	

Spécifications :
 Matière : Acier (ST 52.3) zingué
 Livrées par paire - Vis et rondelles à commander séparément
 Pression de service : 420 bar
 Disponible avec vis UNC



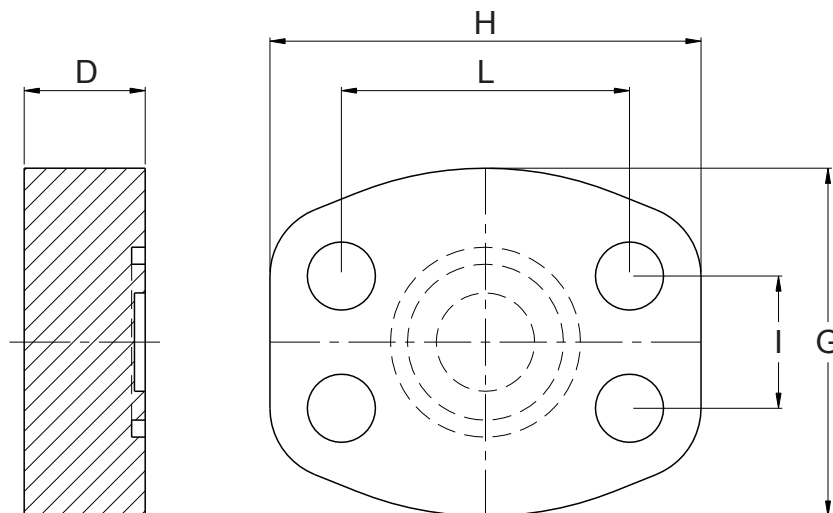

Ancien code	Ancien code SAE	Dimensions en mm						Vis CHC Classe 8.8	O-Ring 70 shore	Pression de service (bar)
		D	G	H	I	L				
200.203.V3012	B8-051	1/2"	16	48	58	17,48	38,10	M8x30	4075	345
200.203.V3034	B8-052	3/4"	18	50	67	22,23	47,63	M10x35	4100	345
200.203.V3100	B8-053	1"	19	54	72	26,19	52,37	M10x35	4131	345
200.203.V3114	B8-054	1"1/4	21	70	80	30,18	58,72	M10x40	4150	275
200.203.V3112	B8-055	1"1/2	24	78	96	35,71	69,85	M12x45	4187	200
200.203.V3200	B8-056	2"	24	90	104	42,88	77,77	M12x45	4225	200
200.203.V3212	B8-057	2"1/2	25	102	117	50,80	88,90	M12x45	4275	175
200.203.V3300	B8-058	3"	25	125	137	61,93	106,38	M16x50	4337	135
200.203.V3312	B8-059	3"1/2	25	137	153	69,85	120,65	M16x50	4387	35
200.203.V3400	B8-060	4"	25	147	163	77,77	130,18	M16x50	4437	35
200.203.V3500	B8-061	5"	25	181	185	92,08	152,40	M16x50	4537	35

150



Spécifications :
 Matière : Acier (ST52.3)
 Livré avec vis, rondelles et joint O-Ring
 Disponible avec vis UNC

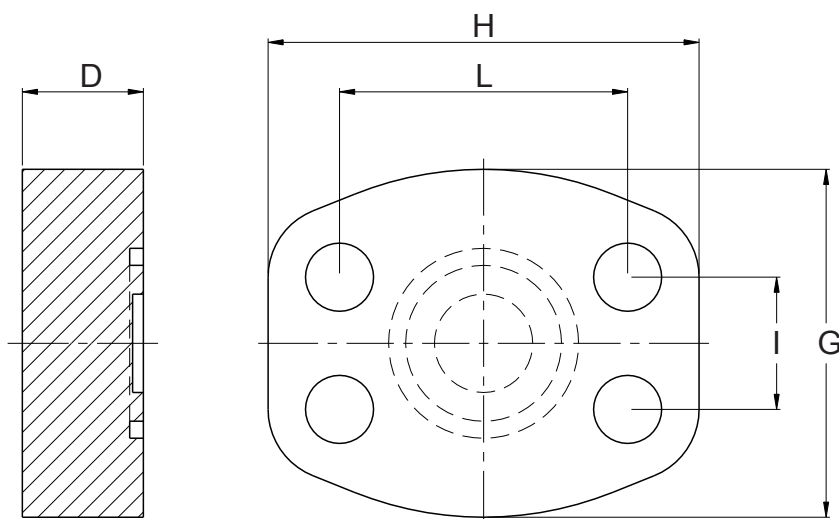

Code de commande	Ancien code	A BSP	Dimensions en mm					Vis CHC Classe 8.8	O-Ring 70 shore
			D	G	H	I	L		
200.203.V6012	B8-071	1/2"	16	48	58	18,24	40,49	M8x30	4075
200.203.V6034	B8-072	3/4"	19	54	72	23,80	50,80	M10x35	4100
200.203.V6100	B8-073	1"	24	67	80	27,76	57,15	M12x45	4131
200.203.V6114	B8-074	1"1/4	27	78	95	31,75	66,68	M14x45	4150
200.203.V6112	B8-075	1"1/2	30	90	104	36,50	79,38	M16x50	4187
200.203.V6200	B8-076	2"	35	124	136	44,45	96,82	M20x60	4225
200.203.V6212	B8-077	2"1/2	45	150	167	58,70	123,80	M24x85	4275
200.203.V6300	B8-078	3"	55	179	209	71,40	152,40	M30x100	4337

Spécifications :
 Matière : Acier (ST52.3)
 Livré avec vis, rondelles et joint O-Ring
 Pression de service : 420 bar
 Disponible avec vis UNC



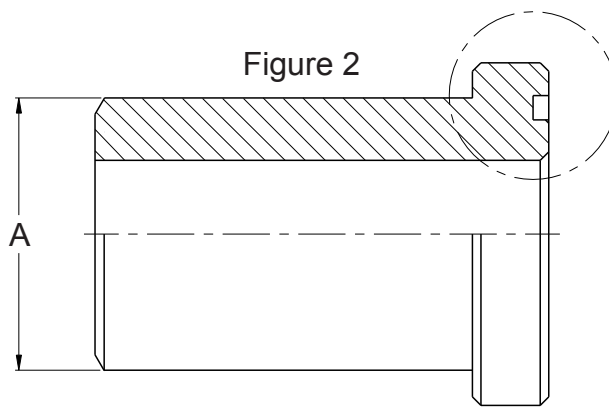
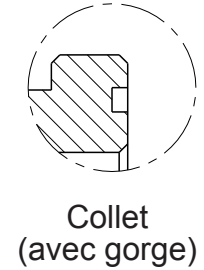
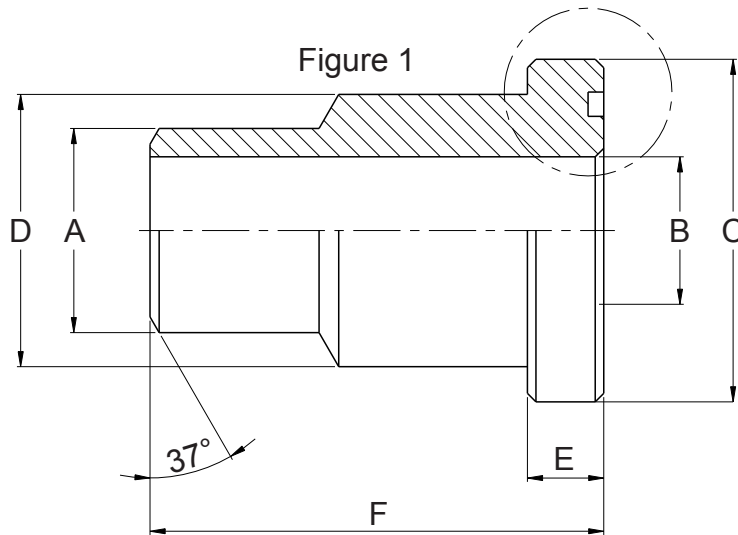

Collet Code de commande	Contre-collet Code de commande	SAE	Dimensions en mm						O-Ring 70 shore	Figure
			A	B	C	D	E	F		
B8-101	B8-121	1/2"	22	13	30,2	24	6,7	45	4075	1
B8-102	B8-122	3/4"	28	19	38,1	31,5	6,7	50	4100	1
B8-103	B8-123	1"	35	25	44,4	38	8	55	4131	1
B8-104	B8-124	1"1/4	43	31	50,80	-	8	60	4150	2
B8-105	B8-125	1"1/2	50	38	60,3	-	8	65	4187	2
B8-106	B8-126	2"	62	47	71,4	-	9,5	70	4225	2
B8-107	B8-127	2"1/2	74	63	84,1	-	9,5	75	4275	2
B8-108	B8-128	3"	90	70	101,6	-	9,5	85	4337	2
B8-109	B8-129	3"1/2	102	88	114,3	-	11,2	90	4387	2
B8-110	B8-130	4"	114	98	127	-	11,2	100	4437	2
B8-111	B8-131	5"	140	120	152,4	-	11,2	100	4537	2



Spécifications :

Matière : Acier (FE430DI)

Joint O-Ring livré uniquement avec le collet

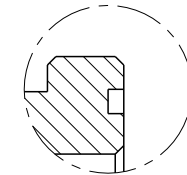
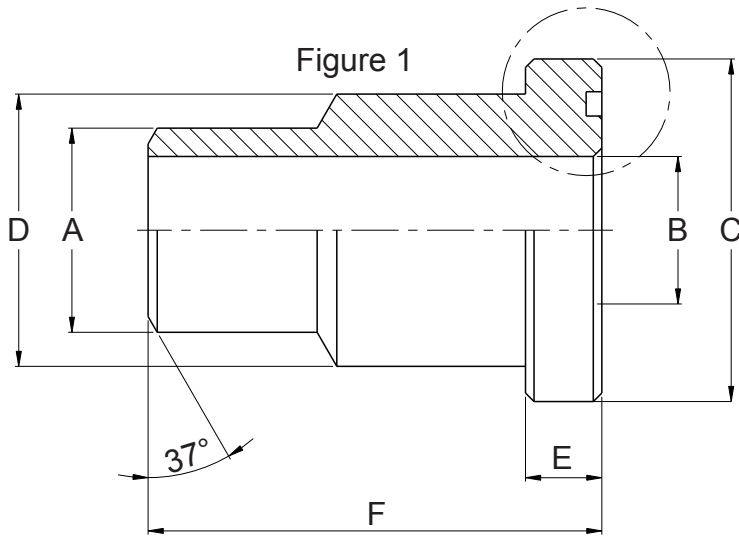

Collet
(avec gorge)

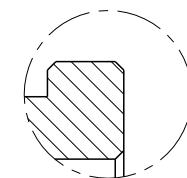
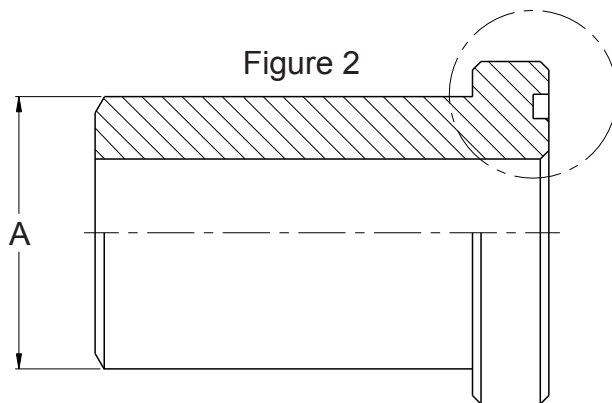

Contre Collet
(sans gorge)

Collet	Contre-collet	Dimensions en mm							O-Ring	Figure
Code de commande	Code de commande	SAE	A	B	C	D	E	F	70 shore	
B8-141	B8-161	1/2"	22	13	31,8	24	7,7	45	4075	
B8-142	B8-162	3/4"	28	18	41,3	32	8,7	50	4100	
B8-143	B8-163	1"	35	22	47,6	38	9,5	55	4131	
B8-144	B8-164	1"1/4	44	29	54	-	10,5	60	4150	
B8-145	B8-165	1"1/2	51	35	63,5	-	12,5	65	4187	
B8-146	B8-166	2"	61	43	79,4	67	12,5	70	4225	
B8-147	B8-167	2"1/2	74	45	107,8	88,9	20,6	90	4275	
B8-148	B8-168	3"	90	58	131,7	113,8	20,6	110	4337	

Spécifications :
Matière : Acier (FE430DI)
Joint O-Ring livré uniquement avec le collet



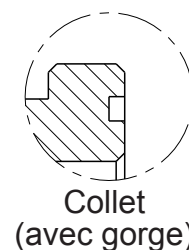
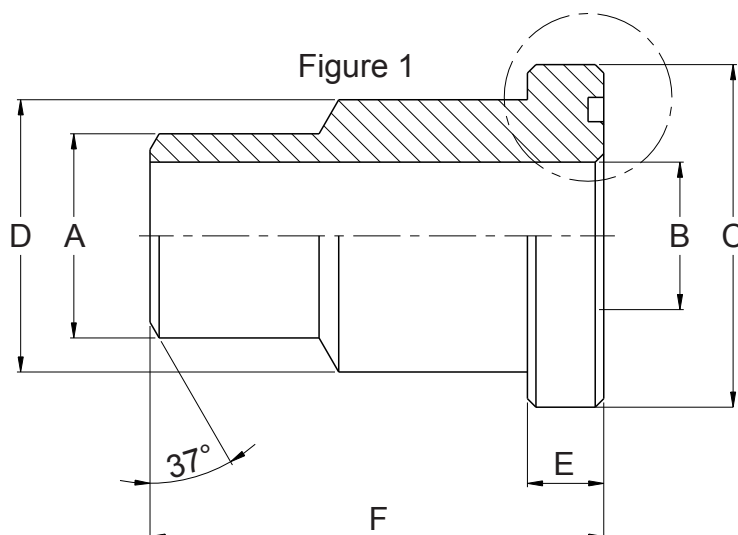
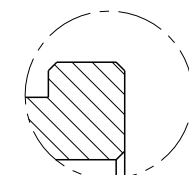

 Collet
(avec gorge)

 Contre Collet
(sans gorge)

Type SAE 3000 PSI

Collet	Contre-collet	SAE	Dimensions en mm						O-Ring 70 shore
Code de commande	Code de commande		A	B	C	D	E	F	
B8-151	B8-171	1/2"	18	10	30,2	24	6,7	45	4075
B8-152	B8-172	3/4"	22	13	38,1	31,5	6,7	50	4100
B8-153	B8-173	1"	28	19	44,4	38	8	55	4131
B8-154	B8-174	1"1/4	35	25	50,80	43	8	60	4150
B8-155	B8-175	1"1/2	43	31	60,3	50	8	65	4187
B8-156	B8-176	2"	50	38	71,4	62	9,5	70	4225
B8-157	B8-177	2"1/2	62	47	84,1	74	9,5	75	4275
B8-158	B8-178	3"	76	58	101,6	90	9,5	85	4337
B8-159	B8-179	3"1/2	90	70	114,3	102	11,2	90	4387
B8-160	B8-180	4"	102	88	127	114	11,2	100	4437

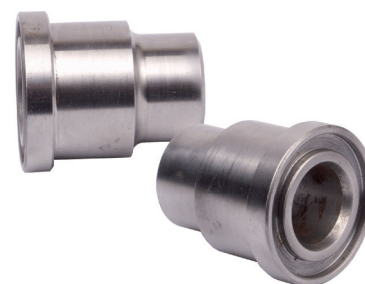
Type SAE 6000 PSI

Collet	Contre-collet	SAE	Dimensions en mm						O-Ring 70 shore
Code de commande	Code de commande		A	B	C	D	E	F	
B8-181	B8-191	1/2"	18	10	31,8	24	7,7	45	4075
B8-182	B8-192	3/4"	22	13	41,3	32	8,7	50	4100
B8-183	B8-193	1"	28	18	47,6	38	9,5	55	4131
B8-184	B8-194	1"1/4	35	22	54	44	10,3	60	4150
B8-185	B8-195	1"1/2	44	29	63,5	51	12,5	65	4187
B8-186	B8-196	2"	51	35	79,4	67	12,5	70	4225



Spécifications :

Matière : Acier (FE430DI)

Joint O-Ring livré uniquement avec le collet

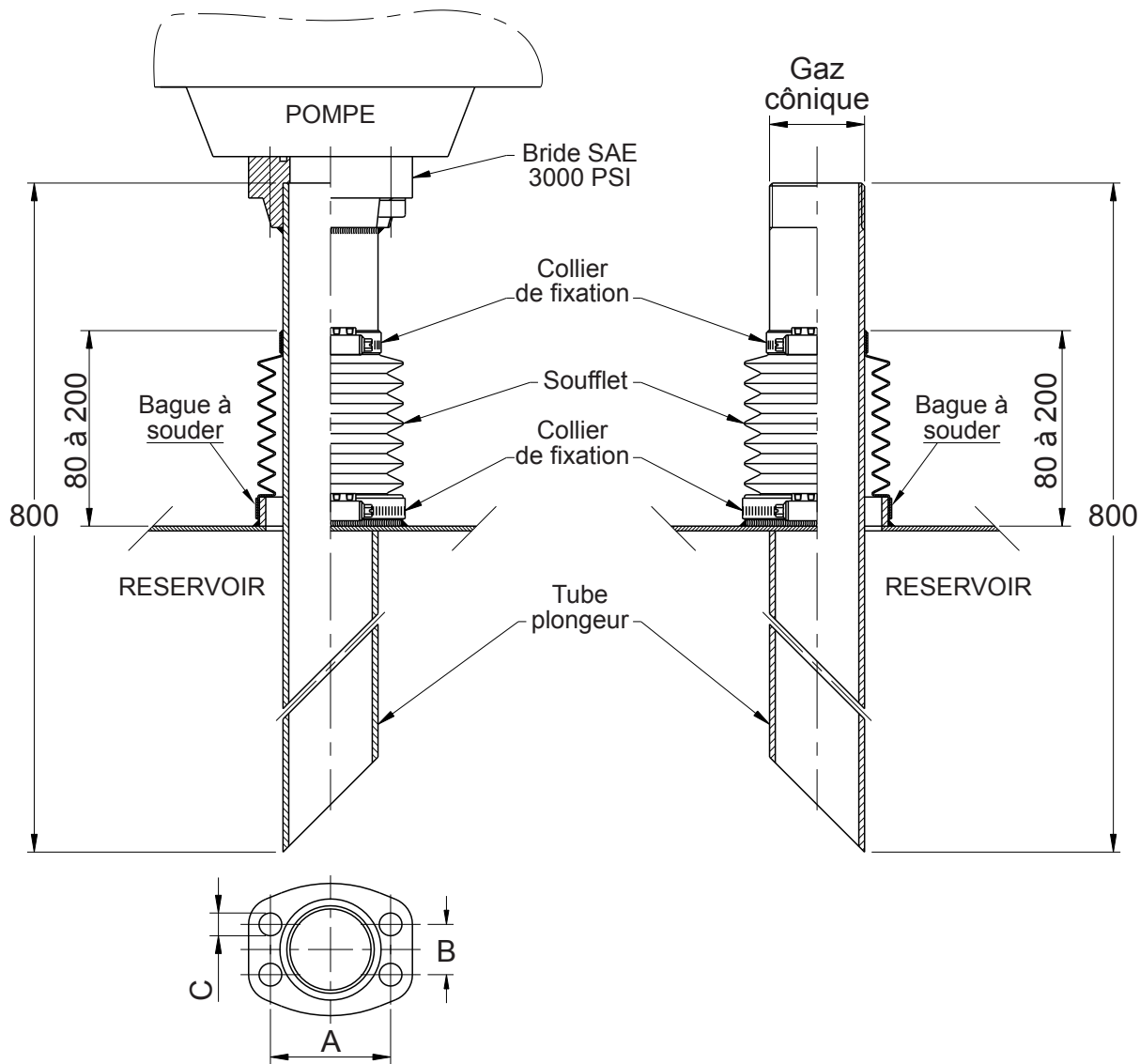

Version avec Bride SAE		millimètres		
Code de commande	3000 PSI	A	B	C
R9-002	3/4"	47,63	22,23	8,5
R9-003	1"	52,37	26,19	10,5
R9-004	1"1/4	58,72	30,18	10,5
R9-005	1"1/2	69,85	35,71	11,5
R9-006	2"	77,77	42,88	13,5

Version avec tube fileté		Bague à souder		Ø ext. Tube plongeur	Ø perçage platine (mm)
Code de commande	Gaz	ØExt.	ØInt.		
R9-012	3/4"	48,3	41,9	26,9	26,9
R9-013	1"	60,3	53,1	33,7	33,7
R9-014	1"1/4	76,1	69,7	42,4	42,4
R9-015	1"1/2	88,9	80,9	48,3	48,3
R9-016	2"	101,6	94,4	60,3	60,3

Spécifications :

Matière tube plongeur et bague à souder : Acier Tu37b

Traitement de surface : Zingage

Matière soufflet : PVC UMU (résistant aux huiles)

Le kit comprend : Bride soudée au tube, bague à souder, soufflet, colliers de fixation, visserie et joint O-Ring.

Détail bride : Voir page 135



**INFORMATIONS
 DIN "L" - DIN "S"**

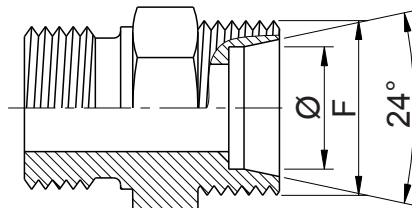

DIN "L"			DIN "S"		
DIN	Ø	Filetage F	DIN	Ø	Filetage F
6L	6	M12x150	6S	6	M14x150
8L	8	M14x150	8S	8	M16x150
10L	10	M16x150	10S	10	M18x150
12L	12	M18x150	12S	12	M20x150
15L	15	M22x150	14S	14	M22x150
18L	18	M26x150	16S	16	M24x150
22L	22	M30x200	20S	20	M30x200
28L	28	M36x200	25S	25	M36x200
35L	35	M45x200	30S	30	M42x200
42L	42	M52x200	38S	38	M52x200

**FILETAGES - TARAUDAGES
 GAZ CYLINDRIQUE (BSP)**

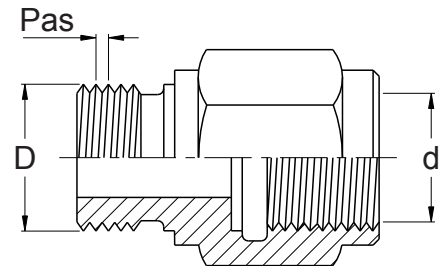

Dénomination		Dimensions en mm		
en pouce	en mm	D	d	pas
1/8"	5x10	9,7	8,6	0,907
1/4"	8x13	13,1	11,5	1,337
3/8"	12x17	16,6	15	1,337
1/2"	15x21	20,9	18,7	1,814
3/4"	20x27	26,4	24,2	1,814
1"	26x34	33,2	30,3	2,309
1"1/4	33x42	41,9	39	2,309
1"1/2	40x49	47,8	44,9	2,309
2"	50x60	59,6	56,7	2,309
2"1/2	66x76	71,1	72,3	2,309
3"	80x90	87,8	85	2,309
3"1/2	90x102	100,3	97,4	2,309
4"	102x114	113	110	2,309





CATALOGUE 2024

ACCESSOIRES DE RÉSERVOIRS

Gamme industrie

Édition Juillet 2024



Bouchons pour l'huile
Page 162



Bouchons de vidange
Page 216



Embases filtre à air
Page 178



Filtres à rétention d'eau
Page 190



Niveaux électriques
Page 209



Niveaux visuels
Page 204



Niveaux visuels / électriques
Page 206



Reniflards vissables
Page 178

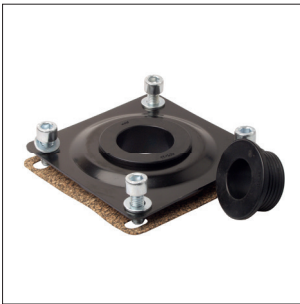

Traversées de cloison
Page 218



Vannes et robinets
Page 219



Voyants de niveau
Page 200

Bouchons de vidange	216
Bouchons pour l'huile	162
Embases filtre à air	178
Filtres à rétention d'eau	190
Niveaux électriques	209
Niveaux visuels	204
Niveaux visuels et électriques	206
Reniflards vissables	178
Traversées de cloison	218
Vannes et robinets	219
Voyants de niveau	200



CATALOGUE 2021

ACCESSOIRES DE RESERVOIRS

Bouchons pour l'huile

Édition Décembre 2021

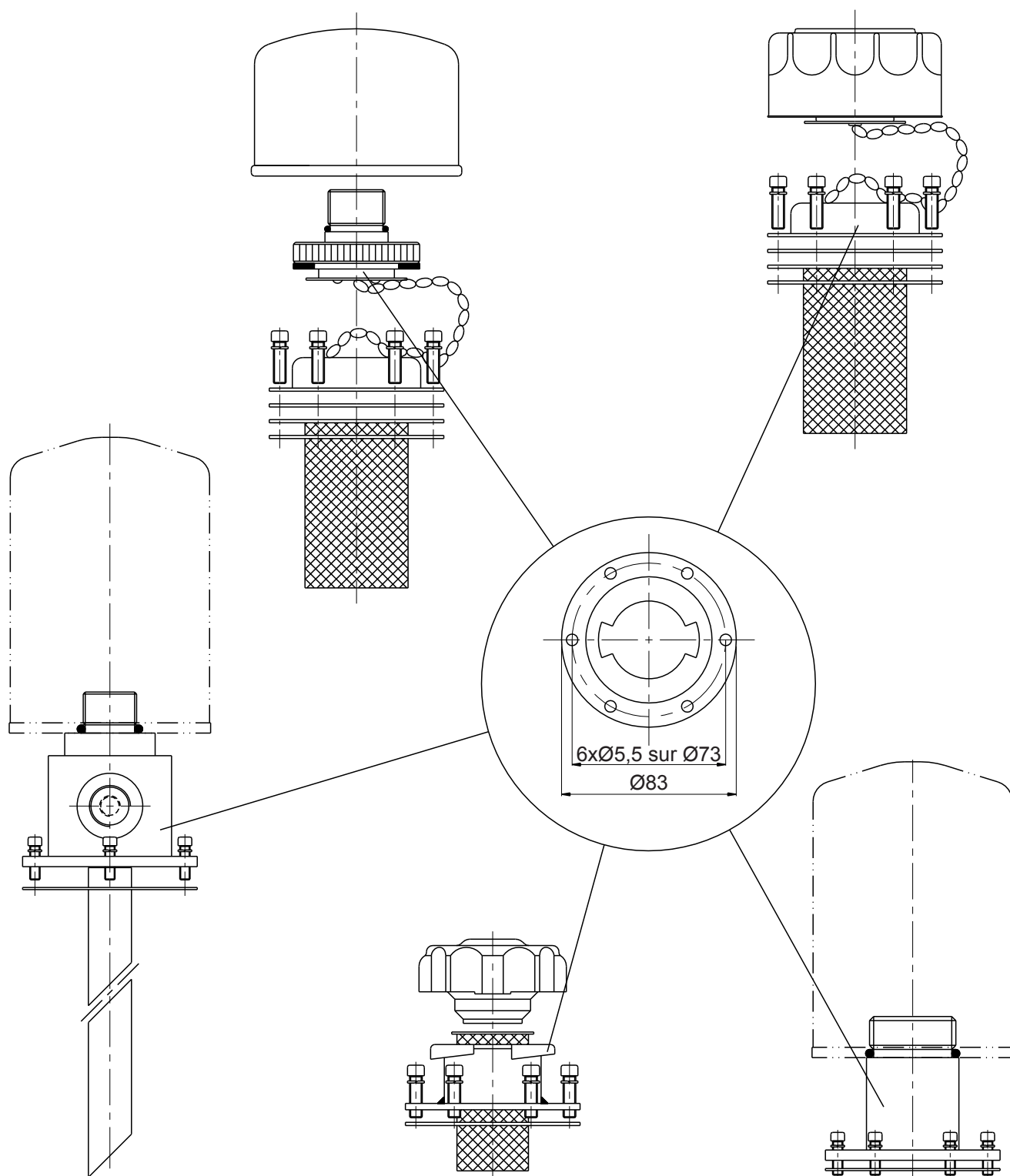

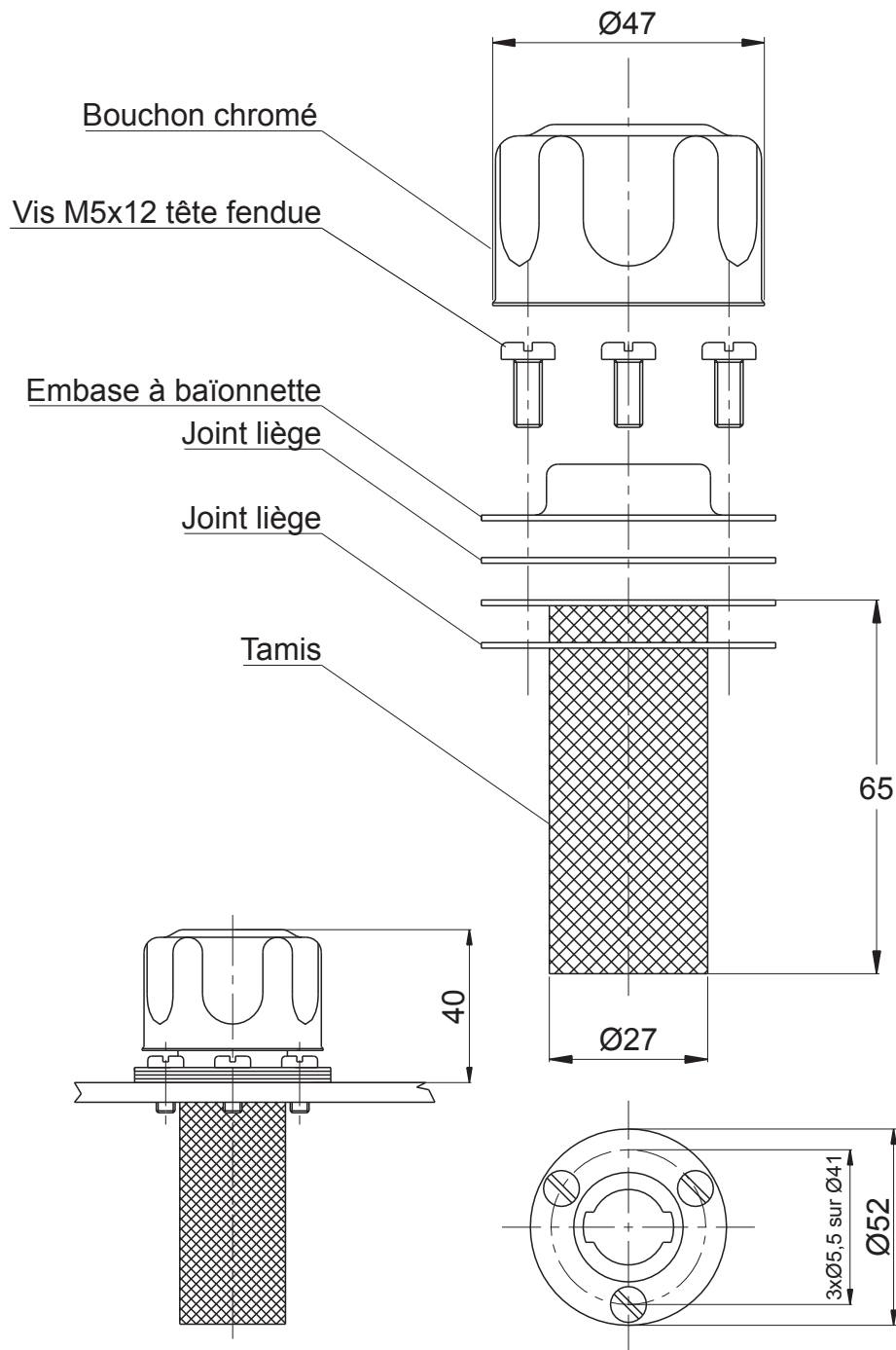

Détail de l'embase

Ancien Code : **A1-002**

Code de commande : **312.TP1.02600**

Spécifications :
 Tamis acier galvanisé 250µ
 Filtration : 40µ, (10µ sur demande)
 Débit d'air : 15 m³/h
 Livré avec la visserie
 Masse : 0,88Kg



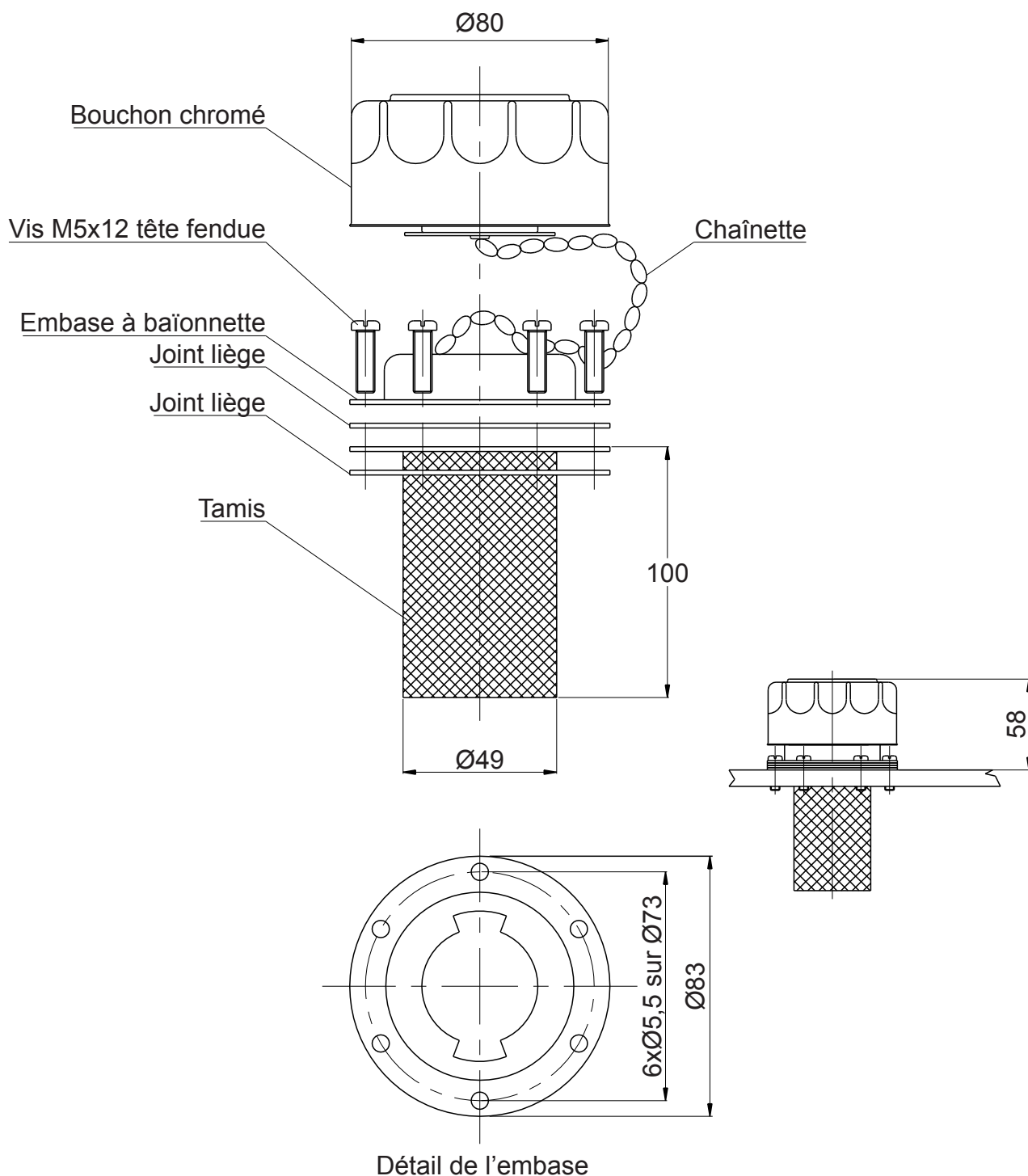

164

Ancien code	Code de commande	Pressurisé 0,35 bar	Masse (Kg)
A1-001	312.TP1.02601	non	0,308
A1-005	312.TP3.02606	oui	0,312

Spécifications :
 Tamis acier galvanisé 250µ, joint interne : Liège
 Filtration : 40µ, (10µ sur demande)
 Livré avec la visserie - Débit d'air : 40 m³/h



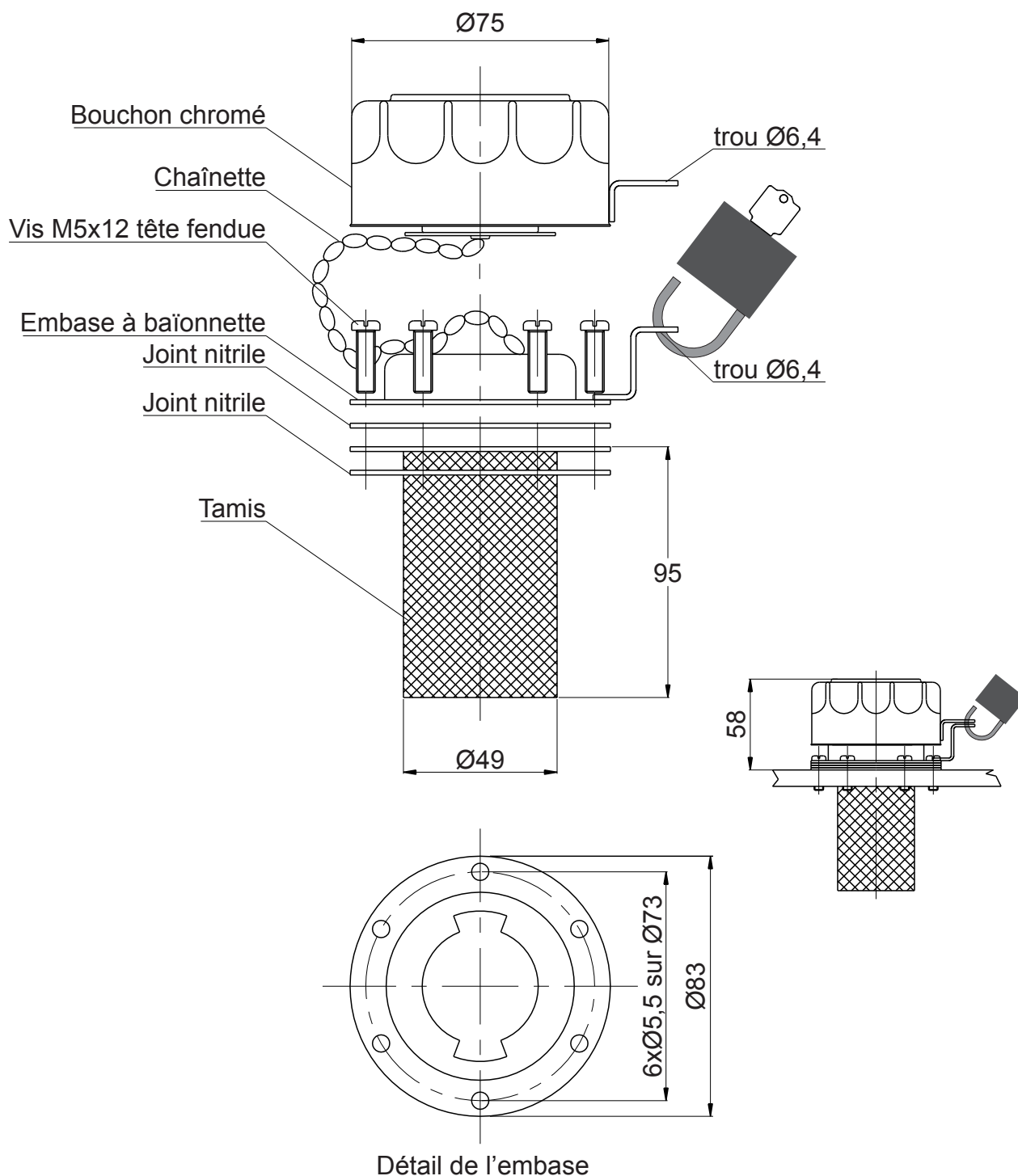

Code de commande : **118.TR2.L0000**

Spécifications :

- Non pressurisé
- Tamis plastique 250µ
- Filtration : 40µ, (10µ sur demande)
- Débit d'air : 40 m³/h
- Livré avec visserie
- Joints en nitrile
- Cadenas non fourni



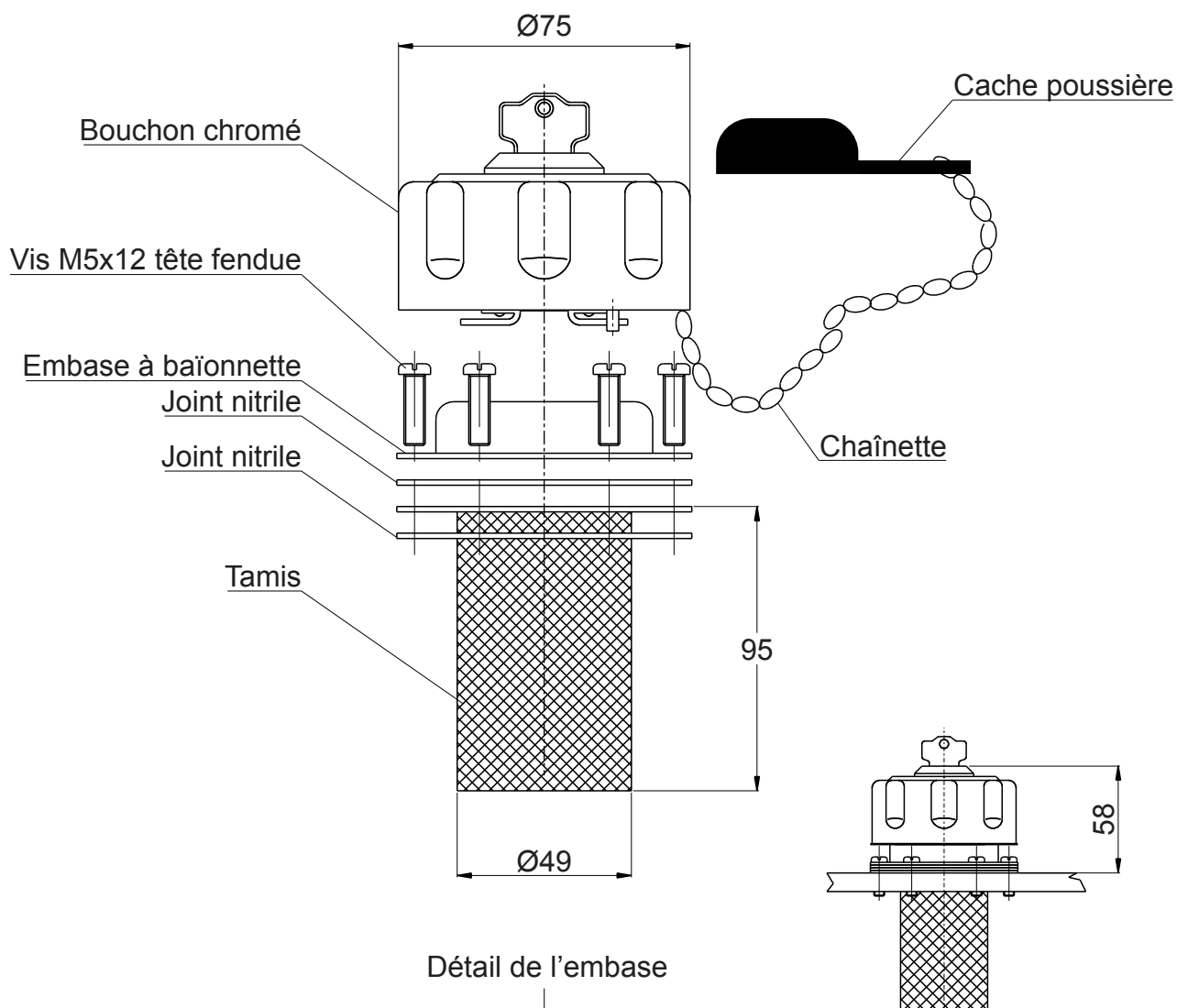

Détail de l'embase

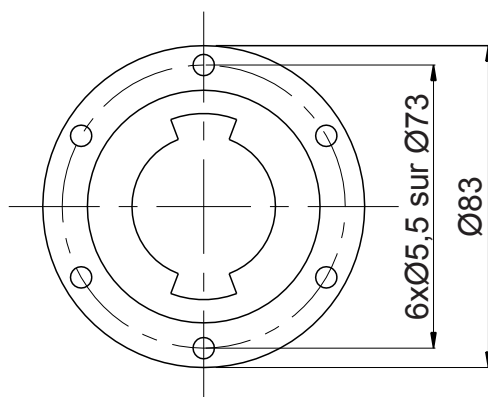

Ancien code : **A99-086**

Code de commande : **118.TRC.A99-086**

Spécifications :

- Non pressurisé
- Tamis plastique 250µ
- Filtration : 40µ, (10µ sur demande)
- Débit d'air : 40 m³/h
- Livré avec visserie
- Joints en nitrile
- Livré avec un double de clé



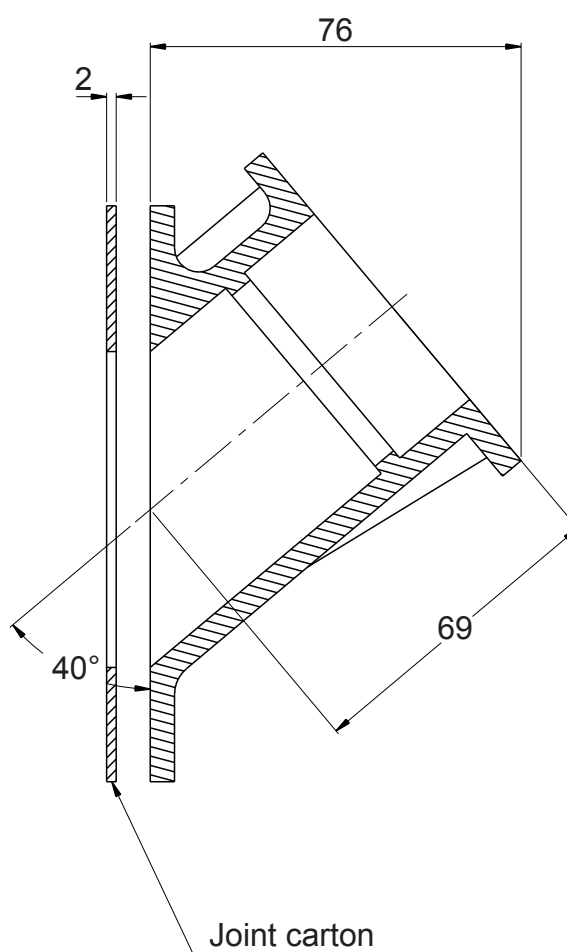
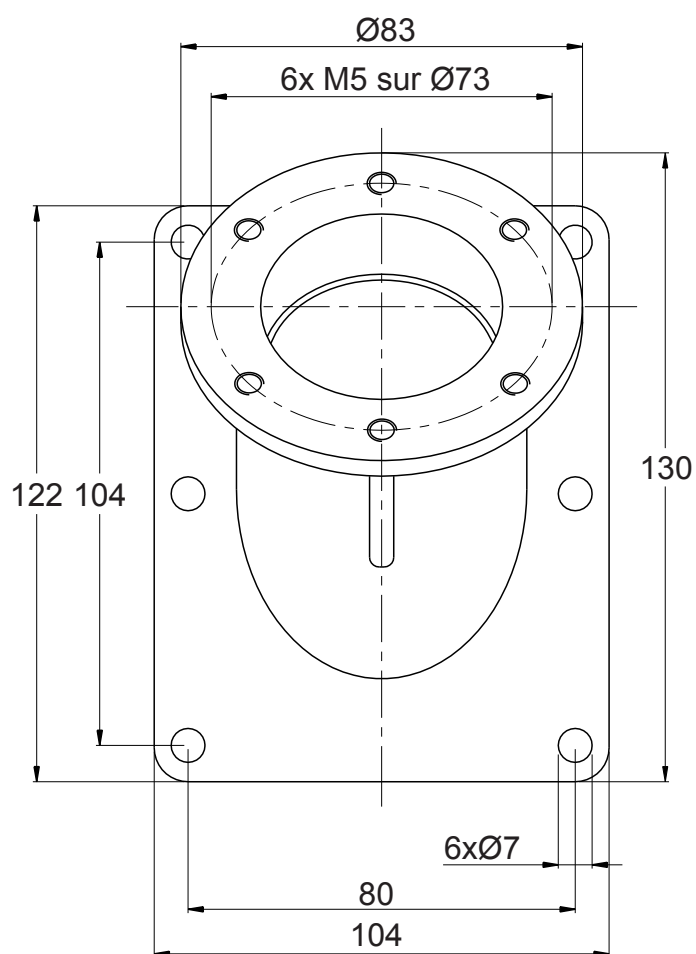

BOUCHONS REMPLISSAGE HUILE
Embase inclinée

167

Ancien code : **A1-100**

Code de commande : **312.TP1.E02601**

Spécifications :
Matière : Aluminium
Masse : 0,33Kg
Livré avec vis, rondelles et joint



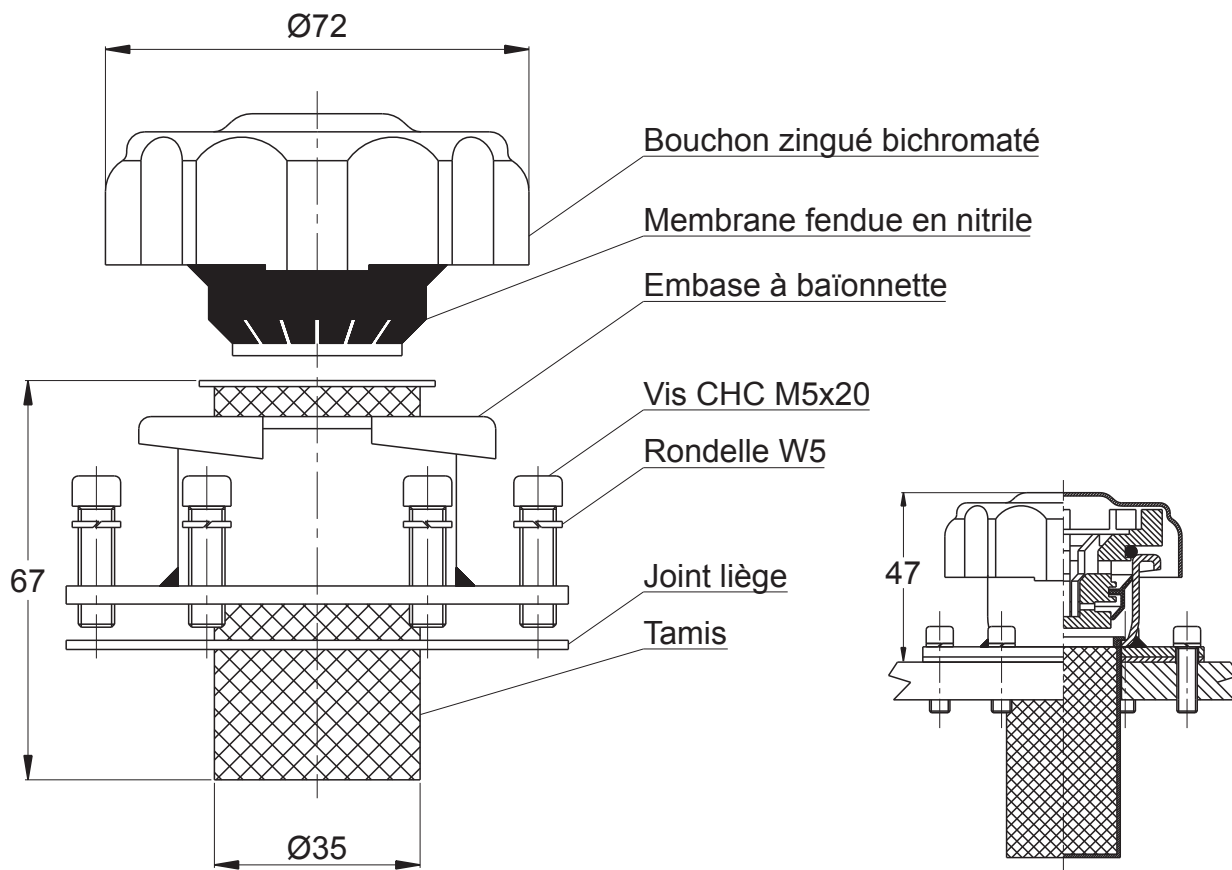

N'aspire aucune impureté
 Ne laisse échapper aucun liquide
 Evite la condensation d'eau dans les réservoirs
 Réduit l'oxydation des liquides
 Evite les déperditions à cause de l'évaporation

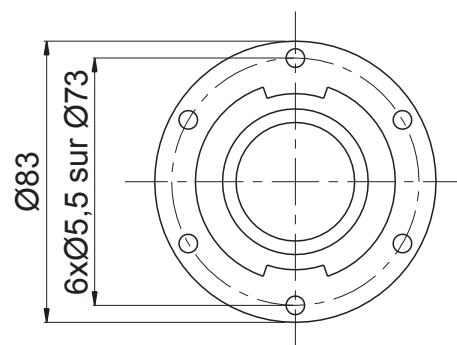

Détail de l'embase

Ancien code : **NA1-400**

Code de commande : **118.NA1.4000**

Spécifications :

Tamis acier galvanisé 250µ

Embase zinguée bichromatée

Application : Réservoirs d'huile

Valeurs de dépression

- pendant la phase d'aspiration : 0,04 - 0,06 bar
- pendant la phase d'échappement : 0,1 - 0,2 bar

Ces valeurs se réfèrent à une variation de cubage dans un réservoir de 300 litres environ par minute.



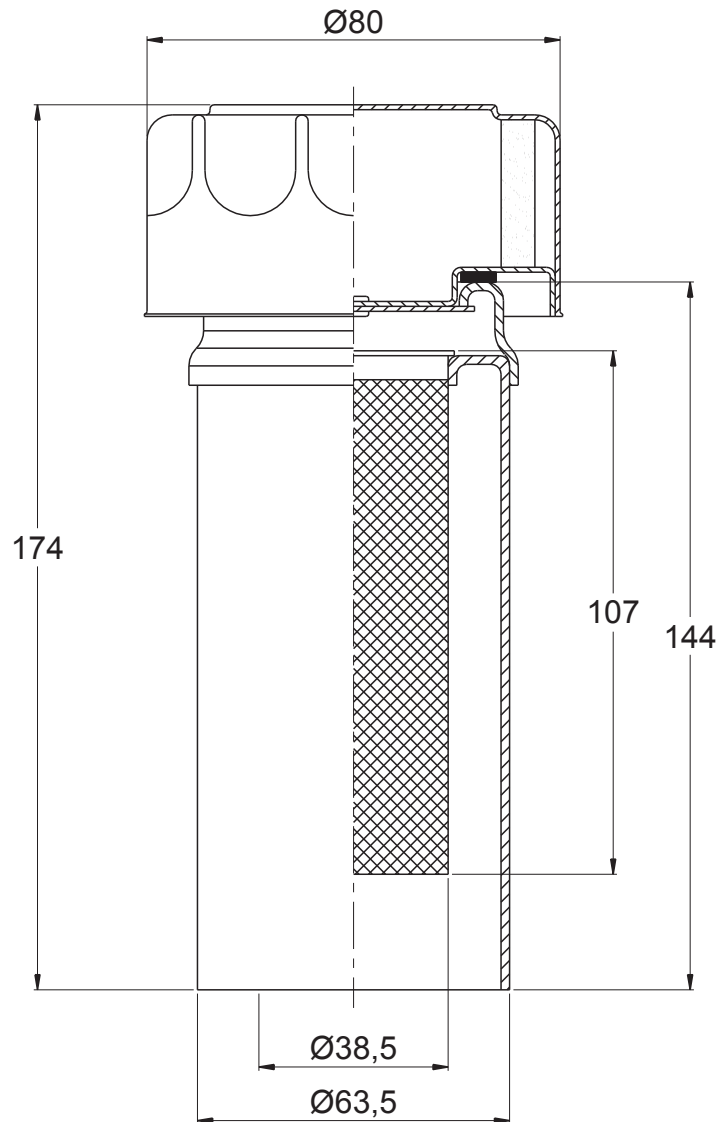

Ancien code	Code de commande	Pressurisé 0,35 bar	Masse (Kg)
A1-011	118.035.A1011	oui	0,530
A1-012	312.TP5.A1012	non	0,596

Spécifications :
 Tamis en acier galvanisé 250µ
 Filtration : 40µ
 Débit d'air : 42 m³/h



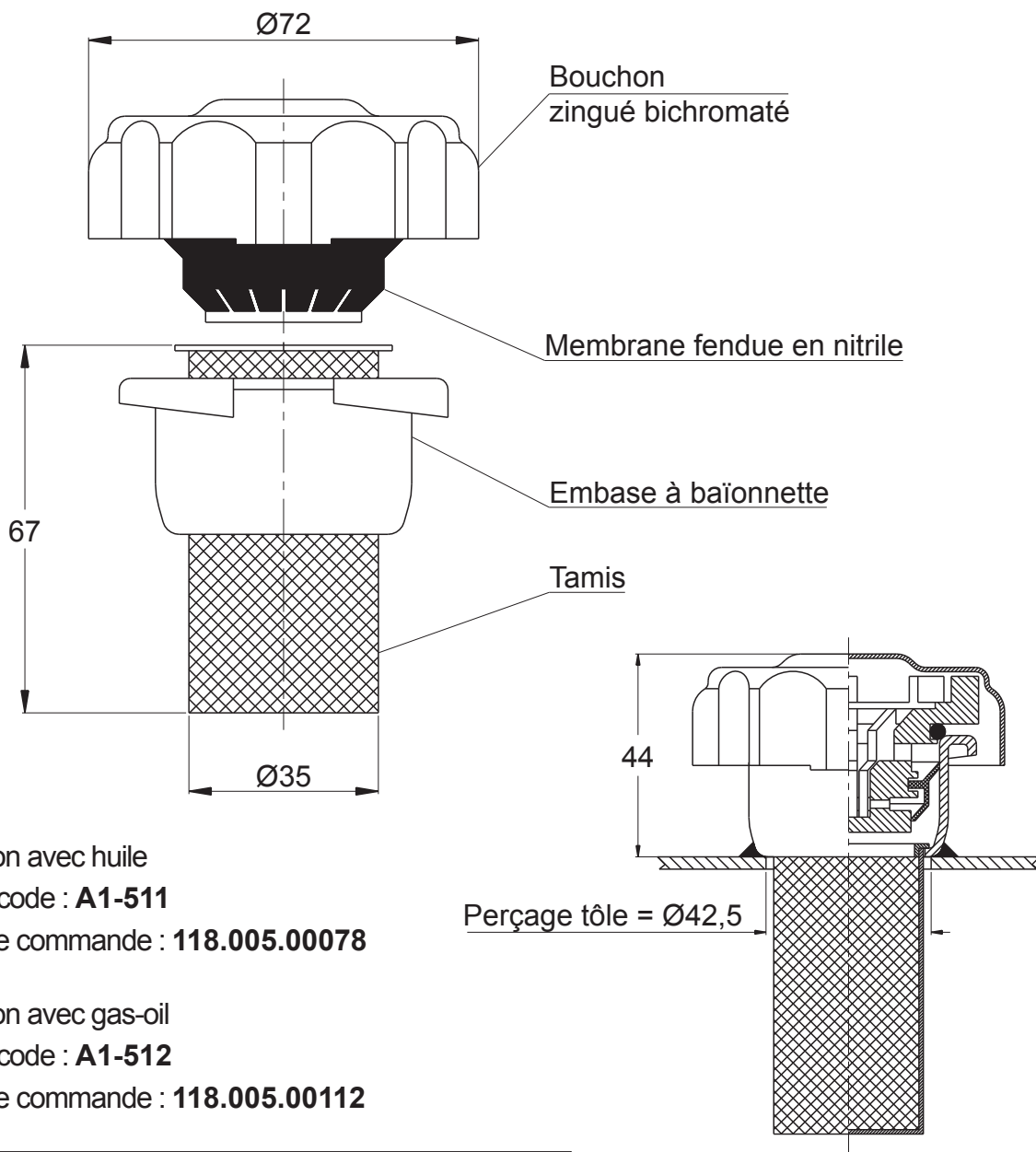

Utilisation avec huile
Ancien code : **A1-511**
Code de commande : **118.005.00078**

170

Utilisation avec gas-oil
Ancien code : **A1-512**
Code de commande : **118.005.00112**

N'aspire aucune impureté
Ne laisse échapper aucun liquide
Evite la condensation d'eau dans les réservoirs
Réduit l'oxydation des liquides
Evite les déperditions à cause de l'évaporation

Spécifications :

Tamis acier galvanisé 250µ

Masse : 0,21Kg

Application : Réservoirs d'huile ou de gas-oil

Valeurs de dépression :

- pendant la phase d'aspiration : 0,04 - 0,06 bar
- pendant la phase d'échappement : 0,1 - 0,2 bar

Ces valeurs se réfèrent à une variation de cubage dans un réservoir de 300 litres environ par minute.



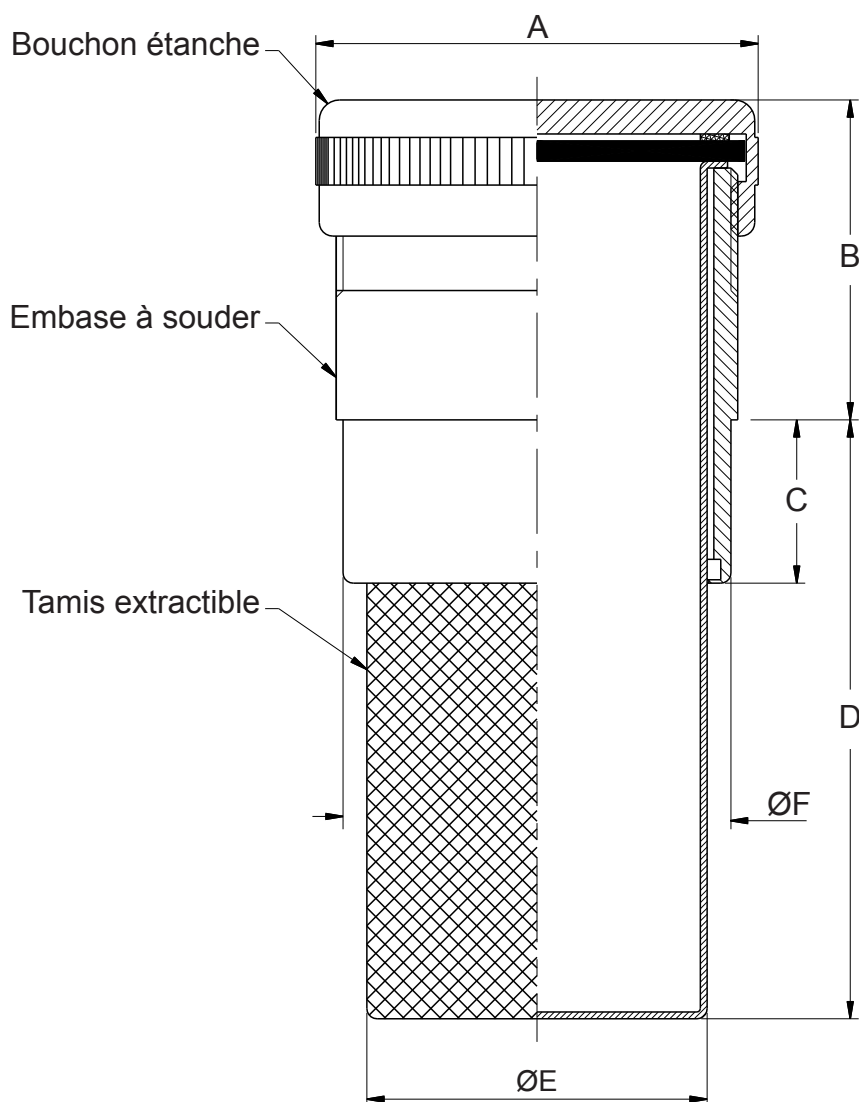

Ancien code	Code de commande	BSP	Dimensions en mm					
			A	B	C	D	E	F
A4-601	118.TRBF.A4601	1"	40	35	15	60	25	30
A4-602	118.TRBF.A4602	1"1/2	55	37	15	85	40	45
A4-603	118.TRBF.A4603	2"	65	45	24	85	50	57

Spécifications :

Bouchon vissable en aluminium

Embase à souder en acier bruni

Joints : Fibres sans amiante et nitrile (autres, sur demande)

Tamis extractible en acier - Filtration : 800µ



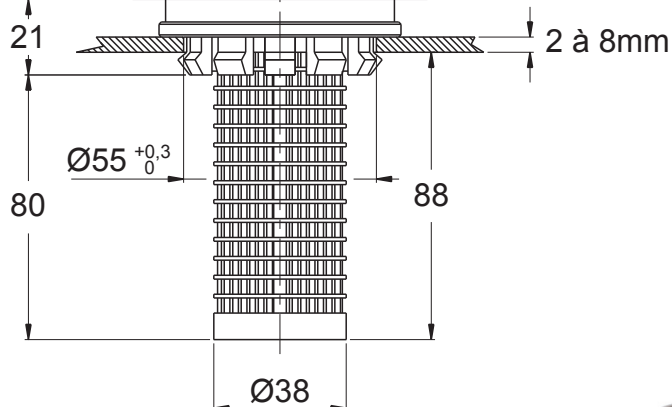
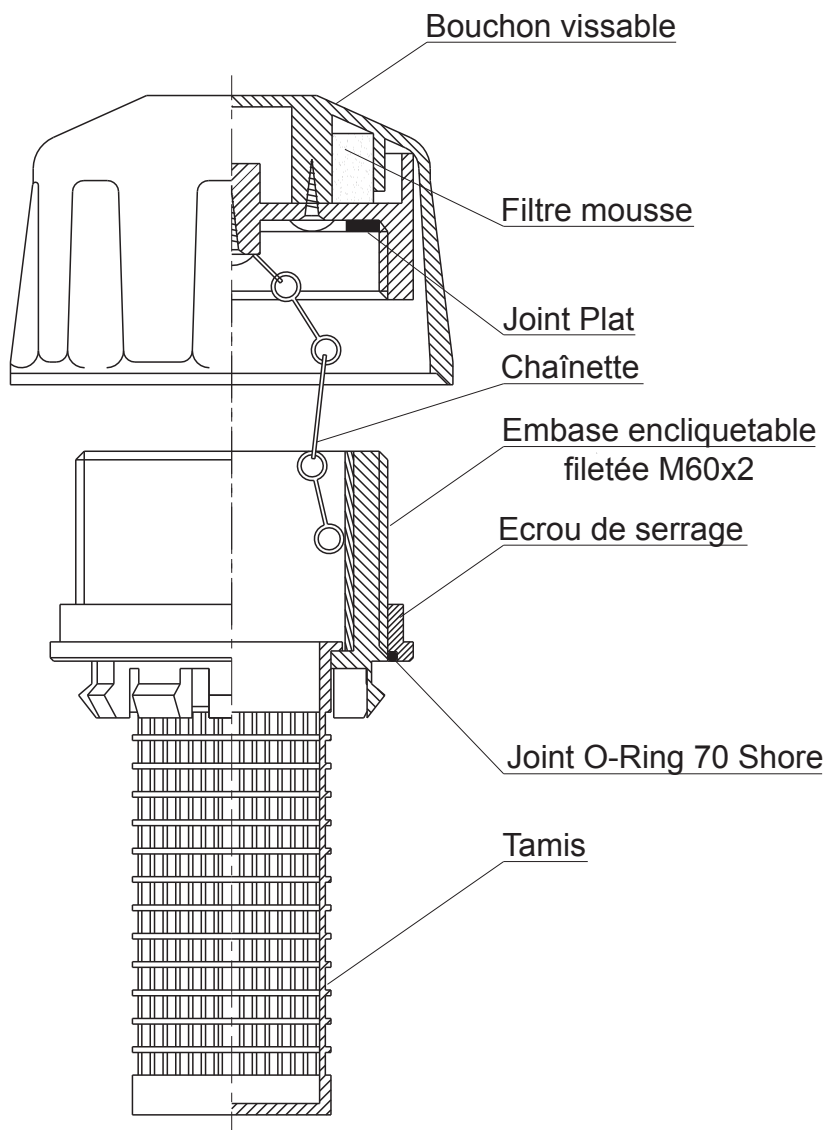

Ancien code : **A1-500**

Code de commande : **118.CTR.C**

Spécifications :
 Matière : Polyamide 66 Noir
 Filtration : 50µ
 Température Maxi : 70/80°C
 Masse : 0,18Kg



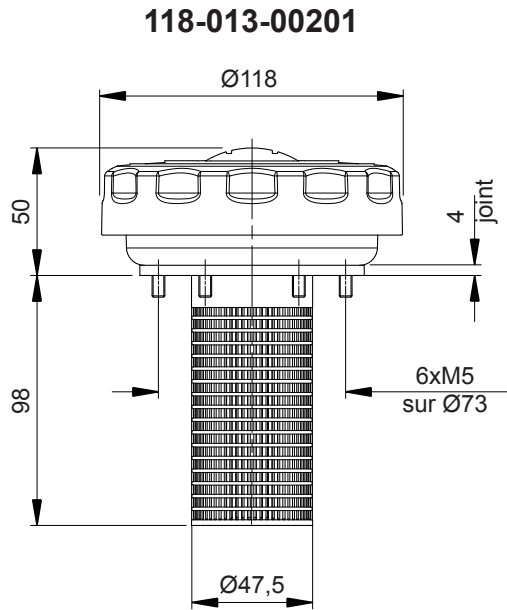
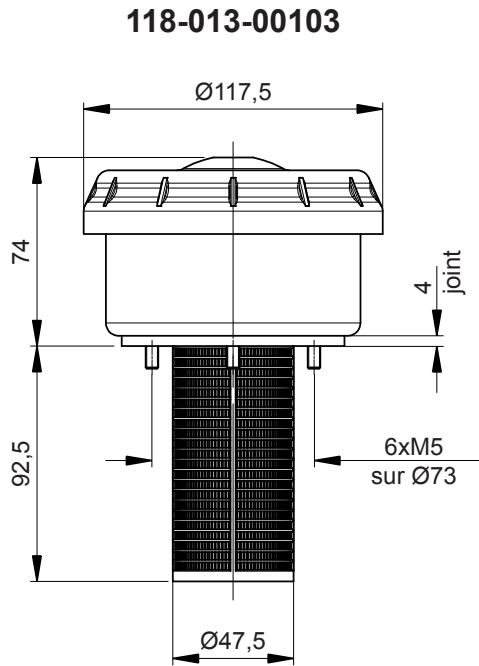

Code de commande	Débit d'air Litres/min	Filtration	Élément filtrant		Bouchon anti-splash	
			Code	Type	Code	H (mm)
118.013.00103	1800	3µm	118.902.00107	papier	118.911.70022	84
118.013.00201	1400	10µm	118.902.00125	papier	118.911.70013	60,5

Bouchons anti-splash

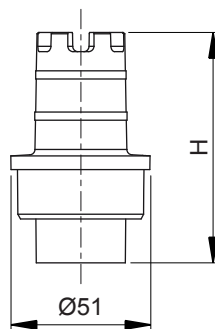

Spécifications :
 Matière : Nylon
 Matière joint : papier - Vis : Acier

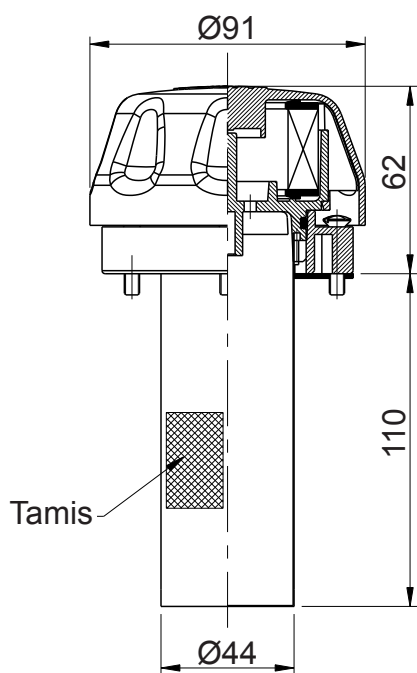

Ancien code : **A4-801**

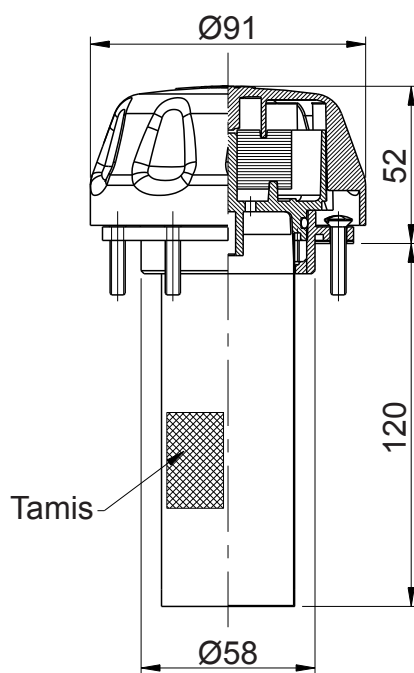

Ancien code : **A4-802**

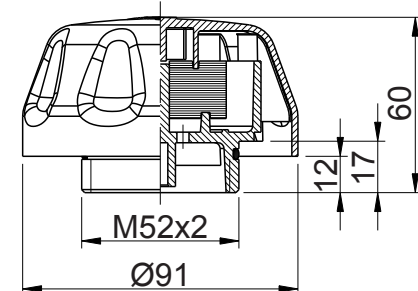

Ancien code : **A4-803**

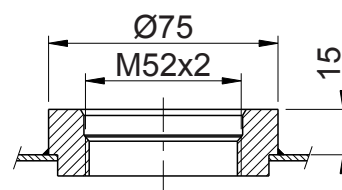

Embase à souder
Ancien code : **A4-813**

174

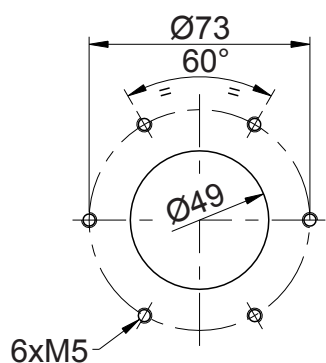

Usinage pour **A4-801**

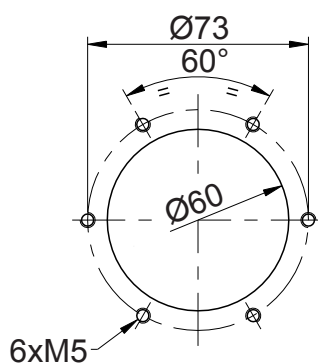

Usinage pour **A4-802**

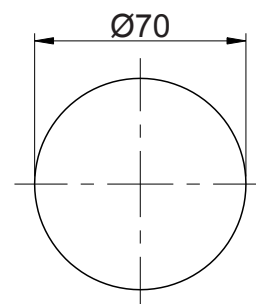

Usinage pour **A4-813**

Spécifications :

Filtration indicative : 40µ

Matière filtre : Mousse polyuréthane

Matière bouchon et embase vissable : Nylon

Tamis et visserie : Acier zingué

Matière embase A4-813 : Acier S235JR

Température maxi d'utilisation : -25/+95°C

Ancien code	Code de commande
A4-801	118.TPB.A4801
A4-802	118.TPA.A4802
A4-803	118.TPM.A4803
A4-813	A4-813

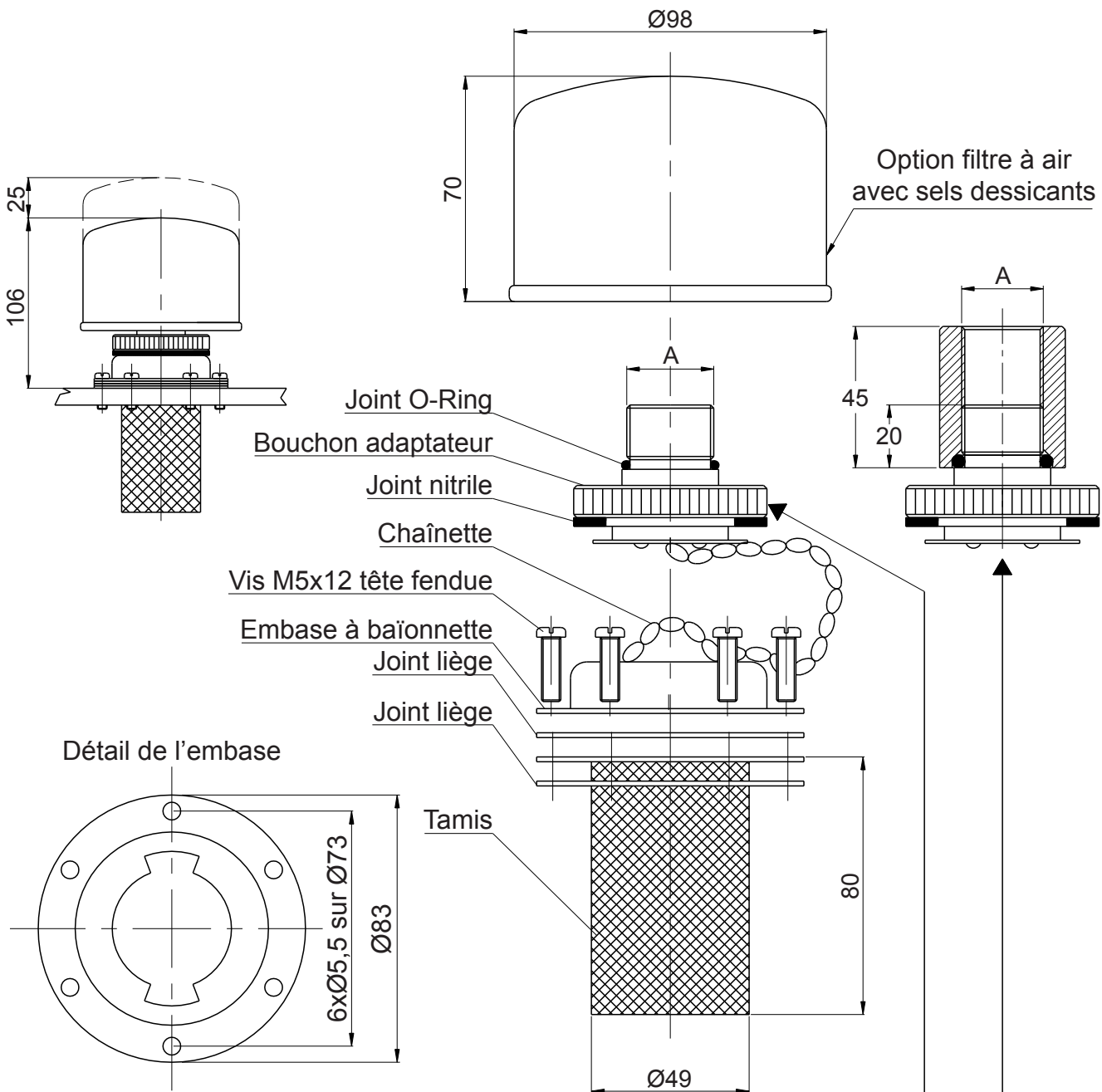

Cartouche

Ancien code	Code de commande	Filtration
A1-811	309.A1.81100	10 μ nominal
A1-812	309.A1.81200	10 μ absolu

Embase seule

Ancien code	Code de commande	A (BSP)
A1-801	309.A1.80100	3/4" Mâle
A1-802	309.A1.80200	3/4" Femelle

Spécifications :

Tamis en acier galvanisé 250 μ

Matière embase : E24 zingué bichromaté

Embase seule livrée avec tamis, visserie, joint et adaptateur



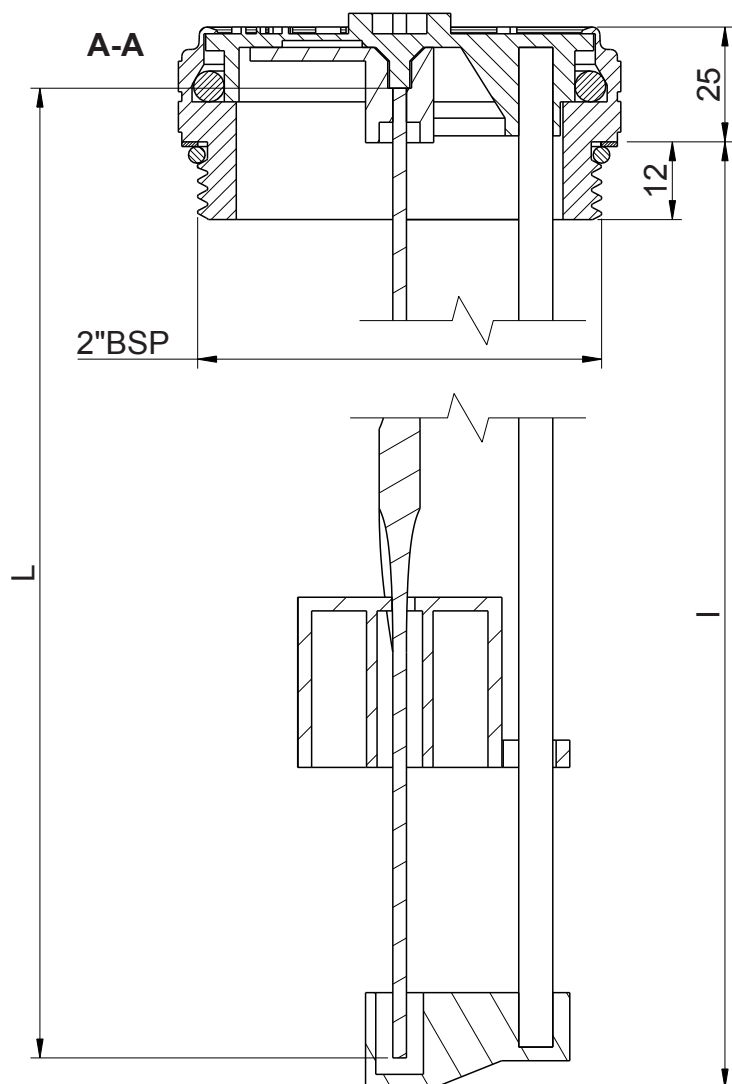

Code de commande		mm	
Gas-oil	Huile	L	I
A2-401	A2-501	200	192
A2-402	A2-502	300	292
A2-403	A2-503	350	342
A2-404	A2-504	400	392

Exemple de code de commande

118.200.GTMGL200

Gasoil = **G**

Huile = **H**

Longueur L = **200**

= **300**

= **350**

= **400**

Autre longueur sur demande

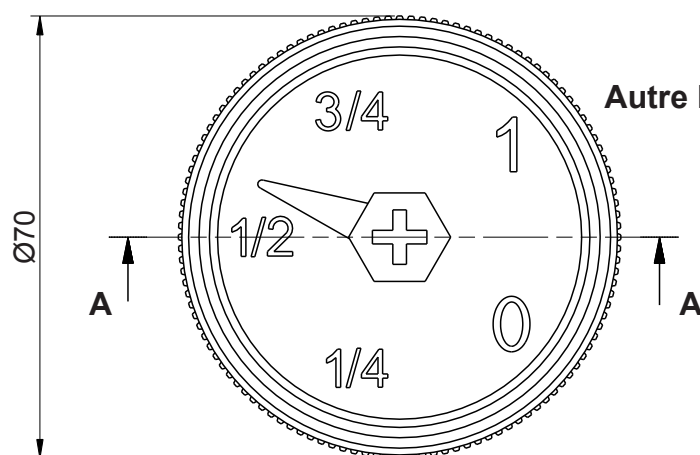

Spécifications :

Matière bouchon : Aluminium

Matière niveau : Polycarbonate transparent

Matière : Tiges : Acier bruni

Matière Flotteur et support inférieur : Résine

Température d'utilisation jusqu'à 80°C

Eviter tout contact avec l'alcool et les solvants.





CATALOGUE 2023

ACCESSOIRES DE RESERVOIRS

Reniflards

Édition Mars 2023

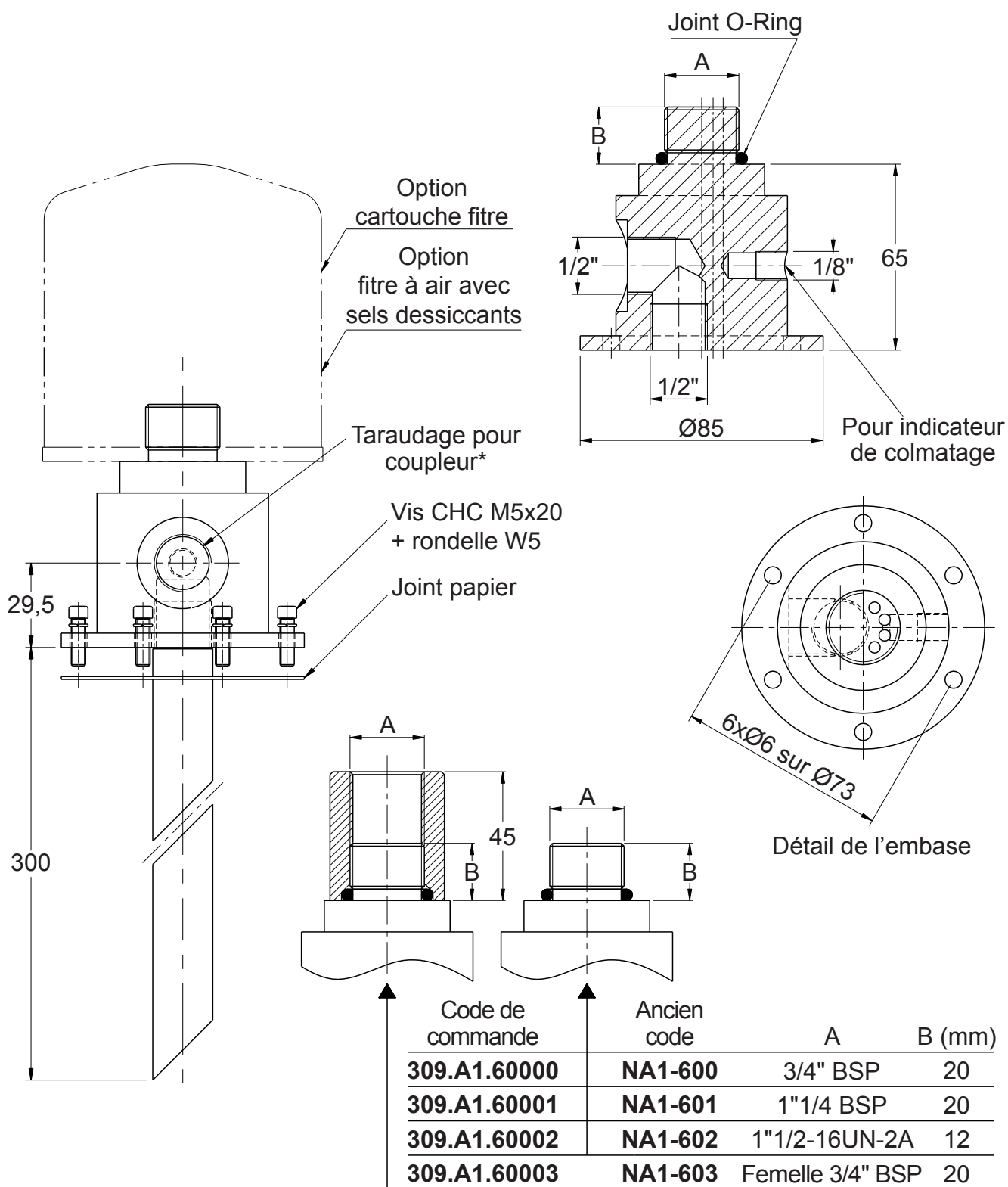

Spécifications :

Matière : Corps : Aluminium anodisé naturel

Matière tube : Acier Tu37B zingué bichromaté

Livré avec joint papier, vis, rondelles et joint O-Ring 70 shore

Option cartouche vissable, diffuseur et indicateur de colmatage

*Coupleur non fourni

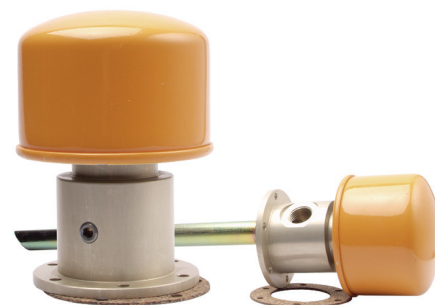

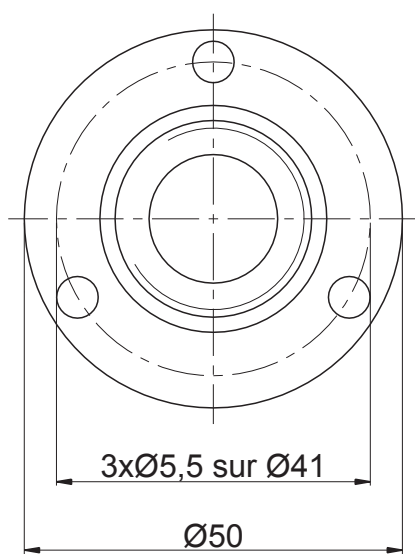
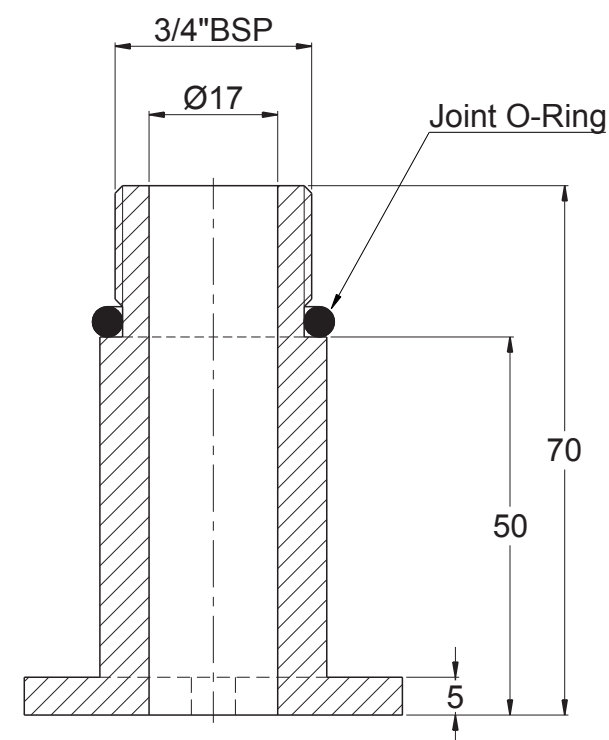

Détail de l'embase

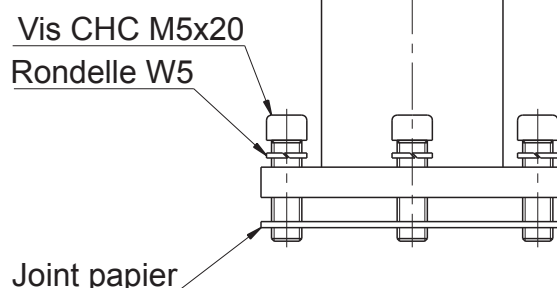
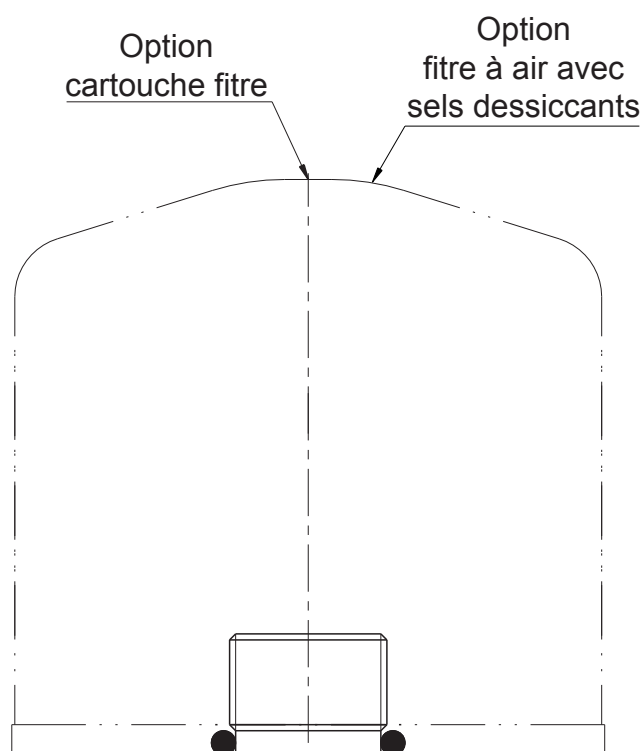

Ancien code : **A1-700**

Code de commande : **312.TP1.A1700**

Spécifications :

Matière : Acier E24 zingué bichromaté

Livré avec joint papier, vis, rondelles et joint O-Ring 70 shore



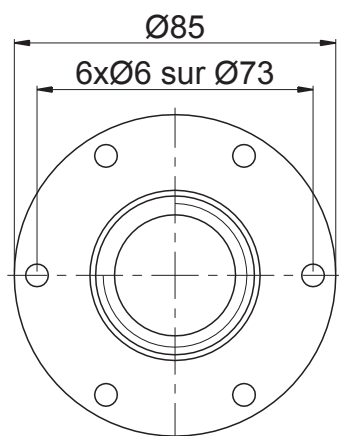
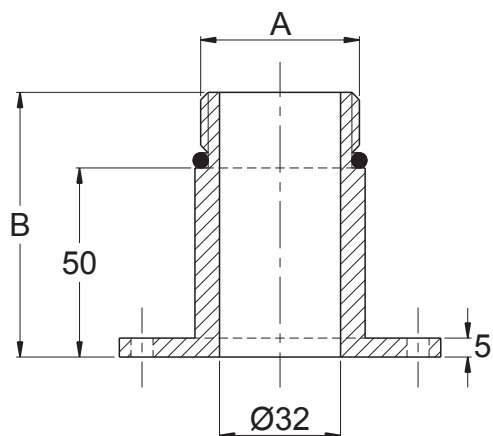

Détail de l'embase

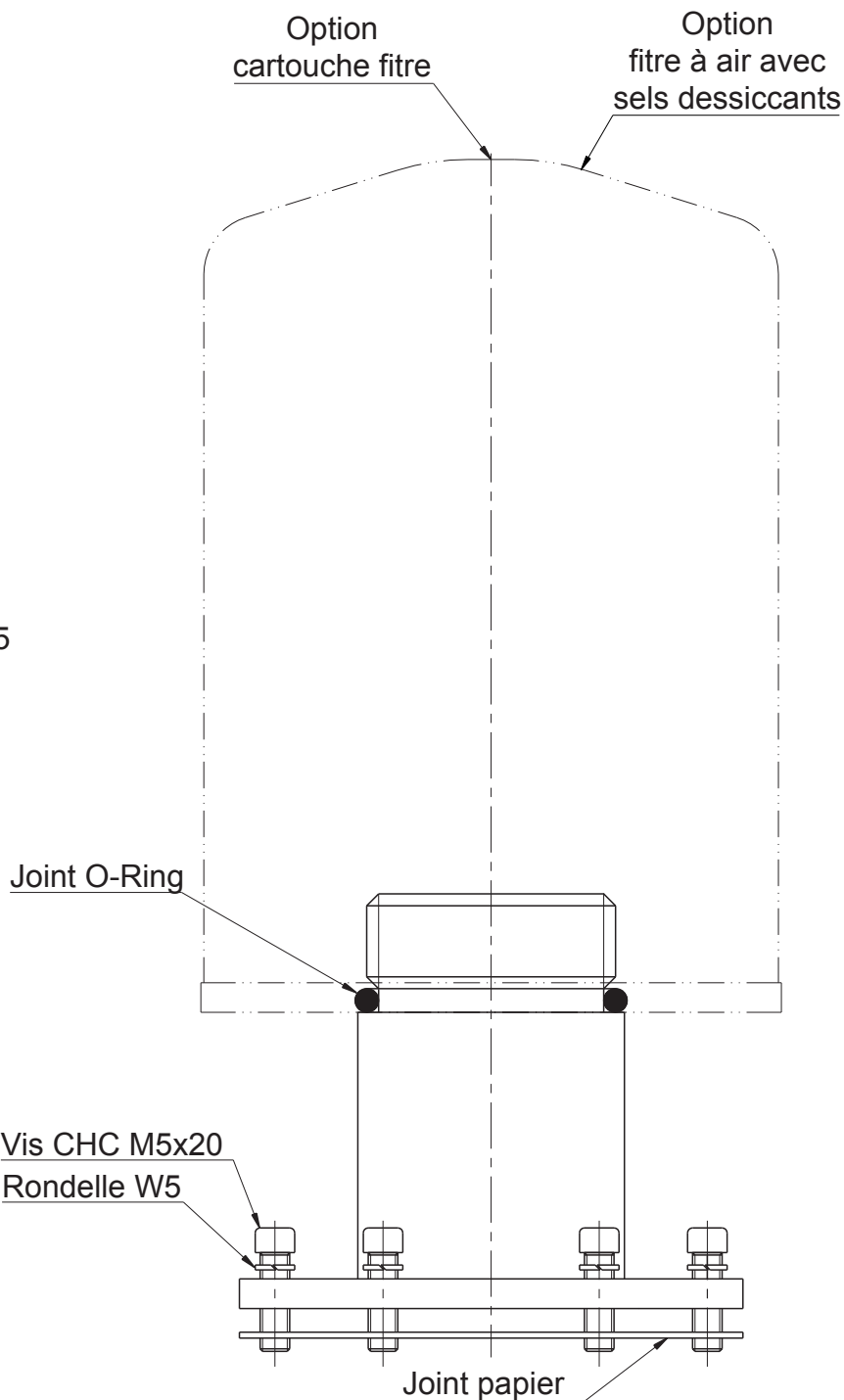

Ancien code	Code de commande	A	B (mm)
A1-701	312.TP1.A1701	1"1/4 BSP	7
A1-702	310.99.A1702	1"1/2-16UN-2A	62
A1-703	310.99.A1703	1"1/2-16UN-2A Cône	62

Spécifications :

Matière : Acier E24 zingué bichromaté

Livré avec joint papier, vis, rondelles et joint O-Ring 70 shore



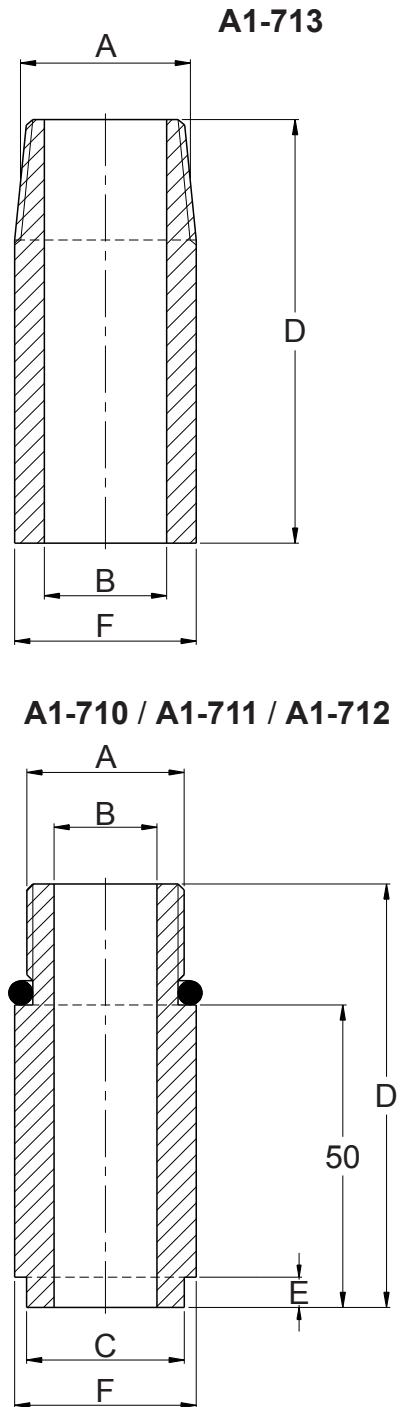
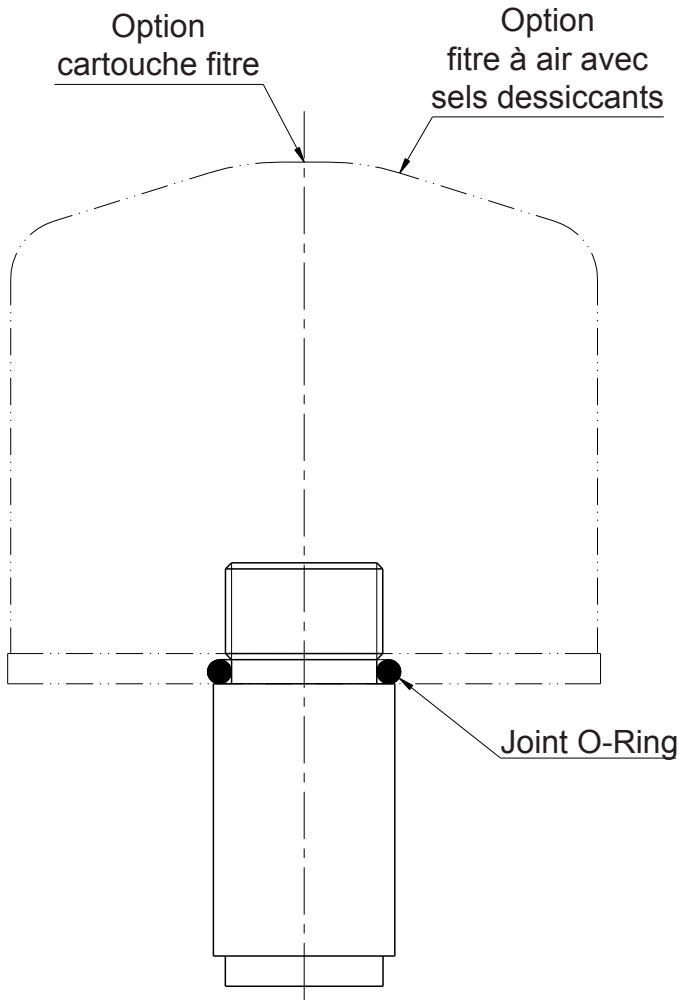

Ancien code	Code de commande	A	mm				
			B	C	D	E	F
A1-710	118.006.A1710	3/4" BSP	17	26	70	5	30
A1-711	118.006.A1711	1"1/4 BSP	32	43,5	70	6	45
A1-712	118.006.A1712	1"1/2-16UN-2A	32	43,5	62	6	45
A1-713	118.006.A1713	1"1/2-16UN-2A Cônica	32	-	95	-	40

Spécifications :
Matière : Acier E24 non traité
Livré avec joint O-Ring 70 shore (sauf A1-713)



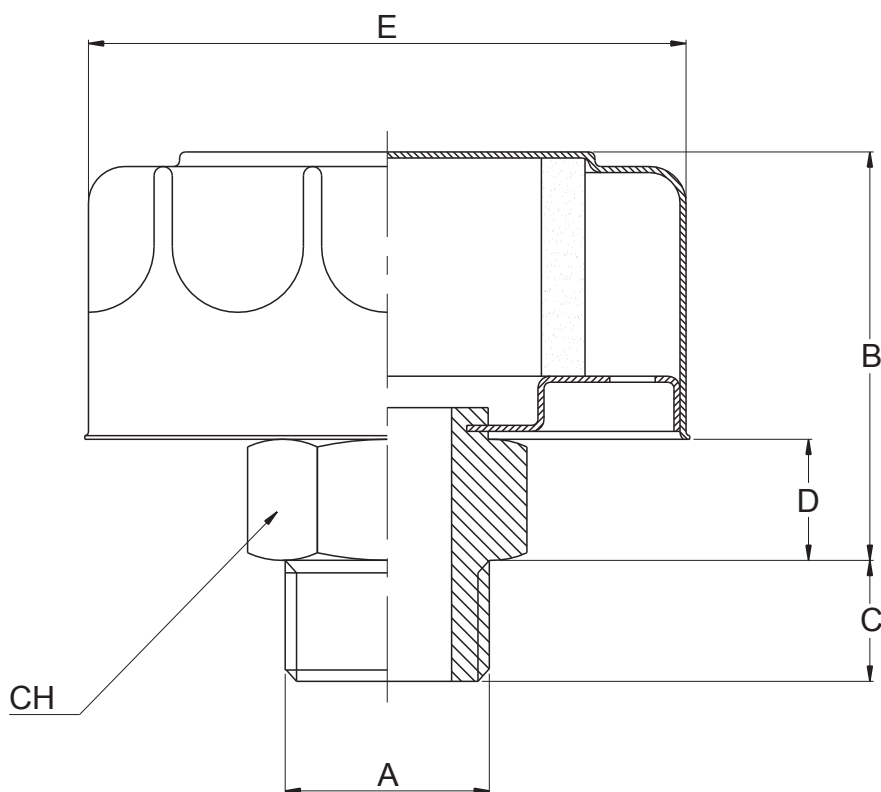

182

Ancien code	Code de commande	A (BSP)	Dimensions (mm)					Débit d'air m ³ /h	Pressurisé 0,35 bar	Masse Kg
			B	C	D	E	CH			
A2-001	118.TRM.A2001	1/4"	33	12	7	47	19	15	non	0,066
A2-002	118.TRM.A2002	3/4"	54	16	8	80	32	42	non	0,186
A2-003	118.TRM.A2003	3/4"	54	16	8	80	32	42	oui	0,186

Spécifications :
 Matière : Acier chromé
 Filtration : 40μ

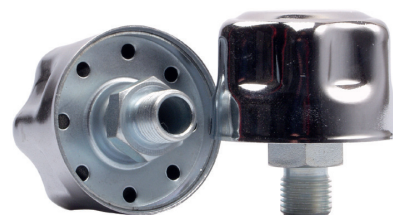

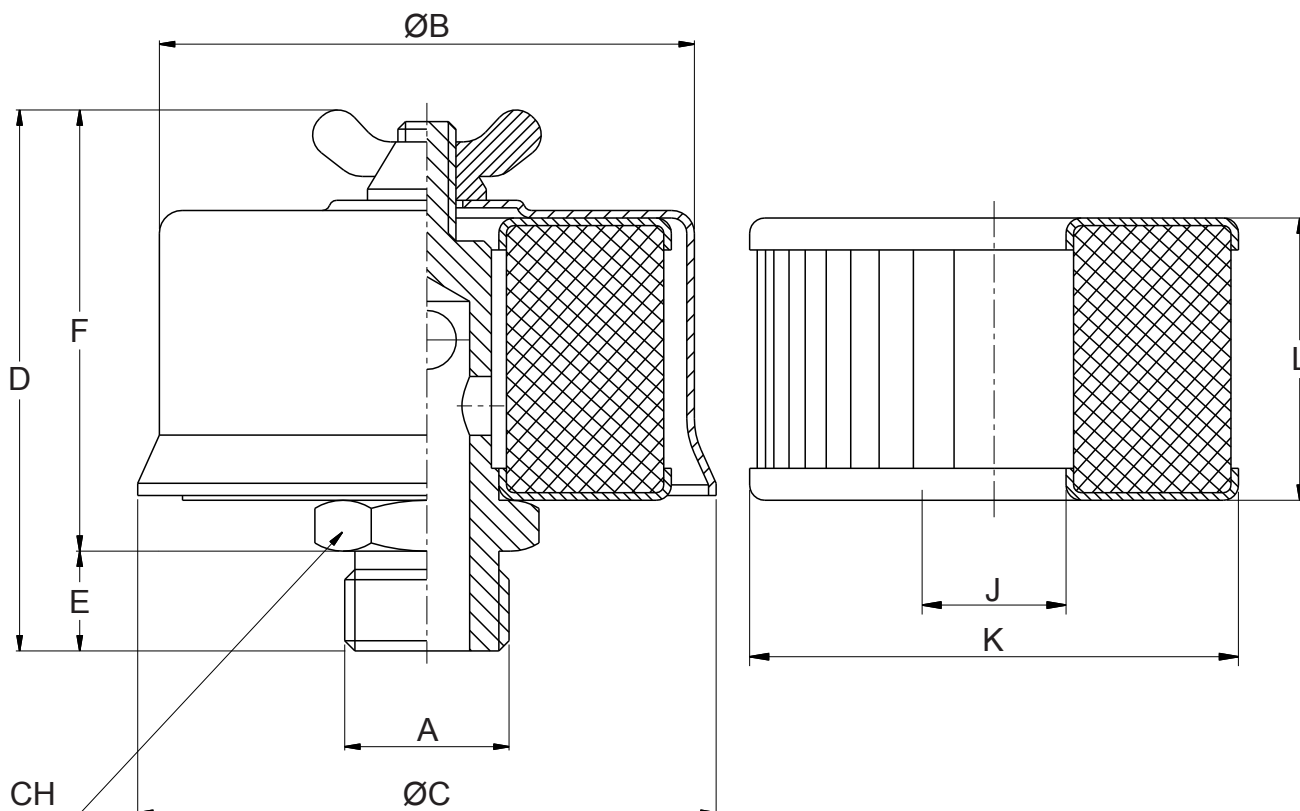

Ancien code	Code de commande	A BSP	Débit L/min	Dimension en mm							Code Cartouche	Code de commande	mm		
				ØB	ØC	D	E	F	CH	ØJ			ØK	L	
A2-051	309.A1.10900	1/4"	140	33	36	48	13	35	22	A2-061	309.AC1.10900	13	30	23	
A2-052	309.A2.21000	3/8"	500	50	53	63	13	50	22	A2-062	309.AC2.21000	15	39	34	
A2-053	309.A3.31100	1/2"	500	70	76	80	13	67	27	A2-063	309.AC3.31100	25	55	45	
A2-054	309.A3.31200	3/4"	500	70	76	80	17	63	32	A2-063	309.AC3.31100	25	55	45	
A2-055	309.A4.41300	1"	800	107	114	99	19	80	38	A2-065	309.AC4.41300	61	94	57	
A2-056	309.A5.41500	1 1/2"	1500	135	143	132	25	107	55	A2-066	309.AC5.41500	75	105	76	
A2-057	309.A6.42000	2 1/2"	2000	166	175	172	25	147	80	A2-067	309.AC6.42000	88	146	109	

Spécifications :

Matière corps et vis : Acier zingué blanc

Matière capot : Acier peint

Matière cartouche filtrante : Textile et grillage acier

Filtration : 40µ



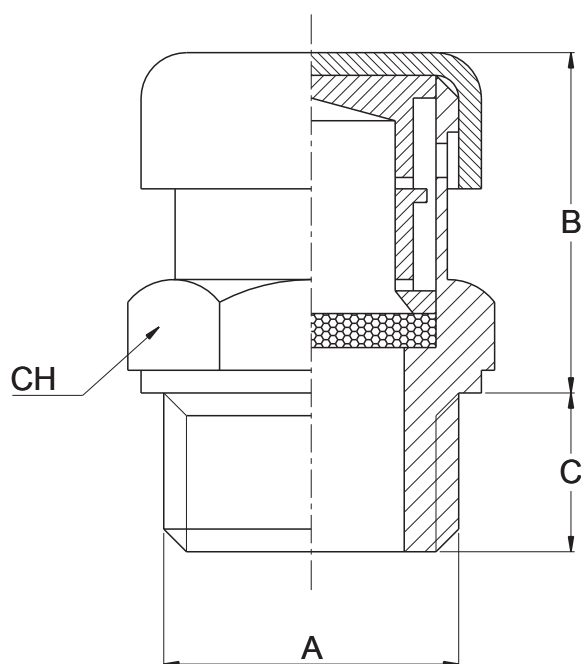

Ancien code	Code de commande	A BSP	Dimensions en mm			Masse Kg	Code joint fibre*
			B	C	CH		
A2-101	118.018.31A	1/8"	15	7	14	0,017	480.FIB.01800
A2-102	118.014.31A	1/4"	20	9	17	0,032	480.FIB.01400
A2-103	118.038.31A	3/8"	19	9	20	0,040	480.FIB.03800
A2-104	118.012.31A	1/2"	19	10	24	0,058	480.FIB.01200
A2-105	118.034.31A	3/4"	23	12	32	0,103	480.FIB.03400
A2-106	118.100.31A	1"	30	13	40	0,223	480.FIB.10000
A2-107	118.114.31A	1"1/4	38	15	50	-	480.FIB.11400

Spécifications :

Matière corps et labyrinthe : Laiton OT58

Matière filtre : Bronze fritté

Matière capuchon : Acier zingué / inox sur demande

*joint fibre à commander séparément



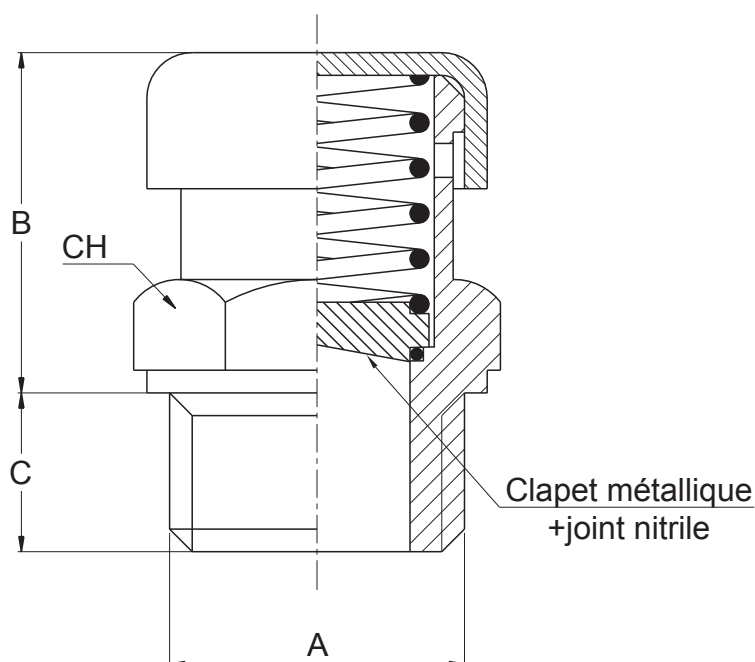

Ancien code	Code de commande	A BSP	Dimensions en mm			Masse Kg	Code joint fibre*
			B	C	CH		
A2-201	118.018.33A	1/8"	15	7	14	0,014	480.FIB.01800
A2-202	118.014.33A	1/4"	20	9	17	0,029	480.FIB.01400
A2-203	118.038.33A	3/8"	19	9	20	0,036	480.FIB.03800
A2-204	118.012.33A	1/2"	19	10	24	0,053	480.FIB.01200
A2-205	118.034.33A	3/4"	23	12	32	0,091	480.FIB.03400
A2-206	118.100.33A	1"	30	13	40	0,211	480.FIB.10000
A2-207	118.114.33A	1"1/4	38	15	50	-	480.FIB.11400

Spécifications :
 Pressurisation : 0,35bar
 Matière corps : Laiton OT58
 Matière capuchon : Acier zingué / inox sur demande
 *joint fibre à commander séparément

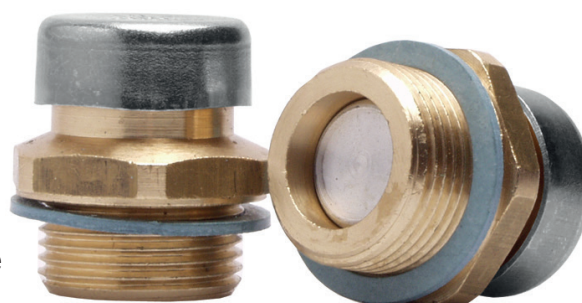

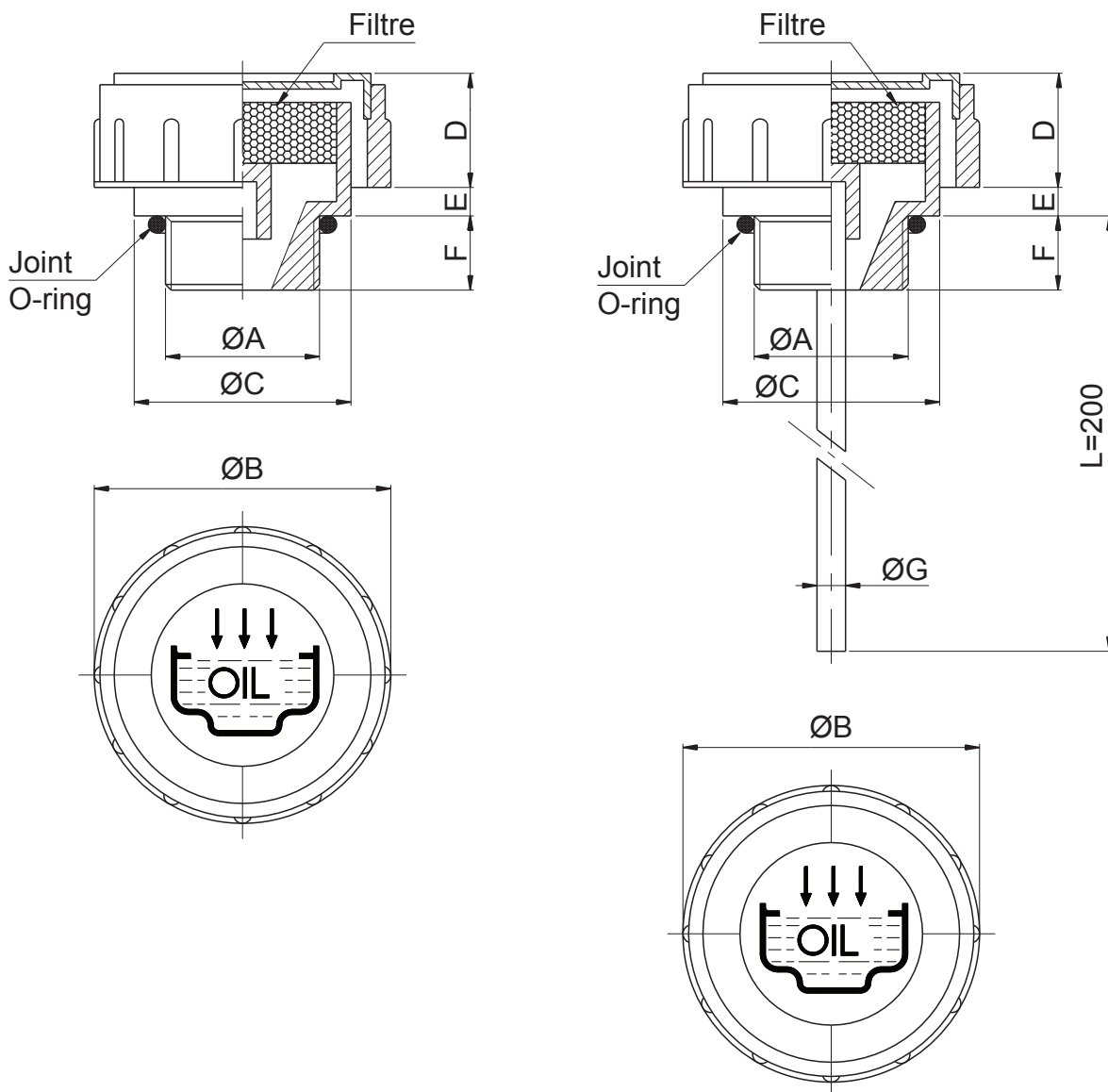

186

Sans jauge		Avec jauge		A BSP	Dimensions en mm						Masse Kg
Ancien code	Code de commande	Ancien code	Code de commande		B	C	D	E	F	G	
A2-211	118.038.TMDF	A2-221	118.038.TMDFA	3/8"	36	23	17	5	11	4	0,013
A2-212	118.012.TMDF	A2-222	118.012.TMDFA	1/2"	41	28	18	5	12	4	0,016
A2-213	118.034.TMDF	A2-223	118.034.TMDFA	3/4"	47	33	17	5	12	5	0,023
A2-214	118.100.TMDF	A2-224	118.100.TMDFA	1"	52	38	20	5	12	5	0,029
A2-215	118.114.TMDF	A2-225	118.114.TMDFA	1"1/4	63	49	23	5	13	5	0,057
A2-216	118.112.TMDF	A2-226	118.112.TMDFA	1"1/2	63	55	23	5	13,5	5	0,060

Spécifications :
 Matière : Polyamide 66
 Livré avec joint O-Ring 70 shore
 Température Maxi : 90°C
 Filtration : 60µ



Bouchons reniflards vissables thermoplastique anti-éclaboussure

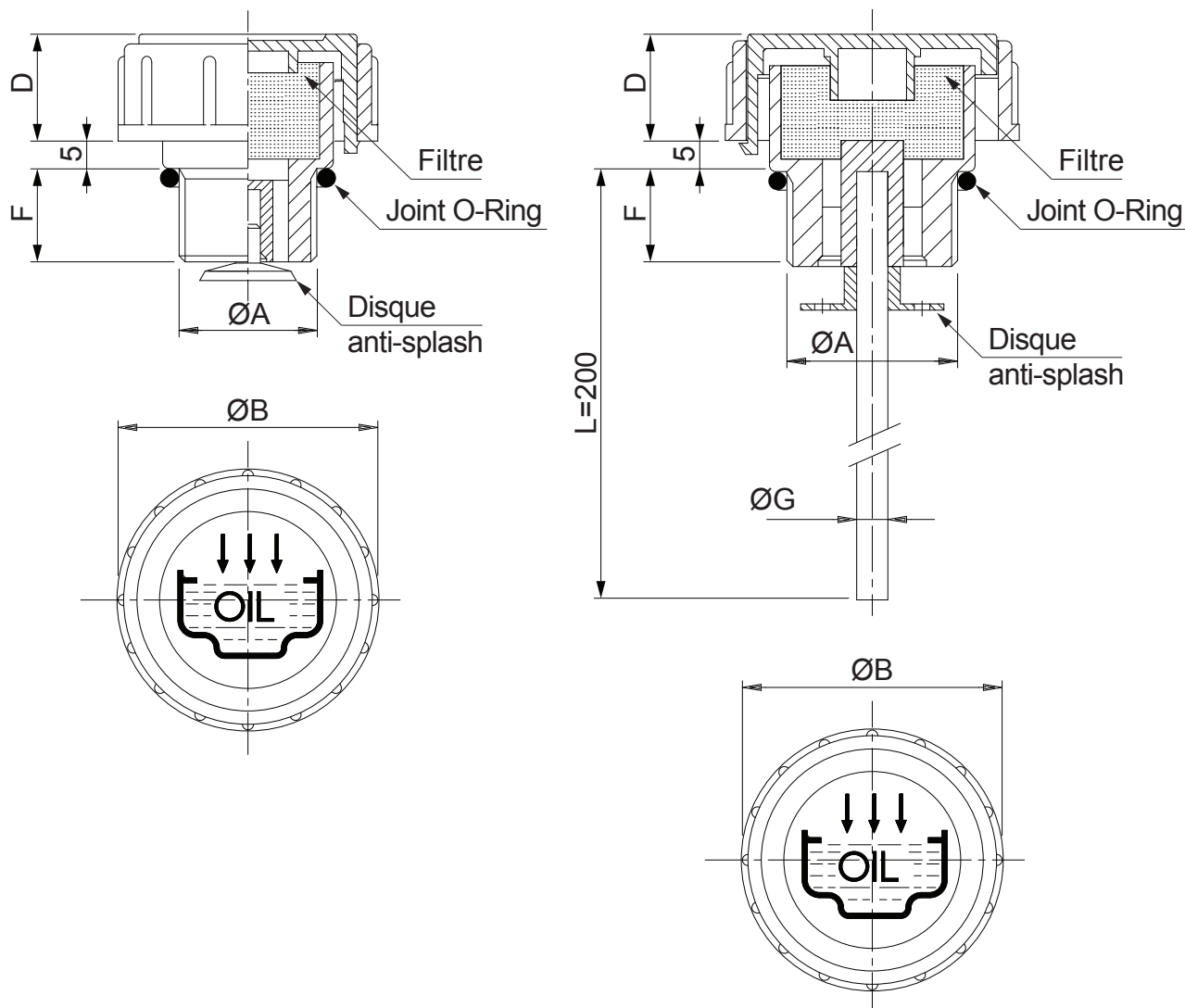

Bouchons reniflards vissables thermoplastique

RENIFLARDS VISSABLES

187

Un disque anti-éclaboussures supplémentaire est installé sous le filetage pour protéger les sections de ventilation contre les éclaboussures d'huile occasionnelles (soit pendant le fonctionnement de la machine, soit pendant le transport de l'unité hydraulique).

Code de commande sans jauge	Code de commande avec jauge	A BSP	Dimensions en mm			
			B	D	F	G
TMDF-38/AL	TMDFA-38/AL	3/8"	36	17	11	4
TMDF-12/AL	TMDFA-12/AL	1/2"	41	18	12	4
TMDF-34/AL	TMDFA-34/AL	3/4"	47	17	12	5
TMDF-1/AL	TMDFA-1/AL	1"	52	20	12	5
TMDF-114/AL	TMDFA-114/AL	1"1/4	63	23	13	5

Spécifications :

Matière : Polyamide 66

Livré avec joint O-Ring 70 shore

Température Maxi : 90°C

Filtration : 60µ



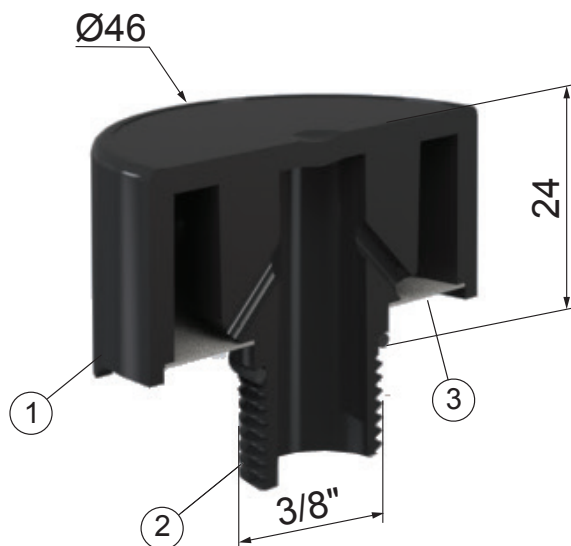

- ① Boîtier extérieur robuste absorbant les chocs.
- ② Filetage extérieur
Se monte facilement en lieu et place d'un bouchon de remplissage/reniflard standard avec un adaptateur ou réducteur.
- ③ Élément filtrant hydrophobe
L'élément filtrant crée une barrière impénétrable contre les gouttelettes d'eau et protège contre la saleté.

Comment ça marche ?

Lorsque de l'air humide et contaminé est aspiré à travers le reniflard, le média hydrophobe repousse l'eau tandis que le filtre à particules capture la saleté, empêchant les deux de pénétrer dans l'équipement.

Code de commande : **310.99.DCEND2**



Corps en nylon 6/6 durable
Débit d'air maxi (cfm) : 0,67@1psid
Filtration : 0,3 μ absolue ($\beta_{0,3} \geq 1000$)
Element filtrant : ePTFE
Température de travail : -40°C à +149°C
Poids : 0,03Kg.

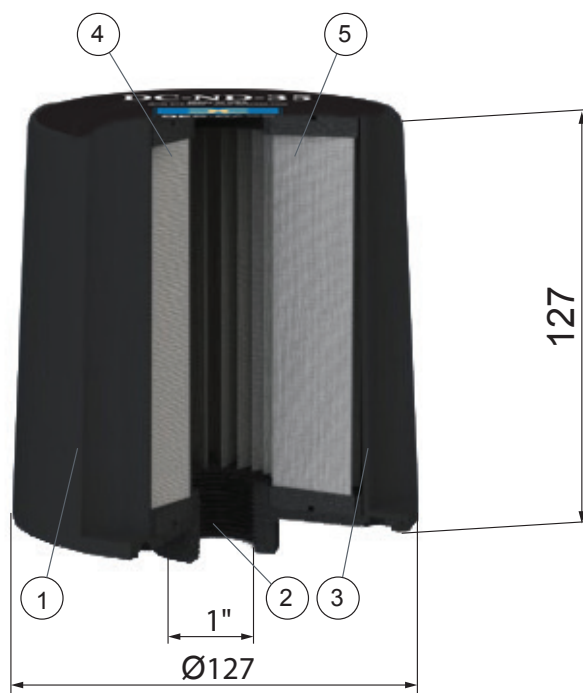

- ① Boîtier extérieur robuste absorbant les chocs.
- ② Filetage intérieur
Se monte facilement en lieu et place d'un bouchon de remplissage/reniflard standard avec un adaptateur ou réducteur.
- ③ Coalescence d'huile
Le revêtement en ePTFE permet la fusion du brouillard d'huile.
- ④ Élément plissé
L'élément filtrant plissé protège contre la contamination particulaire.
- ⑤ Élément filtrant hydrophobe
L'élément filtrant crée une barrière impénétrable contre les gouttelettes d'eau et protège contre la saleté.

Comment ça marche ?

Lorsque de l'air humide et contaminé est aspiré à travers le reniflard, le média hydrophobe repousse l'eau tandis que le filtre à particules plissé capture la contamination, empêchant les deux de pénétrer dans l'équipement.

Code de commande : **310.99.DCEND35**

Corps en nylon 6/6, Plastisol, Polytétrafluoroéthylène
 Débit d'air maxi (cfm) : 40@1psid
 Débit d'air maxi : 1132 litres/min
 Filtration : 0,3 μ absolue ($\beta_{0,3} \geq 1000$)
 Element filtrant : ePTFE
 Température de travail : -40°C à +149°C
 Poids : 2,72Kg.





Principe de fonctionnement du filtre à air dessiccant.

L'air extérieur contaminé et humide pénètre dans le boîtier de filtration. En passant au travers des billes de gel de silicate Z-R il est débarrassé de son humidité. Cet air asséché traverse l'élément filtrant en fibres synthétiques qui va en retirer les particules solides. L'air pénétrant dans le réservoir est ainsi propre et sec.

Ecolabel Européen

Ce filtre bénéficie de l'Ecolabel Européen.

Avec ce filtre à air vous ne changez que le volume de billes de gel de silicate Z-R. Ainsi, vous ne jetez pas le contenant et respectez un peu plus l'environnement.

Ces billes peuvent être jetées directement dans une poubelle sans retraitement particulier.



Remplacement du filtre.

Le changement de couleur des billes de silicate ZR indique si le filtre doit être remplacé.



Rôle des clapets (option V).

Dans une situation où l'air environnant est fortement chargé en humidité, il convient de limiter les contacts entre le gel de silicate Z-R et l'air ambiant lorsqu'il n'y a pas de circulation d'air (vous augmentez ainsi significativement la durée de vie des billes de gel).



Charbon actif (option C).

Placé en partie supérieure du boîtier, le charbon actif élimine les mauvaises odeurs et les vapeurs d'huile qui contaminent le gel de silicate ZR.

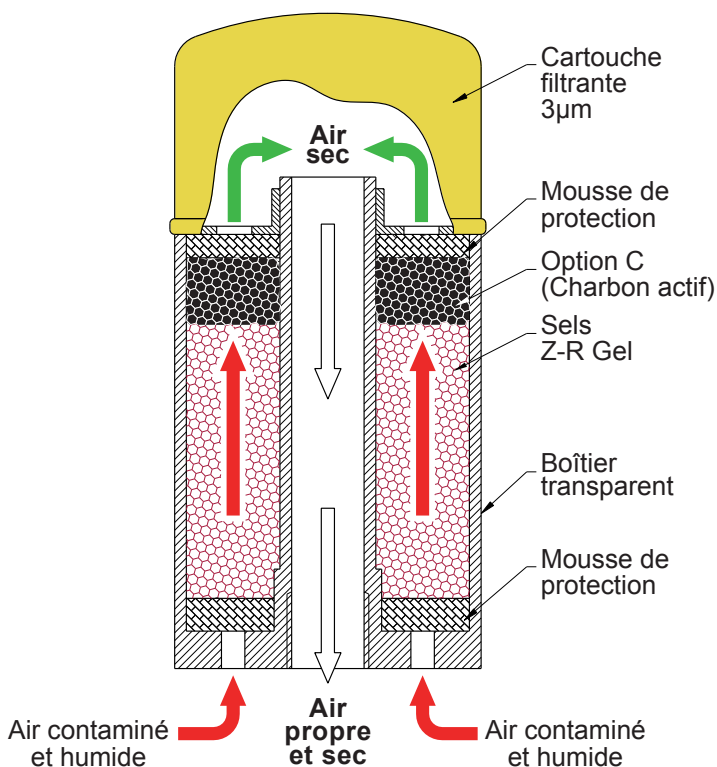

DIMENSIONS ET SPÉCIFICATIONS DES FILTRES A AIR DESSICCANTS

SÉRIES LEGERES ACM..R / ACL..R						
DIMENSIONS*	ACM61R (V)		ACL93R (C)		ACL96R (C, V)	
L1	135 mm		150 mm		210 mm	
Ø D	68 mm		96 mm		96 mm	
G	3/8" BSP femelle		3/4" BSP femelle		3/4" BSP femelle	
SPECIFICATIONS	ACM61R (V)		ACL93R (C)		ACL96R (C, V**)	
Poids total	0,4 kg		0,9 kg		1,1 kg	
Volume ZR gel	100 cc		300 cc		600 cc	
Adsorbtion d'eau	29 grammes		86 grammes		172 grammes	
Débit d'air Maxi	50 l/min		700 l/min		700 l/min (300 l/min)	
Matériau d'adsorption	ZR gel 3-6 mm					
ZR gel	Non toxique					
Température de fonctionnement*	-40... +90°C					
Matière du corps	SAN (Styrène Acrylonitrile)					
SÉRIE LOURDE KL..R						
DIMENSIONS	KL93R (C)	KL96R (C, V)	KL121R (C, V)	KL122R (C, V)	KL121R (C, V) S	KL122R((C, V) S
L1 ¹	177 mm	238 mm	280 mm	391 mm	310 mm	421 mm
L2 ²	20 mm	20 mm	24 mm	24 mm	24 mm	24 mm
ØD ³	96 mm	96 mm	130 mm	130 mm	128 mm	128 mm
G	3/4" BSP mâle	3/4" BSP mâle	1"1/4 BSP mâle	1"1/4 BSP mâle	1"1/4 BSP mâle	1"1/4 BSP mâle
6 pans	32 mm	32 mm	50 mm	50 mm	50 mm	50 mm
SPÉCIFICATIONS	KL93R (C)	KL96R (C, V**)	KL121R (C, V**)	KL122R (C, V**)	KL121R (C, V** S	KL122R (C, V** S
Poids total	1,2 kg	1,5 kg	2,7 kg	4,0 kg	4,2 kg	5,5 kg
Volume ZR gel	300 cc	600 cc	1.000 cc	2.000 cc	1.000 cc	2.000 cc
Adsorbtion d'eau	86 grammes	172 grammes	288 grammes	576 grammes	288 grammes	576 grammes
Débit d'air Maxi	700 l/min	700 l/min (300l/min)	1500 l/min (400l/min)	1500 l/min (400 l/min)	1500 l/min (400 l/min)	1500 l/min (400 l/min)
Matériau d'adsorption	ZR gel 3-6 mm					
ZR gel	Non toxique					
Temp. de foncion.*	-40... +90°C					
Matière du corps	SAN (Styrène Acrylonitrile)					
Noyau interne	AISI 304			AISI 316		
FLUIDES COMPATIBLES (SÉRIE LÉGÈRE ET SÉRIE LOURDE)						
Huiles minérales : H, HL, HLP, HVLP	Ok					
Ester Synthétique HEES	Ok					
Autres fluides	Nous contacter					

Notez que les tolérances dimensionnelles peuvent varier

¹ Tolérances : ± 6 mm

² Tolérances : ± 2 mm

³ Tolérances : ± 1 mm

* Notez que le fonctionnement du filtre dessiccant peut varier à des températures inférieures à 0 ° C en raison d'un taux d'humidité très faible.

LES OPTIONS**

** (C - Charbon actif, V - Clapets anti-retour)

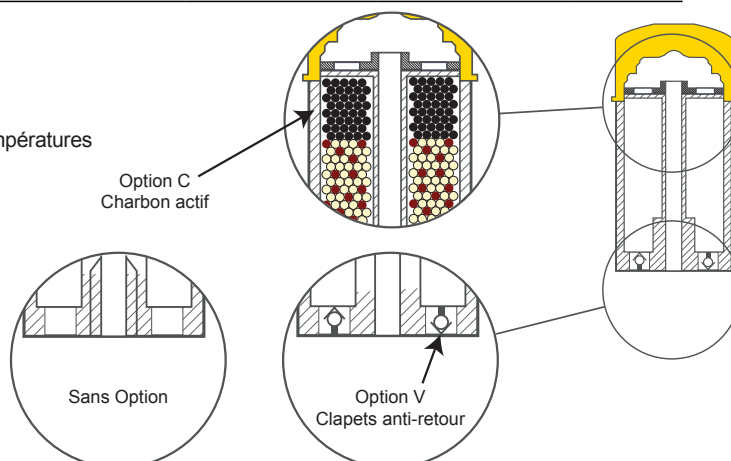

DIMENSIONS DES FILTRES A AIR DESSICCANTS

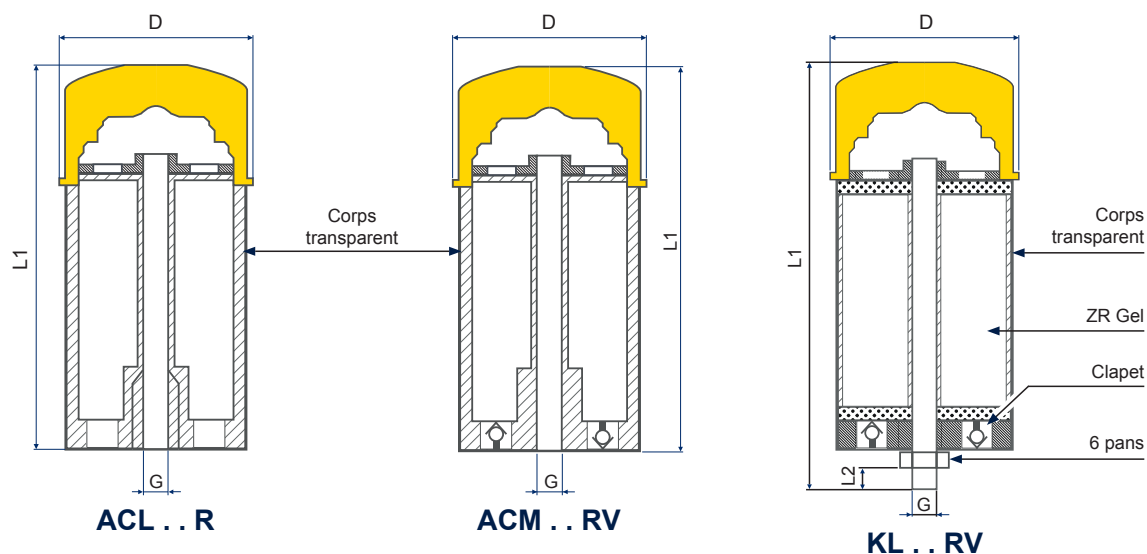

RÉFÉRENCES DES FILTRES A AIR DESSICCANTS

Code de commande : **310.99.FS501 C V**

Code EDH			
ACM61R**	ACM61R		
ACL93R*	310.99.FS502		
ACL96R	310.99.FS501		
KL93R*	KL93R		
KL96R	KL96R		
KL121R	KL121R		
KL122R	KL122R		
KL121RS	KL121RS		
KL122RS	KL122RS		

Option Charbon actif sauf (**)

Option Clapets sauf (*)

RECHARGE ZR-GEL

Code EDH	Code de commande	Volume
9331156	310.99.GEL300	300cc
9331155	310.99.GEL600	600cc
9331157	310.99.GEL1000	1000cc



DIMENSIONS ET RÉFÉRENCES DES FILTRES A AIR SPIN-ON

Référence ensemble	ACM61R	ACL93R	ACL96R	KL93R	KL96R	KL121R	KL122R	KL121RS	KL122RS
Code de commande SPIN-ON	310.99.KL60		310.99.KL90			310.99.KL120		310.99.KL120S	
L	60 mm		60 mm			100 mm		132 mm	
ØD ¹	69 mm		98 mm			130 mm		128 mm	
T	M20x1,5		3/4" BSP			1"1/4 BSP		1"1/4 BSP	

¹ Notez que les tolérances dimensionnelles peuvent varier. Tolérance : ± 1 mm

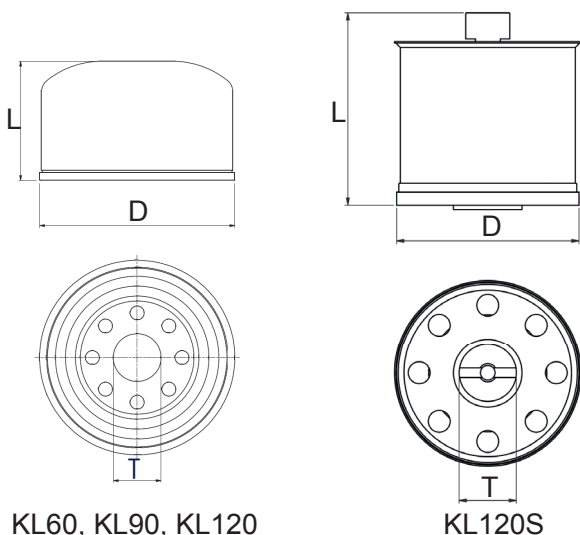

KIT DE RECHARGE

Code EDH	Code de commande
KITKL93R	310.99.KL93R
KITKL96R	310.99.KL96R
KITKL121R	310.99.121R
KITKL122R	310.99.122R



Au fur et à mesure que votre équipement industriel se réchauffe et se refroidit, il se dilate et se contracte. Afin d'empêcher les machines d'accumuler trop de pression, les équipementiers OEM incluent des bouchons d'aération sur l'orifice de remplissage pour permettre à l'air expansé de s'échapper.

Il n'y a qu'un seul problème, alors qu'ils laissent sortir l'air, ces simples bouchons n'empêchent pas les petites particules de saleté et l'humidité de pénétrer dans le réservoir. Cela peut endommager les roulements, les engrenages et les valves en usant lentement les surfaces critiques. Pire encore, avec le temps, l'humidité se condensera à l'intérieur de votre réservoir d'huile, introduisant de l'eau dans vos lubrifiants, ce qui occupera votre équipe d'entretien.

Avec une large gamme de tailles et de fonctionnalités pour presque toutes les applications et toutes les industries, les respirateurs Des-Case éliminent simultanément l'humidité de l'espace libre de l'équipement avec du gel de silice et empêchent même les plus petites particules de pénétrer dans vos réservoirs d'huile grâce à une filtration multicouche. Vous obtiendrez un retour sur investissement presque immédiatement avec moins de pannes et d'arrêts de production, vous serez plus efficace et créerez moins de déchets, tout en augmentant la durée de vie de vos lubrifiants et équipements.

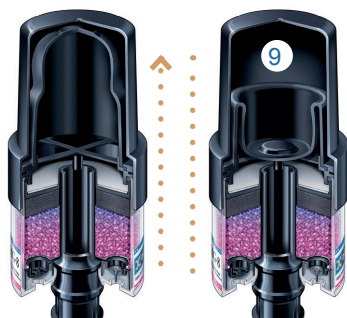
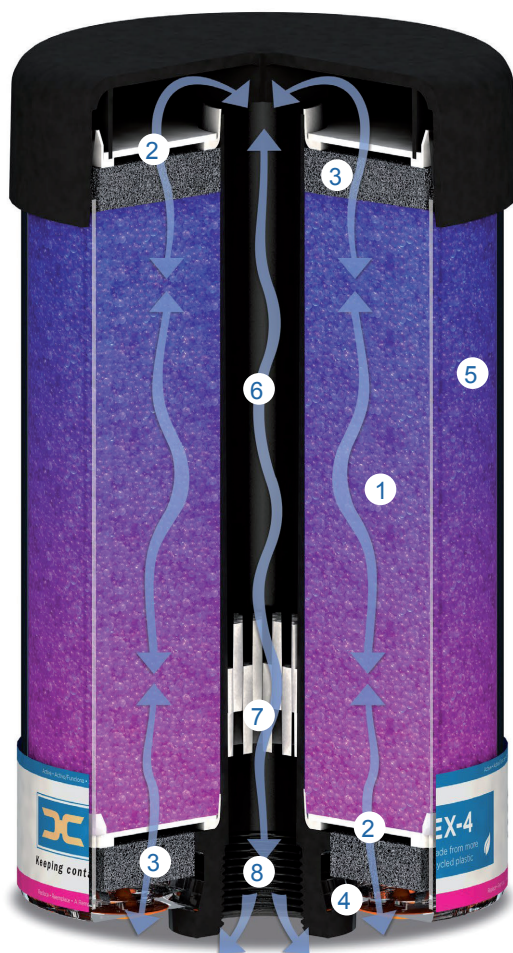

- 1 ADSORBANT À LA VAPEUR D'EAU**
 Le gel de silice adsorbe l'eau de l'air entrant et peut contenir jusqu'à 40% de son poids. La condition est indiquée par le changement de couleur du bleu au rose clair.
- 2 ÉLÉMENTS FILTRANTS**
 Les éléments filtrants en polyester en haut et en bas du reniflard éliminent la contamination par l'air. Les particules peuvent ainsi se libérer lors de l'expiration du système, ce qui contribue à augmenter la durée de vie de la respiration.
- 3 PATINS EN MOUSSE**
 Les filtres en mousse situés en haut et en bas du reniflard capturent le brouillard d'huile et dispersent l'air entrant uniformément sur les zones de filtration et de séchage.
- 4 CLAPETS ANTI-RETOUR**
 Des clapets anti-retour parapluie de haute qualité qui ne s'obstruent pas et ne collent pas sont situés sous l'unité pour une protection supplémentaire contre les environnements de lavage. Les clapets anti-retour isolent l'équipement des conditions ambiantes, prolongeant la durée de vie du reniflard et protégeant l'intégrité du système. Disponible dans les reniflards Extended Series, Extreme Duty, VentGuard et HydroGuard.
- 5 BOITIER ROBUSTE**
 Le boîtier en polycarbonate absorbant les chocs offre un service fiable et un entretien facile sur la plupart des reniflards. Les reniflards Extreme Duty sont fabriqués à partir d'un alliage de polycarbonate / polybutylteraphtalète pour une résistance et une compatibilité chimique supplémentaires.
- 6 COLONNE VERTICALE**
 La colonne montante en nylon intégrée offre une excellente résistance aux vibrations et dissipe les impacts dans toute l'unité. Elle permet également une distribution uniforme du flux d'air dans toute l'unité, éliminant les lectures inexactes de la saturation du dessiccant.
- 7 RÉDUCTEUR DE BROUILLARD D'HUILE EN NID D'ABEILLE**
 Le réducteur de brouillard d'huile est situé à l'intérieur de la colonne montante, en polypropylène pour une compatibilité chimique maximale. Imitant la conception complexe en nid d'abeille de la nature, cette fonction permet au brouillard d'huile de se fondre et de se drainer dans le réservoir, plutôt que de compromettre le dessiccant.
 Disponible dans les reniflards Extended Series.
- 8 MONTAGE FILETÉ**
 Le support fileté interne ou externe permet une durabilité et une stabilité et remplace facilement les bouchons reniflards standards avec l'un des adaptateurs.
- 9 CHAMBRE D'EXPANSION**
 La chambre d'expansion et le diaphragme interne permettent l'expansion et la contraction de l'air à l'intérieur du boîtier en raison des variations de température pendant les opérations en régime permanent.
 Disponible dans les reniflards HydroGuard.



Série Standard

Les reniflards série Standards offrent une protection simple mais fiable contre l'humidité et la contamination particulaire dans les lubrifiants et les équipements dans de multiples industries et applications.

Ces reniflards polyvalents sont cinq fois plus efficaces que les reniflards non desséchants de premier plan, offrant une défense optimale contre l'humidité pour vos applications.

Applications

- Bacs
- Transformateurs
- Réservoirs de stockage
- Hydraulique

Environnement de fonctionnement

- Usage général
- Salles de stockage de lubrifiants
- À l'intérieur
- Environnements par temps froid

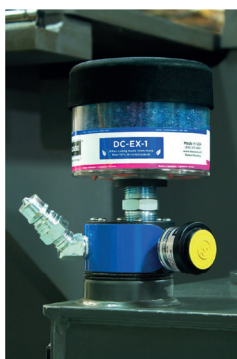

Série Extand (EX)

Les reniflards série Extended (EX) combinent les matériaux et la conception fiables de nos reniflards Standard avec les clapets anti-retour de nos reniflards VentGuard et HydroGuard, ainsi qu'une nouvelle fonction de réduction du brouillard d'huile en nid d'abeille, des débits d'air plus élevés et plus du double du dessiccant.

Applications

- Réservoirs de stockage
- Les turbines éoliennes
- Les grands réducteurs et engrenages
- Les applications à distance

Environnement de fonctionnement

- Humidité élevée
- Lavages



Série HydroGuard (HG)

Les reniflards série HydroGuard (HG) comportent uniquement une chambre d'expansion et des clapets anti-retour internes qui créent un système presque étanche. Conçus spécifiquement pour les opérations en régime permanent avec des fluctuations de température minimales, ces reniflards offrent une excellente protection dans les applications à service continu.

Applications

- Bacs
- Transformateurs
- Réservoirs de stockage
- Hydraulique

Environnement de fonctionnement

- Opérations en régime permanent
- Humidité élevée
- Lavages



Série VentGuard (VG)

Les reniflards série VentGuard (VG) ont une technologie de clapet anti-retour qui isole le système et ne respire que lorsque cela est nécessaire, ce qui en fait une solution idéale pour protéger les applications à faible débit avec des opérations intermittentes. Les clapets anti-retour fournissent une légère pressurisation du système qui permet une respiration contrôlée sans accumulation excessive de pression. Ce mécanisme de contrôle empêche la saturation prématurée du gel de silice et prolonge la durée de vie du reniflard.

Applications

- Réducteurs et engrenages
- Faible débit
- Humidité importante
- Délavage à l'eau

Environnement de fonctionnement

- Opérations intermittentes
- Humidité élevée
- Lavages



Série Extreme Duty (XD)

Les reniflards série Extreme Duty (XD) ont une excellente résistance aux vibrations et aux chocs, ils peuvent résister à de larges plages de température, possèdent une compatibilité chimique étendue et disposent d'une technologie de clapet anti-retour de qualité tout en acceptant un débit d'air plus élevé. Les reniflards XD ont également la meilleure efficacité de filtration de l'ensemble de notre ligne de reniflards capturant des particules jusqu'à 0,3µm absolu ($\beta_3 \geq 200$).

Applications

- Équipement mobile / tout-terrain
- Environnements difficiles avec vibrations
- Applications nautiques

Environnement de fonctionnement

- Environnements difficiles
- Vibrations / chocs élevés
- Lavages

Série Standard

Code de commande	Référence	Hauteur (mm)	Ø (mm)	Implantation	Quantité gel de silice (Kg)	Taux d'aspiration/ retour à 1psid (L/min)	Capacité d'adsorption (ml)	Filtration	Volume maxi (Litres) pour Boîte de vitesse / Réservoir de stockage	Volume maxi (Litres) pour Réservoir hydraulique
310.99.DCEBB	DC-BB	98	64	3/8" (*)	0,058	129	23	3 µm absolu (β3 ≥ 200)	57	8
310.99.DCE1	DC-1	136			0,127	118	50		132	19
310.99.DCE2	DC-2	152	104	1" (**)	0,300	453	146		757	227
310.99.DCE3	DC-3	203			0,560	257	1325		379	
310.99.DCE	DC-4	254			0,840	365	1893		757	

Série Extand (EX)

Code de commande	Référence	Hauteur (mm)	Ø (mm)	Implantation	Quantité gel de silice (Kg)	Taux d'aspiration/ retour à 1psid (L/min)	Capacité d'adsorption (ml)	Filtration	Volume maxi (Litres) pour Boîte de vitesse / Réservoir de stockage	Volume maxi (Litres) pour Réservoir hydraulique
310.99.DCEX1	DC-EX-1	119	143,88	1" NPT (Femelle)	0,540	765	228	3 µm absolu (β3 ≥ 200)	1514	379
310.99.DCEX2	DC-EX-2	163			1,000	736	417		2271	757
310.99.DCEX3	DC-EX-3	208			1,450	708	606		3028	1136
310.99.DCEX4	DC-EX-4	254			1,910	680	798		3785	1514

Série HydroGuard (HG)

Code de commande	Référence	Hauteur (mm)	Ø (mm)	Implantation	Quantité gel de silice (Kg)	Taux d'aspiration/ retour à 1psid (L/min)	Capacité d'adsorption (ml)	Filtration	Volume maxi (Litres) pour Boîte de vitesse / Réservoir de stockage	Volume maxi (Litres) pour Réservoir hydraulique
310.99.DCEHG1	DC-HG-1	182	64	3/8" (*)	0,100	40	50	3 µm absolu (β3 ≥ 200)	189	nc
310.99.DCEHG8	DC-HG-8	247	104	1" (**)	0,400	198	144		1514	208

Série VentGuard (VG)

Code de commande	Référence	Hauteur (mm)	Ø (mm)	Implantation	Quantité gel de silice (Kg)	Taux d'aspiration/ retour à 1psid (L/min)	Capacité d'adsorption (ml)	Filtration	Volume maxi (Litres) pour Boîte de vitesse / Réservoir de stockage	Volume maxi (Litres) pour Réservoir hydraulique
310.99.DCEVGBB	DC-VG-BB	98	64	3/8" (*)	0,060	41	23	3 µm absolu (β3 ≥ 200)	57	8
310.99.DCEVG1	DC-VG-1	136			0,100		50		132	19
310.99.DCEVG2	DC-VG-2	152	104	1" (**)	0,400	340	144		757	227
310.99.DCEVG3	DC-VG-3	203			0,600	311	253		1325	379
310.99.DCEVG4	DC-VG-4	254			0,900	283	359		1893	757

Série Extreme Duty (XD)

Code de commande	Référence	Hauteur (mm)	Ø (mm)	Implantation	Quantité gel de silice (Kg)	Taux d'aspiration/ retour à 1psid (L/min)	Capacité d'adsorption (ml)	Filtration	Volume maxi (Litres) pour Boîte de vitesse / Réservoir de stockage	Volume maxi (Litres) pour Réservoir hydraulique
310.99.DCEXD6	DC-XD-6	165	129,5	1"1/2-16 UN (Femelle)	0,790	456	315	0,3 µm absolu (β0,3 ≥ 200)	1893	757

(*) = compatible en 3/8" NPT, 3/8" BSPT, 3/8" BSPP

(**) = compatible en 1" NPT, 1" BSPT, 1" BSPP

Plage de température recommandée : de -29°C à +93°C

Compatibilité Chimique : Compatible avec toutes les huiles minérales, la plupart des huiles synthétiques et le diesel.

Code de commande	Référence	Visuel	Description	Implantation reniflard	Implantation équipement	Compatible avec reniflards
310.99.DCE12T	DC-12T		Embase PVC	1" (**)	Ø88,9 + 6 trous de fixation Ø5,5 sur Ø73	Standard (DC2, DC-3, DC-4), VentGuard (DC-VG-2, DC-VG-3, DC-VG-4), HydroGuard (DC-HG-8)
310.99.DCE13T	DC-13T		Adaptateur PVC Femelle/Femelle	1" NPT Femelle	1" NPT Mâle	Standard (DC2, DC-3, DC-4), VentGuard (DC-VG-2, DC-VG-3, DC-VG-4), HydroGuard (DC-HG-8)
310.99.DCE15T	DC-15T		Adaptateur Aluminium type baïonnette	1" NPT Femelle	1"1/2 baïonnette	Standard (DC2, DC-3, DC-4), VentGuard (DC-VG-2, DC-VG-3, DC-VG-4), HydroGuard (DC-HG-8)
310.99.DCE17T	DC-17T		Adaptateur PVC Mâle/Femelle	1" NPT Femelle	3/4" NPT Femelle	Standard (DC2, DC-3, DC-4), VentGuard (DC-VG-2, DC-VG-3, DC-VG-4), HydroGuard (DC-HG-8)
310.99.DCE35	DC-35		Adaptateur PVC Mâle/Femelle	3/8" NPT Femelle	3/4" NPT Femelle	Standard (DC-BB, DC-1), VentGuard (DC-VG-BB, DC-VG-1), HydroGuard (DC-HG-1)
310.99.DCE36	DC-36		Adaptateur PVC Mâle/Femelle	3/8" NPT Femelle	1" NPT Femelle	Standard (DC-BB, DC-1), VentGuard (DC-VG-BB, DC-VG-1), HydroGuard (DC-HG-1)
310.99.DCE37	DC-37		Adaptateur PVC Mâle/Femelle	3/8" NPT Femelle	1/2" NPT Femelle	Standard (DC-BB, DC-1), VentGuard (DC-VG-BB, DC-VG-1), HydroGuard (DC-HG-1)
310.99.DCESDVA12M	DC-SDVA-12M		adaptateur de soupape de ventilation en acier	1" NPT Femelle	3/4" NPT Femelle	Standard (DC2, DC-3, DC-4), VentGuard (DC-VG-2, DC-VG-3, DC-VG-4)
310.99.DCESDVA16M	DC-SDVA-16M		adaptateur de soupape de ventilation en acier	1" NPT Femelle	1" NPT Femelle	Standard (DC2, DC-3, DC-4), VentGuard (DC-VG-2, DC-VG-3, DC-VG-4)

(**) = compatible en 1" NPT, 1" BSPT, 1" BSPP

Plage de température recommandée : de -29°C à +93°C

Compatibilité Chimique : Compatible avec toutes les huiles minérales, la plupart des huiles synthétiques et le diesel.

ACCESSOIRES DE RÉSERVOIRS

Supports et adaptateurs pour filtres à air dessiccants - Gamme DES-CASE



Supports pour filtres à air dessiccants - Gamme DES-CASE

ACCESSOIRES DE RÉSERVOIRS

Code de commande	Référence	Visuel	Description	Implantation reniflard	Implantation équipement	Compatible avec reniflards
310.99.DCEXVA12M	DC-EXVA-12M		adaptateur de soupape de ventilation en acier	1" NPT Mâle	3/4" NPT Femelle	Extended (DC-EX1, DC-EX2, DC-EX3, DC-EX4)
310.99.DCEXVA16M	DC-EXVA-16M		adaptateur de soupape de ventilation en acier	1" NPT Mâle	1" NPT Femelle	Extended (DC-EX1, DC-EX2, DC-EX3, DC-EX4)
310.99.DCEXA10	DC-EXA-10		Adaptateur Acier Mâle/Mâle	1" NPT Mâle	1" NPT Femelle	Extended (DC-EX1, DC-EX2, DC-EX3, DC-EX4)
310.99.DCEXA17	DC-EXA-17		Adaptateur Acier Mâle/Mâle	1" NPT Mâle	3/4" NPT Femelle	Extended (DC-EX1, DC-EX2, DC-EX3, DC-EX4)
310.99.DCE12TSD	DC-12-T-SD		Embase acier taraudée	1" NPT Mâle	Ø88,9 + 6 trous de fixation Ø5,5 sur Ø73	Extended (DC-EX1, DC-EX2, DC-EX3, DC-EX4)
310.99.DCEXDVA12M	DC-XDVA-12M		adaptateur de soupape de ventilation en acier	1"1/2-16UN Mâle	3/4" NPT Femelle	Extreme Duty (DC-XD-6)
310.99.DCEXDVA16M	DC-XDVA-16M		adaptateur de soupape de ventilation en acier	1"1/2-16UN Mâle	1" NPT Femelle	Extreme Duty (DC-XD-6)
310.99.DCEDSA17	DC-DSA-17		adaptateur de soupape de ventilation en acier	1"1/2 -16UN Mâle	3/4" NPT Femelle	Extreme Duty (DC-XD-6)
310.99.DCEDSA10	DC-DSA-10		adaptateur de soupape de ventilation en acier	1"1/2 -16UN Mâle	1" NPT Femelle	Extreme Duty (DC-XD-6)

Plage de température recommandée : de -29°C à +93°C

Compatibilité Chimique : Compatible avec toutes les huiles minérales, la plupart des huiles synthétiques et le diesel.



CATALOGUE 2023

ACCESSOIRES DE RESERVOIRS

Niveaux visuels, électriques

Édition Mars 2023

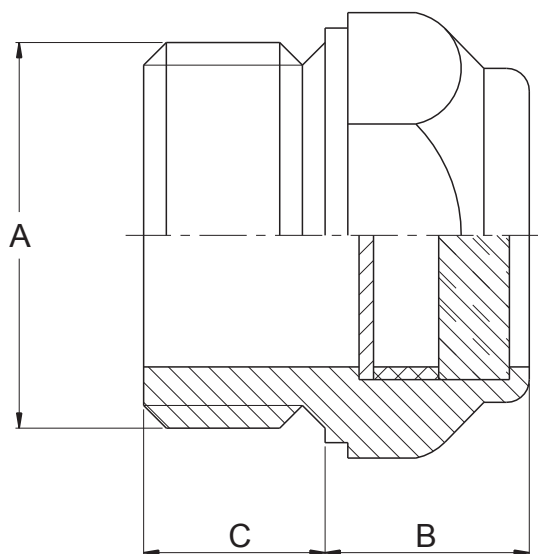
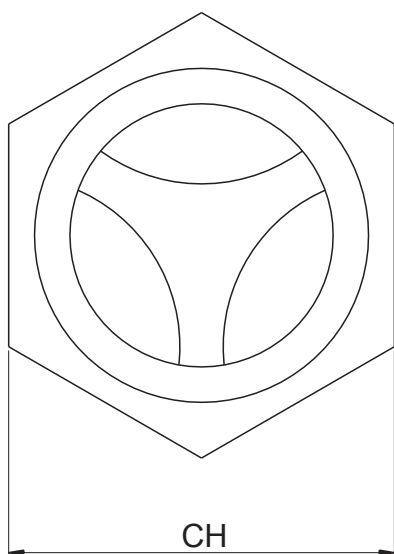

200

Ancien code	Code de commande	A BSP	Dimensions (mm)			Masse Kg	Code joint fibre*
			B	C	CH		
A3-001	118.014.38A	1/4"	9	8	17	0,006	480.FIB.01400
A3-002	118.038.38A	3/8"	10	9	22	0,009	480.FIB.03800
A3-003	118.012.38A	1/2"	11	9	27	0,013	480.FIB.01200
A3-004	118.034.38A	3/4"	11	11	32	0,020	480.FIB.03400
A3-005	118.100.38A	1"	12	10	40	0,032	480.FIB.10000
A3-006	118.114.38A	1"1/4	12	12	50	0,051	480.FIB.11400
A3-007	118.112.38A	1"1/2	9	16	55	0,058	480.FIB.11200
A3-008	118.200.TLA	2"	14	16	70	0,114	480.FIB.20000

Spécifications :
 Matière corps : Aluminium D11S
 Matière niveau : Grilamide
 * joint fibre à commander séparément
 Evitez le contact avec : Gasoil, alcools et solvants



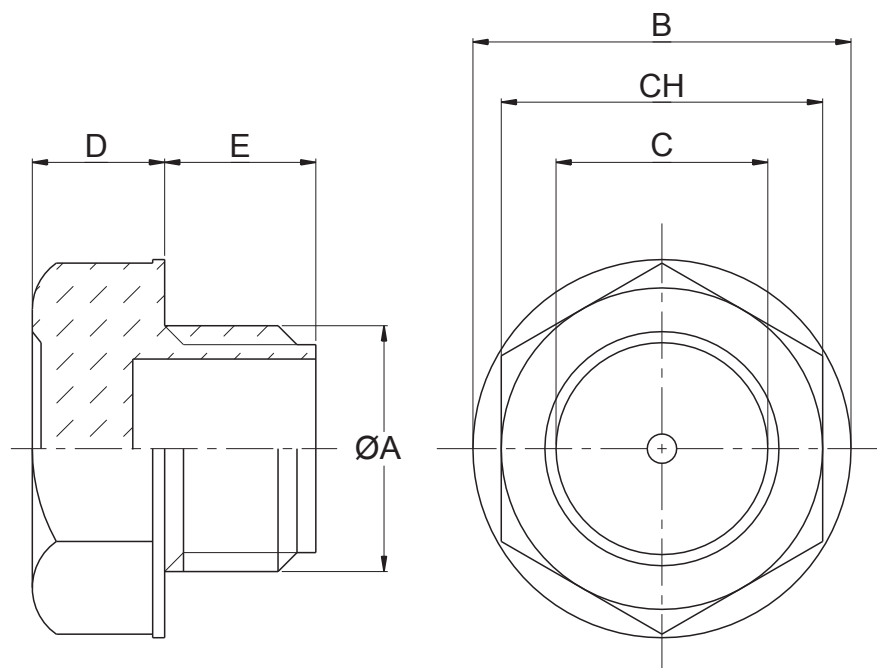

Ancien code	Code de commande	A BSP	Dimensions en mm					Couple de Serrage (Nm)	Masse Kg	Code joint fibre*
			B	C	D	E	CH			
A4-301	118.014.SLNS	1/4"	20	15	17	8	17	0,002	0,002	480.FIB.01400
A4-302	118.038.SLNS	3/8"	22	14	6,5	10,5	18	0,003	0,003	480.FIB.03800
A4-303	118.012.SLNS	1/2"	28	16	8	11	24	0,005	0,005	480.FIB.01200
A4-304	118.034.SLNS	3/4"	35	21	8	12	30	0,008	0,008	480.FIB.03400
A4-305	118.100.SLNS	1"	43	32	11	12	35	0,014	0,014	480.FIB.10000
A4-306	118.114.SLNS	1"1/4	51	33	10	16	42	0,017	0,017	480.FIB.11400
A4-307	118.112.SLNS	1"1/2	58	40	10	20	50	0,047	0,047	480.FIB.11200
A4-308	118.200.SLNS	2"	74	48	12	20	64	-	-	480.FIB.20000

201

Spécifications :

Matière : Résine polyamide transparente haute densité

* joint fibre à commander séparément

Température d'utilisation jusqu'à 100°C

Pression de service : 3 bar



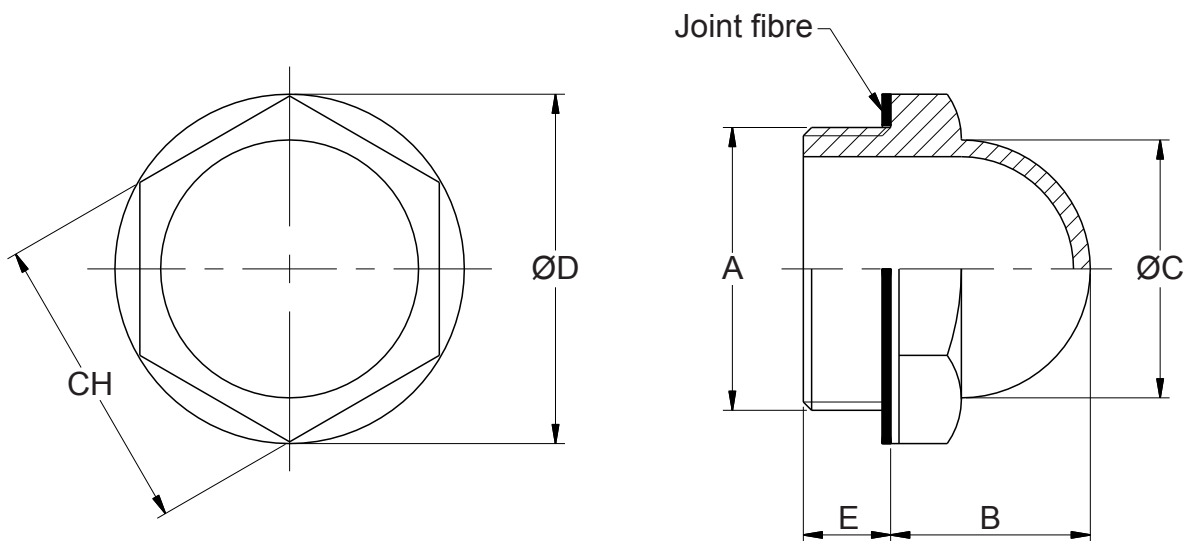

202

Ancien code	Code de commande	A BSP	Dimensions en mm					Couple de Serrage (Nm)	Code joint fibre*
			B	C	D	E	CH		
A4-025	118.038.LSB	3/8"	16	15	22	10	19	8	480.FIB.03800
A4-026	118.012.LSB	1/2"	17	20	28	10	24	12	480.FIB.01200
A4-027	118.034.LSB	3/4"	20	25	35	10	30	16	480.FIB.03400
A4-028	118.100.LSB	1"	24	31	42	10,5	36	16	480.FIB.10000

Spécifications :

Matière : Résine polyamide transparente

* joint fibre à commander séparément

Température d'utilisation jusqu'à 90°C

Résistance aux huiles, gasoil et autres produits chimiques



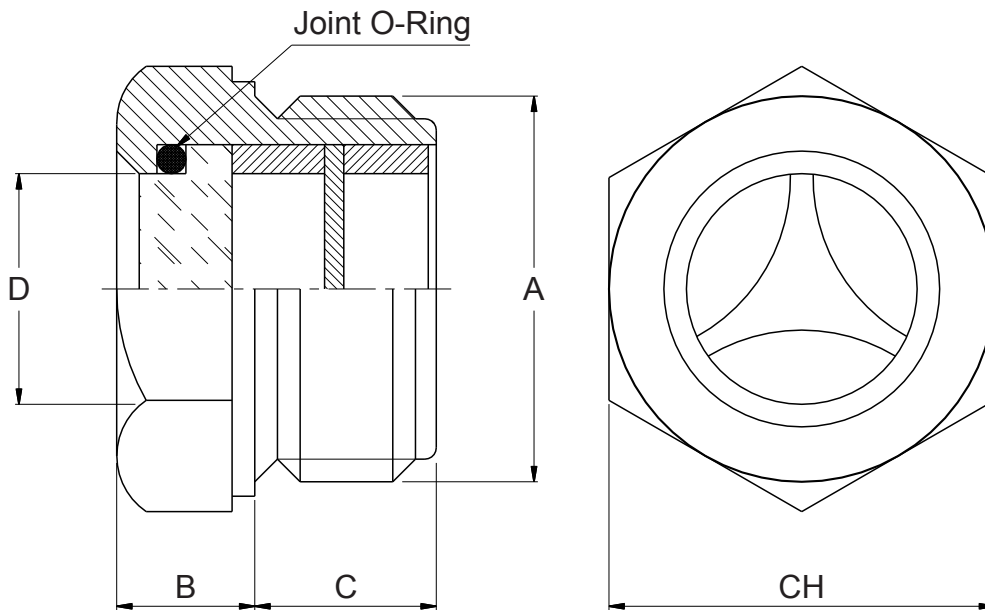

Ancien code	Code de commande	A BSP	Dimensions (mm)				Masse Kg	Code joint fibre*
			B	C	D	CH		
A3-101	118.012.38B.P	1/2"	7	12	13	27	0,042	480.FIB.01200
A3-102	118.034.38B.P	3/4"	8	12	16	32	0,066	480.FIB.03400
A3-103	118.100.38B.P	1"	9	14	22	40	0,111	480.FIB.10000
A3-104	118.114.38B.P	1"1/4	9	15	22	40	0,212	480.FIB.11400
A3-105	118.112.38B.P	1"1/2	9	16	35	55	0,220	480.FIB.11200
A3-106	118.200.38B.P	2"	10	18	44	70	-	480.FIB.20000

Spécifications :

Matière Corps : Laiton OT58 (Aluminium pour A3-105 et A3-106)

Matière Niveau : Verre

Matière joint interne : viton

* joint fibre à commander séparément

Accepte le contact avec le glycole.

Température d'utilisation jusqu'à 200°C

Pression : jusqu'à 15 bar



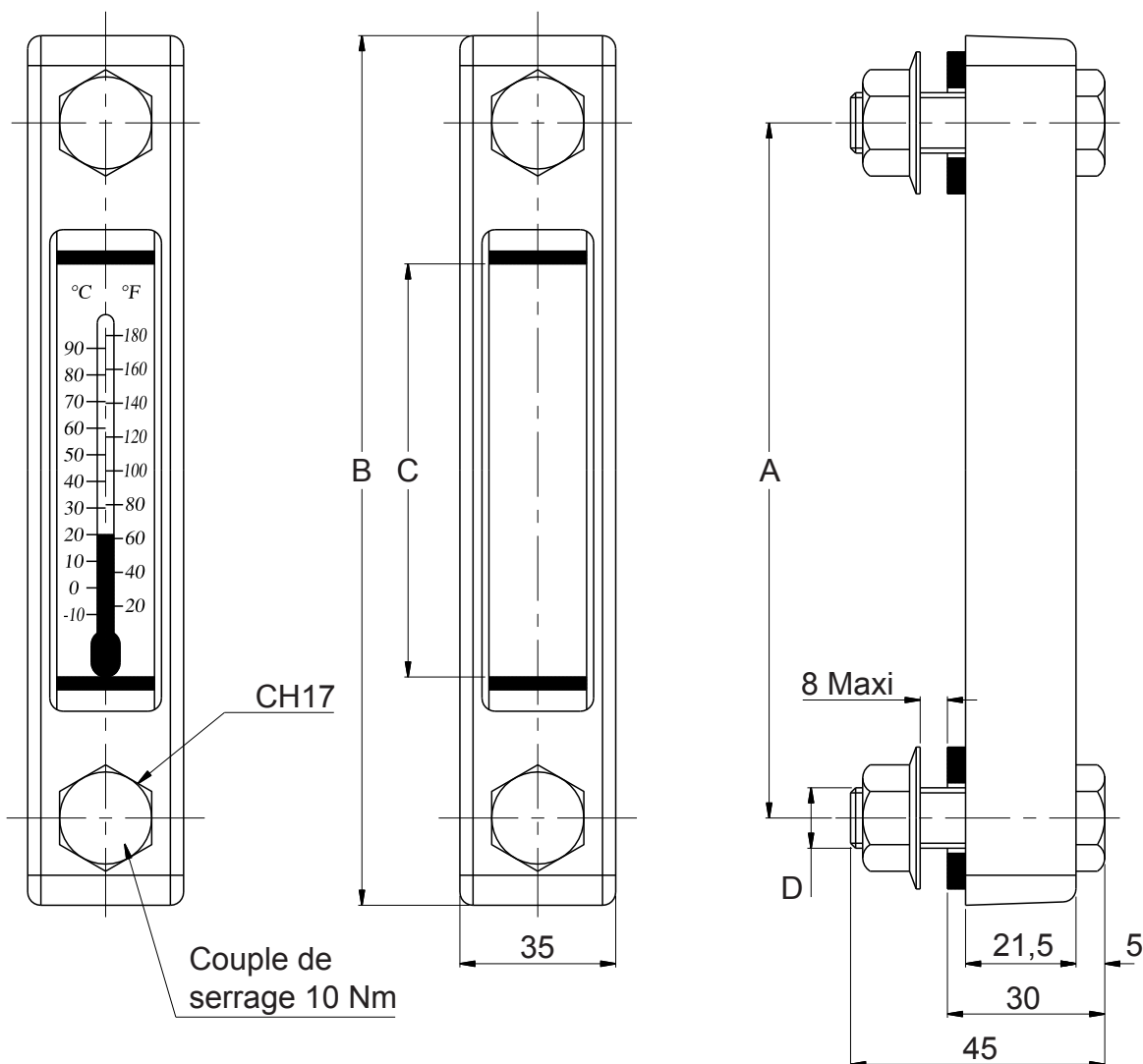

204

Anciens codes		D	Anciens codes		D	Millimètres			Masse Kg
Sans thermomètre	Avec thermomètre		Sans thermomètre	Avec thermomètre		A	B	C	
A4-004	A4-114	M12	A4-007*	A4-117*	M10	76	108	37	0,170
A4-005	A4-115	M12	A4-008*	A4-118*	M10	127	159	88	0,180
A4-006	A4-116	M12	A4-009*	A4-119*	M10	254	284	214	0,240

Exemple de code de commande : **312.L02.A4116**

Thermomètre
Sans = **00**
Avec = **11**

Vis / Entraxe

- 4 = M12 / 76
- 5 = M12 / 127
- 6 = M12 / 254
- 7 = M10 / 76
- 8 = M10 / 127
- 9 = M10 / 254

Spécifications :

Matière profilé : Aluminium

Matière vis, écrous, rondelles : Acier zingué

Matière joints : Nitrile

Graduation du thermomètre : °C et °F

Température d'utilisation : -20 à +80°C

Pression Maxi : 1 bar

*Sur demande



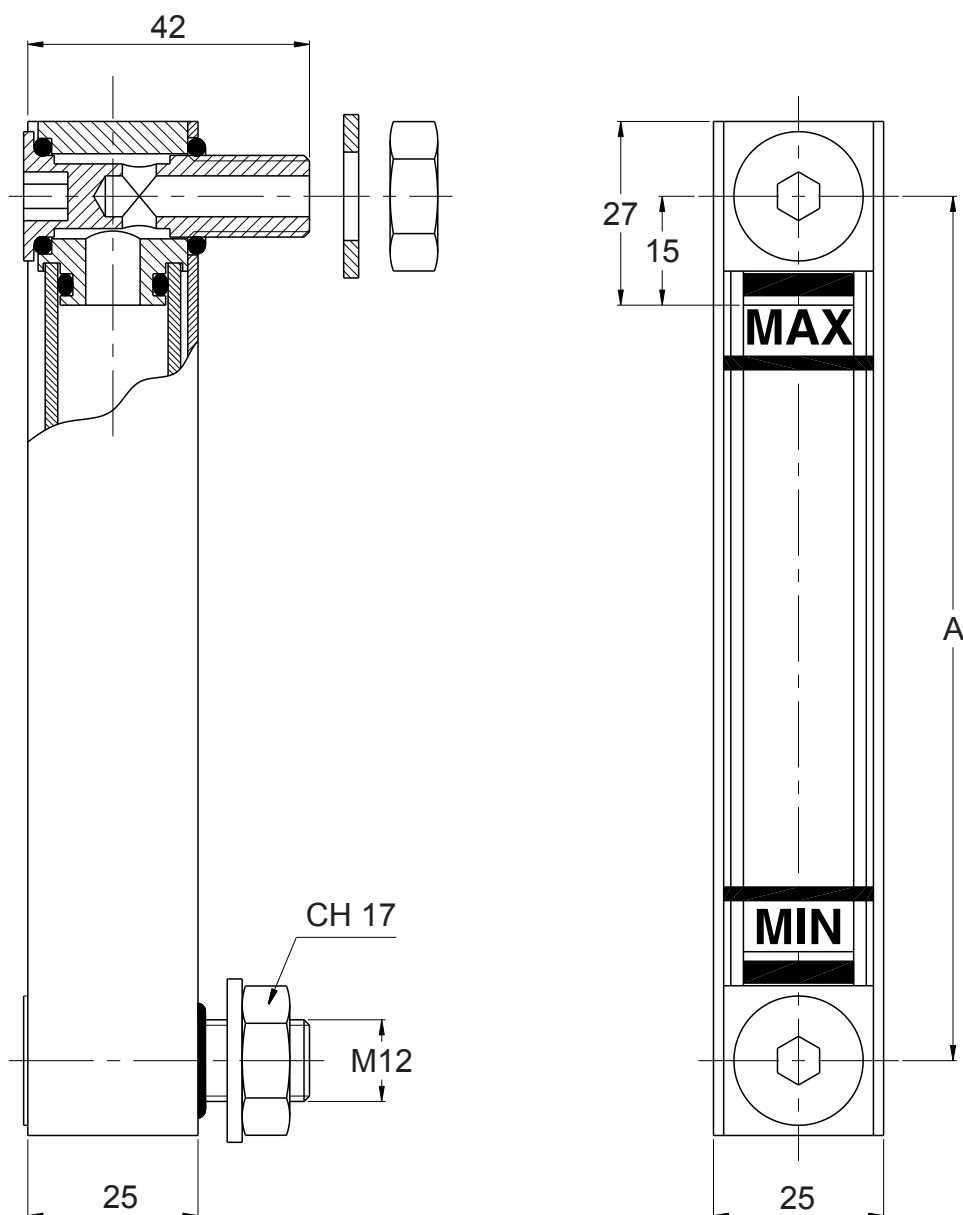

Compatible avec le skydroll, l'eau glycole...

Ancien code	Code de commande	A (mm)
A4-504	312.L06.A4504	76
A4-505	312.L06.A4505	127
A4-506	312.L06.A4506	254

Exemple de code de commande
312.L06.A4504V

Joints
 EPDM = -
 Viton = V
 Silicone = S

Spécifications :
 Matière tube : Pyrex
 Matière carter et connecteurs : Aluminium anodisé
 Matière vis, écrous, rondelles : Inox 316
 Matière joints standards : EPDM
 Options : Vis M10, Joints VITON, silicone, Thermomètre,
 Contact électrique niveau bas



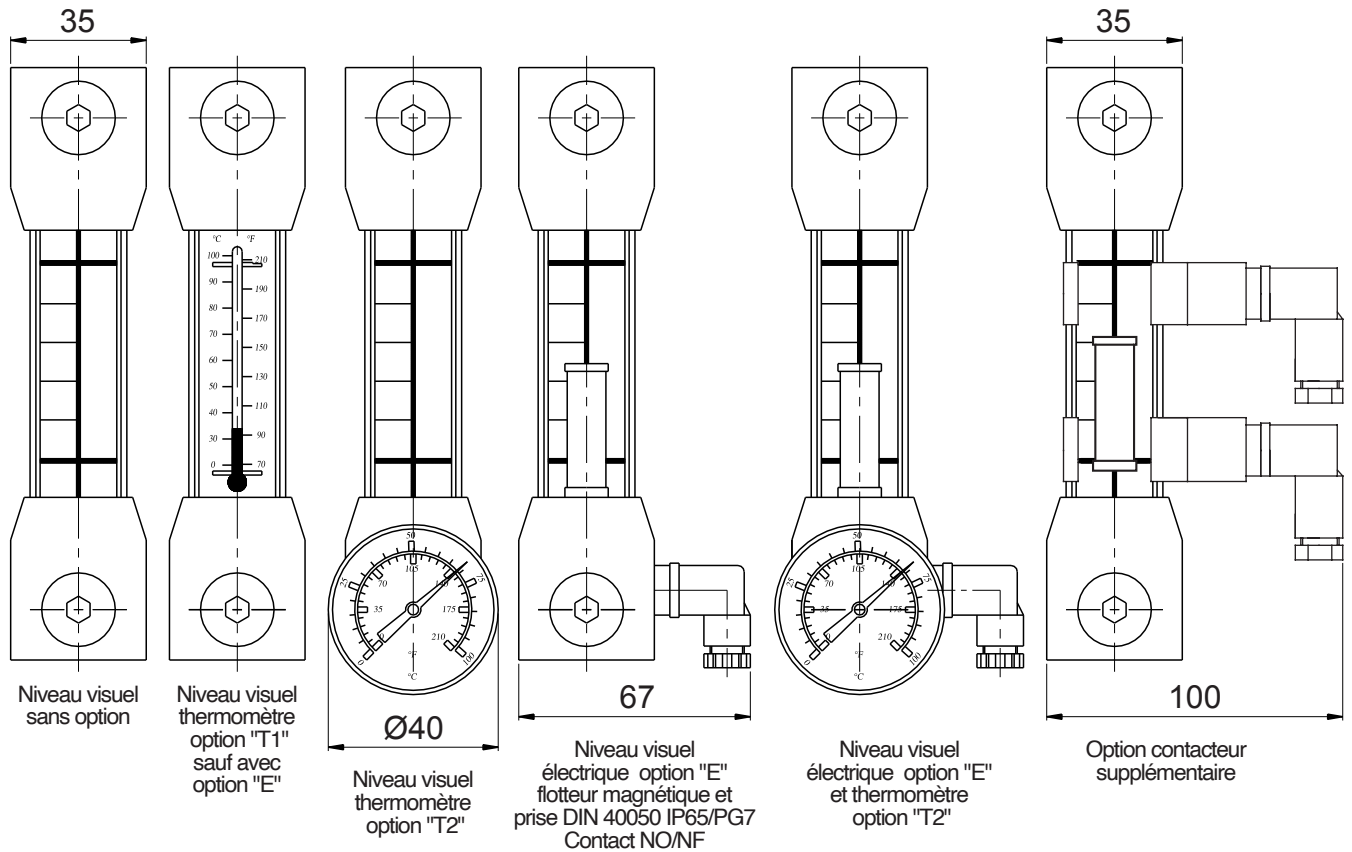

Exemple de désignation

A4V/E/T2/254/M12/R

R Option gicleur anti-roulis

M10 Vis de fixation M10

M12 Vis de fixation M12

L Longueur suivant votre application
"L" (Maxi 1027mm, mini 76mm)
(Mini 127mm avec option électrique)

T1 Option thermomètre dans le tube (sauf électrique)

T2 Option thermomètre à cadran (hauteur 70mm)
avec vis M12 ou 3/8"

E Option électrique avec flotteur et prise IP65 (pour L>100mm)

A4V Niveau visuel

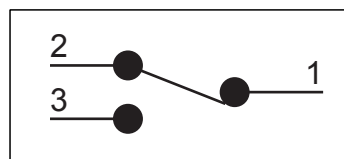
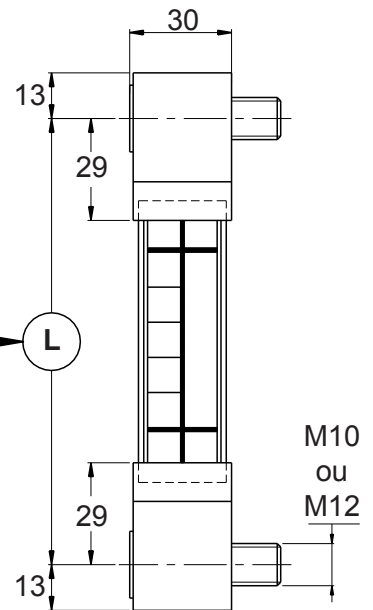

Spécifications :

Matière corps : Polyamide - Tube : Acrylique - Capot : Aluminium

Matière Vis haute : Acier zingué - Vis basses : Laiton chromé

Température de fonctionnement : -20 à +70°C - Tension Maxi 150V

Intensité AC/DC : 1A - Puissance AC : 20W - DC : 20VA

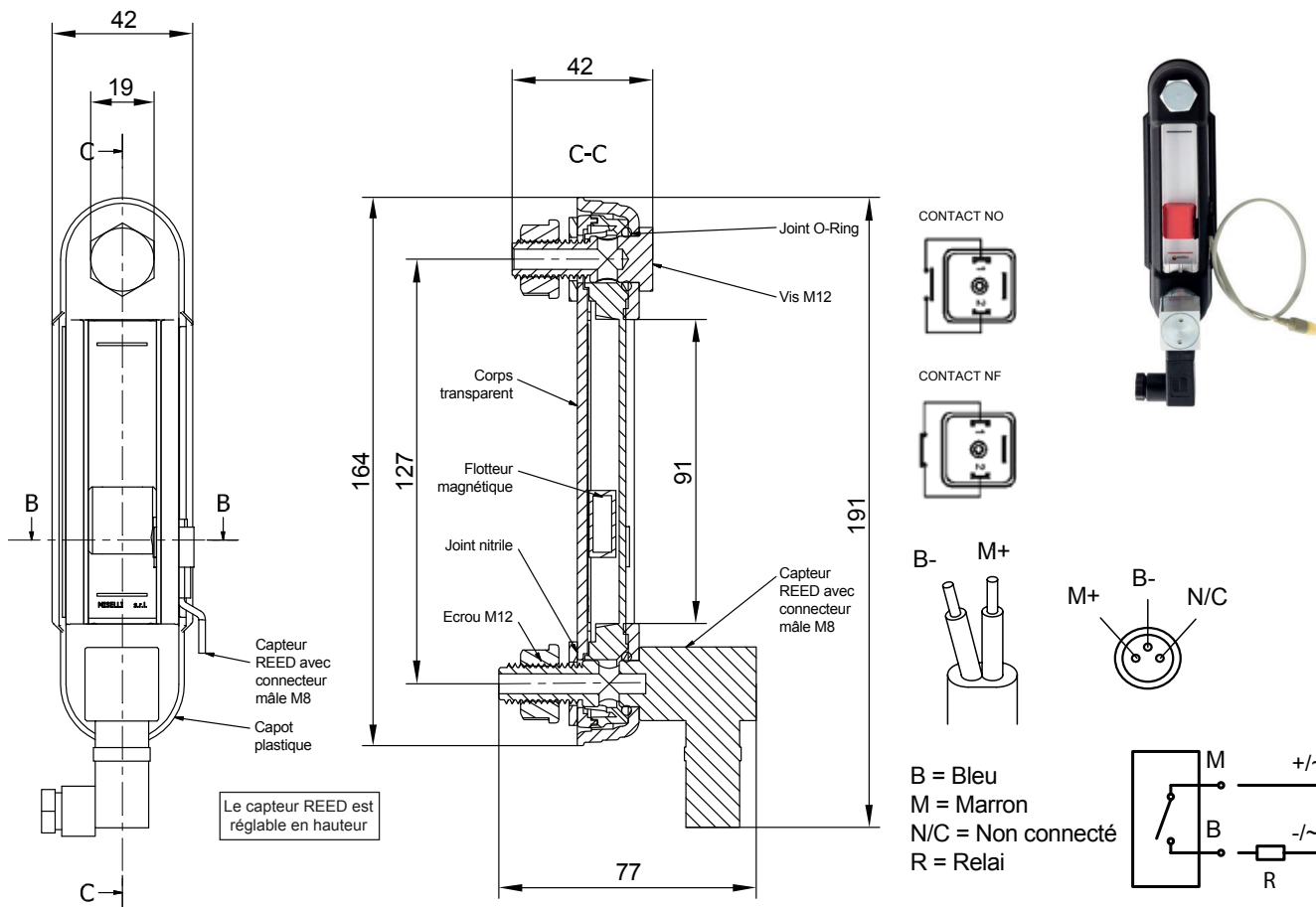

Le flotteur en technopolymère contient un élément magnétique qui ferme le contact électrique lorsqu'il atteint le capteur de niveau «REED».

Le capteur électrique de température maxi (calibré à 60°C-70°C) est incorporé dans le boulon M12 zingué avec connecteur pivotant DIN (degré de protection IP65).

Fonctionnalités : en plus de l'inspection visuelle, l'élément flottant ferme le circuit électrique lorsqu'il atteint le niveau minimum pré réglé.

Une fois que la température maximale pré réglée est atteinte, le capteur de température ferme le circuit électrique en NO (ouvre le circuit électrique en NF).

Options : Sonde électrique de température maxi étalonnée à 60°C ou 70°C; contact électrique normalement ouvert (NO) ou normalement fermé (NF).

Code de commande : **XL127-PLAST-SL-ST-NO**

Température de fonctionnement max 80°C.
Couple de serrage maximum recommandé = 5 Nm.
Pression de service max 1 bar.

Contact
Normalement Ouvert = **NO**
Normalement Fermé = **NF**

Caractéristiques électriques mini du capteur de niveau REED

Type de capteur	REED 2 fils
Tension Maxi applicable	3/30V AC/DC
Contacts électriques	NO (Normalement Ouvert)
Courant de commutation	0,2A
Puissance nominale (charge ohmique)	6W
Température de service	-10/+70°C
Indice de protection	IP67

Caractéristiques électriques maxi du capteur de température

Type de capteur	Interrupteur de température bimétal
Source de courant	AC DC
Contacts électriques	NO (Normalement Ouvert) NF (Normalement Fermé)
Tension maximale applicable	250V CA 10A
Fiche de connexion	DIN 43650
Degré de protection	IP65
Étalonnage	60°C / 70°C
Tolérance	± 5 ° C

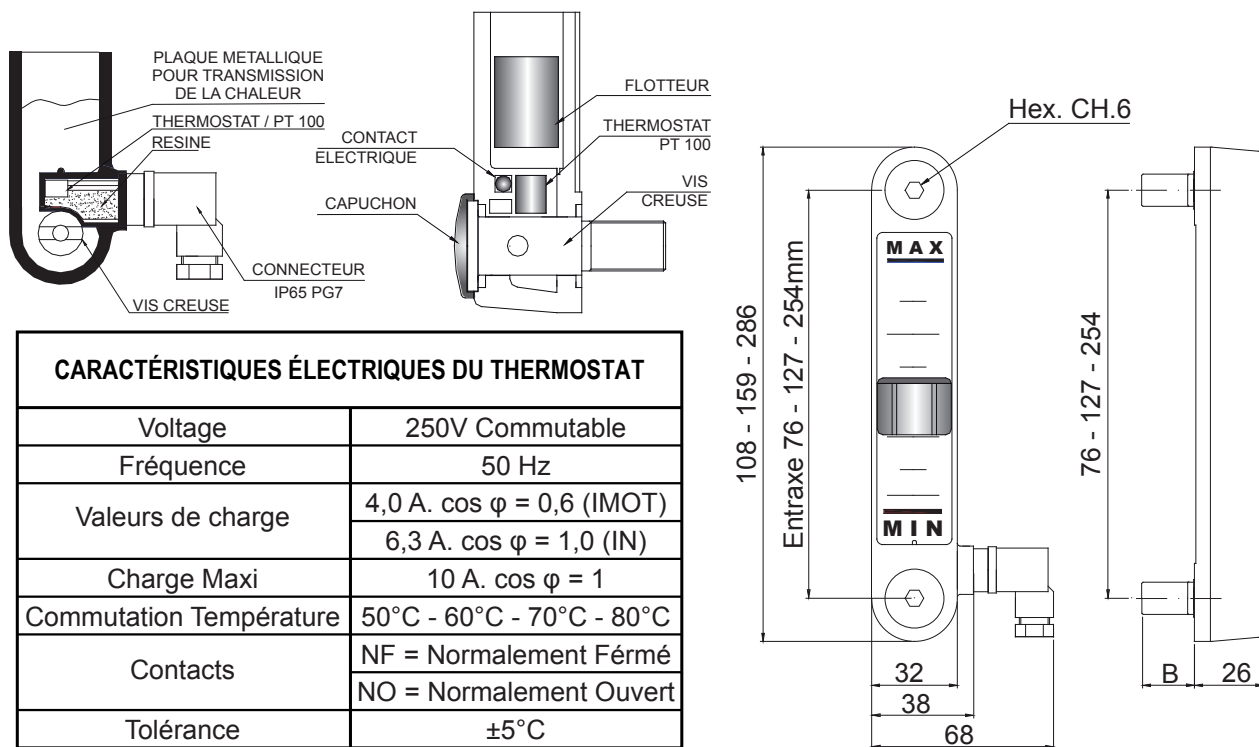

CARACTÉRISTIQUES ÉLECTRIQUES DU THERMOSTAT	
Voltage	250V Commutable
Fréquence	50 Hz
Valeurs de charge	4,0 A. cos φ = 0,6 (IMOT)
	6,3 A. cos φ = 1,0 (IN)
Charge Maxi	10 A. cos φ = 1
Commutation Température	50°C - 60°C - 70°C - 80°C
Contacts	NF = Normalement Fermé
	NO = Normalement Ouvert
Tolérance	±5°C

CONTACT ÉLECTRIQUE	NO en Présence	NF en Présence	NO / NF
	STANDARD	Sur demande	Sur demande
Schéma électrique			
Pouvoir de coupure en DC	40W	20W	20W
Pouvoir de coupure en AC	40V.A.	20V.A.	20V.A.
Intensité du courant en DC - AC	2A	1A	1A
Tension de commutation	230 VDC/VAC	150 VDC/VAC	150 VDC/VAC
Plage de température	-20°C +80°C		

Exemple de commande : TL - TE - 127 - D - 1 - A - 3

CARACTERISTIQUES DES NIVEAUX		CAPUCHON	B
E	Électrique	Bleu	16
T	Thermostat	Jaune	22
TE	Thermostat + électrique	Rouge	
P	PT 100	Gris	
PE	PT 100 + Électrique	Orange	

ENTRAXE
76
127
254

TYPE DE VIS	
A ⁽¹⁾	Laiton nickelé M10
B	Laiton nickelé M12
Z	Inox 316 M10
D	Inox 316 M12

A⁽¹⁾ = Seulement pour niveau E

CONTACT ÉLECTRIQUE EN L'ABSENCE DE LIQUIDE	
0 ⁽²⁾	Sans contact
1	Ouvert
2	Fermé
3	NO / NF

0⁽²⁾ = Seulement pour niveaux P et T

CAPUCHON	
A	OUI
B	NON

CARACTERISTIQUES DU THERMOSTAT	
0 ⁽²⁾	Sans thermostat
1	50°C NO
2	60°C NO
3	70°C NO
4	80°C NO
5	50°C NF
6	60°C NF
7	70°C NF
8	80°C NF

0⁽²⁾ = Seulement pour niveaux P et T



Spécifications :

Matière corps : à base de polyamide TR55LX (Grilamid™) ou polycarbonate

Pression Maxi : 5 bar

Couple de serrage : 10 Nm

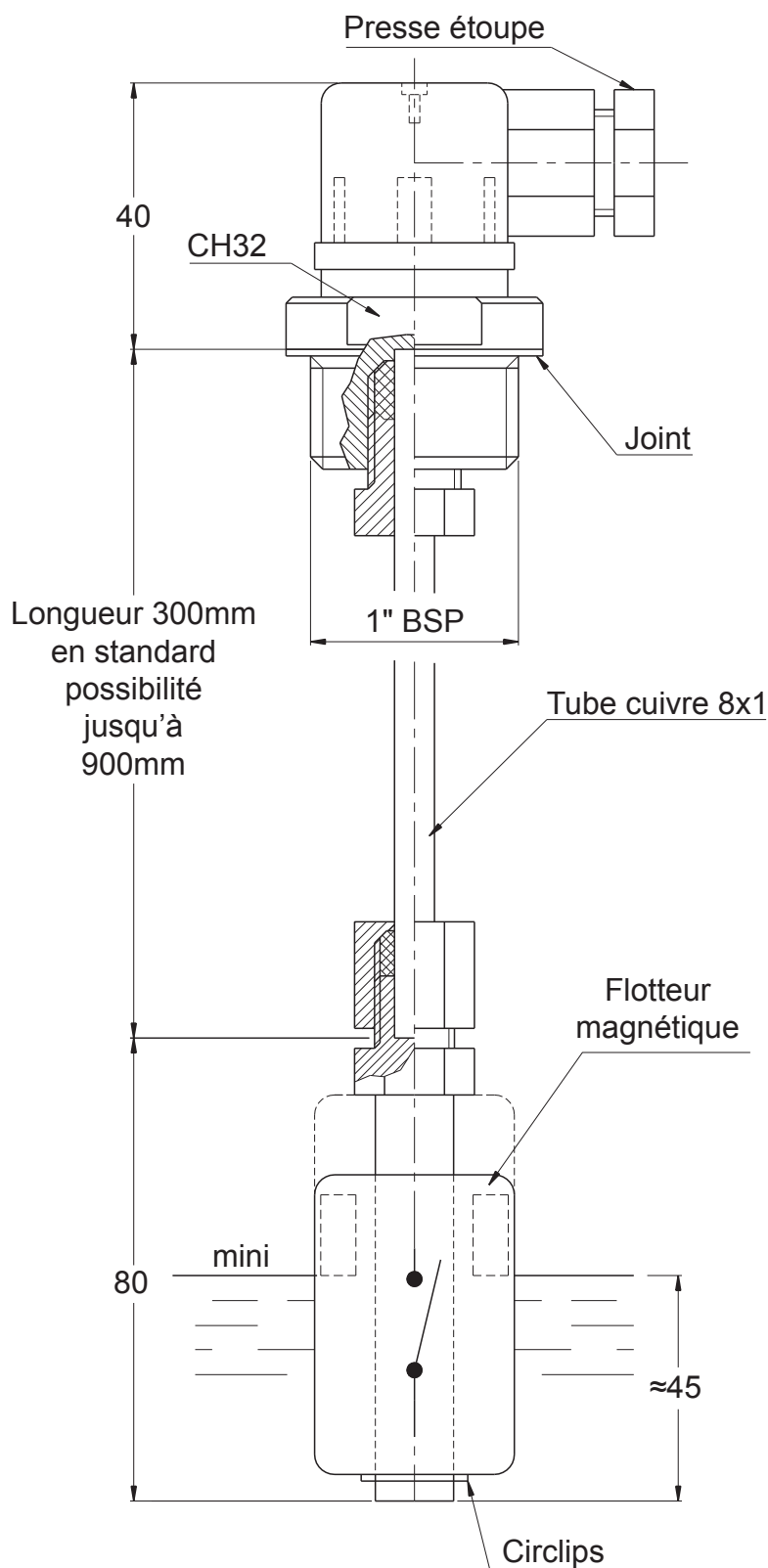

Symbole

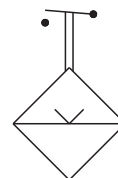

Branchement électrique

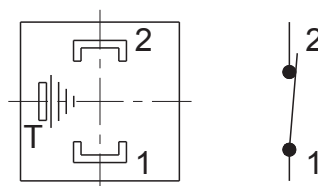

Ancien code : **A4-211**

Code de commande : **312.L06.A421**

Puissance : 60W en DC, 60VA en AC
 Intensité : 0,8A (résistif)
 Tension Maxi : 220V - 50Hz
 Températures mini/Maxi : -10 à +80°C
 Pression Maxi : 10 bar
 Viscosité Maxi : 150 cSt
 Position d'utilisation : Verticale
 Inclinaison Maxi : 15°

Indicateur de niveau électrique à visser

NIVEAUX ELECTRIQUES

209

Spécifications :

Matière corps : Nylon

Matière : Flotteur : Résine expansée NBR

Contact : NO (en position mini) inversable par retournement du flotteur

Protection électrique : IP65 DIN 40065

Masse : 0,236Kg



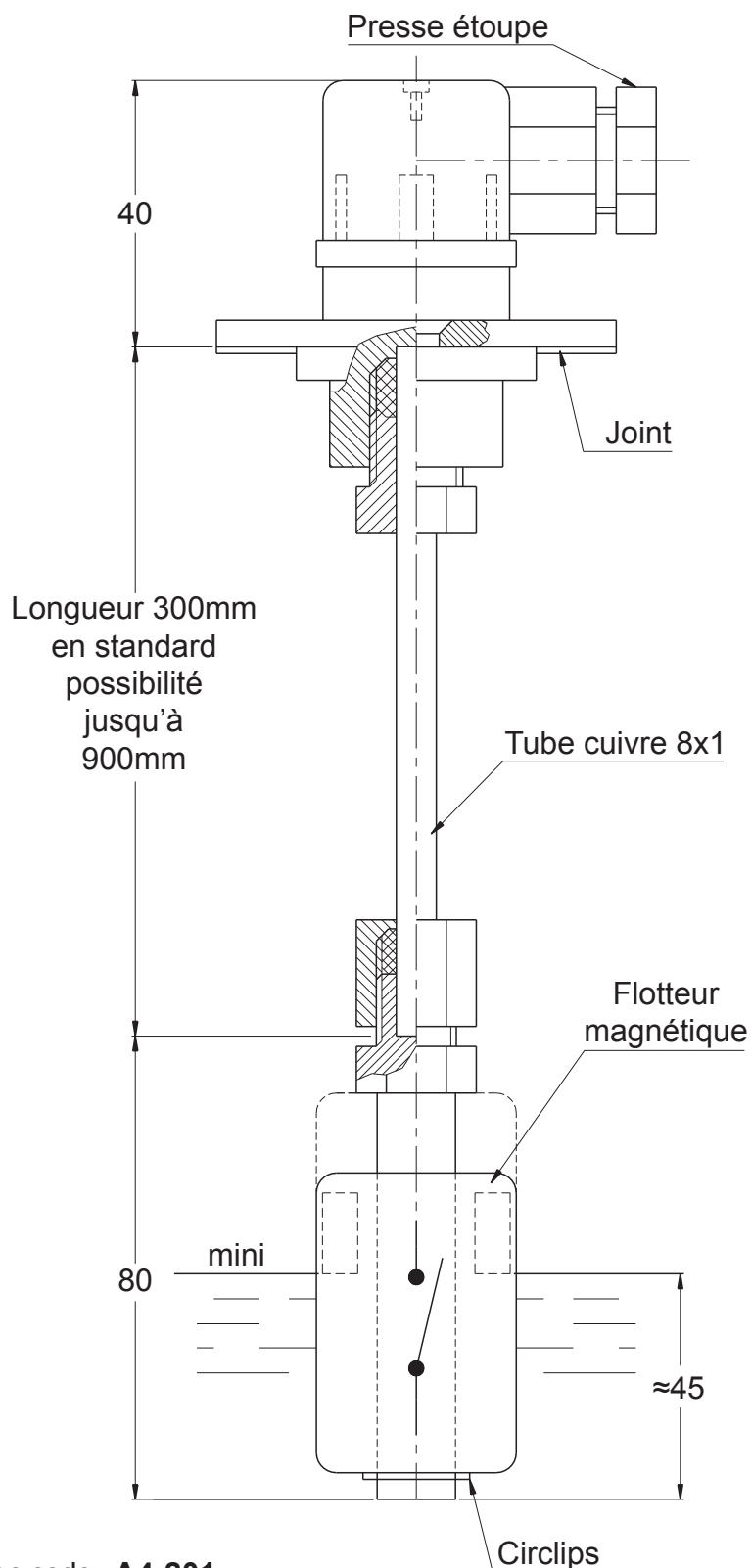

Symbole

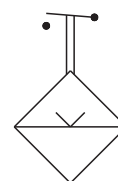

Branchement électrique

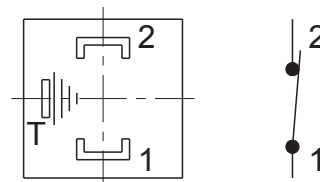

Puissance : 60W en DC, 60VA en AC
 Intensité : 0,8A (résistif)
 Tension Maxi : 220V - 50Hz
 Températures mini/Maxi : -10 à +80°C
 Pression Maxi : 10 bar
 Viscosité Maxi : 150 cSt
 Position d'utilisation : Verticale
 Inclinaison Maxi : 15°

Usinages à réaliser pour montage sur une platine de réservoir

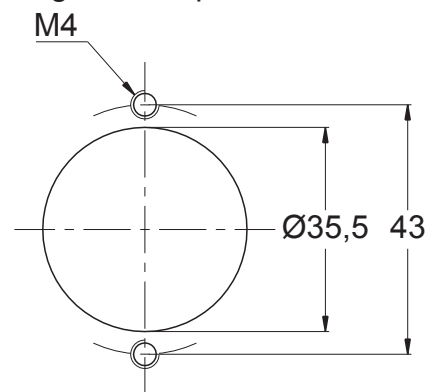

Ancien code : **A4-201**

Code de commande : **312.L06.A420**

Spécifications :

Matière corps : Nylon

Matière : Flotteur : Résine expansée NBR

Contact : NO (en position mini) inversable par retournement du flotteur

Protection électrique : IP65 DIN 40065

Masse : 0,222Kg



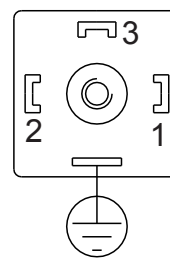
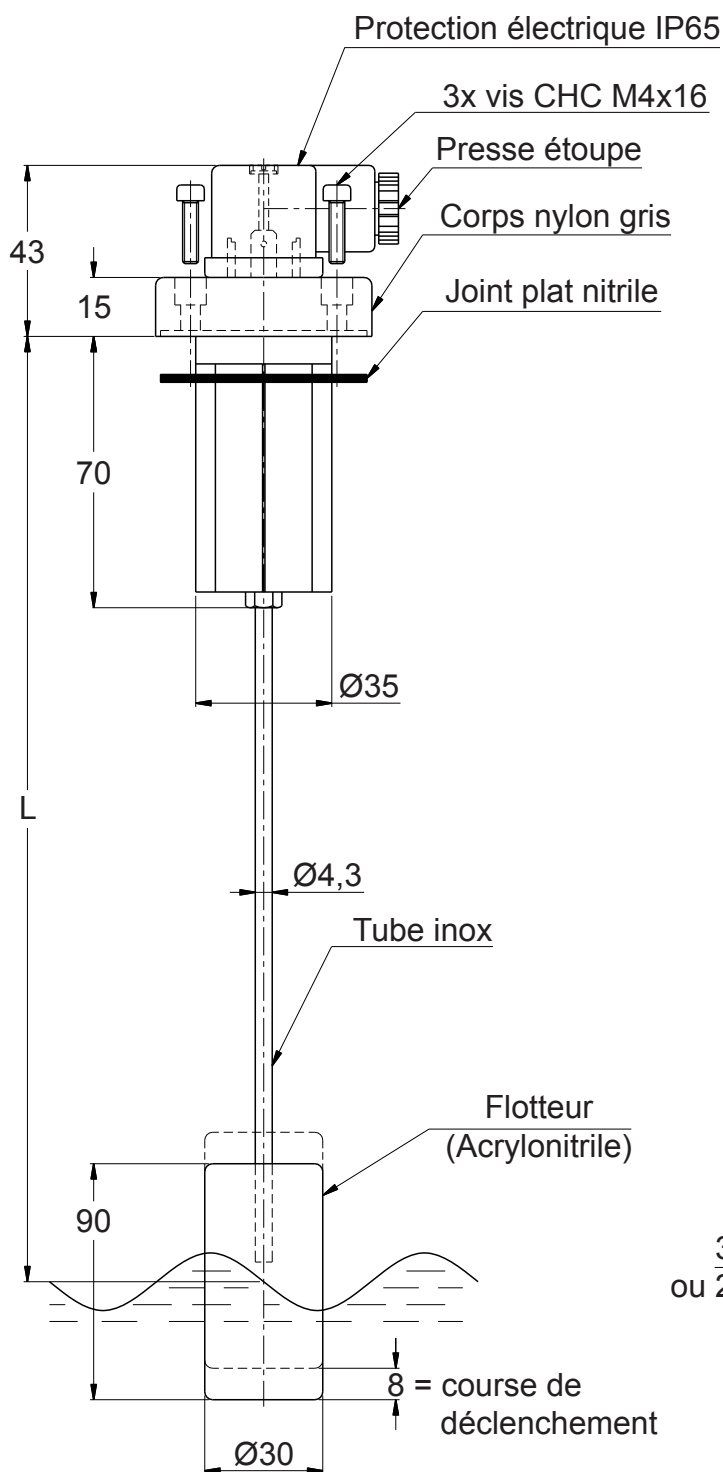

- 1 Alimentation électrique
- 2 Niveau haut
Normalement ouvert en position basse
- 3 Niveau bas
Normalement fermé en position basse

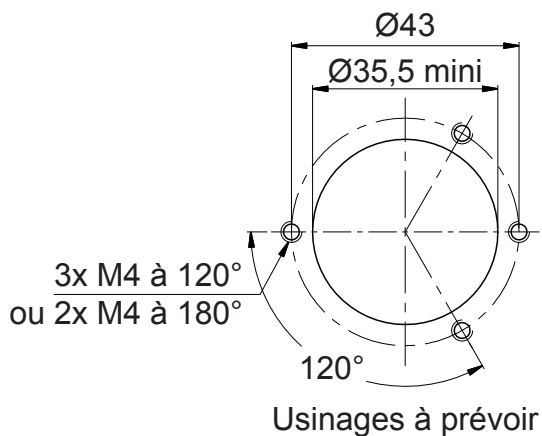
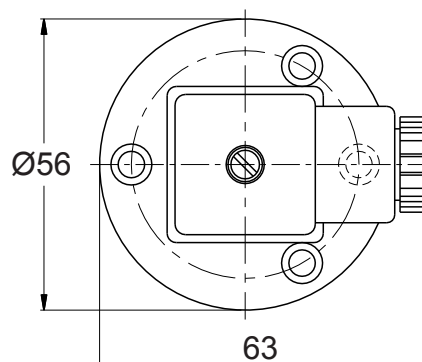

Ancien code	Code de commande	(mm)		Etat	Masse Kg
		L	L(mini)		
A4-223	312.L06.A4223	550	140	NO/NF	0,139
A4-226	312.L06.A4226	1008	170	NO/NF	0,155

Spécifications :

Température de travail : -20 à +80°C

Pression Maxi : 10 bar

Contacts : 1A - 20W - 20VA - 150VDC - 150V AC pour NO/NF

Utilisation non altérée en présence de particules ferreuses



212

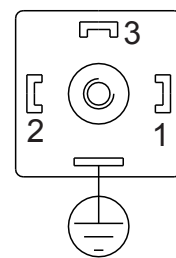
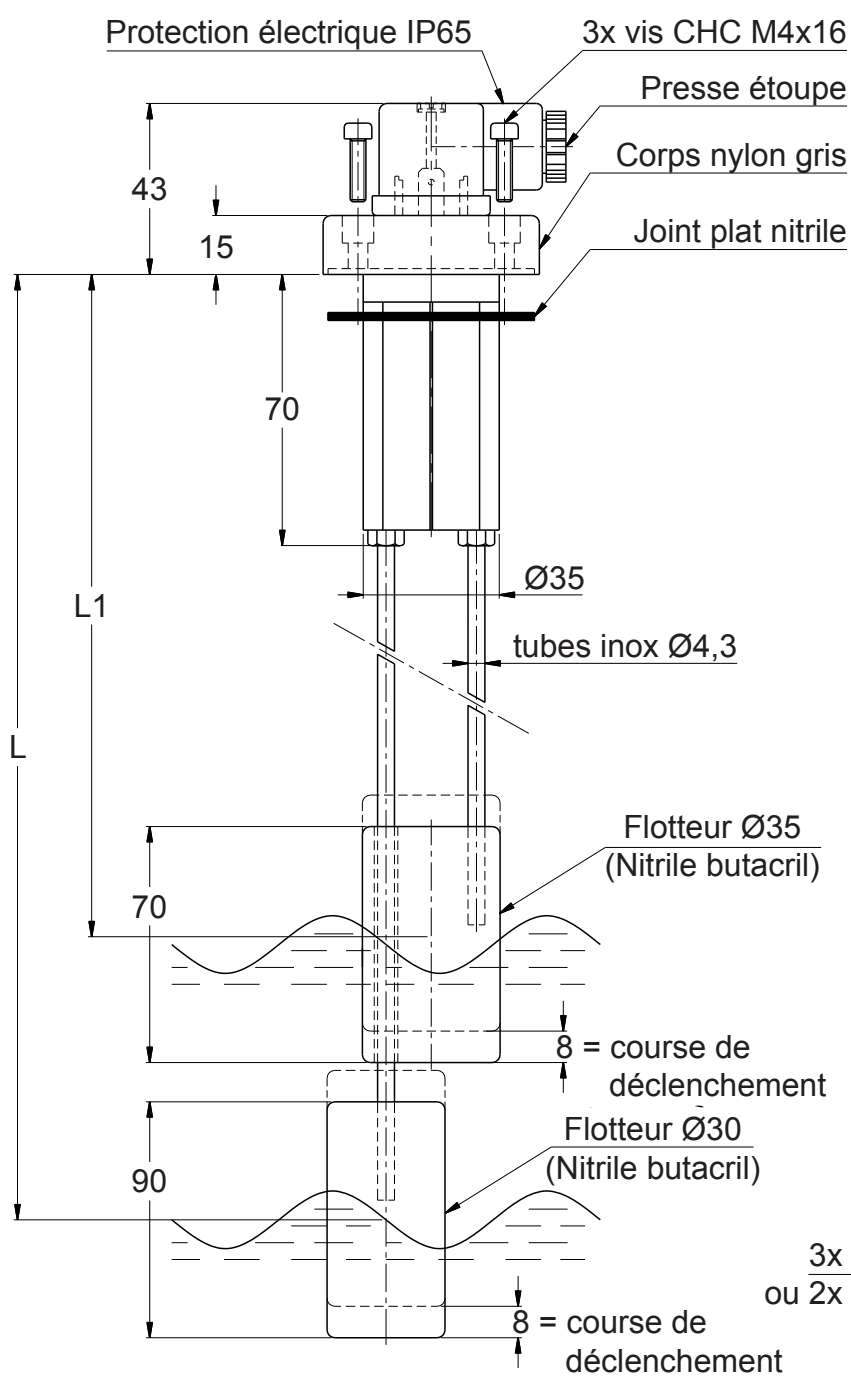

- 1 Alimentation électrique
- 2 Niveau bas
Normalement fermé en position basse
- 3 Niveau haut
Normalement ouvert en position basse

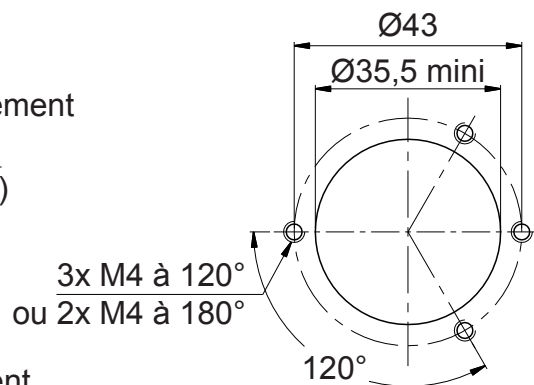
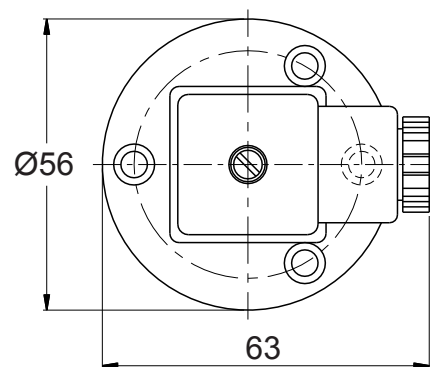

Usinages à prévoir

Nota : La distance minimum entre le niveau haut et le niveau bas doit être $\geq 90\text{mm}$

Ancien code	Code de commande	(mm)		Masse Kg
		L	L1	
A4-215	312.L06.A4215	550	470	0,185
A4-216	312.L06.A4216	1008	970	0,220

Spécifications :

Température de travail : -20 à +80°C

Pression Maxi : 10 bar

Contacts reed : 1A - 30W - 30VA - 250V

Utilisation non altérée en présence de particules ferreuses



Niveau bas L (mm)	Découpe du tube A(mm)	Niveau haut L1 (mm)	Découpe du tube B(mm)
120	116	120	116
140	137	140	137
160	158	160	158
180	179	180	179
200	200	200	200
220	221	220	221
240	242	240	242
260	263	260	263
280	284	280	284
300	305	300	305
320	326	320	326
340	347	340	347
360	368	360	368
380	389	380	389
400	410	400	410
420	431	420	431
440	452	440	452
460	473	460	473
480	494	480	494
500	515	500	515
520	511	520	536
540	532	540	557
560	553	560	578
580	574	580	599
600	595	600	620
620	616	620	641
640	637	640	662
660	658	660	683
680	679	680	704
700	700	700	725
720	721	720	746
740	742	740	767
760	763	760	788
780	784	780	809
800	805	800	830
820	826	820	851
840	847	840	872
860	868	860	893
880	889	880	914
900	910	900	935
920	931		
940	952		
960	973		
980	994		
1000	1015		



Tableau de correspondance Longueur tube / Détection





- 1 Alimentation électrique
- 2 Niveau haut
Normalement ouvert en position basse
- 3 Niveau bas
Normalement fermé en position basse

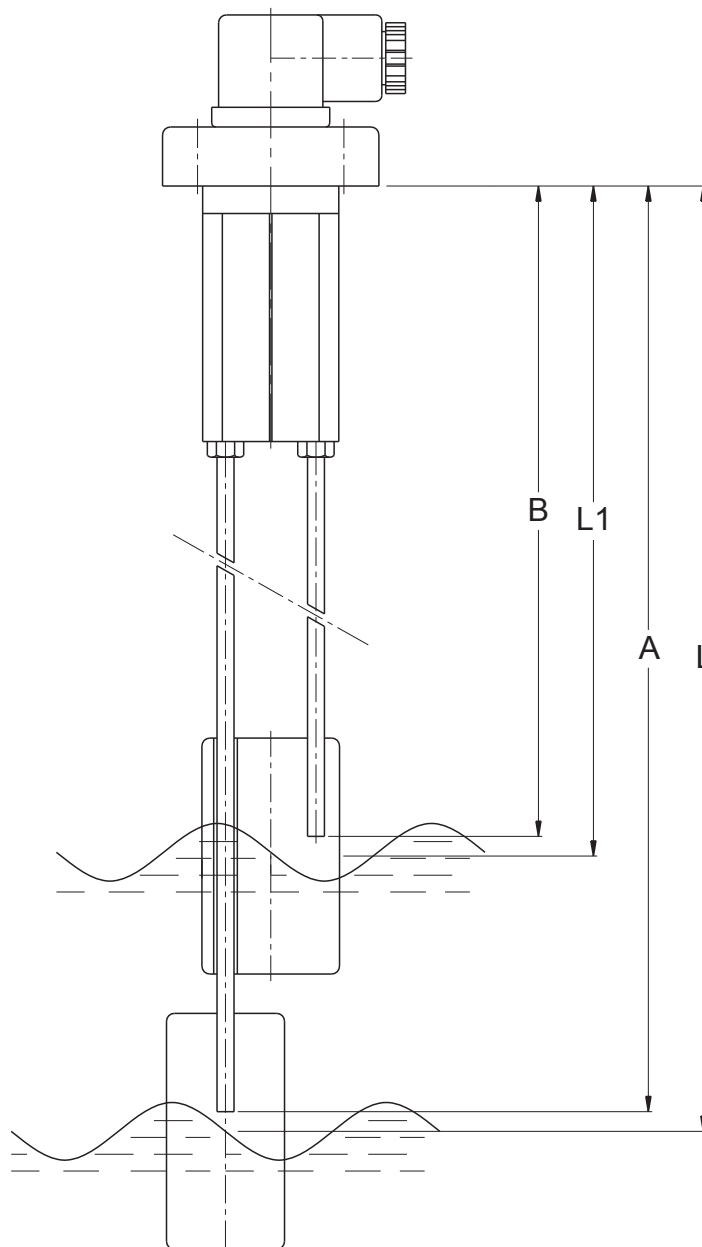
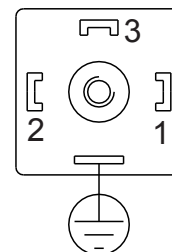
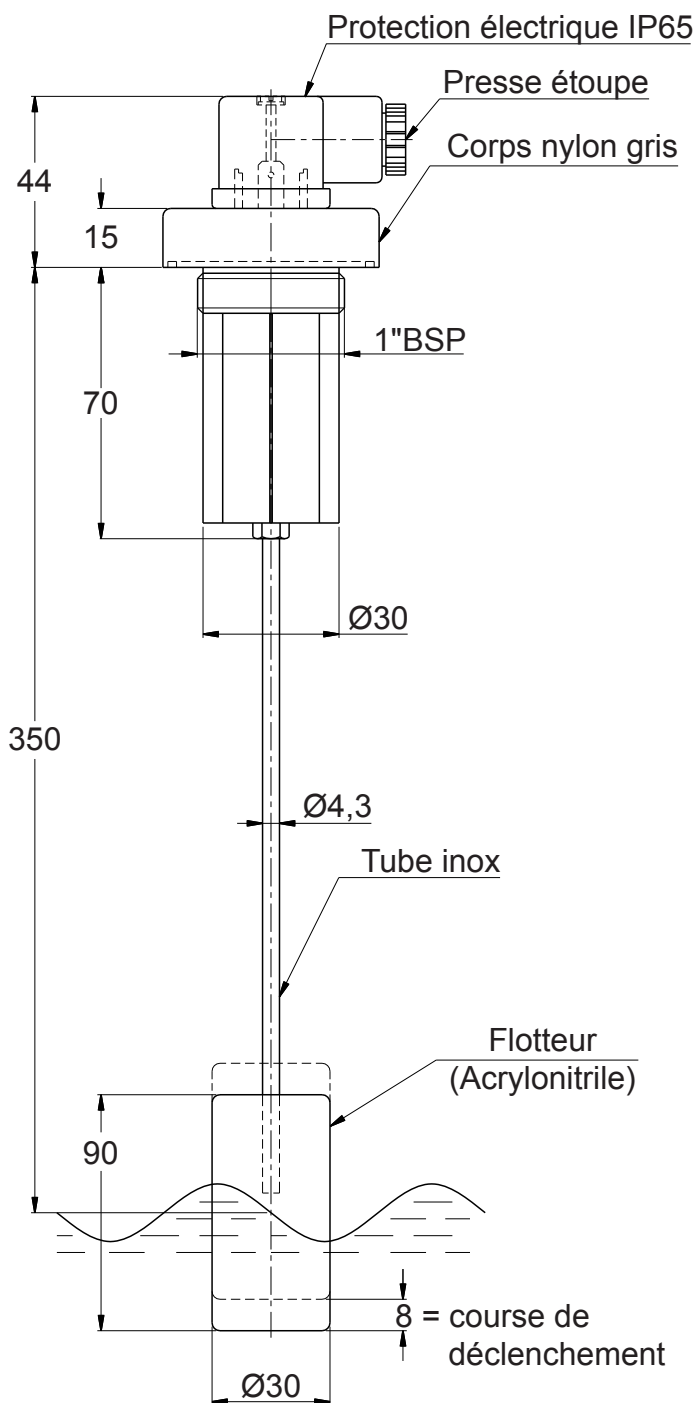
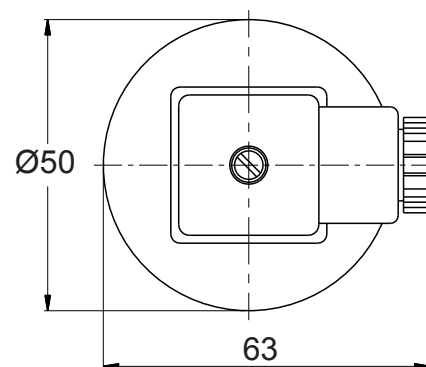

Ancien code	Code de commande	Etat
A4-223-1G	312.L06.A42231	NO/NF

Spécifications :

Température de travail : -20 à +80°C

Pression Maxi : 10 bar

Contacts : 1A - 20W - 20VA - 150VDC - 150V AC pour NO/NF

Utilisation non altérée en présence de particules ferreuses





CATALOGUE 2023

ACCESSOIRES DE RESERVOIRS

Autres accessoires

Édition Mars 2023

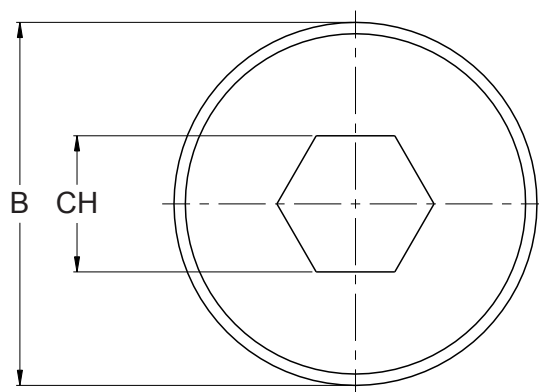
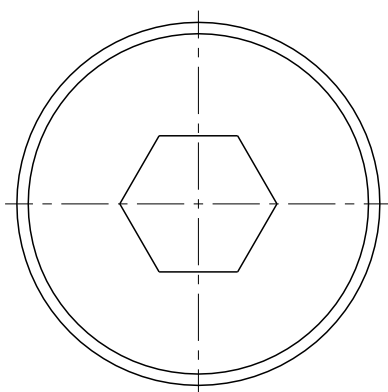
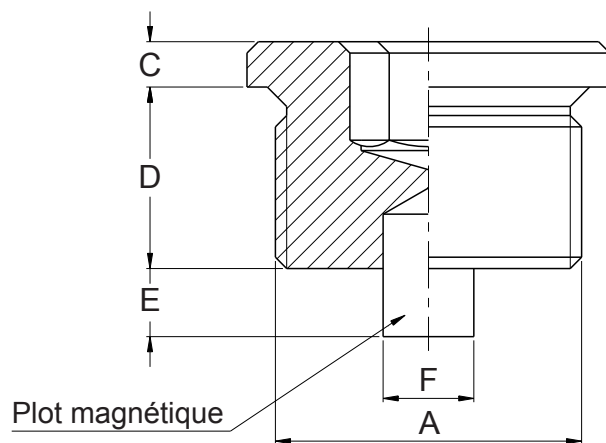
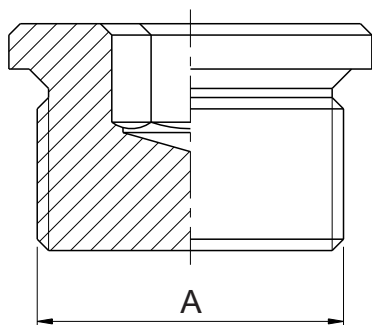

Bouchon Acier			Bouchon magnétique			A BSP	Dimensions en mm					
Ancien code	Code de commande	Masse Kg	Ancien code	Code de commande	Masse Kg		B	C	D	E	F	CH
A10-001	118.018.41B	0,007	A10-101	118.018.36B	0,004	1/8"	14	3	11	5	5	5
A10-002	118.014.41B	0,015	A10-102	118.014.36B	0,008	1/4"	18	3	15	5	5	6
A10-003	118.038.41B	0,023	A10-103	118.038.36B	0,010	3/8"	22	3	12	6	5	8
A10-004	118.012.41B	0,042	A10-104	118.012.36B	0,019	1/2"	26	4	14	6	8	10
A10-005	118.034.41B	0,077	A10-105	118.034.36B	0,031	3/4"	32	4	16	6	8	12
A10-006	118.100.41B	0,126	A10-106	118.100.36B	0,049	1"	40	5	16	10	8	17

A BSP	Code joint cuivre	Code joint fibre
1/8"	480.RON.01800	480.FIB.01800
1/4"	480.RON.01400	480.FIB.01400
3/8"	480.RON.03800	480.FIB.03800
1/2"	480.RON.01200	480.FIB.01200
3/4"	480.RON.03400	480.FIB.03400
1"	480.RON.10000	480.FIB.10000

Spécifications :

Matière : Acier zingué

Alliage d'aluminium pour la version magnétique

Matière Aimant : ALNICO 5

Les joints sont à commander séparément



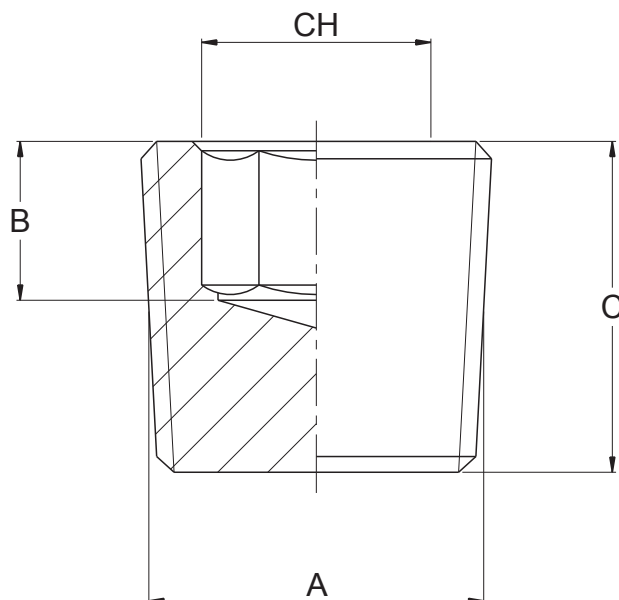

217

Ancien code	Code de commande	A BSP	mm			Masse Kg
			B	C	CH	
A10-301	118.018.42A	1/8"	4	8	5	0,002
A10-302	118.014.42A	1/4"	5	10	7	0,005
A10-303	118.038.42A	3/8"	5	10	8	0,013
A10-304	118.012.42A	1/2"	5	10	10	0,019



Spécifications :
 Matière : Acier zingué

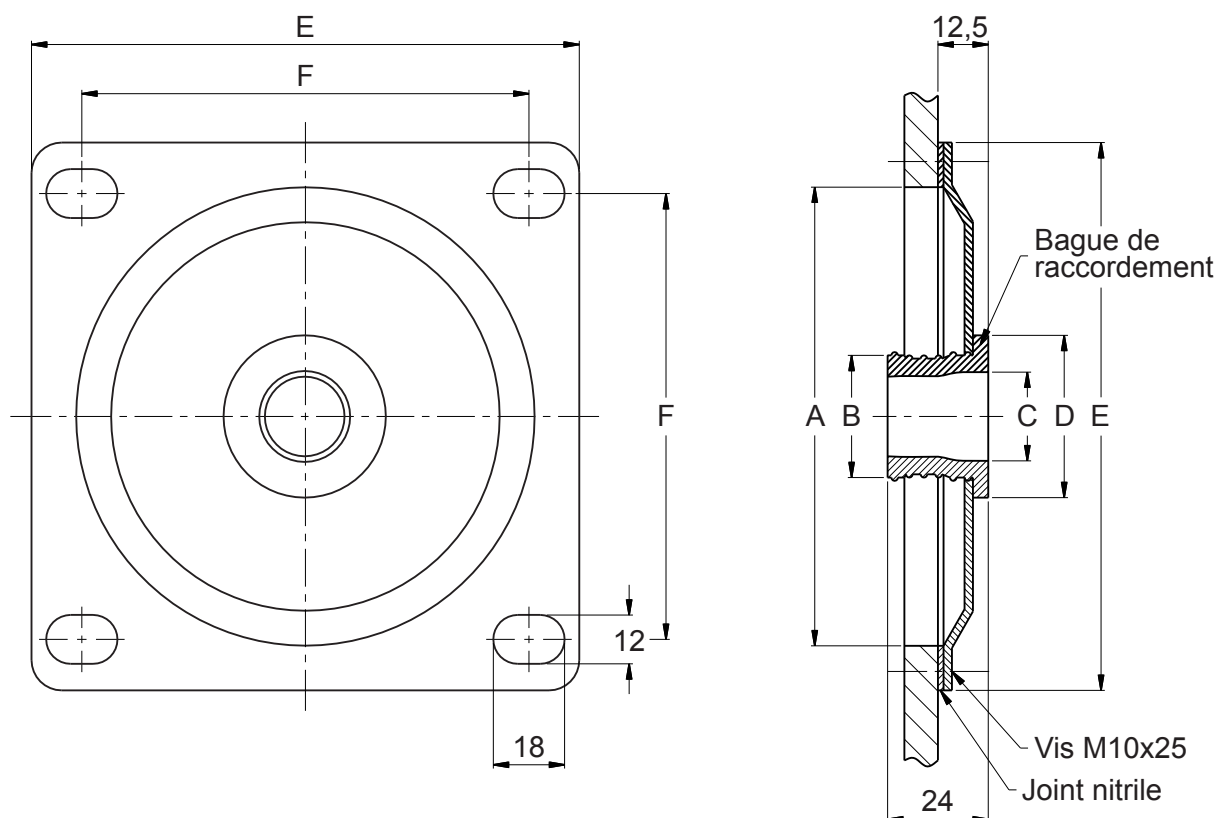

218

Pièce complète		Bague seule		Pour tube Gaz	Dimensions en mm					
Ancien code	Code de commande	Ancien code	Code de commande		A	B	C	D	E	F
R10-001	805.RSI.R10001	R10-101	561.CLO.R10101	1/4"	110	128	15	40	134	108
R10-002	805.RSI.R10002	R10-102	561.CLO.R10102	3/8"	110	28	18	40	134	108
R10-003	805.RSI.R10003	R10-103	561.CLO.R10103	1/2"	110	28	22	40	134	108
R10-004	805.RSI.R10004	R10-104	561.CLO.R10104	3/4"	110	42	28	55	134	108
R10-005	805.RSI.R10005	R10-105	561.CLO.R10105	1"	110	42	35	55	134	108
R10-006	805.RSI.R10006	R10-106	561.CLO.R10106	1"1/4	110	58	44	70	134	108
R10-007	805.RSI.R10007	R10-106	561.CLO.R10106	1"1/4	164	58	44	70	190	159
R10-008	805.RSI.R10008	R10-108	561.CLO.R10108	1"1/2	164	58	50	70	190	159
R10-009	805.RSI.R10009	R10-109	561.CLO.R10109	2"	164	68	61	80	190	159
R10-010	805.RSI.R10010	R10-110	561.CLO.R10110	2"1/2	164	95	77	110	190	159
R10-011	805.RSI.R10011	R10-111	561.CLO.R10111	3"	164	95	89	110	190	159

Matière flasque: Acier embouti peint
 Matière bague de raccordement : Elastomère
 Pièces livrées complètes avec visserie métrique



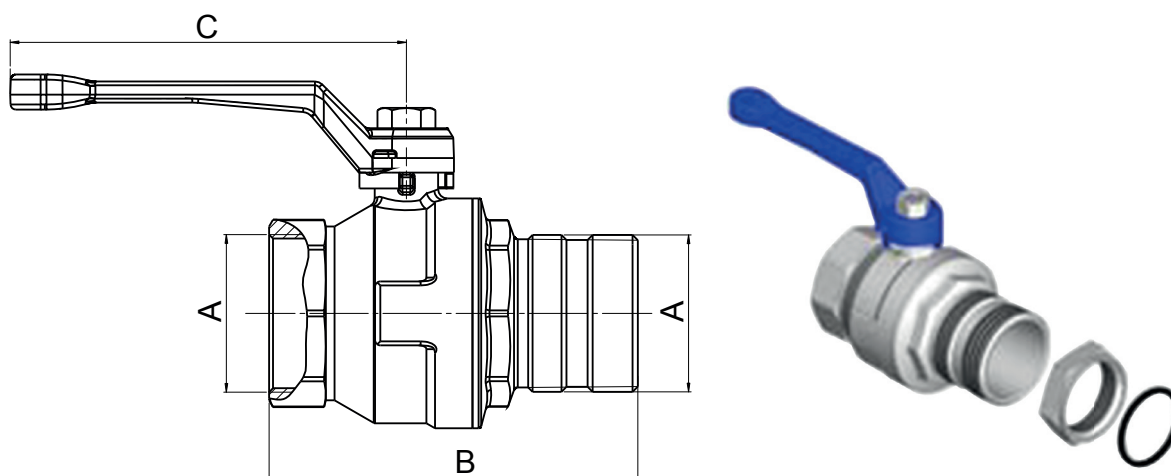

Code de commande	Orifice Gaz	B (mm)	C (mm)	Poids (Kg)
126.006.00356	1"1/4	89	133,5	0,70
126.006.00409	1"1/2	102	145,5	1,22
126.006.00507	2"	137	150	1,80

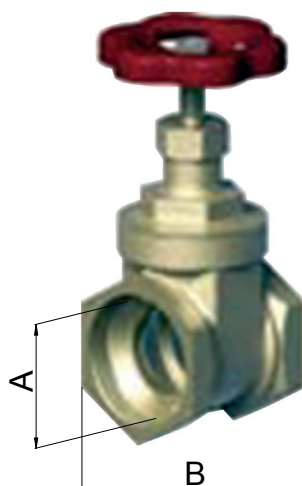

Code de commande	Orifice Gaz	A (mm)	Poids (Kg)
126.003.00019	1/2"	38	0,16
126.003.00028	3/4"	44	0,26
126.003.00037	1"	48	0,35
126.003.00046	1"1/4	51	0,56
126.003.00055	1"1/2	58	0,70
126.003.00064	2"	63	1,17

Spécifications :
Pression Maxi : 16 bar

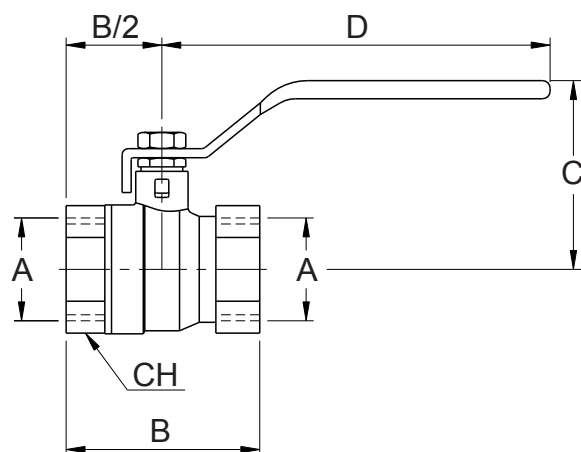

Femelle/Femelle

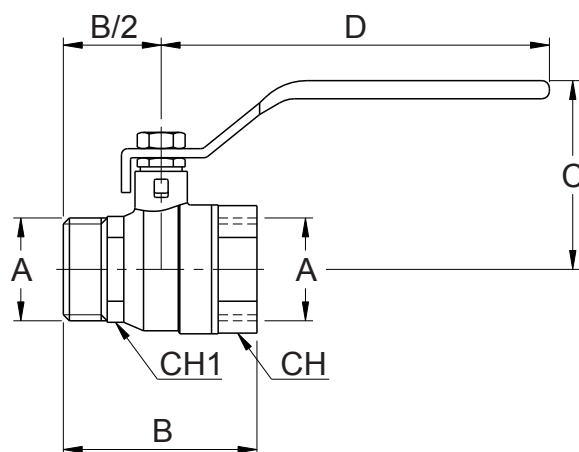

Mâle/Femelle

Code	A	Dimensions en mm				Masse
		BSP	B	C	D	
A15-151	1/4"	43	40	80	20	0,14
A15-152	3/8"	43	40	80	20	0,12
A15-153	1/2"	48	47	102	24	0,18
A15-154	3/4"	56	52	102	30	0,25
A15-155	1"	67	58	104	37	0,39
A15-156	1"1/4	76	69	122	47	0,58
A15-157	1"1/2	88	78	120	54	0,87
A15-158	2"	103	82	140	66	1,37
A15-159	2"1/2	133	106	237	82	2,50
A15-160	3"	148	117	237	95	3,00
A15-161	4"	171	134	260	121	5,00

Code	A	Dimensions en mm					Masse	
		Mâle	Femelle	BSP	B	C		D
A15-171	1/4"	45	43	83	18	18	0,12	
A15-172	3/8"	47	43	82	20	17	0,12	
A15-173	1/2"	52	45	82	25	22	0,17	
A15-174	3/4"	62	50	102	30	27	0,25	
A15-175	1"	71	58	102	37	33	0,41	
A15-176	1"1/4	81	60	122	47	-	0,69	
A15-177	1"1/2	95	73	120	54	48	0,84	
A15-178	2"	106	83	127	62	60	1,35	

Spécifications :

Matière corps : laiton matricé nickelé

Matière sphère : Laiton chromé - bille pleine

Matière levier plat : Acier zingué gainé rouge

Garniture : PTFE

Axe injectable - Presse étoupe

Pression nominale : 25 bar

Température Maxi : 110°C



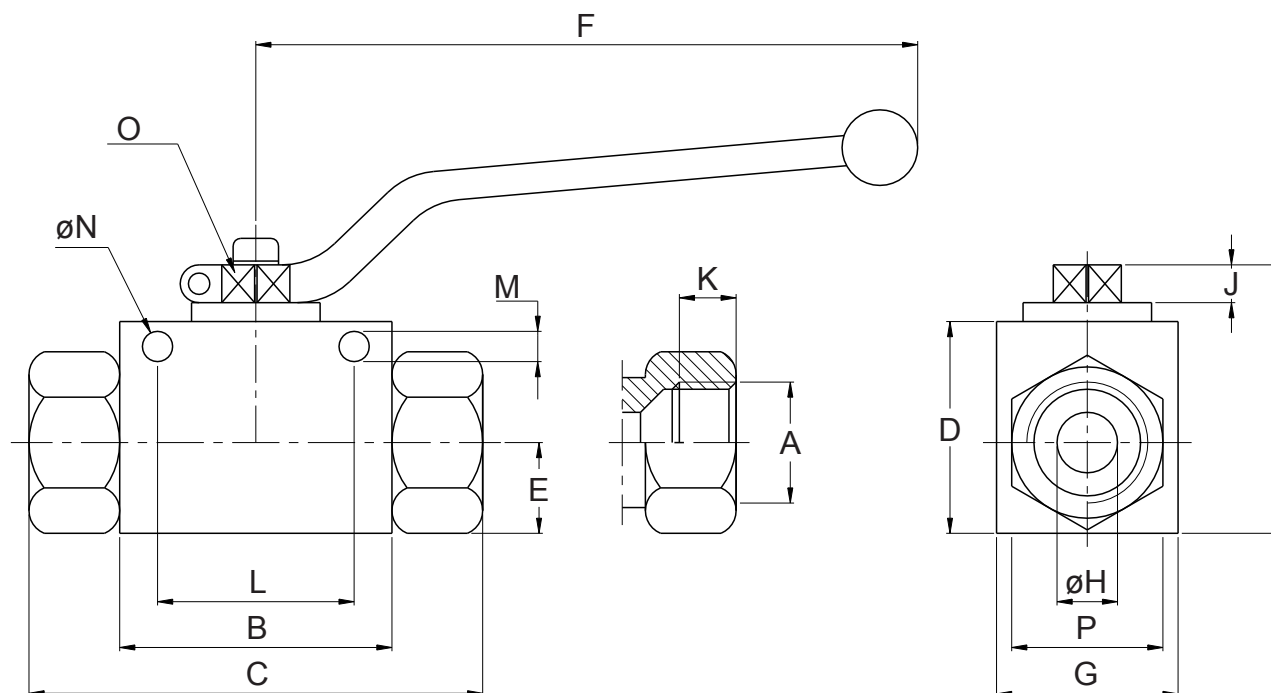

Ancien code	Code de commande	A BSP	Dimensions en mm														Pression de service (bar)	
			B	C	D	E	F	G	øH	I	J	K	L	M	øN	O		P
A15-000	500.018.2RAS0	1/8"	42,4	71	35	14,5	110	30	4	49	11	11	34	4,5	5,25	9	24	500
A15-001	500.014.2RAS0	1/4"	42,4	71	35	14,5	110	30	6	49	11	15,5	34	4,5	5,25	9	24	500
A15-002	500.038.2RAS0	3/8"	44,4	73	40	17,4	110	35	10	54,3	11	15,5	34	4,5	5,25	9	30	500
A15-003	500.012.2RAS0	1/2"	48,4	83	43	18	110	37	13	57	11	17	36	5	5,25	9	32	500
A15-004	500.034.2RAS0	3/4"	62,5	95	57	23,4	180	49	20	73,5	14	21	50	6	6,25	14	41	400
A15-005	500.100.2RAS0	1"	66,5	113	65	29,5	180	55	25	83,5	14	24	50	6	6,25	14	50	350
A15-006	500.114.2RAS0	1"1/4	66,5	120	65	29,5	180	55	25	83,5	14	24	50	6	6,25	14	55	350
A15-007	500.112.2RAS0	1"1/2	66,5	124	65	29,5	180	55	25	83,5	14	24	50	6	6,25	14	60	350

Code de commande
option cadenasable

500.9KIT.CADENAS2 du 1/8" au 1/2"

500.9KIT.CADENAS du 3/4" au 1"1/2

Spécifications :

Matière corps : Acier 38SMnPb10 Zingué

Matière levier : Acier zingué

Matière bille : Acier chromé

Joints bille : POM

Ouverture : 1/4 de tour

Plage de température : -20 à +100°C

Existe en version inoxydable

*Cadenas non fournis avec option cadenasable

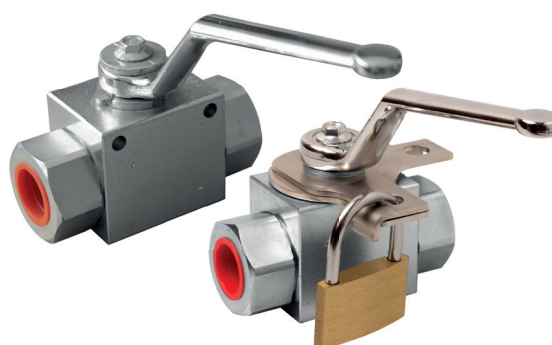

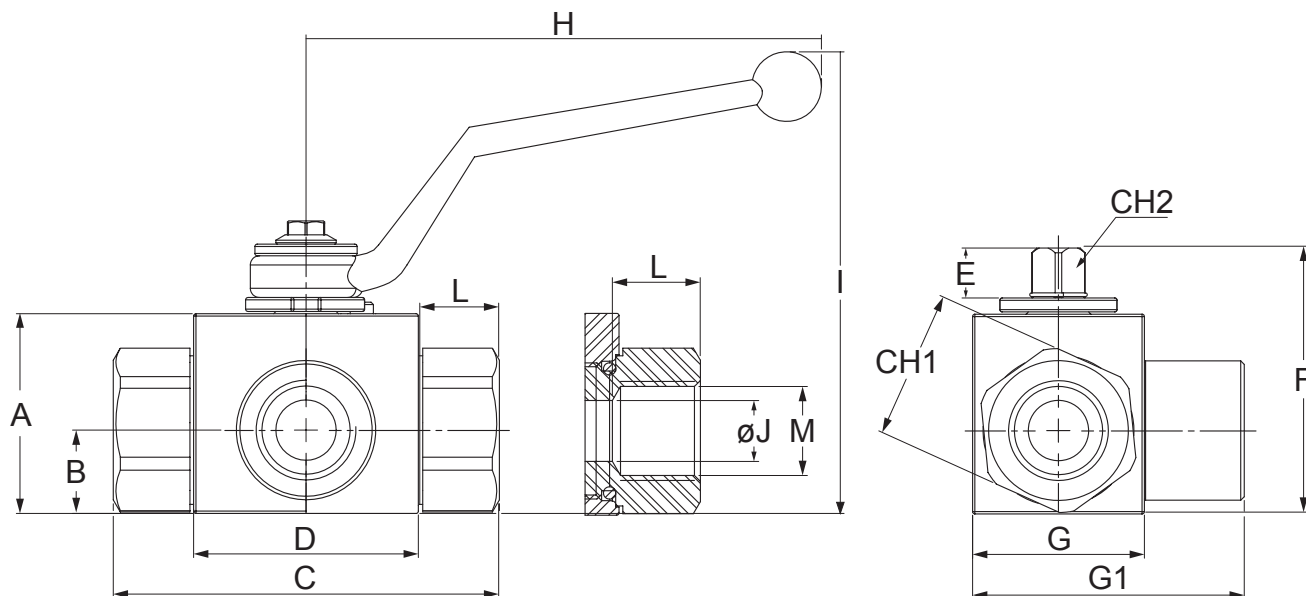

Ancien code	Code de commande	M BSP	Dimensions en mm														Pression de service (bar)
			A	B	C	D	E	F	G	G1	H	I	øJ	L	CH1	CH2	
A15-091	500.018.3RAS0F	1/8"	35	14,5	71	42,4	11	49	30	48,5	110	91,5	4	11	24	9	500
A15-092	500.014.3RAS0F	1/4"	35	14,5	71	42,4	11	49	30	48,5	110	91,5	6	15,5	24	9	500
A15-093	500.038.3RAS0F	3/8"	40	17,4	73	44,4	11	54,3	35	54,5	110	96,5	10	15,5	30	9	500
A15-094	500.012.3RAS0F	1/2"	43	18	83	48,4	11	57	37	58,5	110	99,5	13	17	32	9	500
A15-095	500.034.3RAS0F	3/4"	57	23,4	95	62,5	14	73,5	49	75	180	106,5	20	21	41	14	400
A15-096	500.100.3RAS0F	1"	65	29,5	112	66,5	14	83,5	55	89	180	116,5	25	24	50	14	350
A15-097	500.114.3RAS0F	1 1/4"	65	29,5	120	66,5	14	83,5	55	89	180	116,5	25	24	55	14	350
A15-098	500.112.3RAS0F	1 1/2"	65	29,5	124	66,5	14	83,5	55	89	180	116,5	25	24	60	14	350

222

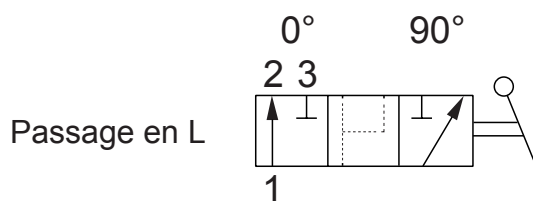

ATTENTION !
 ENTRÉE DE L'HUILE
 SEULEMENT
 PAR L'ORIFICE CENTRAL 1

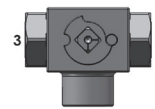

Spécifications :

Matière corps : Acier 38SMnPb10 Zingué

Matière levier : Acier zingué

Matière bille : Acier chromé

Joints bille : POM

Ouverture : 1/4 de tour

Plage de température : -20 à +100°C

Existe en version inoxydable

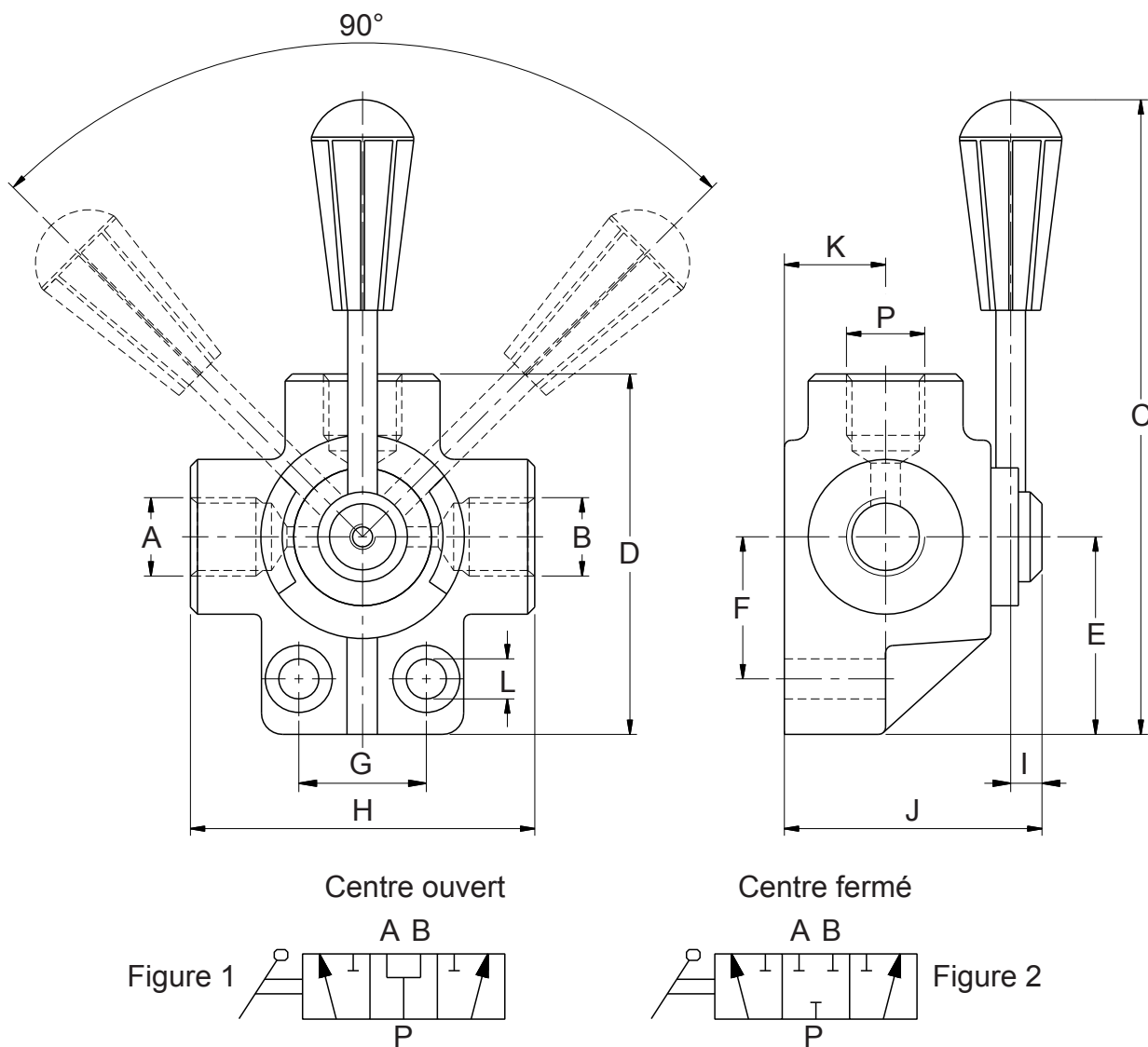

Ancien code	Code de commande	A-B-P BSP	Figure	Dimensions en mm										Débit L/min
				C	D	E	F	G	H	I	J	K	L	
A15-101	500.038.01211	3/8"	2	197,5	76,5	41,5	31	24	70	9	62	21	8,5	60
A15-111	500.038.01200		1											
A15-102	500.012.01211	1/2"	2	205,5	95	52	40	32	86	9	69	25	10,5	90
A15-112	500.012.01200		1											
A15-103	500.034.01211	3/4"	2	213	105	60	45	32	90	14,5	83	30	10,5	140
A15-113	500.034.01200		1											

Spécifications :
Pression de service : 350 bar



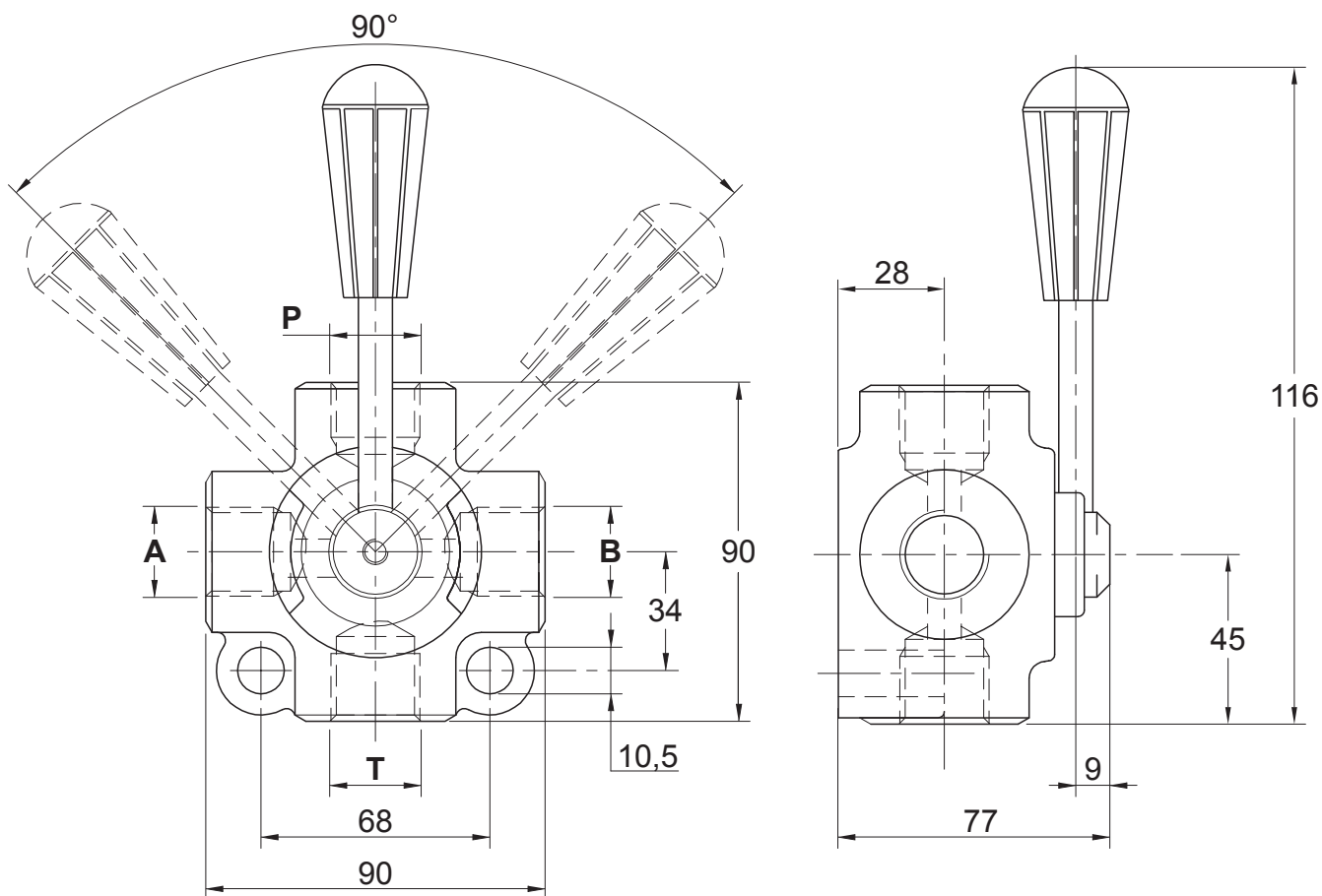

Centre ouvert

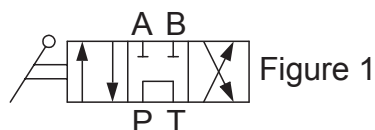

Centre fermé

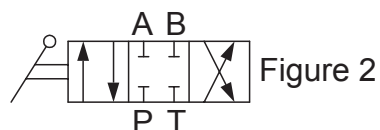

224

Ancien code	Code de commande	A-B-P-T BSP	Figure	Débit L/min
A15-121	500.038.02020	3/8"	1	60
A15-131	500.038.02000	3/8"	2	60
A15-122	500.012.02220	1/2"	1	90
A15-132	500.012.02200	1/2"	2	90
A15-123	500.034.02420	3/4"	1	140
A15-133	500.034.02410	3/4"	2	140

Spécifications :

Pression de service : 350 bar



FILTRATION



Crépine d'aspiration
Page 230



Crépine d'aspiration
Page 231



Diffuseur
Page 232



Filtre semi-immergé
Page 233



Filtre sommet réservoir
Page 236



Tête de filtre
Page 238



Tête de filtre double
Page 239



Tête de filtre juxtaposée
Page 240

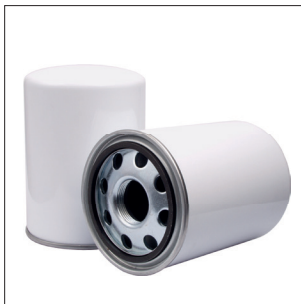

Cartouche vissable
Page 241



Tête de filtre retour
Page 243



Filtre semi-immergé
Page 245



Filtre semi-immergé
Page 249



Filtre aspiration flasquable
Page 253



Mini Filtre Haute Pression
Page 255



Filtre HP en ligne
Page 256



Filtre pression 110 bar
Page 257



Filtre pression 220 bar
Page 259



Filtre pression 315 bar
Page 262



Filtre pression 315 bar Cetop
Page 265



Filtre pression 420 bar - série 1
Page 267



Filtere pression 420 bar - série 2
Page 269



Filtere pression 420 bar - série 3
Page 271



Colmatage visuel
Page 274



Colmatage électrique
Page 275



Groupe remplissage
Page 276



Groupe remplissage portatif
Page 277



Groupe motopompe
Page 278

Cartouches vissables avec by-pass	244
Cartouches vissables pour filtre en ligne	241
Crépines d'aspiration fixation externe	231
Crépines d'aspiration fixation interne	230
Diffuseurs	232
Filtres aspiration flasquables	253
Filtres Haute pression en ligne	256
Filtres pression en ligne 110 bar	257
Filtres pression en ligne 220 bar	259
Filtres pression en ligne 315 bar	262
Filtres pression en ligne 315 bar fixation CETOP	265
Filtres pression en ligne 420 bar	267
Filtres retour semi-immersé	233
Filtres retour sommet de réservoir	236
Filtres semi-immersés Retour/Aspiration tuyautage interne.....	245
Filtres semi-immersés Retour/Aspiration tuyautage externe/interne.....	249
Indicateurs de colmatage visuels	274
Indicateurs de colmatage électriques, visuels et électriques	275
Groupe de remplissage et de filtration pour l'huile	276
Groupe portatif de remplissage et de filtration pour l'huile	277
Groupes motopompe 30 et 50 litres/min	278
Mini-filtres Haute Pression.....	255
Têtes de filtre doubles pour cartouches vissables	239
Têtes de filtre juxtaposées pour cartouches vissables	240
Têtes de filtre pour cartouches vissables	238
Têtes de filtre retour sommet de réservoir	241

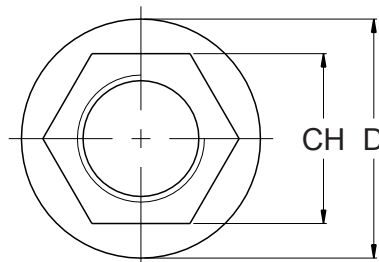
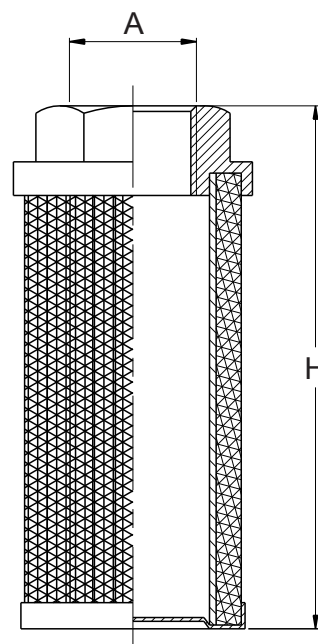
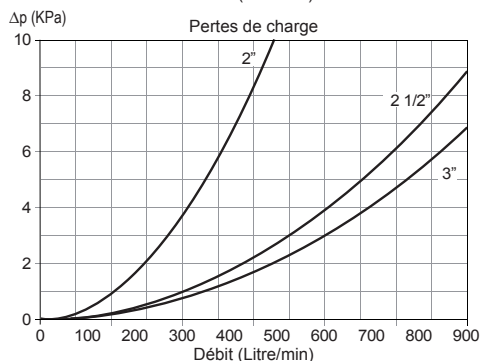
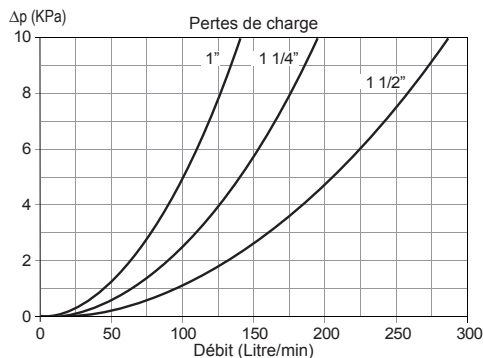
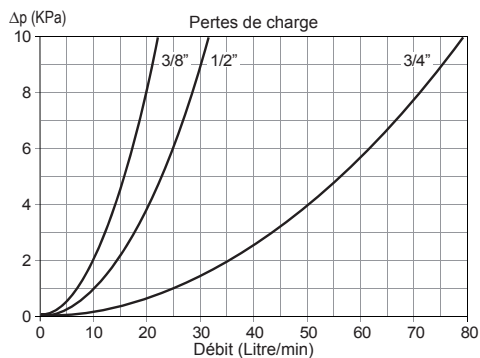

230

Code de commande	Ancien code	A BSP	Dimensions (mm)			Débit L/min
			H	D	CH	
310.A11.11000	F1-001	3/8"	90	46	30	10
310.A11.21100	F1-002	1/2"	105	46	30	14
310.A12.11200	F1-003	3/4"	109	64	36	25
310.A12.21300	F1-004	1"	139	64	46	45
310.A13.11400	F99-011	1"1/4	139	86	60	62
310.A13.11500	F1-005	1"1/2	139	86	60	90
310.A13.21500	F1-006	1"1/2	200	86	60	90
310.A13.31900	F1-007	2"	260	86	70	116
310.A14.11900	F1-008	2"	151	150	70	116
310.A14.22000	F1-009	2"1/2	211	150	90	270
310.A14.32100	F1-010	3"	272	150	100	400

Spécifications :

Matière : Corps : Aluminium - Fond : Acier zingué

Matière treillis : Inox 304 - Assemblage par résine

Filtration : 90 μ m

Température d'utilisation : -25 à +90°C



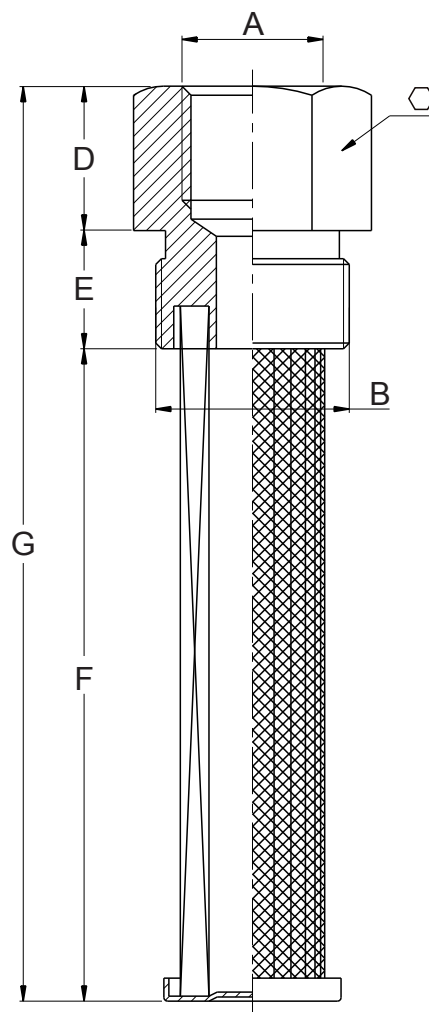

Code de commande	Ancien code	A	B	Dimensions en mm					Filtration (micron)
				BSP	BSP	D	E	F	
310A4.03918	F11-001	1/2"	3/4"	23	14	112	149	30	230/250
310A4.03912	F11-002	3/4"	1"	29	16	120	165	40	90/110
310A4.03901	F11-003	1/2"	1"	29	16	100	145	40	250/270
310A4.02496	F11-004	3/4"	1"	29	16	120	165	40	250/270
310A4.02492	F11-005	1/2"	1"	29	16	160	205	40	250/270
310A4.02490	F11-006	1/2"	1"	29	16	120	165	40	250/270

Spécifications :

Matière tête : Acier zingué bichromaté

Treillis métallique

Assemblage par résine

Pression différentielle : 1 bar

Température maxi d'utilisation : +120°C

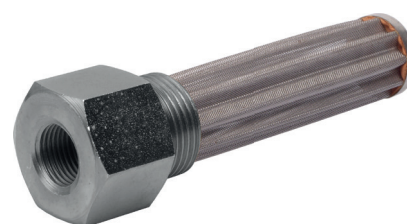

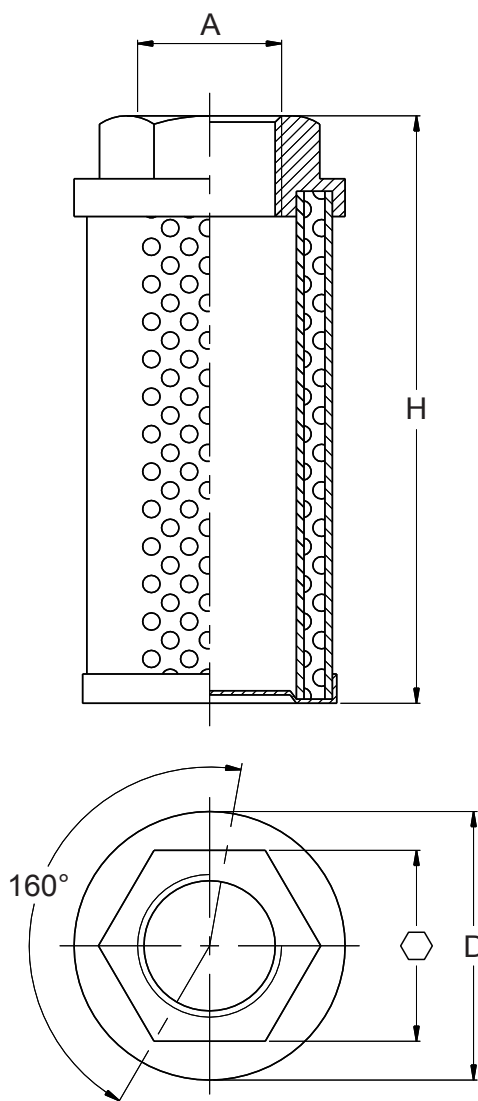

Code de commande	Ancien code	A BSP	Dimensions (mm)		
			H	D	⬡
310.SD.F4-201	F4-201	3/4"	109	64	35
310.SD.F4-202	F4-202	1"	139	64	46
310.SD.F4-203	F4-203	1"1/4	139	86	60
310.SD.F4-204	F4-204	1"1/2	200	86	60
310.SD.F4-205	F4-205	2"	260	86	70
310.SD.F4-206	F4-206	2"1/2	211	150	90
310.SD.F4-207	F4-207	3"	272	150	100

Spécifications :

Matière : Tête : Aluminium UNI 5076- Fond : Acier zingué

Matière Grille : Acier galvanisé - Assemblage par résine

Pression de service : 20 bar

Température d'utilisation : -25 à +90°C

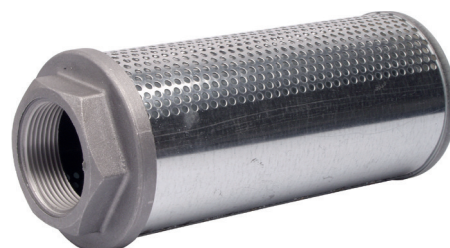

Taille 0

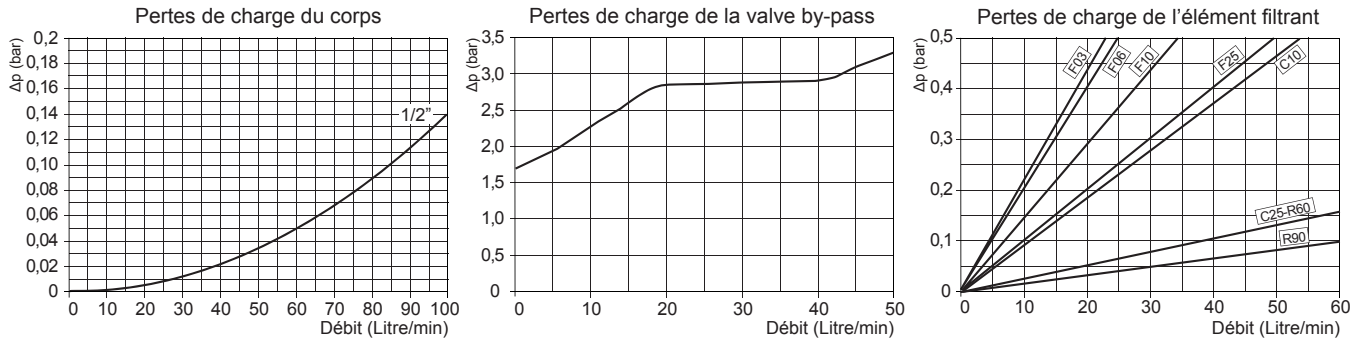

Tailles 1 et 2

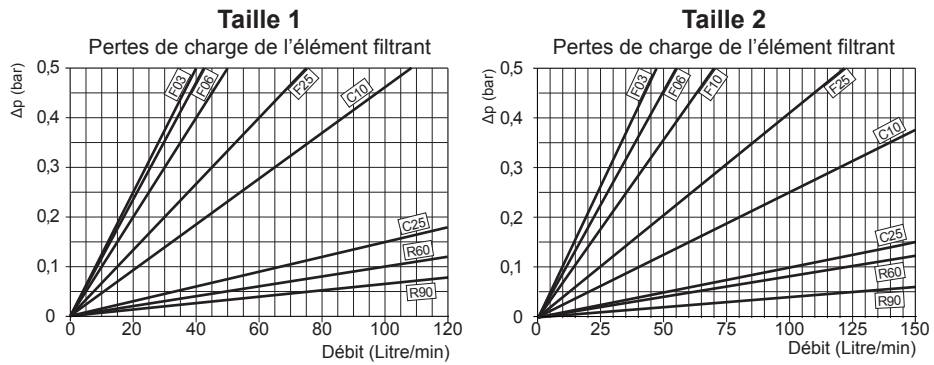
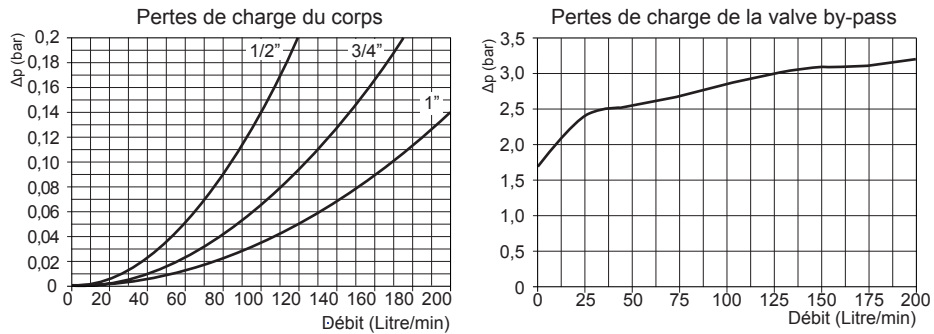

Taille 3

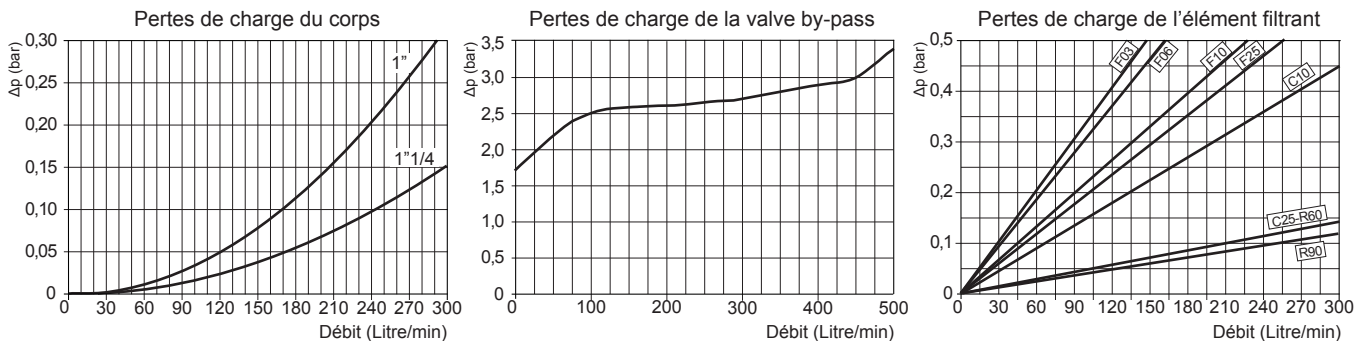

Tailles 4, 5 et 6

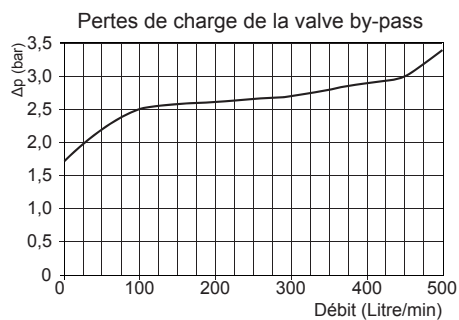
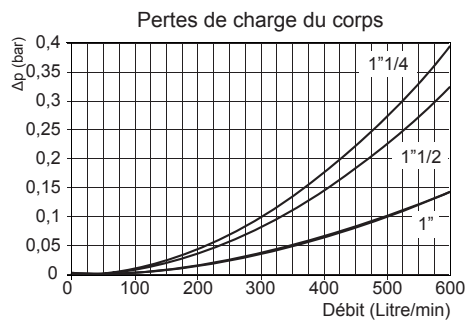

Taille 4

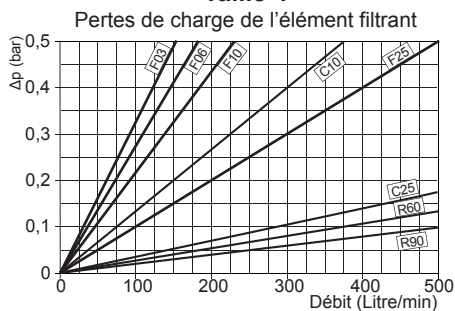

Taille 5

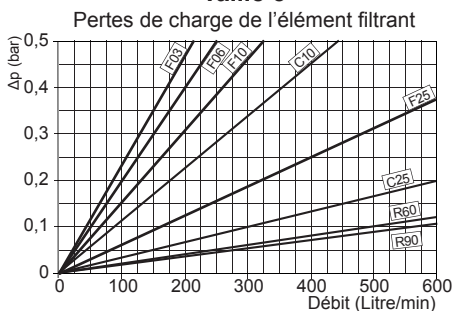

Taille 6

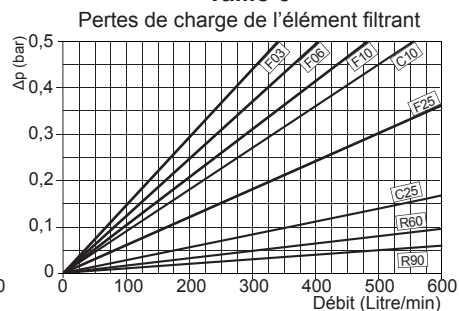

Code de commande : **310.R2.21211 / C25** (Filtre complet)

- Taille
- Taille 0 - 1.1
 - Taille 1 - 2.1
 - Taille 2 - 2.2
 - Taille 3 - 3.1
 - Taille 4 - 4.1
 - Taille 5 - 4.2
 - Taille 6 - 4.4
- Implantation Entrée A
- 1/2" BSP - 11
 - 3/4" BSP - 12
 - 1" BSP - 13
 - 1"1/4 BSP - 14
 - 1"1/2 BSP - 15
 - 2" BSP - 19

- Elément filtrant :
- C10** : 10μ nominal (papier traité)
 - C25** : 25μ nominal (papier traité)
 - F03** : 3μ absolu* (fibre inorganique)
 - F06** : 6μ absolu* (fibre inorganique)
 - F10** : 10μ absolu* (fibre inorganique)
 - F25** : 25μ absolu* (fibre inorganique)
 - R60** : 60μ nominal (treillis inox 304)
 - R90** : 90μ nominal (treillis inox 304)
- * = $\beta_{x(c)} \geq 200$

Code de commande : **310.XC9.210 / C25** (Cartouche seule)

- Taille
- XC7.1** - Taille 0
 - XC8.1** - Taille 1
 - XC9.2** - Taille 2
 - XC10.1** - Taille 3
 - RC4.1** - Taille 4
 - RC4.2** - Taille 5
 - RC4.4** - Taille 6

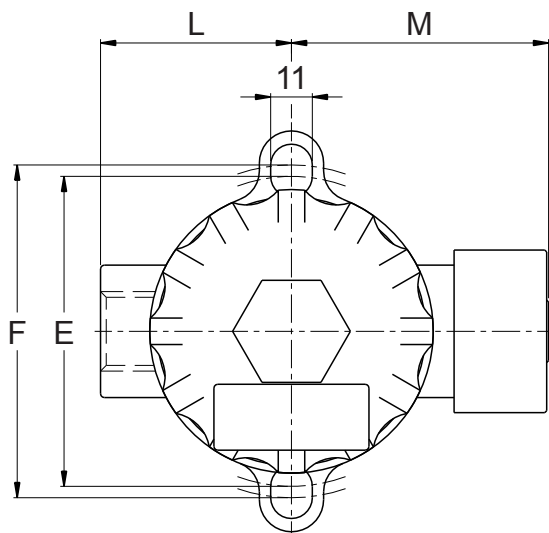

Figure 1

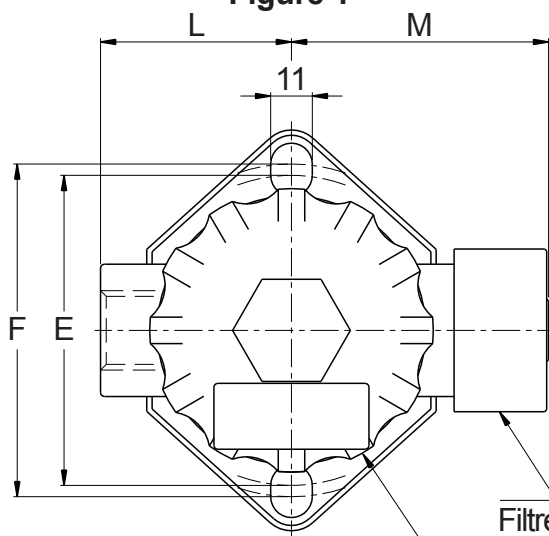
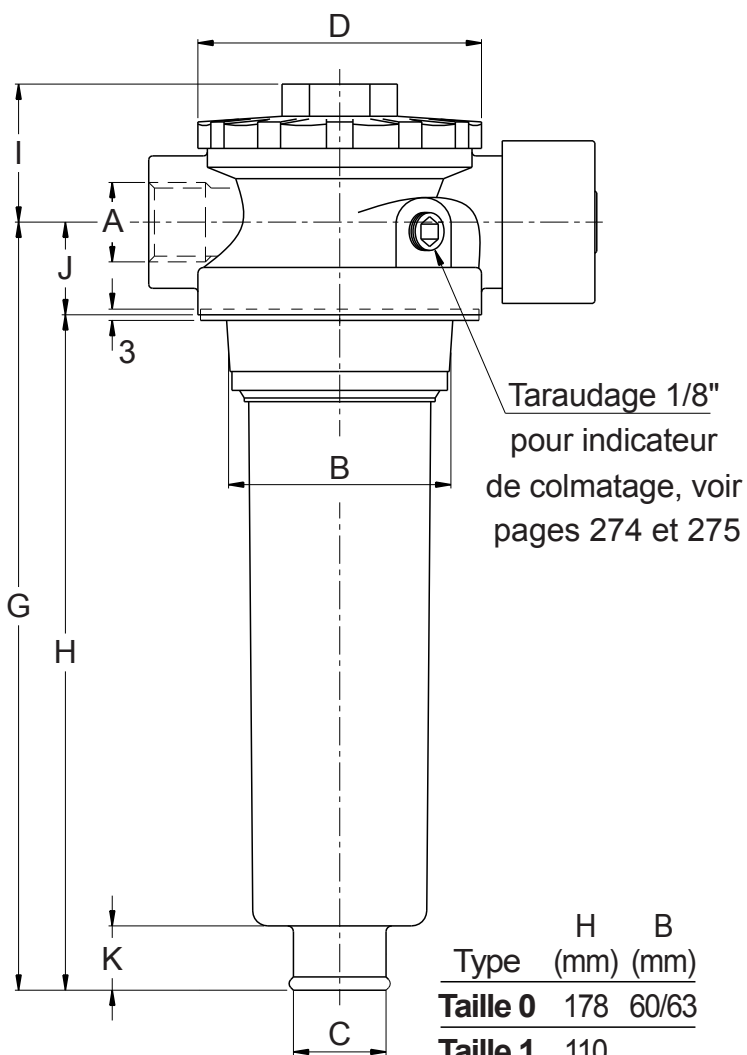

Figure 2

Filtre reniflard
Couvercle dévissable



Taraudage 1/8"
pour indicateur
de colmatage, voir
pages 274 et 275

Type	H (mm)	B (mm)
Taille 0	178	60/63
Taille 1	110	
Taille 2	175	87/91
Taille 3	275	

236

Filtre complet 10µ nom.		Elément filtrant 10µ nom.		Dimension (mm)													
Code de commande	Ancien code	A BSP	Code de commande	Ancien code	Figure type	B mini/Maxi	C	D	E	F	G	H	I	J	K	L	M
310.R5.11111/C10	F2-101	1/2"	310.RC5.100/C10	F2-111	1	60/63	28	75	82	88	202	178	41	24	16	50	70
310.R5.11211/C10	F2-102	3/4"	310.RC5.100/C10	F2-111	1	60/63	28	75	82	88	202	178	41	24	16	50	70
310.R6.11211/C10	F2-103	3/4"	310.RC6.100/C10	F2-112	2	87/91	36	104	110	115	140	110	60	30	22	70	83
310.R6.11311/C10	F2-104	1"	310.RC6.100/C10	F2-112	2	87/91	36	104	110	115	140	110	60	30	22	70	83
310.R6.21211/C10	F2-105	3/4"	310.RC6.200/C10	F2-113	2	87/91	36	104	110	115	205	175	60	30	22	70	83
310.R6.21311/C10	F2-106	1"	310.RC6.200/C10	F2-113	2	87/91	36	104	110	115	205	175	60	30	22	70	83
310.R6.31211/C10	F2-107	3/4"	310.RC6.300/C10	F2-114	2	87/91	36	104	110	115	305	275	60	30	22	70	83
310.R6.31311/C10	F2-108	1"	310.RC6.300/C10	F2-114	2	87/91	36	104	110	115	305	275	60	30	22	70	83

Spécifications :

Matière corps : Aluminium - Couvercle : Polyamide noir - Joints : Nitrile

Valve by-pass tarée à 1,5 bar

Température d'utilisation : -20 à +90°C - Pression Maxi : 10 bar

Filtration reniflard : 10µ nominal

Elément filtrant standard : 10µ nominal

sur demande : Papier 25µ - Fibre 3, 6, 10, 25µ - Treillis inox 25, 60, 90µ



Pertes de charge de l'élément filtrant

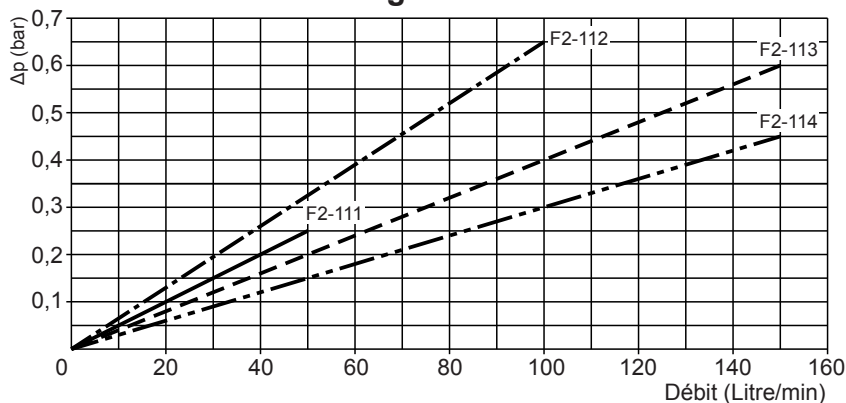

Pertes de charge de la tête de filtre

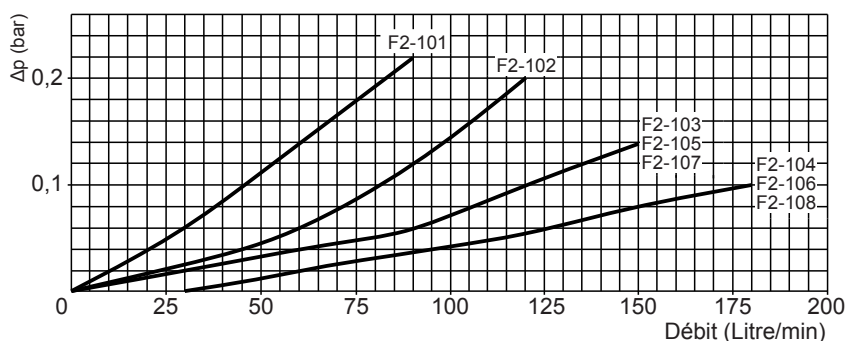

Code de commande : **310.R6.11211 / F06** (Filtre complet)

Taille

Taille 0 - **5.1**

Taille 1 - **6.1**

Taille 2 - **6.2**

Taille 3 - **6.3**

Implantation Entrée A

Taille 1 seulement - 1/2" BSP - **11**

Toutes Tailles - 3/4" BSP - **12**

Sauf Taille 1 - 1" BSP - **13**

Elément filtrant :

C10 : 10μ nominal (papier traité)

C25 : 25μ nominal (papier traité)

F03 : 3μ absolu* (fibre inorganique)

F06 : 6μ absolu* (fibre inorganique)

F10 : 10μ absolu* (fibre inorganique)

F25 : 25μ absolu* (fibre inorganique)

R25 : 25μ nominal (treillis inox 304)

R60 : 60μ nominal (treillis inox 304)

R90 : 90μ nominal (treillis inox 304)

* = $\beta_{x(c)} \geq 200$

Code de commande : **310.RC6.100 / F06** (Cartouche seule)

Spécifications :

Courbes calculées pour de l'huile minérale avec caractéristiques suivantes :

- Densité de l'huile : 860Kg/m³
- Viscosité cinématique de l'huile : 30 cSt
- Élément filtrant standard : 10μ nominal.



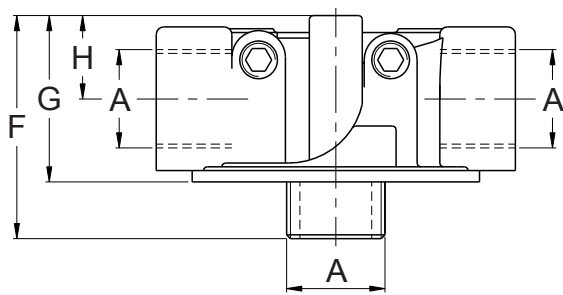

Figure 1

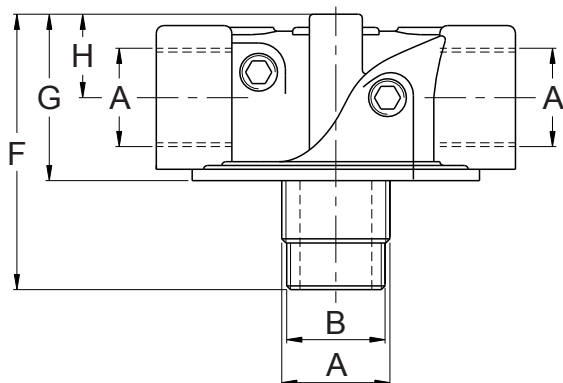
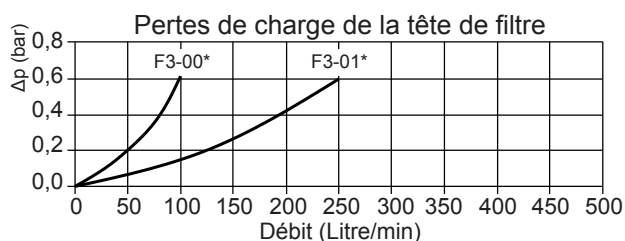
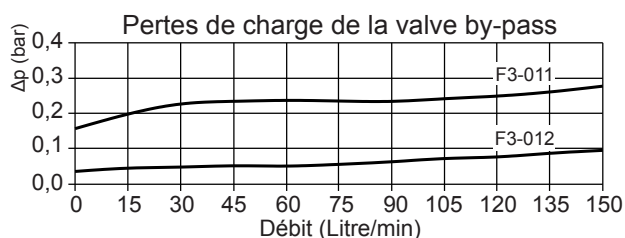
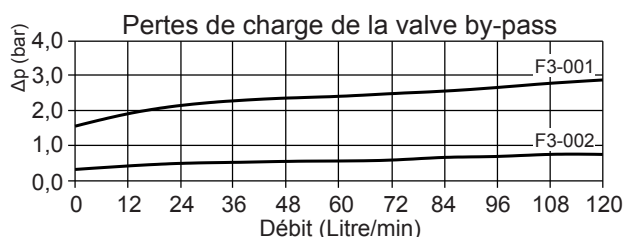
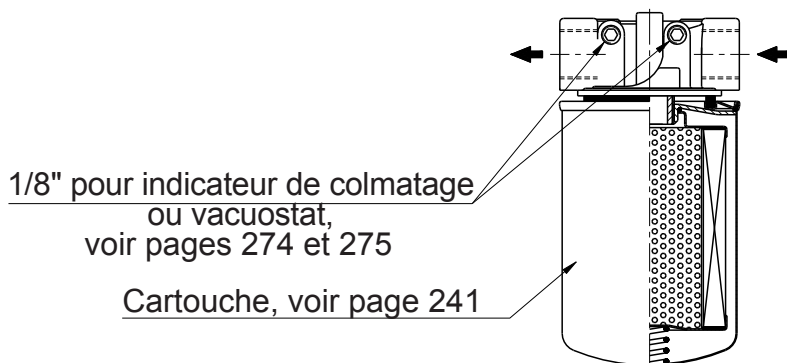
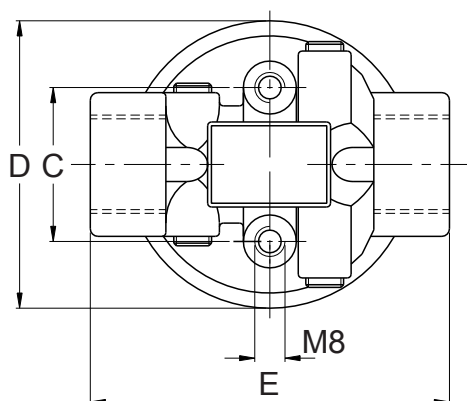

Figure 2



Code de commande	Ancien code	A	B	Dimensions en mm							Utilisation	Figure
				C	D	E	F	G	H			
312.ST1.11211	F3-001	3/4"	-	38	76	95	59	44	22	Retour	1	
312.ST1.11221	F3-002	3/4"	-	38	76	95	59	44	22	Aspiration	1	
312.ST1.11201	F3-003	3/4"	-	38	76	95	59	44	22	Sans by-pass	1	
312.ST1.21411	F3-011	1"1/4	1"1/2	50	134	133	96	61	29	Retour	2	
312.ST1.21421	F3-012	1"1/4	1"1/2	50	134	133	96	61	29	Aspiration	2	
312.ST1.21401	F3-013	1"1/4	1"1/2	50	134	133	96	61	29	Sans by-pass	2	

Spécifications :

Pression maxi : 12 bar

Tarage du by-pass pour Codes F3-001 et F3-011 : 1,7 bar ±10%

Tarage du by-pass pour Codes F3-002 et F3-012 : 0,25 bar ±10%

Température d'utilisation : -25 à +110°C



Tête de filtre double pour cartouche vissable

Tête de filtre double pour cartouche vissable

FILTRATION

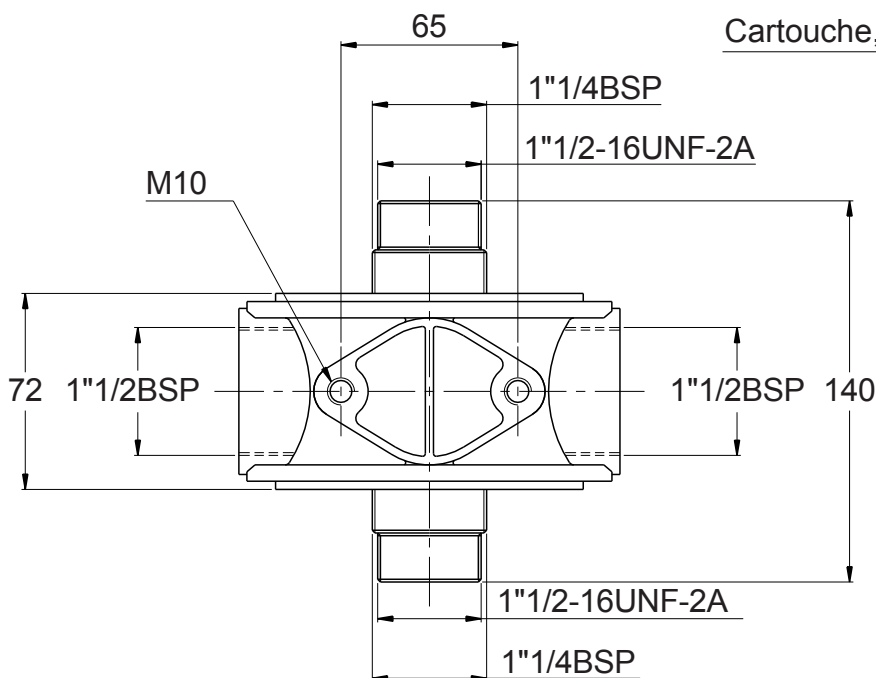

Cartouche, voir page 241

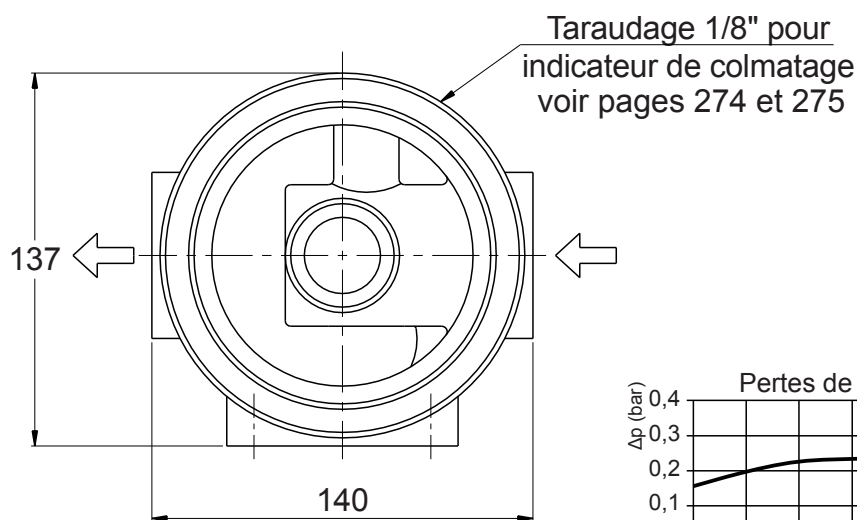
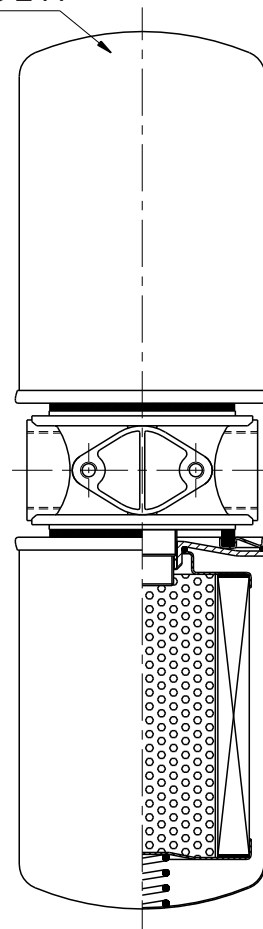

239

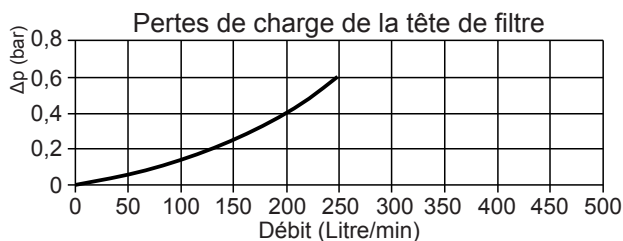
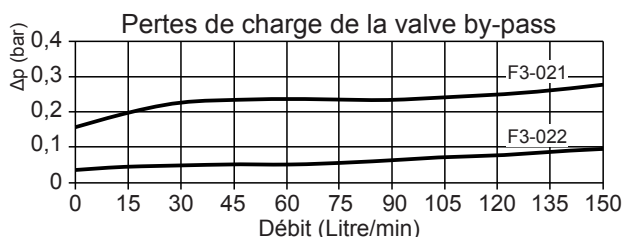

Code de commande	Ancien code	Utilisation
312.ST1.31511	F3-021	Retour
312.ST1.31521	F3-022	Aspiration
312.ST1.31501	F3-023	Sans by-pass

Spécifications :

Pression maxi : 12 bar

Tarage du by-pass pour Codes F3-021 : 1,7 bar ±10%

Tarage du by-pass pour Codes F3-022 : 0,25 bar ±10%

Température d'utilisation : -25 à +110°C



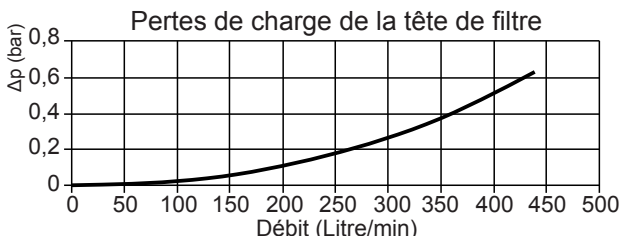
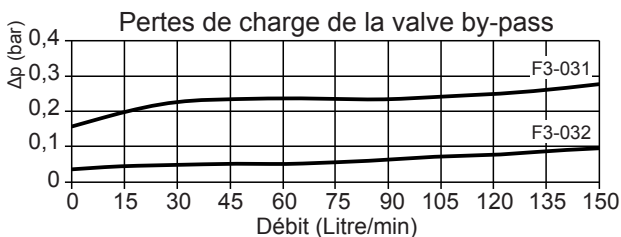
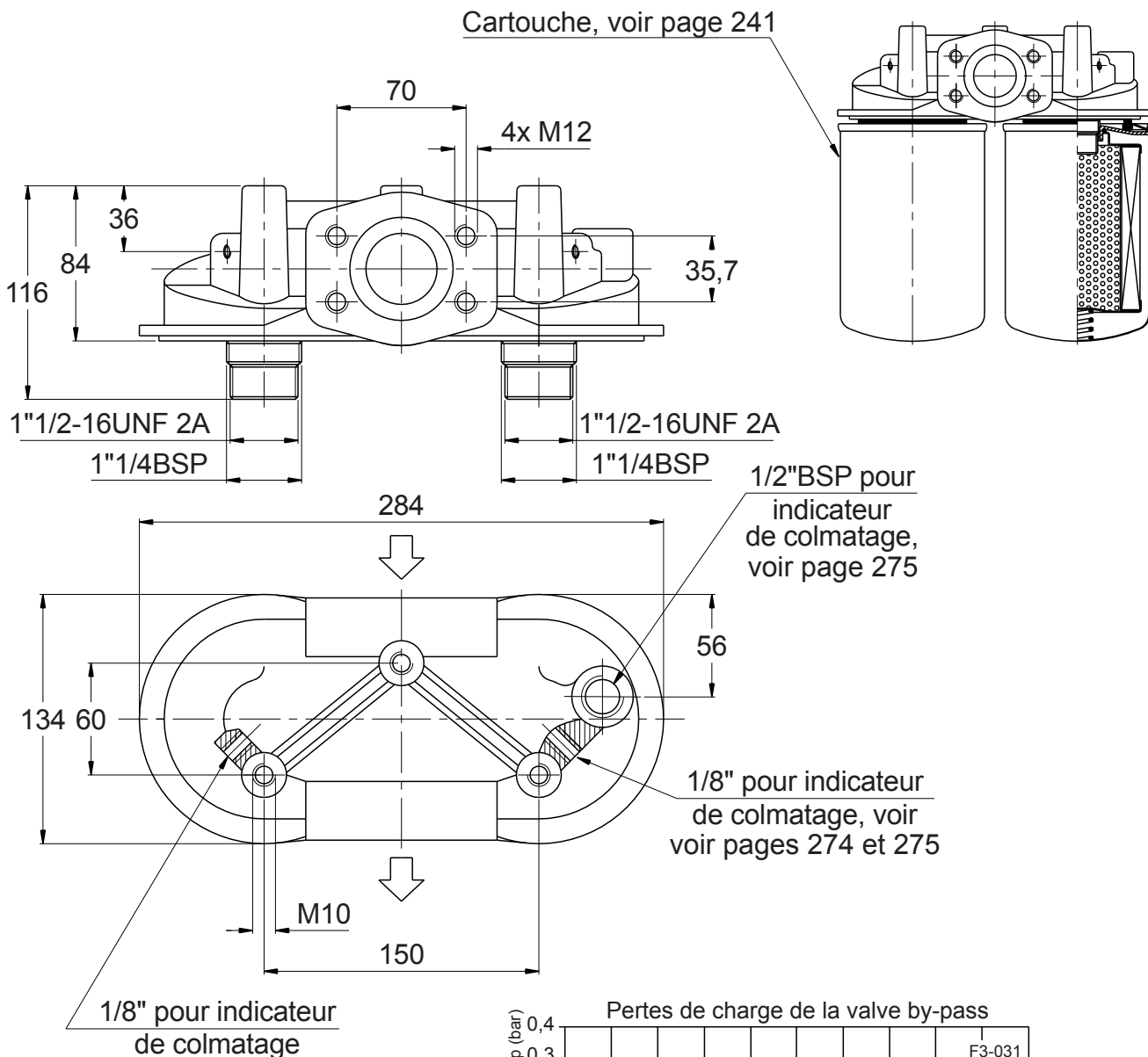

Code de commande	Ancien code	Utilisation
321.ST1.41511	F3-031	Retour
321.ST1.41521	F3-032	Aspiration
321.ST1.41501	F3-033	Sans by-pass

Spécifications :

Pression maxi : 12 bar

Tarage du by-pass pour Codes F3-031 : 1,7 bar ±10%

Tarage du by-pass pour Codes F3-032 : 0,25 bar ±10%

Température d'utilisation : -25 à +110°C



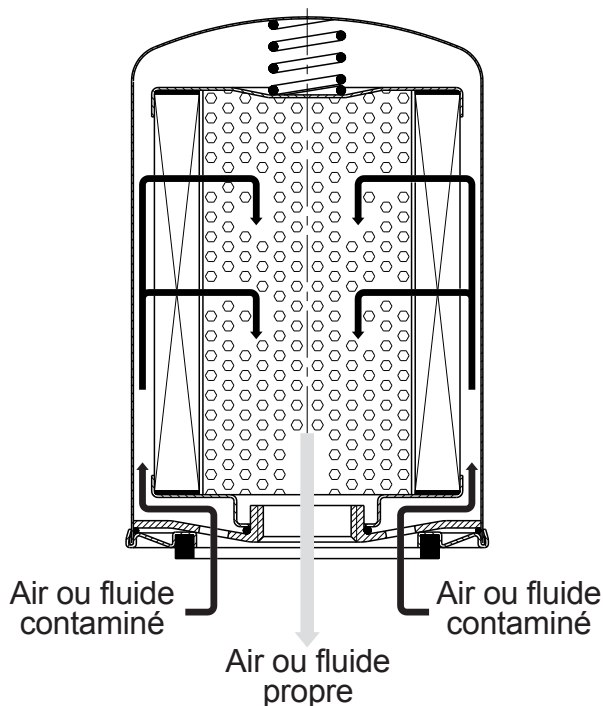
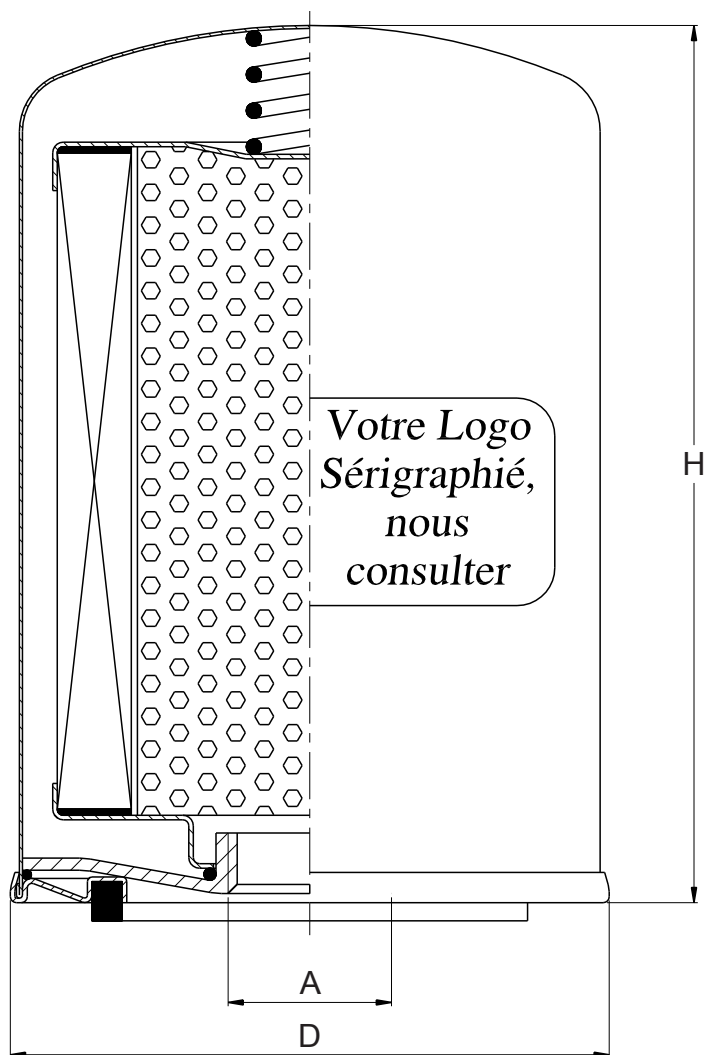

Série courte

Code de commande	Ancien code	Filtration (micron)	A BSP	D	H
309.A1.81100	A1-811	10µ nom.	3/4"	102	70
309.A1.81200	A1-812	10µ abs.			

Série normale

Code de commande	Ancien code	Filtration (micron)	A BSP	D	H
312.SC1.11200/C10	F3-051	10	3/4"	102	145
312.SC1.11200/C25	F3-052	25			
312.SC1.11200/R60	F3-053	60			
312.SC1.11200/R125	F3-054	125			
312.SC1.31400/C10	F3-061	10	1 1/4"	133	180
312.SC1.31400/C25	F3-062	25			
312.SC1.31400/R60	F3-063	60			
312.SC1.31400/R125	F3-064	125			

Série longue

Code de commande	Ancien code	Filtration (micron)	A BSP	D	H
312.SC1.21200/C10	F3-056	10	3/4"	102	190
312.SC1.21200/C25	F3-057	25			
312.SC1.21200/R60	F3-058	60			
312.SC1.21200/R125	F3-059	125			
312.SC1.41400/C10	F3-066	10	1 1/4"	133	226
312.SC1.41400/C25	F3-067	25			
312.SC1.41400/R30	F3-068	60			
312.SC1.41400/R125	F3-069	125			

Cartouche vissable pour filtre en ligne

FILTRATION

241

Spécifications :

Matière Elément filtrant :

- 10µ et 25µ nominal : papier traité micro-perforé
- 60µ et 125µ nominal : treillis inox

Pression maxi : 10 bar

Température d'utilisation : -25 à +110°C

Filtration absolue (fibre inorganique), voir page suivante

Joint nitrile, VITON sur demande

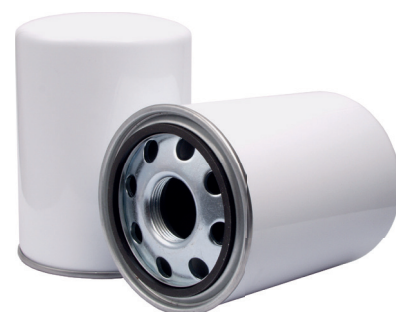

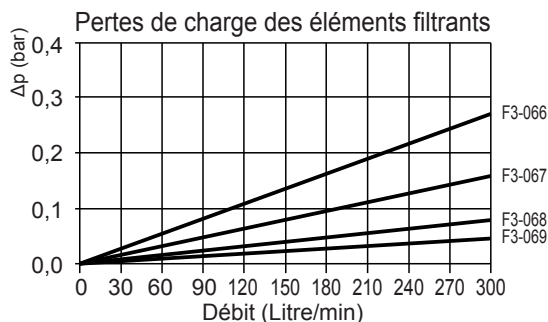
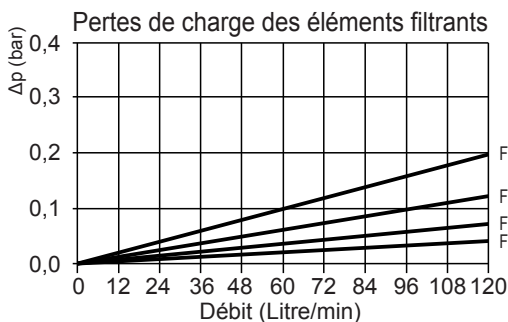
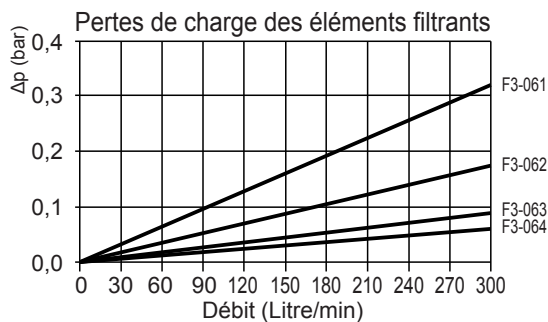
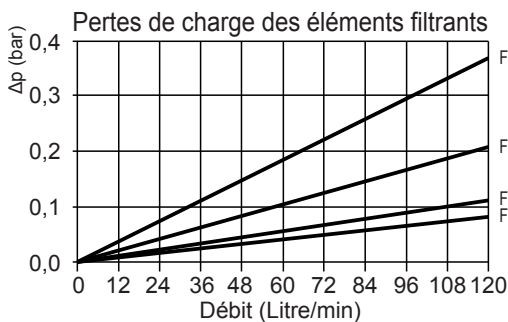

Code de commande : **312.SC1.21200 / F06**

- Taille
- Taille 1 - 1
 - Taille 2 - 2**
 - Taille 3 - 3
 - Taille 4 - 4

- Implantation A
- 3/4" BSP - 12
 - 1"1/4 BSP - 14

Élément filtrant :

- C10** : 10 μ nominal (papier traité perforé)
 - C25** : 25 μ nominal (papier traité perforé)
 - R60** : 60 μ nominal (treillis inox 304)
 - R125** : 125 μ nominal (treillis inox 304)
 - F03** : 3 μ absolu* (fibre inorganique)
 - F06** : 6 μ absolu* (fibre inorganique)
 - F10** : 10 μ absolu* (fibre inorganique)
 - F25** : 25 μ absolu* (fibre inorganique)
- * = $\beta_{X(c)} \geq 200$

Type	A BSP	D (mm)	H (mm)
Taille 1	3/4"	98	145
Taille 2			190
Taille 3	1"1/4	132	180
Taille 4			226

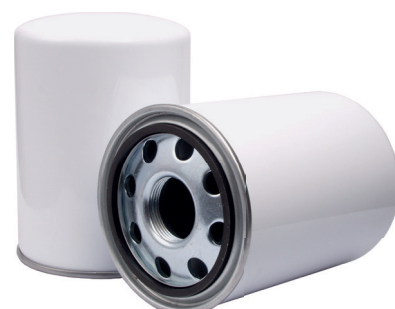
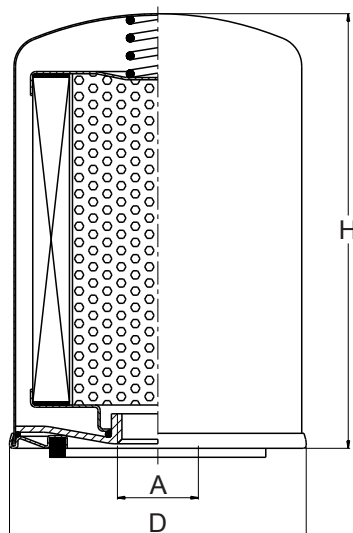

Tête de filtre retour sommet de réservoir

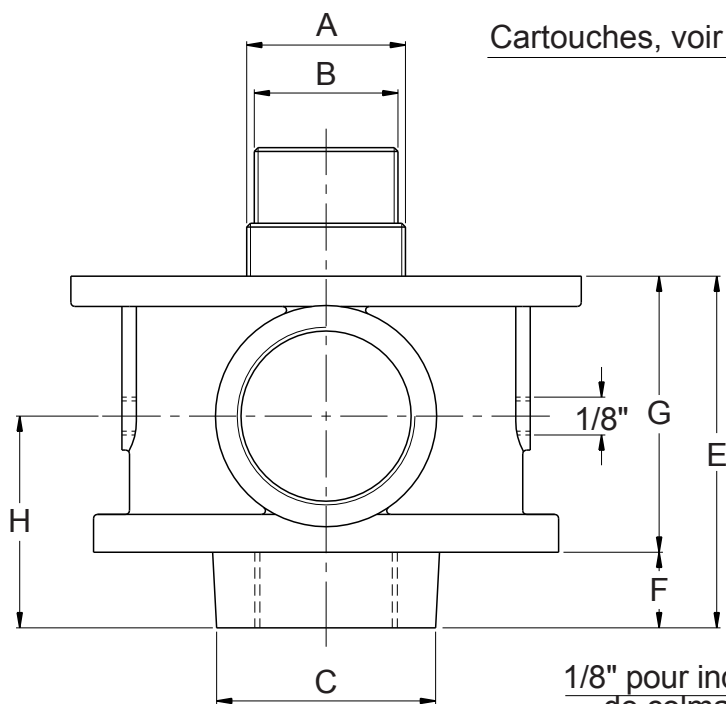

Cartouches, voir page 244

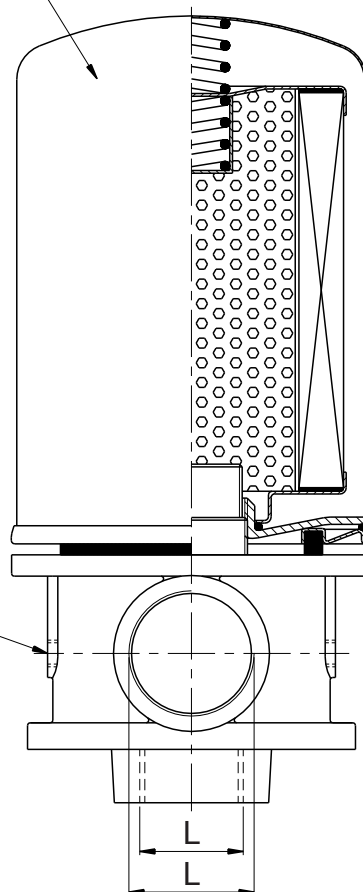

1/8" pour indicateur de colmatage voir pages 274 et 275

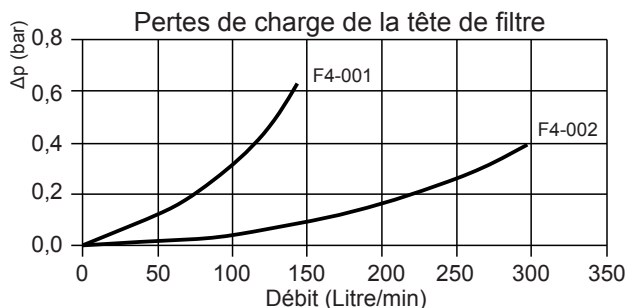
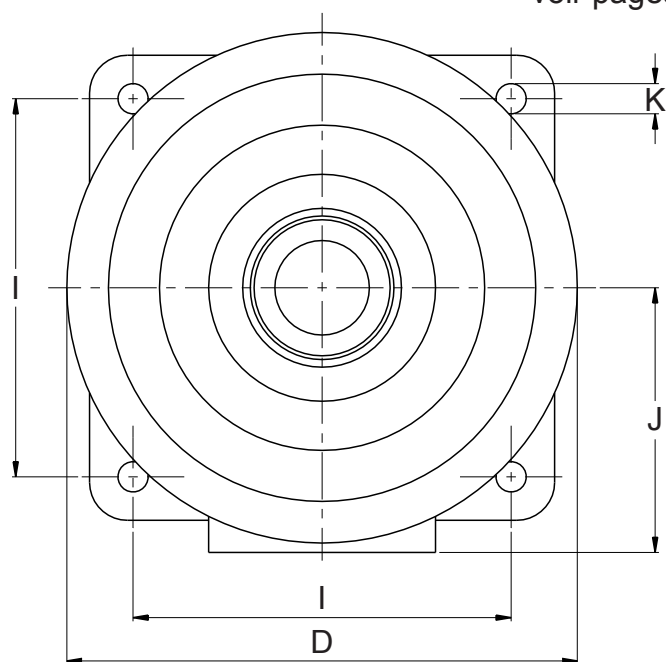

Tête de filtre retour sommet de réservoir

FILTRATION

Code de commande	Ancien code	A	B	Dimensions (mm)								L	
				C	D	E	F	G	H	I	J		K
312.ST2.11201	F4-001	3/4"	-	35	76	80	16	50	41	70	50	7	3/4"
312.ST2.21401	F4-002	1 1/4"	1 1/2"	60	135	127	20	73	56	100	70	9	1 1/2"

Spécifications :
 Matière : Aluminium
 Pression maxi : 12 bar
 Température d'utilisation : -25 à +110°C



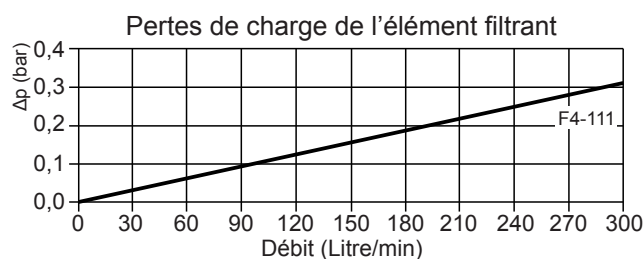
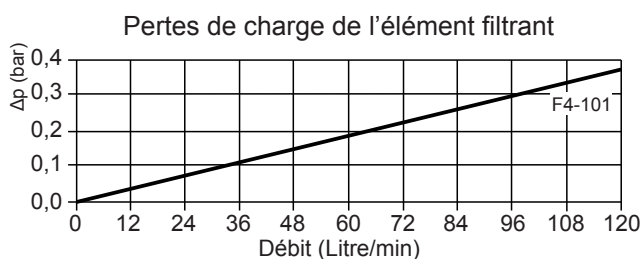
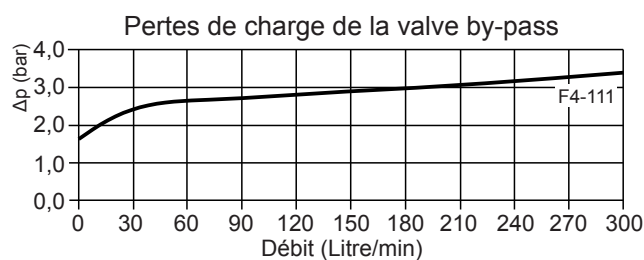
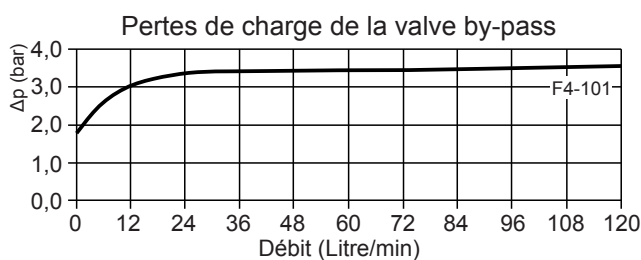
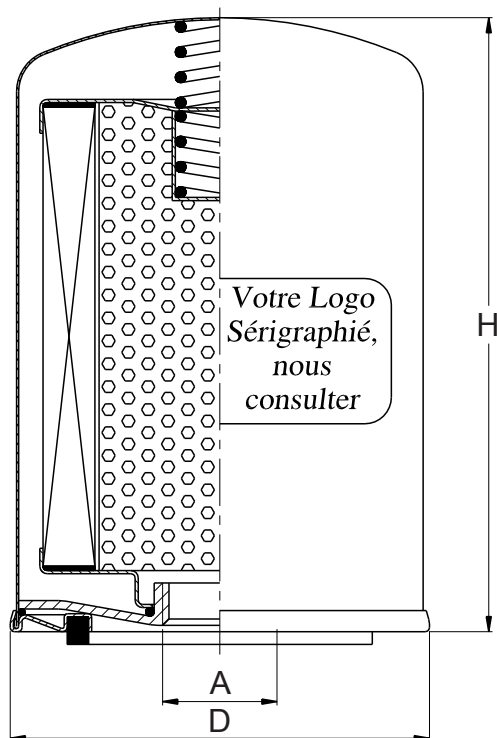

244

Code de commande	Ancien Code	A BSP	(mm) D H	Filtration (Micron)
312.SC2.11211	F4-101	3/4"	98 145	10
312.SC2.31411	F4-111	1"1/4	132 180	10

Spécifications :
 Élément filtrant 10 μ nominal en papier micro-perforé collé par résine
 Pression maxi : 10 bar
 Température d'utilisation : -25 à +110°C

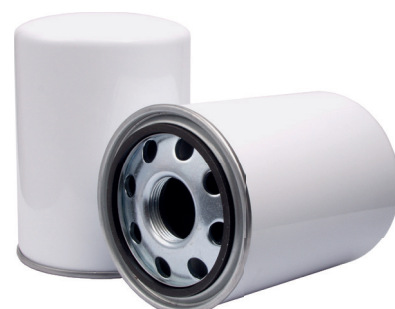

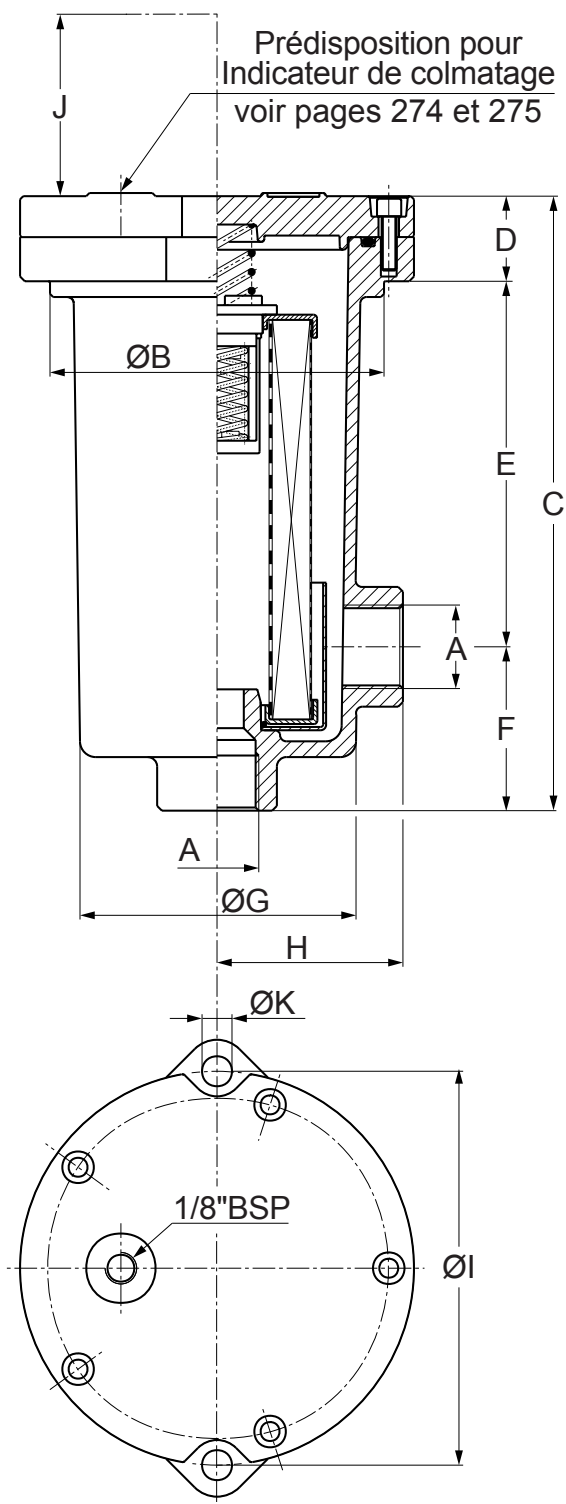

Débit indicatif en Litre/min avec élément filtrant 10µ nominal

Taille (BSP)	A	Débit indicatif en Litre/min avec élément filtrant 10µ nominal		Dimension (mm)									
		Aspiration	Retour	B	C	D	E	F	G	H	I	J	K
1	1/2"	5	16	80	125	19	66	40	71	48	100	110	7,5
2	3/4"	15	49	106	151	27	72	52	88	59	125	130	9,5
3	1"	22	85	106	195	27	116	52	88	59	125	175	9,5
4	1"1/4	53	150	147	275	33	180	62	138	84	175	255	9,5

Taille 1

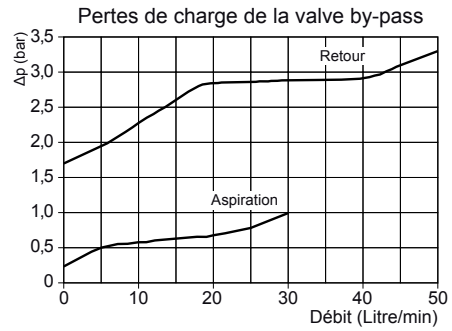
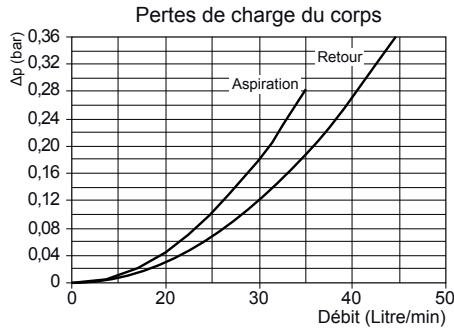

Taille 1

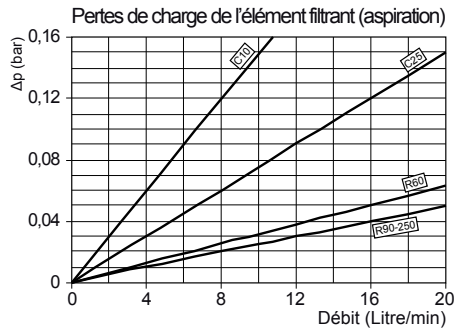
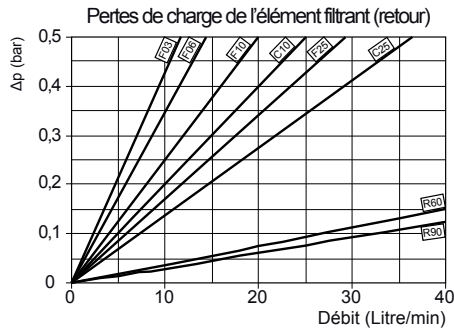

Taille 2

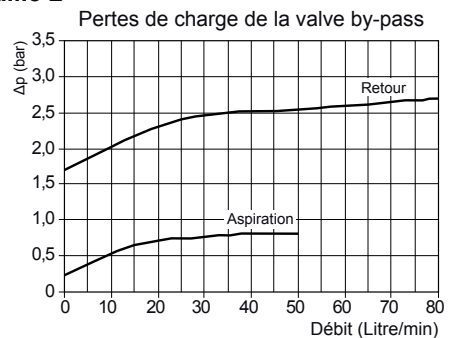
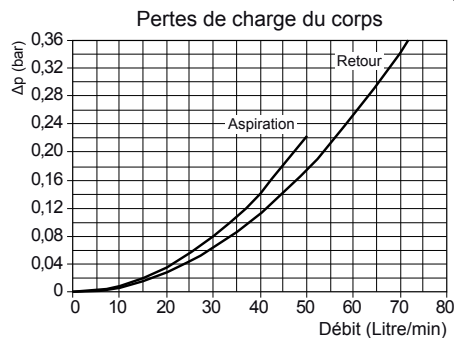

Taille 2

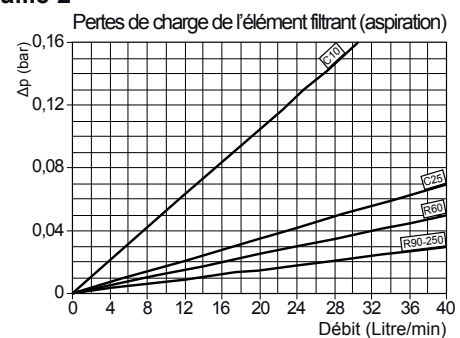
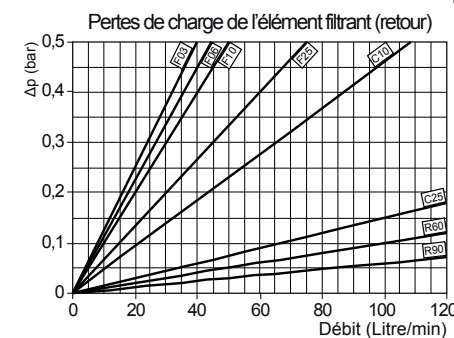

Spécifications :

Matière corps : Aluminium - Pression de service : 15 bar

Tarage du by-pass : 1,7 bar ±10% (retour) - 0,25 bar ±10% (aspiration)

Eléments filtrants disponibles :

Treillis inox : 60μ, 90μ et 250μ nominal

Papier traité microperforé : 10μ et 25μ nominal

Fibre inorganique : 3μ, 6μ, 10μ et 25μ absolu (avec βx>200)

Température d'utilisation : -25 à +95°C



Filtre semi-immérgé Retour / Aspiration tuyautage interne

Filtre semi-immérgé Retour / Aspiration tuyautage interne

FILTRATION

247

Taille 3

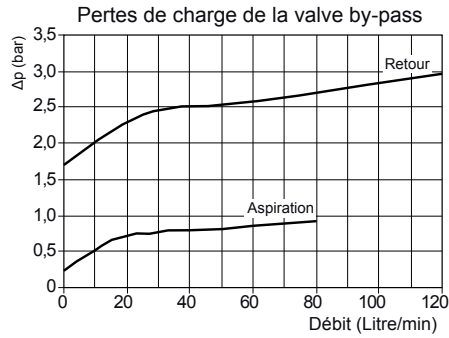
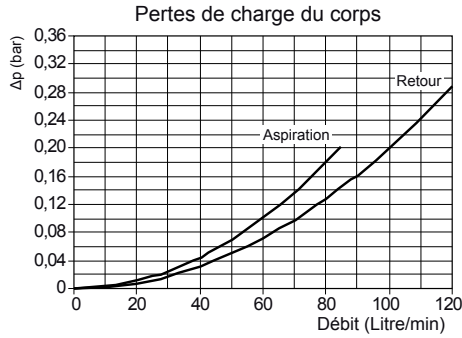

Taille 3

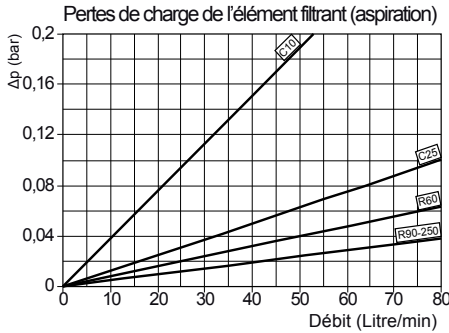
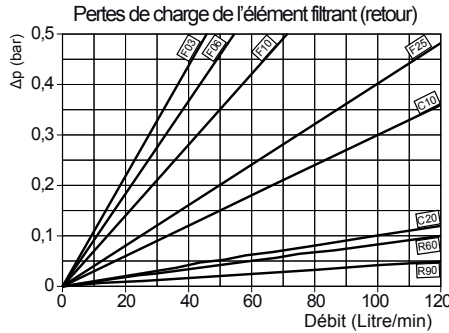

Taille 4

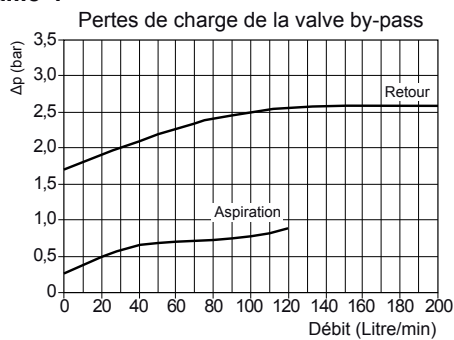
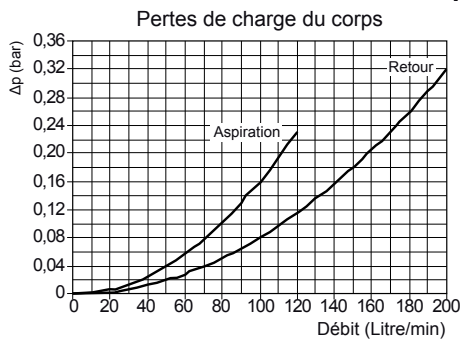

Taille 4

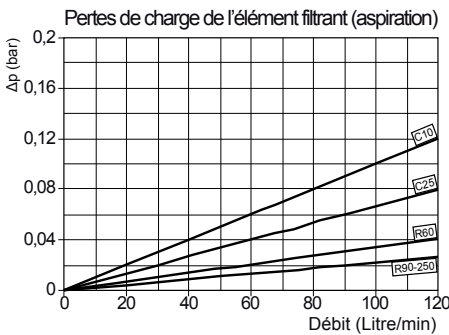
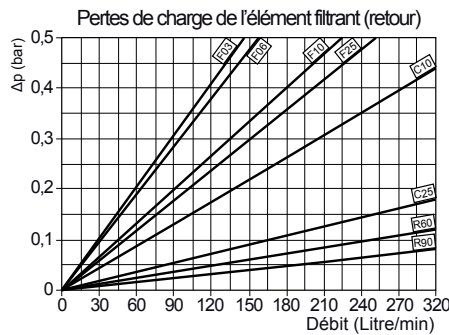

Code de commande : **310.X8.11211 / F06** (Filtre complet)

- Taille
 Taille 1 - **X7**
 Taille 2 - **X8**
 Taille 3 - **X9**
 Taille 4 - **X10**
- Implantation
 Taille 1 (1/2" BSP) - **11**
 Taille 2 (3/4" BSP) - **12**
 Taille 3 (1" BSP) - **13**
 Taille 4 (1"1/4 BSP) - **14**

- Utilisation Retour ou Aspiration
 By-pass sur le retour - **1**
 By-pass sur l'aspiration - **2**

Elément filtrant :

- C10** : 10μ nominal (papier traité)
C25 : 25μ nominal (papier traité)
F03 : 3μ absolu* (fibre inorganique)
F06 : 6μ absolu* (fibre inorganique)
F10 : 10μ absolu* (fibre inorganique)
F25 : 25μ absolu* (fibre inorganique)
R25 : 25μ nominal (treillis inox 304)
R60 : 60μ nominal (treillis inox 304)
R90 : 90μ nominal (treillis inox 304)
R250 : 250μ nominal (treillis inox 304)

* = $\beta_{x(c)} \geq 200$

Code de commande : **310.XC8.100 / F06** (Cartouche seule)

- Taille
 Taille 1 - **XC7**
 Taille 2 - **XC8**
 Taille 3 - **XC9**
 Taille 4 - **XC10**

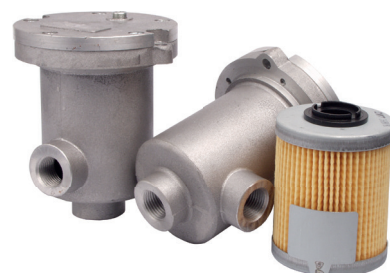

Filtre semi-immérgé Retour / Aspiration tuyautage externe/interne

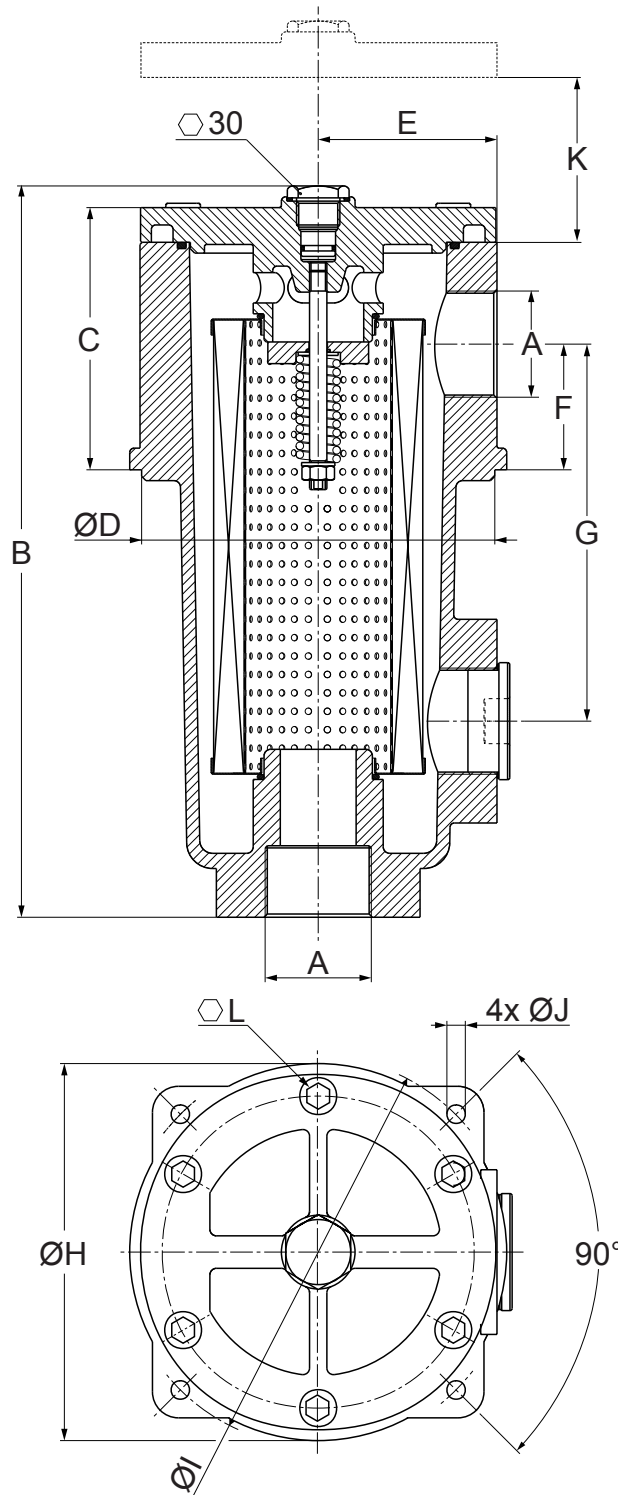

FILTRATION
Filtre semi-immérgé Retour / Aspiration

249



Taille (BSP)	A	Débit indicatif en Litre/min avec élément filtrant 60µ nominal		Dimension (mm)										
		Aspiration	Retour	B	C	D	E	F	G	H	I	J	K	L
1	1/2"	30	40	149	74	83,5	44	20	62,5	89	95	6	105	4
2	3/4"	40	80	186	84	121	57	36	105	132	138	6,5	110	4
3	1"	60	120	258	115	135	67	50	140	148	154	6,5	155	5
4	1 1/2"	110	300	340	126	162	82	58	174	174	180	8,5	240	8

Taille 1

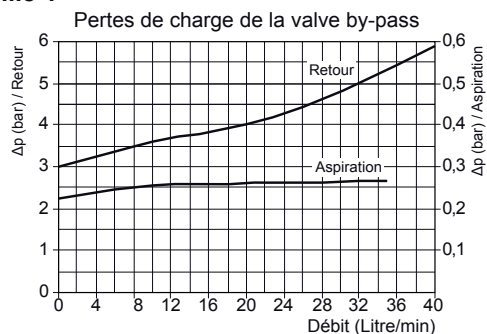
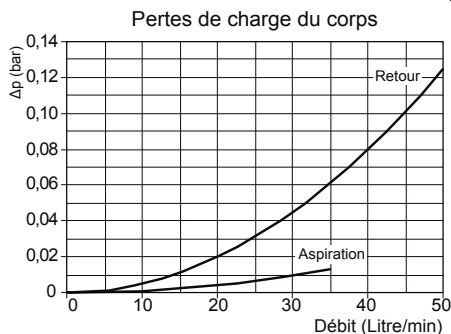

Taille 1

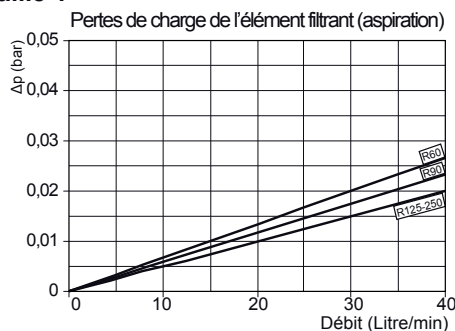
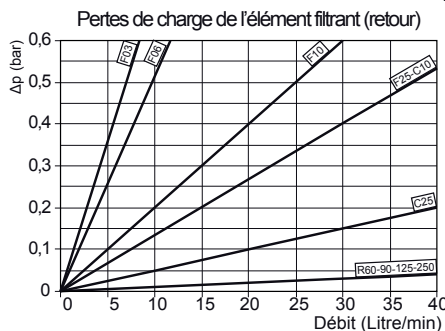

Taille 2

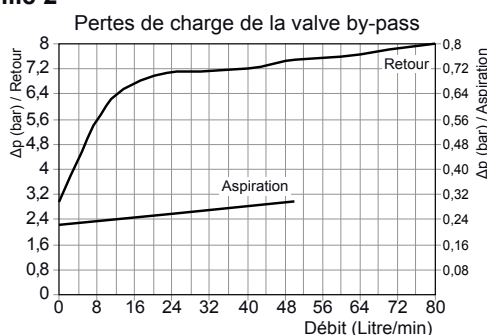
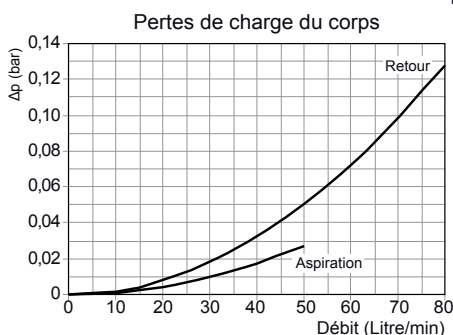

Taille 2

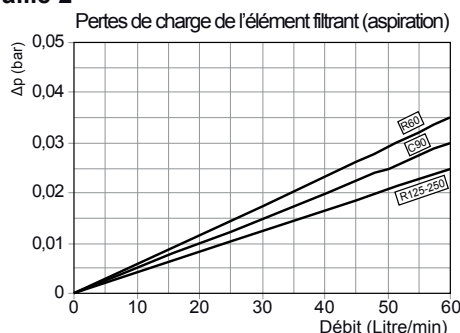
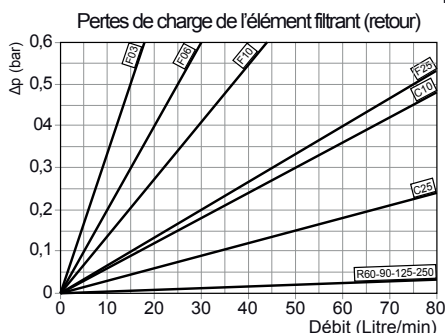

Spécifications :

- Matière corps : Aluminium - Pression de service : 20 bar
- Tarage du by-pass : 3 bar ±10% (retour) - 0,25 bar ±10% (aspiration Sans by-pass sur demande)
- Matière joints : Nitrile (Viton sur demande)
- Éléments filtrants disponibles :
 - Treillis inox : 60μ, 90μ et 250μ nominal
 - Papier traité microperforé : 10μ et 25μ nominal
 - Fibre inorganique : 3μ, 6μ, 10μ et 25μ absolu (avec βx>200)
- Température d'utilisation : -25 à +95°C



Filtre semi-immergé Retour / Aspiration tuyautage externe/interne

Taille 3

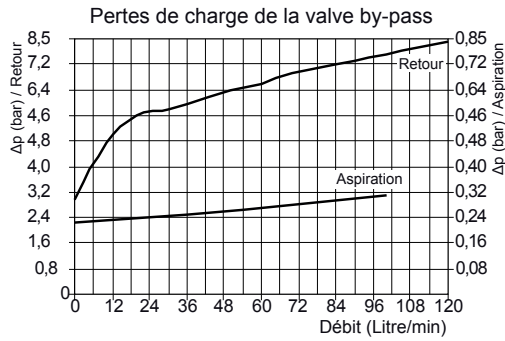
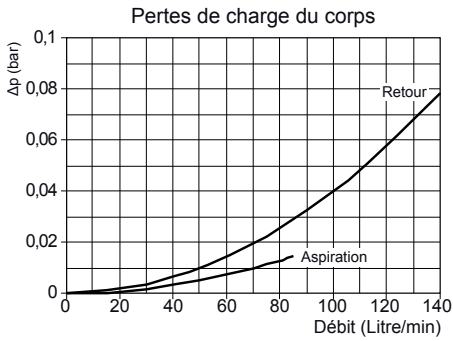

Taille 3

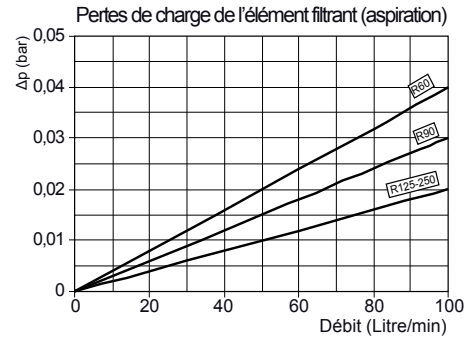
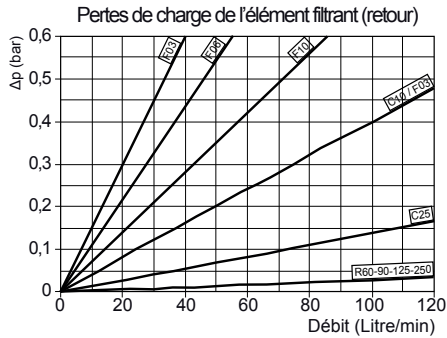

Taille 4

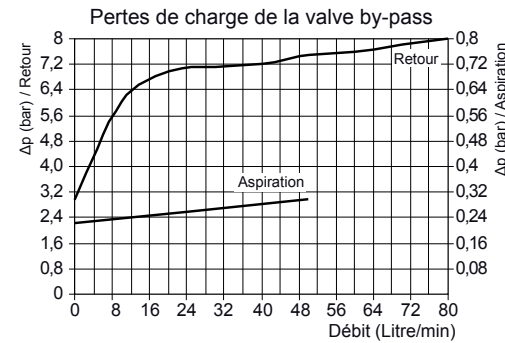
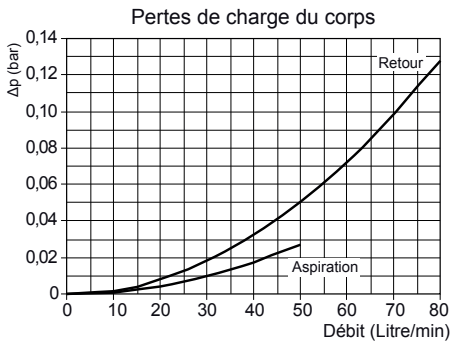

Taille 4

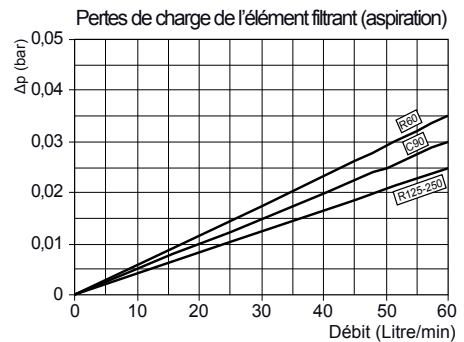
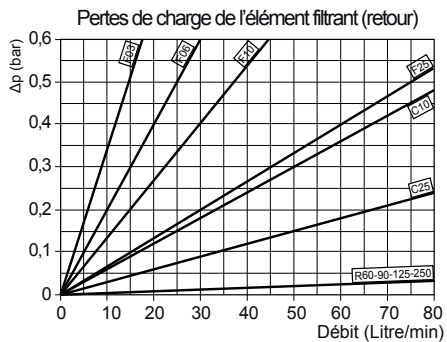

Code de commande : **310.X2.11211 / F06** (Filtre complet)

<p>Taille</p> <p>Taille 1 - X1</p> <p>Taille 2 - X2</p> <p>Taille 3 - X3</p> <p>Taille 4 - X4</p> <p>Implantation</p> <p>Taille 1 (1/2" BSP) - 11</p> <p>Taille 2 (3/4" BSP) - 12</p> <p>Taille 3 (1" BSP) - 13</p> <p>Taille 4 (1"1/2 BSP) - 15</p> <p>Utilisation Retour ou Aspiration</p> <p>By-pass sur le retour - 1</p> <p>By-pass sur l'aspiration - 2</p>	<p>Elément filtrant :</p> <p>C10 : 10μ nominal (papier traité)</p> <p>C25 : 25μ nominal (papier traité)</p> <p>F03 : 3μ absolu* (fibre inorganique)</p> <p>F06 : 6μ absolu* (fibre inorganique)</p> <p>F10 : 10μ absolu* (fibre inorganique)</p> <p>F25 : 25μ absolu* (fibre inorganique)</p> <p>R25 : 25μ nominal (treillis inox 304)</p> <p>R60 : 60μ nominal (treillis inox 304)</p> <p>R90 : 90μ nominal (treillis inox 304)</p> <p>R250 : 250μ nominal (treillis inox 304)</p> <p>* = $\beta_{x(c)} \geq 200$</p>
---	---

Code de commande : **310.XC2.100 / F06** (Cartouche seule)

- Taille
- Taille 1 - **XC1**
- Taille 2 - **XC2**
- Taille 3 - **XC3**
- Taille 4 - **XC4**



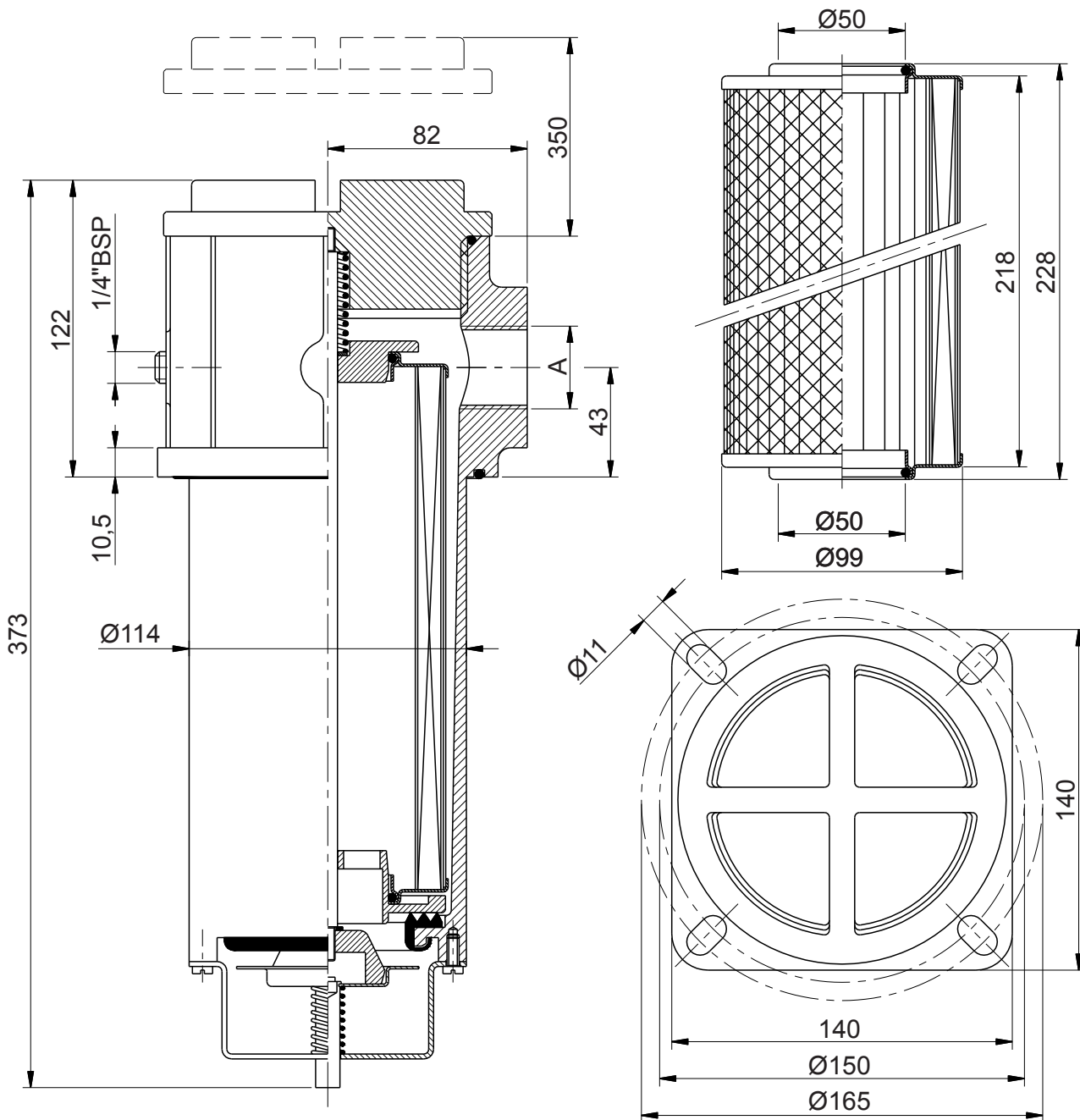

Taille	A*	Débit en Litre/minute avec éléments filtrants			
		25μ	60μ	90μ	125μ
1	1"	78	77	95	98
2	1"1/4	117	117	128	137
3	1"1/2	135	138	157	158

Spécifications :

Matière : Tête de filtre : Aluminium - Couvercle : Nylon

Matière joints : Nitrile (Viton sur demande)

Filtre équipé d'une colonne magnétique

*Implantation A en 1"1/2 BSP en standard (1" et 1"1/4 BSP sur demande)

Tarage de la valve by-pass : 0,3 bar ±10% (début d'ouverture).

Température de service : -25 à +95°C

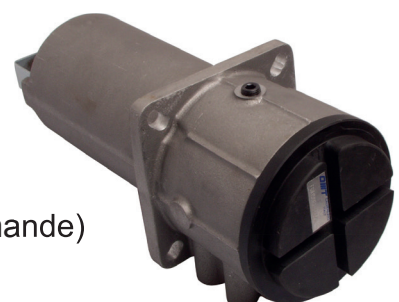

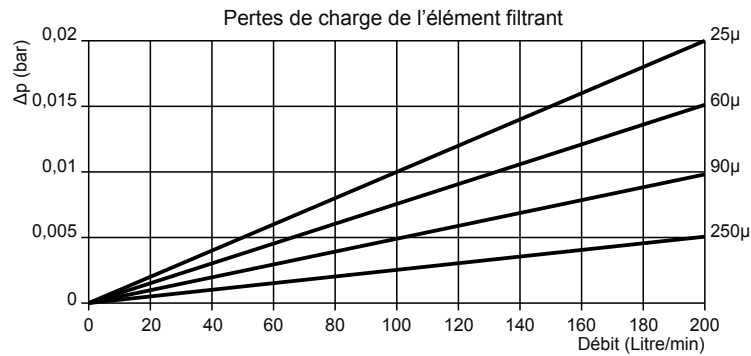
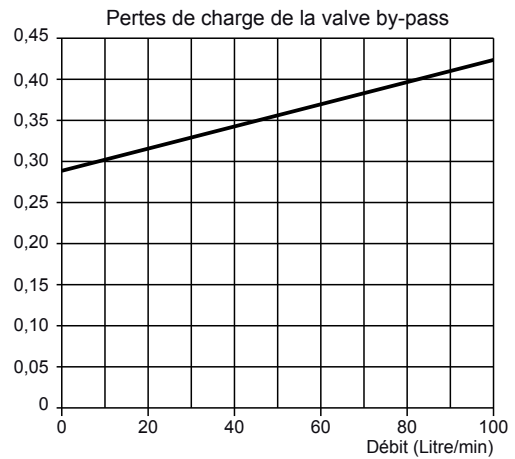
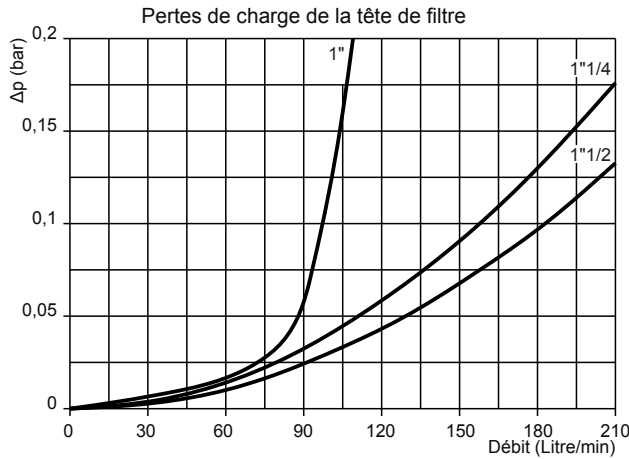

Code de commande : **310.A3.11511 / C10** (Filtre complet)

254

Implantation
 Taille 1 (1" BSP) - **13**
 Taille 2 (1"1/4 BSP) - **14**
 Taille 3 (1"1/2 BSP) - **15***

Elément filtrant :

- C10** : 10μ* nominal (papier traité)
- C25** : 25μ* nominal (papier traité)
- R25** : 25μ nominal (treillis inox 304)
- R60** : 60μ nominal (treillis inox 304)
- R90** : 90μ nominal (treillis inox 304)
- R250** : 250μ nominal (treillis inox 304)

* = $\beta_{X(c)} \geq 2$

Code de commande : **310.AC.100 / C10** (Cartouche seule)

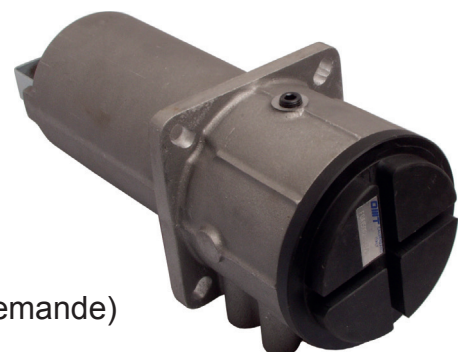

Spécifications :

*Implantation A en 1"1/2 BSP en standard (1" et 1"1/4 BSP sur demande)

Matière joints : Nitrile (Viton sur demande)

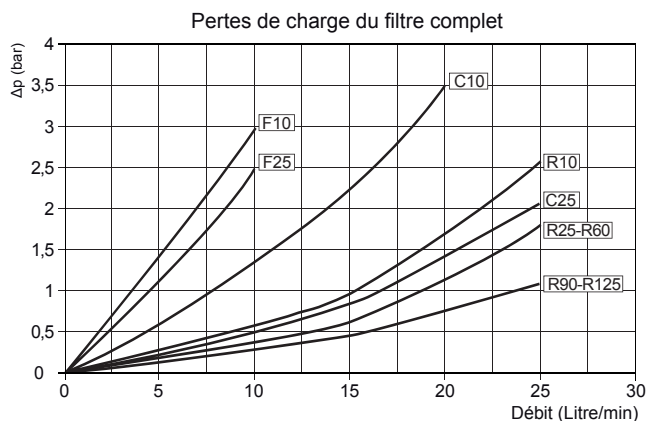
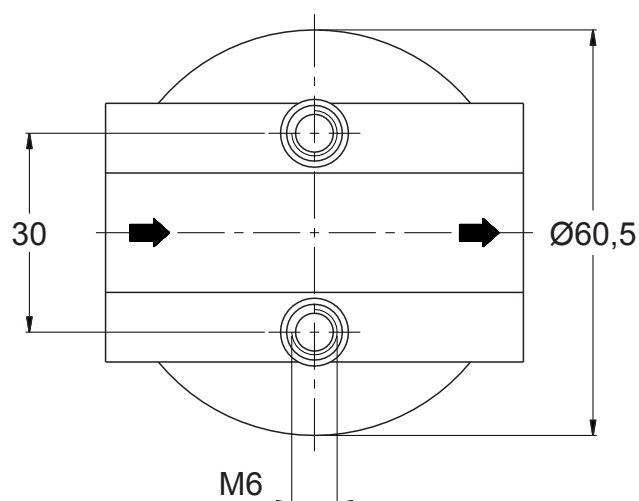
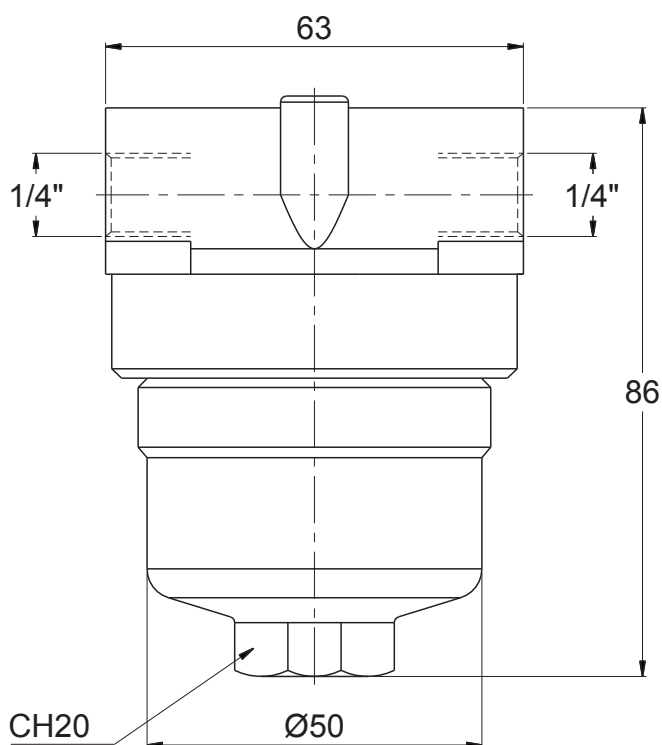

Courbes établies avec une huile de masse volumique = 860 Kg/m³ et une viscosité cinématique = 30 cSt

Code de commande : **313.M5.12410 / F25**
(Filtre complet)

By-pass
Sans By-pass - **0**
avec By-pass - **1**

Elément filtrant

- 10μ nominal (papier traité) : **C10**
 - 25μ nominal (papier traité) : **C25**
 - 10μ absolu* (fibre inorganique) : **F10**
 - 25μ absolu* (fibre inorganique) : **F25**
 - 10μ nominal (treillis inox 304) : **R10**
 - 25μ nominal (treillis inox 304) : **R25**
 - 60μ nominal (treillis inox 304) : **R60**
 - 90μ nominal (treillis inox 304) : **R90**
 - 125μ nominal (treillis inox 304) : **R125**
- * = $\beta_{x(c)} \geq 200$

Code de commande : **313.MC5.100 / F25**
(Elément filtrant seul)

Spécifications :

- Pression Maxi : 280 bar - Tarage du by-pass : 5 bar ±10%
- Pression différentielle d'écrasement de l'élément filtrant : 20 bar
- Matière corps : Laiton matricé
- Matière joint : Nitrile (Viton sur demande)
- Température d'utilisation : -25 à +95°C



Élément filtrant

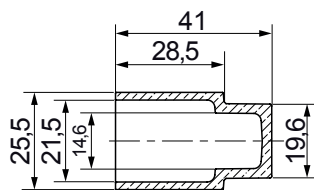

Filtre en ligne

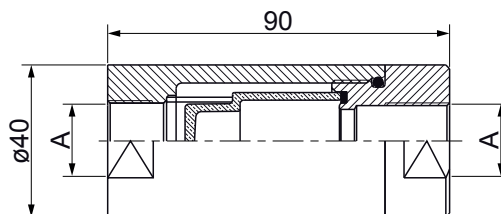

Filtre en T
Type 1 seulement

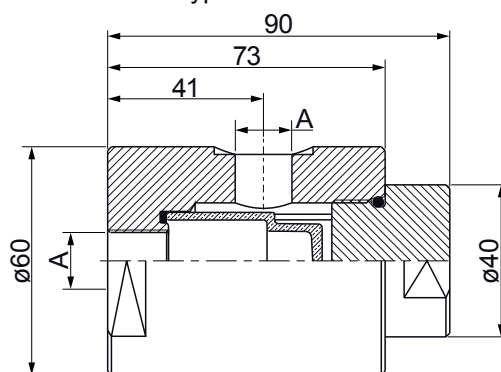

Pertes de charge en fonction du débit

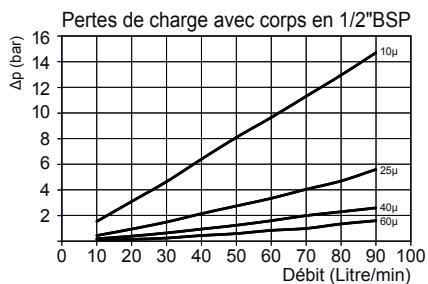
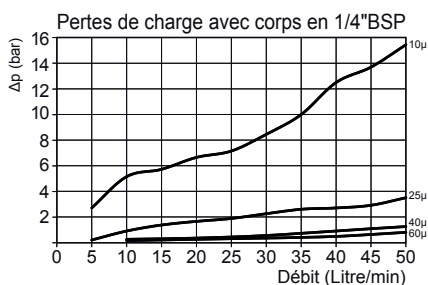

Implantations disponibles
A (BSP)

Taille	Pression de service (bar)	Implantations disponibles A (BSP)
Taille 1	350	
Taille 2	500	1/4", 3/8" et 1/2"
Taille 3	700	

256

Code de commande : **313.H6.21501 / 10** (Filtre complet)

Version
En ligne - **1**
En T - **2**

Taille
Taille 1 - **1**
Taille 2 - **2**
Taille 3 - **3**

Implantation Entrée/Sortie
1/4" BSP - **?**
3/8" BSP - **10**
1/2" BSP - **11**

Fonctionnement
Uni-directionnel - **0**
Bi-directionnel - **1**

Élément filtrant* :
10 : 10μ nominal
25 : 25μ nominal
40 : 40μ nominal
60 : 60μ nominal
*bronze fritté

Code de commande : **313.HC6.201 / 10** (Cartouche seule)

Matière élément filtrant : Bronze fritté
Joint O-Ring : Nitrile (FKM sur demande)
Matière corps de filtre : Aluminium traité (Type 1 et 2),
Acier zingué (Type 3)
Corps inox (sur demande)



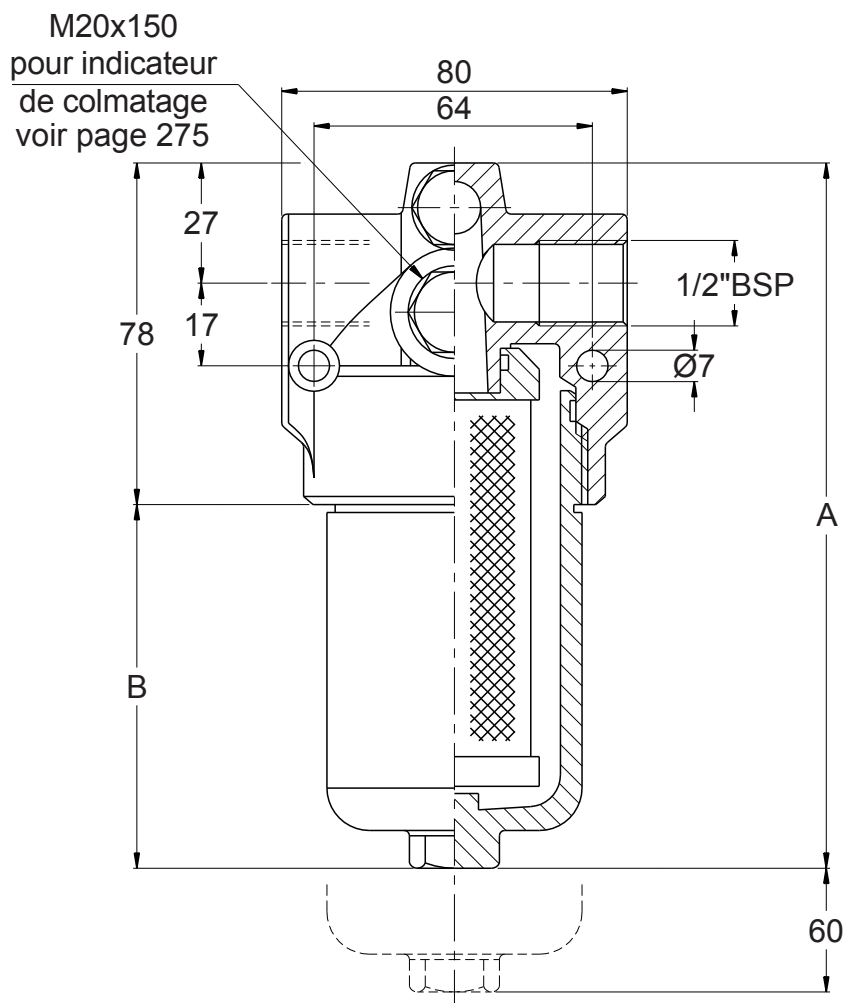

Ancien code	Taille	Débit L/min	Débit (mm)	
			A	B
F8-00*	1	60	157	79
F8-01*	2	90	244	166

Spécifications :

Pression de service : 110 bar - Tarage du by-pass : 6 bar

Matière corps : Alliage d'aluminium

Matière joints : Nitrile (Viton sur demande)

Température d'utilisation : -25 à +110°C



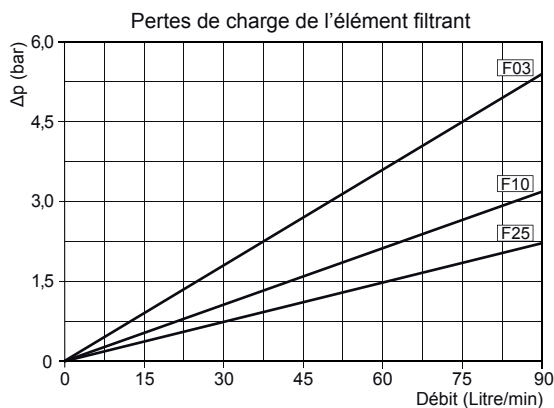
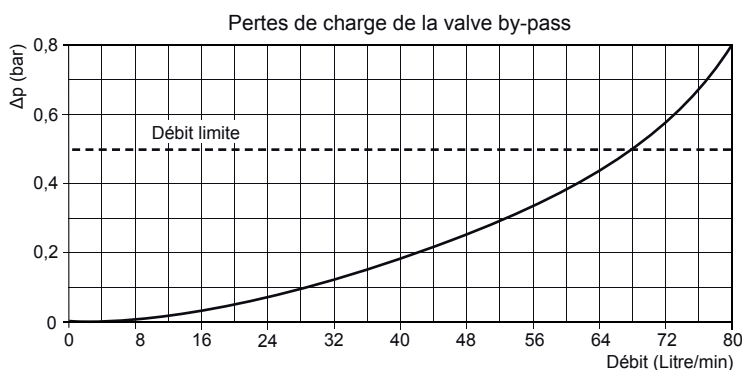
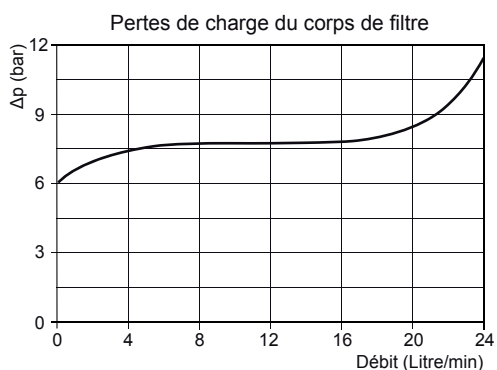

Taille 1

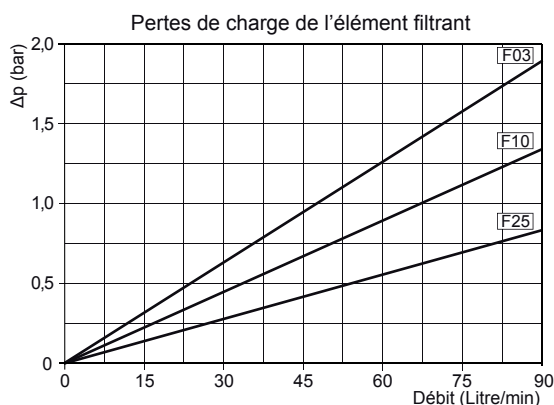
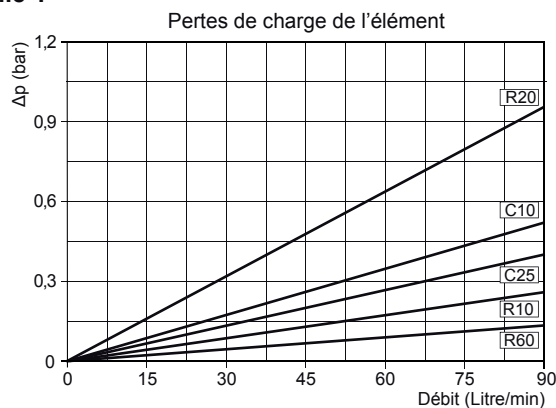

Taille 2

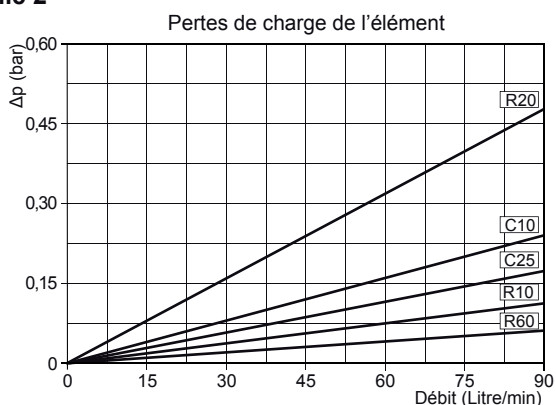

Code de commande : **313.M1.11211 / F06** (Filtre complet)

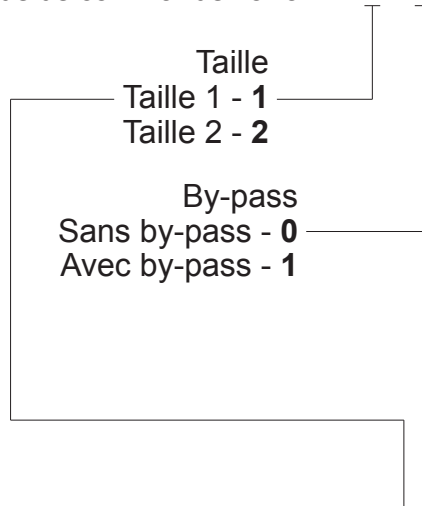

Élément filtrant :

- C10** : 10μ nominal (papier traité)
- C25** : 25μ nominal (papier traité)
- F03** : 3μ absolu* (fibre inorganique)
- F06** : 6μ absolu* (fibre inorganique)
- F10** : 10μ absolu* (fibre inorganique)
- F25** : 25μ absolu* (fibre inorganique)
- R10** : 10μ nominal (treillis inox 304)
- R20** : 20μ nominal (treillis inox 304)
- R60** : 60μ nominal (treillis inox 304)

* = $\beta_{X(c)} \geq 75$

Code de commande : **313.MC1.100 / F06** (Cartouche seule)

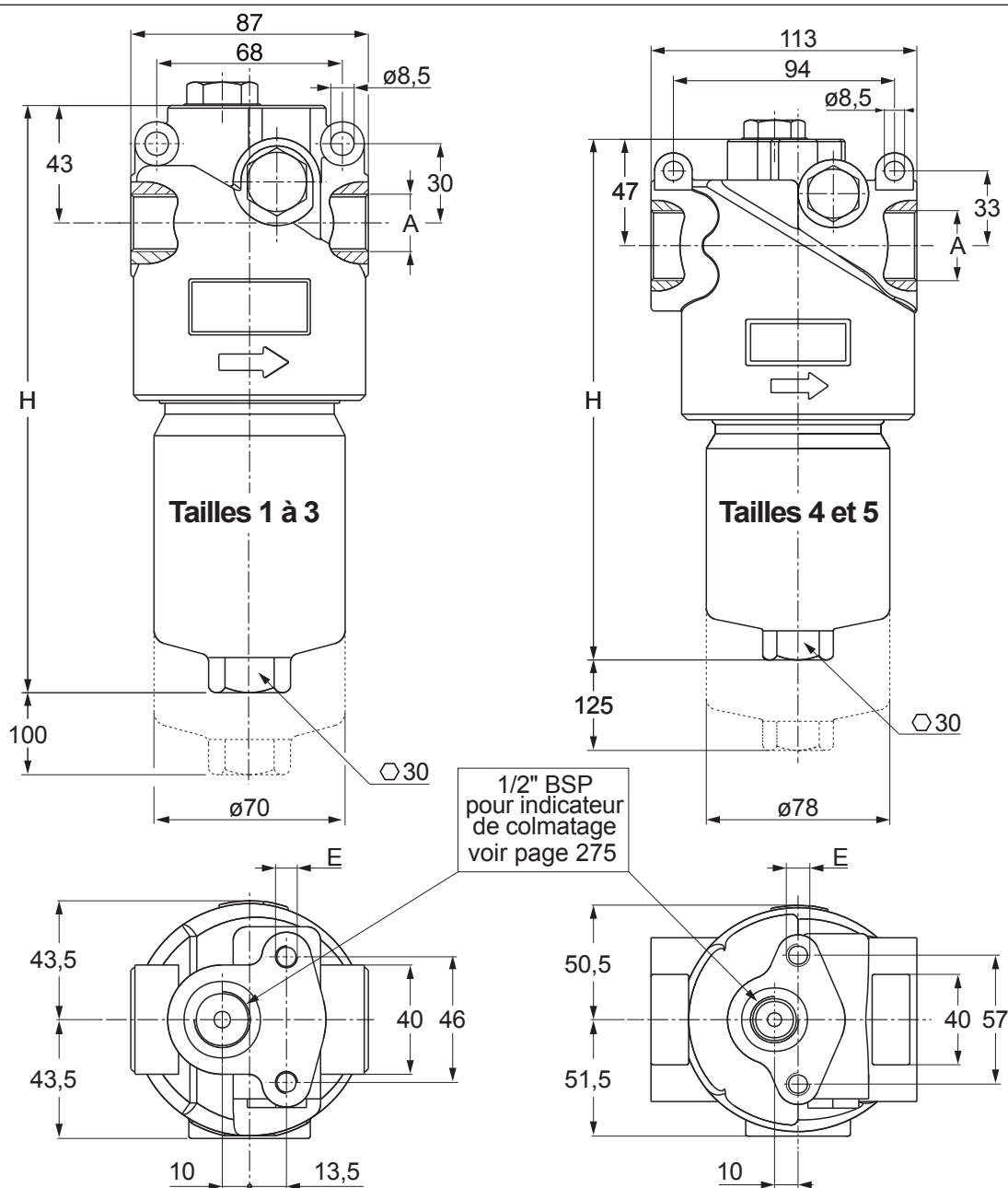

Filtre pression en ligne 220 bar

FILTRATION

259

Type	H (mm)	E	Implantations disponibles A (BSP)	Pression de service (bar)
Taille 1	187			
Taille 2	214	M8	1/2" et 3/4" BSP	220
Taille 3	310			
Taille 4	230	M10	3/4" et 1" BSP	320
Taille 5	341			

Spécifications :

Matière corps : Aluminium (tailles 1 à 3) - Fonte (tailles 4 et 5)

Matière bol : Fonte

Matière by-pass : Laiton - Tarage du by-pass : 6 bar±10%

Pression différentielle élément filtrant : 20 bar ou 210 bar

Matière joints : Nitrile (Viton sur demande)

Température d'utilisation : -25 à +95°C



Tailles 1, 2 et 3

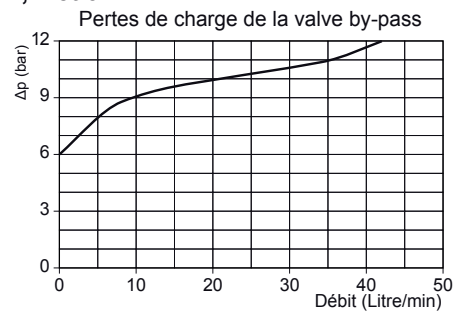
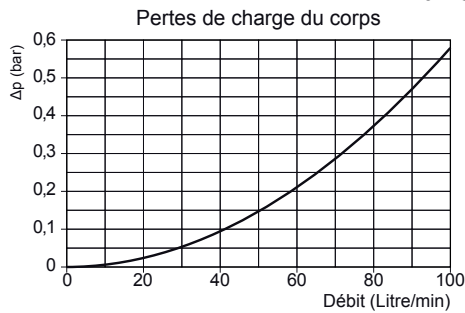

Taille 1

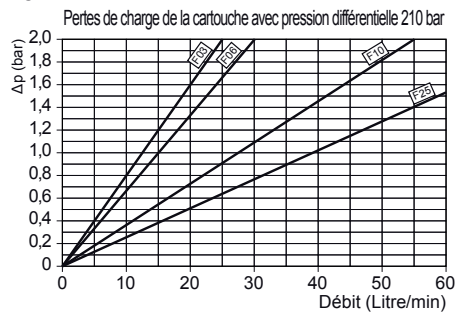
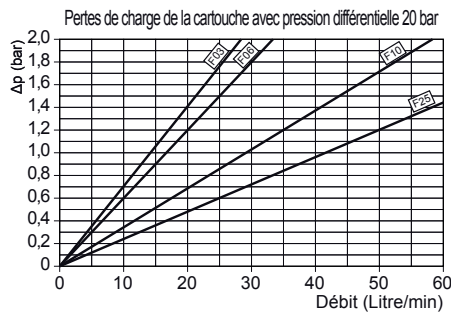

Taille 2

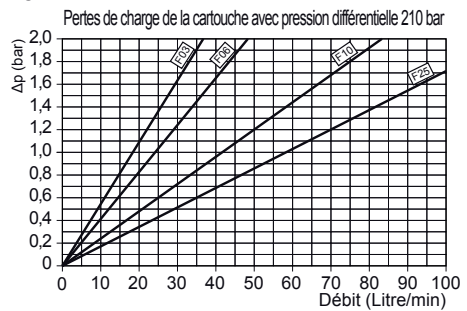
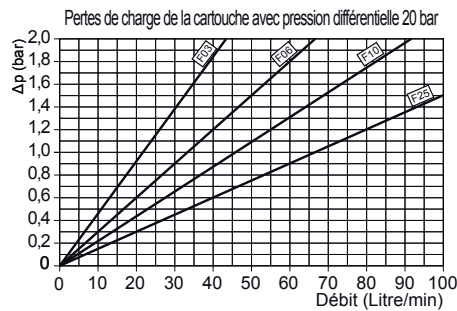

Taille 3

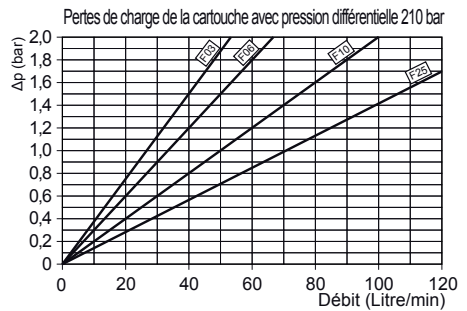
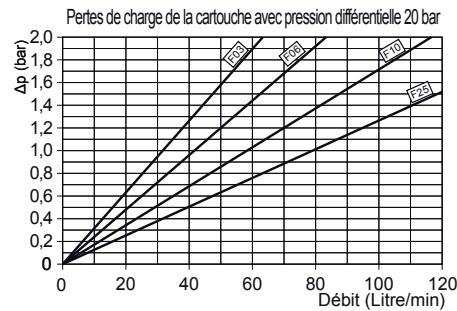

Tailles 4 et 5

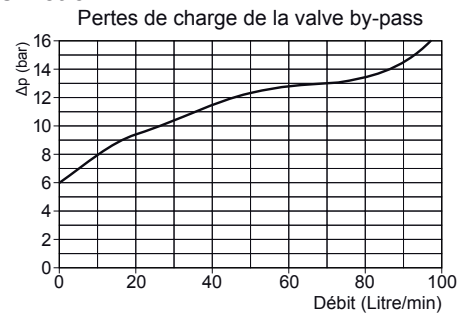
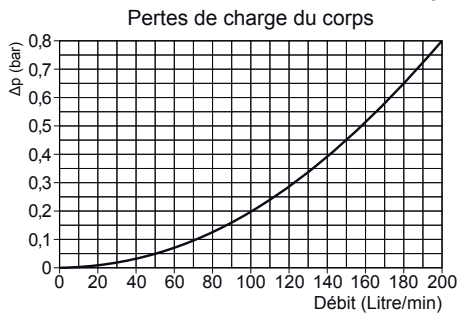

Taille 4

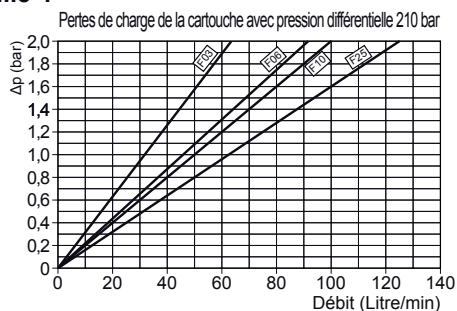
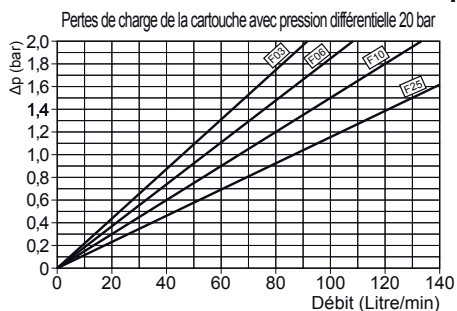

Taille 5

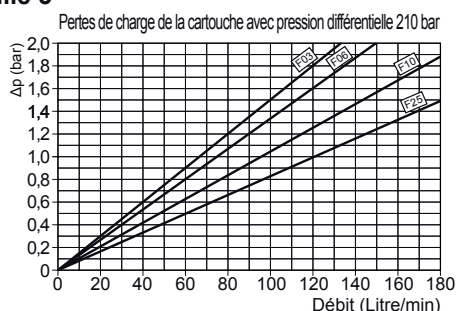
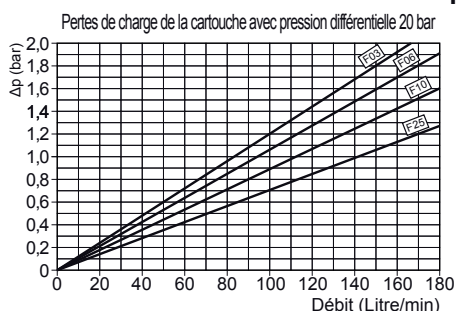

Code de commande : **313.M3.31211 / F06** (Filtre complet)

- Taille
- Taille 1 - **3.1**
 - Taille 2 - **3.2**
 - Taille 3 - **3.3**
 - Taille 4 - **4.1**
 - Taille 5 - **4.2**

- Implantation***
- 1/2" BSP - **11**
 - 3/4" BSP - **12**
 - 1" BSP - **13**

- By-pass
- Pression différentielle cartouche
 - Pas de by-pass - Δp cartouche 210 bar - **0**
 - By-pass - Δp cartouche 20 bar - **1**

Élément filtrant :

- C10*** : 10 μ nominal (papier traité)
- C25*** : 25 μ nominal (papier traité)
- F03** : 3 μ absolu** (fibre inorganique)
- F06** : 6 μ absolu** (fibre inorganique)
- F10** : 10 μ absolu** (fibre inorganique)
- F25** : 25 μ absolu** (fibre inorganique)
- R10** : 10 μ nominal (treillis inox 304)
- R25** : 25 μ nominal (treillis inox 304)

* Seulement avec cartouches $\Delta p=20$ bar

** = $\beta_{x(c)} \geq 200$

261

Code de commande : **313.MC3.311 / F06** (Cartouche seule)



***Implantations entrée/sortie

1/2" BSP (Tailles 1 à 3) - 3/4" BSP (Toutes tailles) - 1" BSP (Tailles 4 et 5)

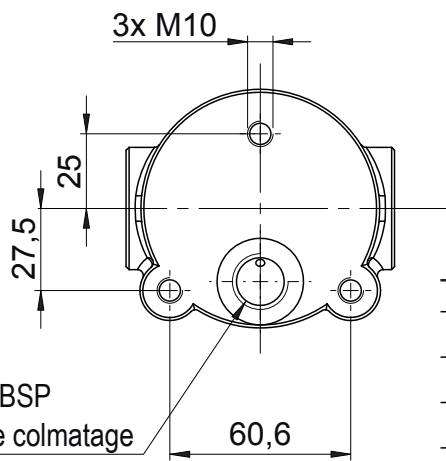
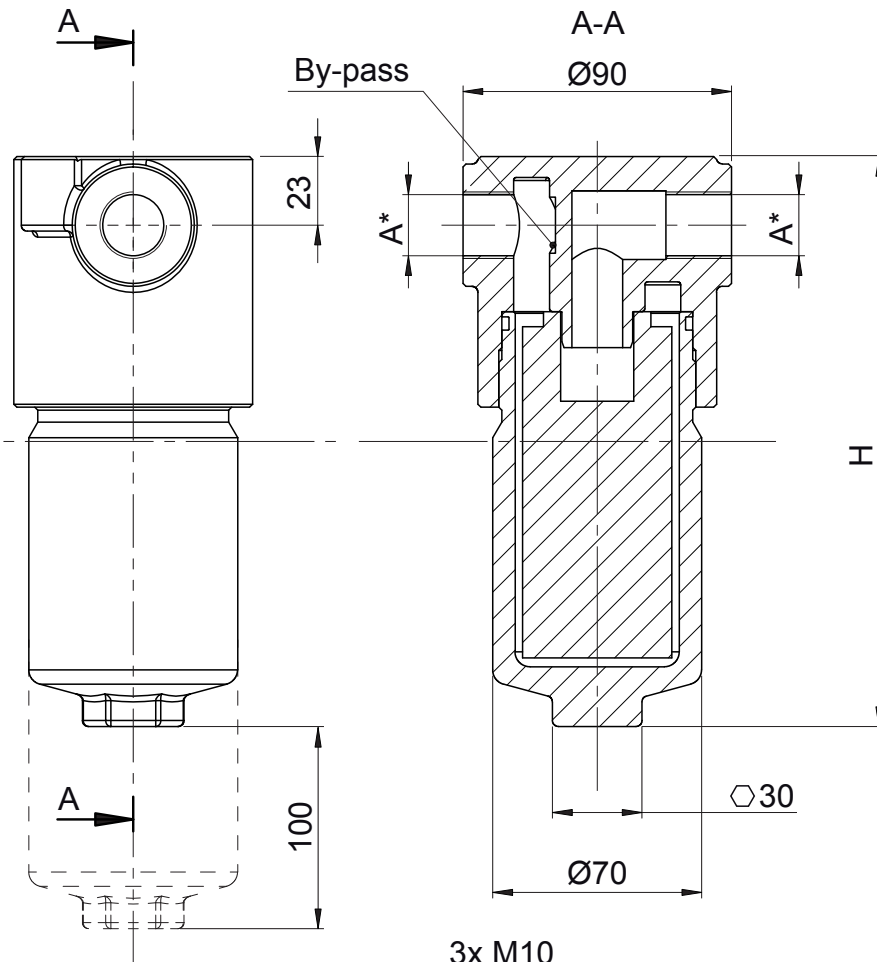

Implantation 1/2" BSP
pour indicateur de colmatage
voir page 275

Taille	H (mm)	A* (BSP)
1	191	
2	234	1/2"
3	282	

262

Spécifications :

Pression de service : 315 bar

Pression d'ouverture du by-pass : 6 bar ±10%

Matière : Tête : Fonte - Bol : Acier

Joint O-Ring : Nitrile (FKM sur demande)

Température d'utilisation : -25 à +110°C

* Implantation A standard : 1/2" BSP (3/4" BSP sur demande)

Pression différentielle élément filtrant : 210 bar



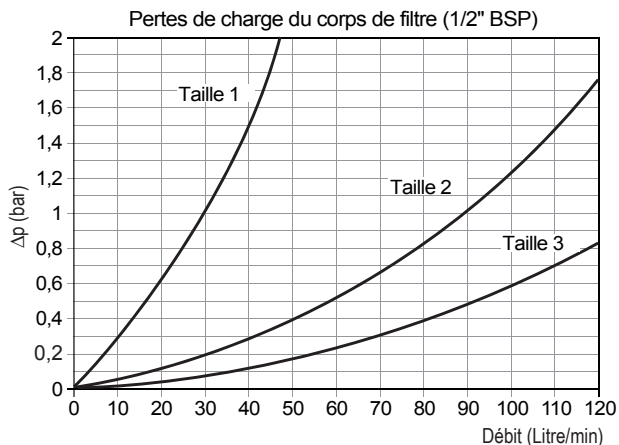

Taille 1

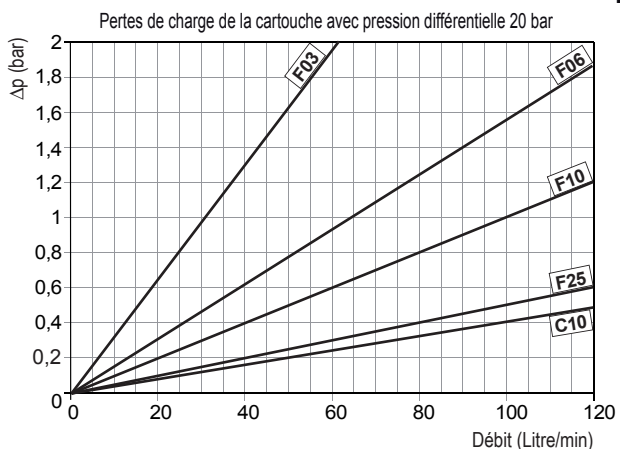

Pertes de charge de la cartouche avec pression différentielle 210 bar

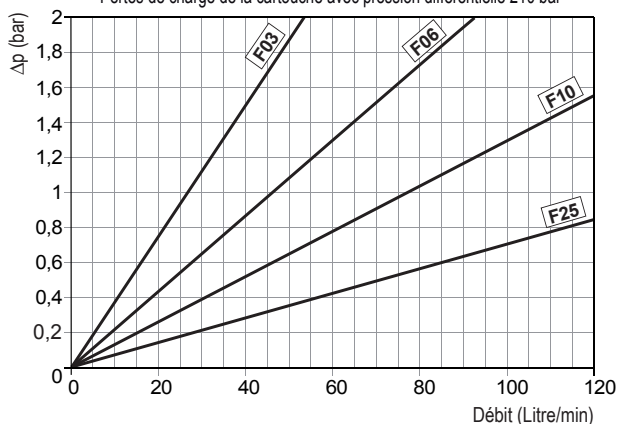

Taille 2

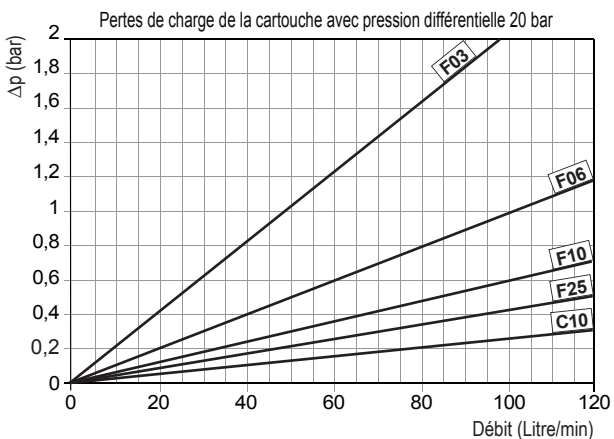

Pertes de charge de la cartouche avec pression différentielle 210 bar

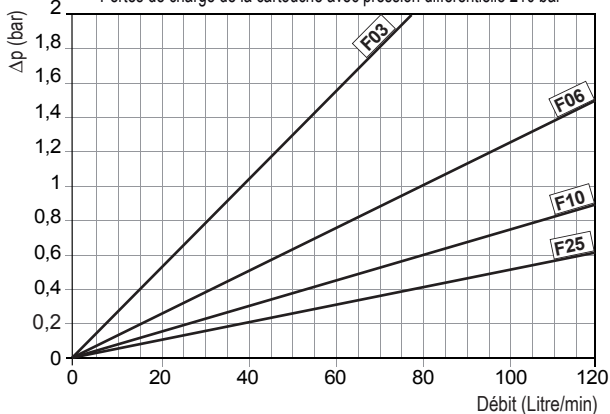

Taille 3

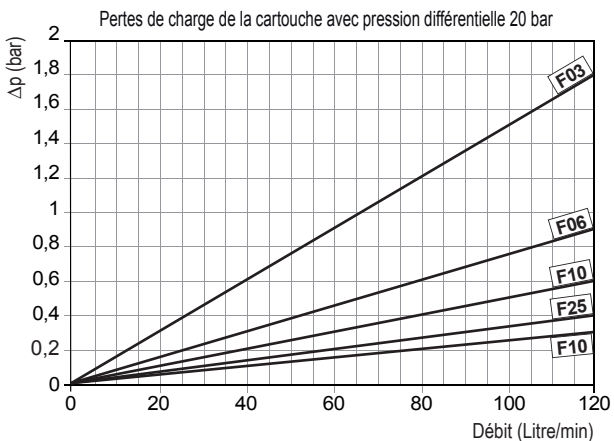

Pertes de charge de la cartouche avec pression différentielle 210 bar

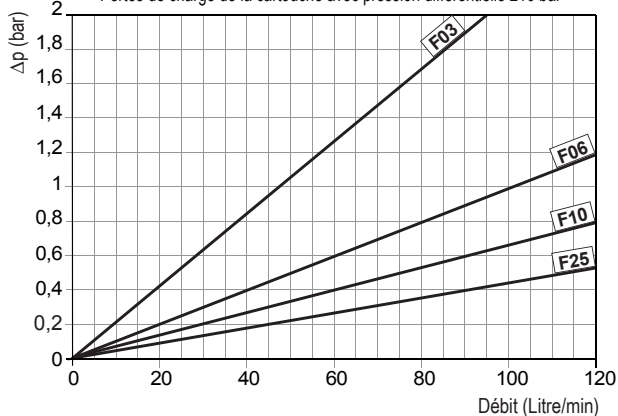

Code de commande : **313.H1.21101 / F06** (Filtre complet)

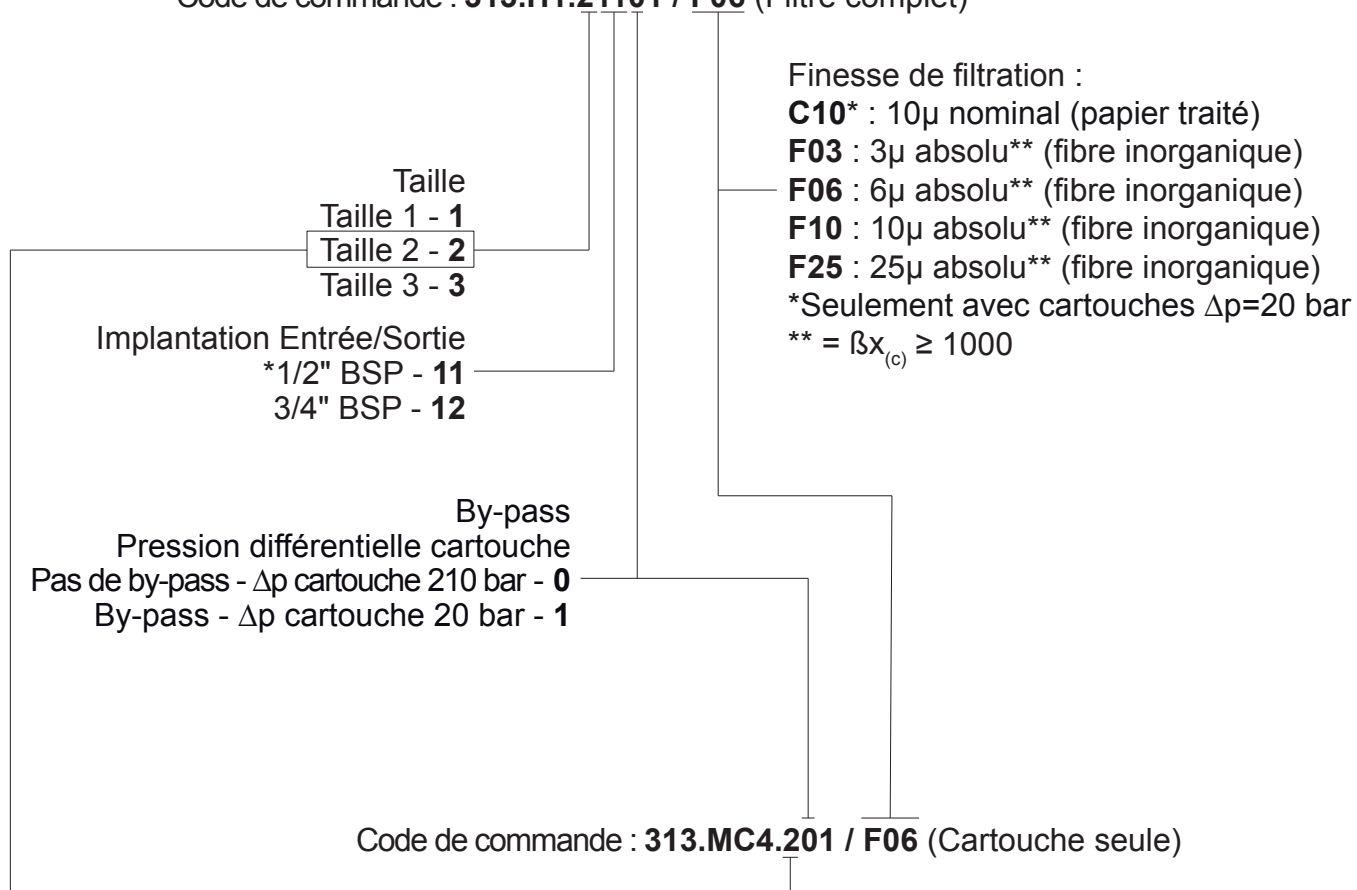

*Implantation entrée/sortie : 1/2"BSP en standard (3/4"BSP sur demande)
 Joint O-Ring : Nitrile (FKM sur demande)
 Pression différentielle de l'élément filtrant : 210 bar (20 bar sur demande)



Filtre pression en ligne 315 bar - Fixation CETOP

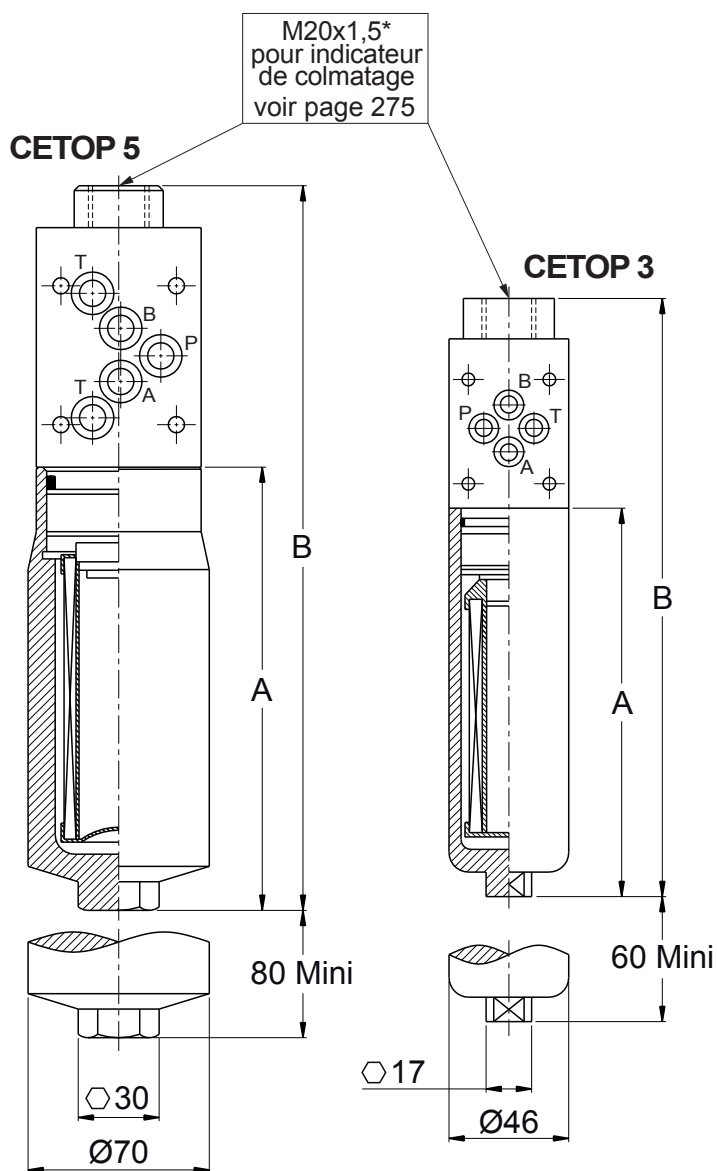

Filtre pression en ligne 315 bar - Fixation CETOP

FILTRATION

265

Taille	Implantation	Millimètres	
		A	B
1	CETOP 3	150	231,5
2	CETOP 5	172	281,5
3	CETOP 5	272	381,5

Spécifications :

Pression de service : 315 bar

Matière : Tête : Fonte - Bol : Acier

Température d'utilisation : -20 à +90°C

*Implantation indicateur de colmatage : M20x1,5 en standard (1/2" BSP sur demande)



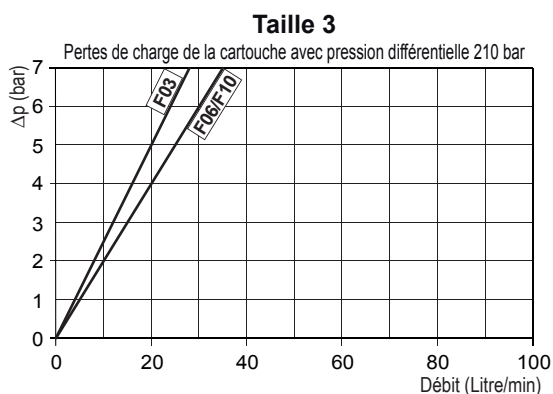
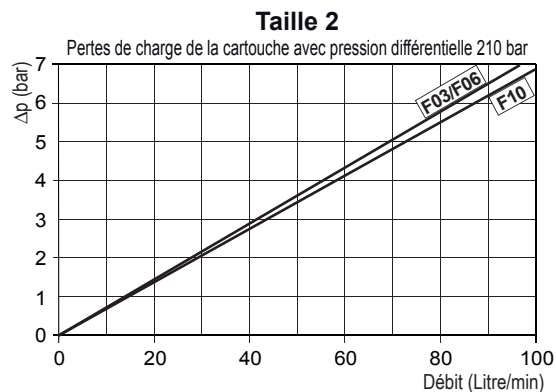
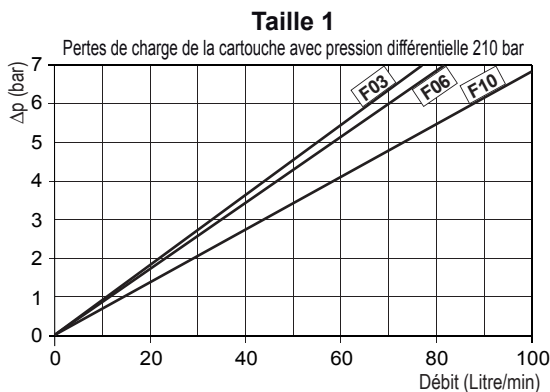

Code de commande : **313.B32.19001 / F06** (Filtre complet)

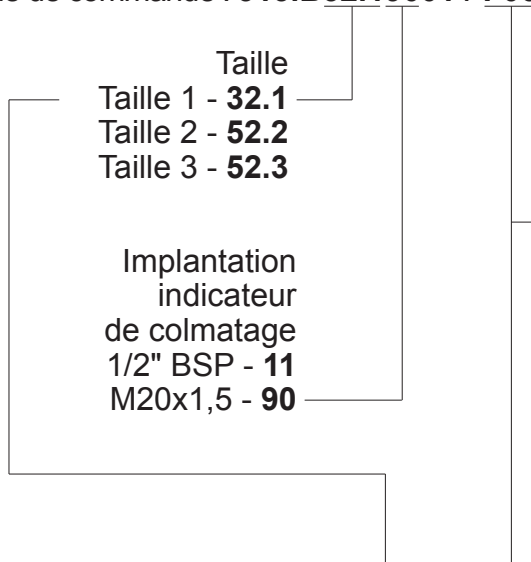

Elément filtrant** :

- F03** : 3μ absolu* (fibre inorganique)
- F06** : 6μ absolu* (fibre inorganique)
- F10** : 10μ absolu* (fibre inorganique)

* = $\beta_{X(c)} \geq 75$

Code de commande : **313.BC32.100 / F06** (Cartouche seule)

Spécifications :

Joints O-Ring : Nitrile (FKM sur demande)

*Implantation indicateur de colmatage : M20x1,5 en standard (1/2"BSP sur demande)

**Pression différentielle élément filtrant : 210 bar



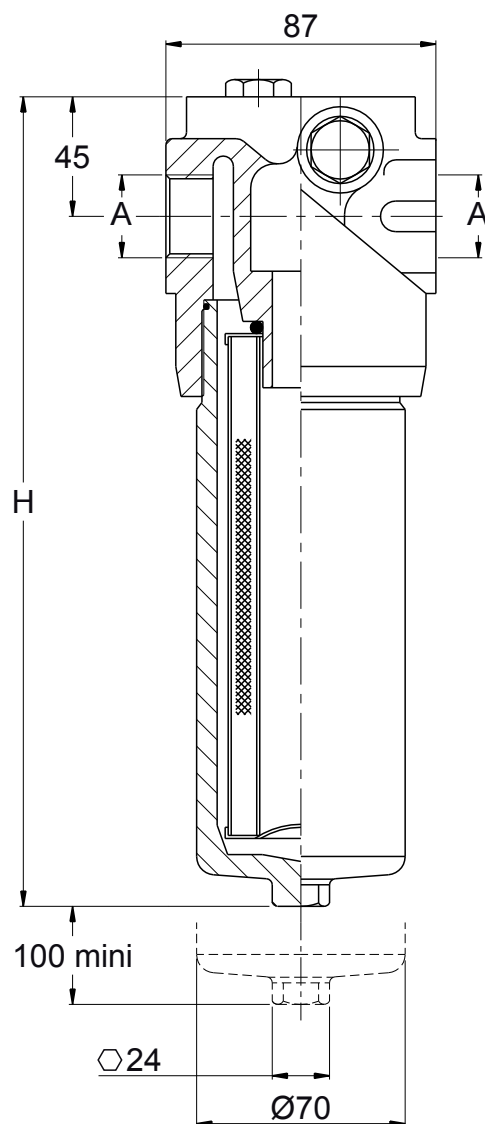

Taille	H	A*
1	189	1/2" BSP
2	214	ou
3	310	3/4" BSP

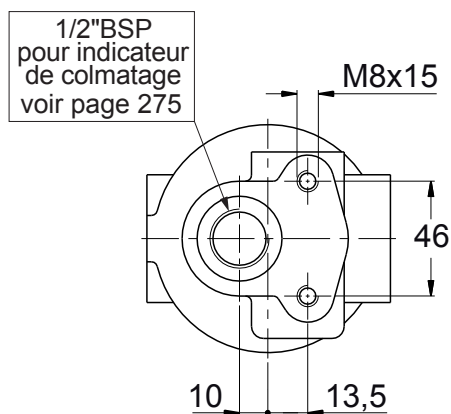

Spécifications :

Pression de service : 420 bar

Matière : Tête : Fonte - Bol : Acier

Tarage du by-pass : 6 bar ± 10%

Pression différentielle élément filtrant : 20 bar ou 210 bar

*Implantation A en 1/2" BSP en standard (3/4" BSP sur demande)

Matière joints : Nitrile (Viton sur demande)

Température d'utilisation : -20 à +95°C



Série 1

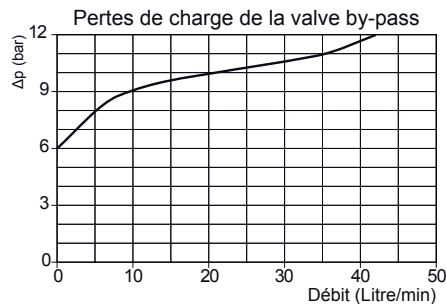
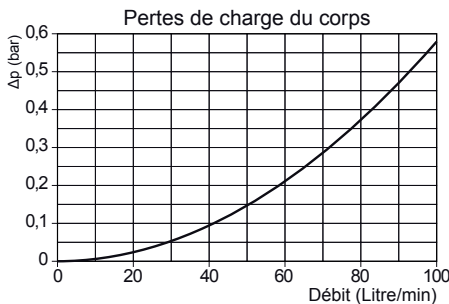

Taille 1

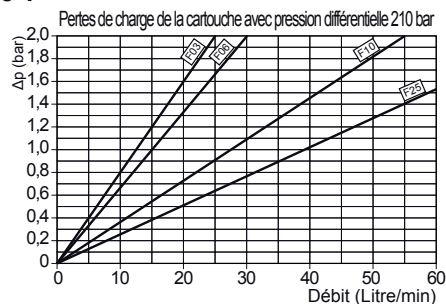
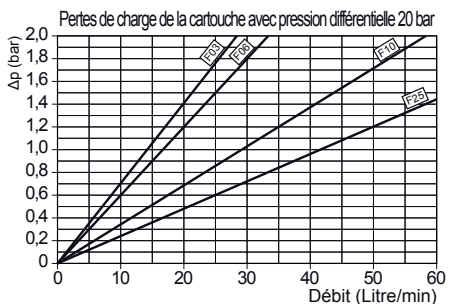

Taille 2

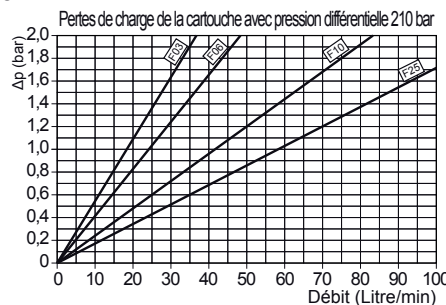
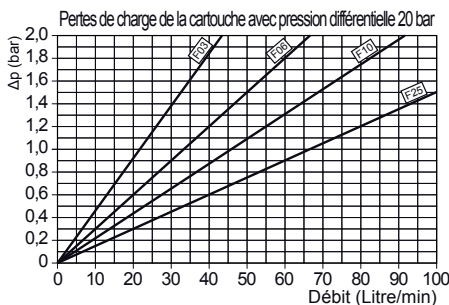

Taille 3

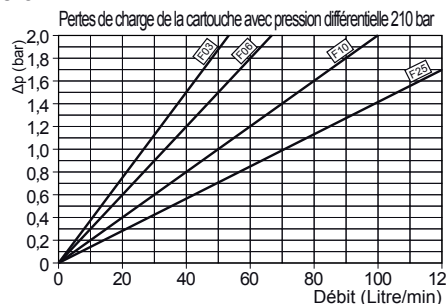
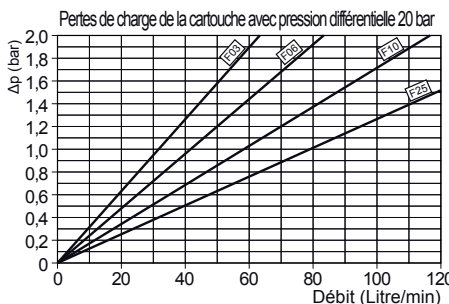

Code de commande : **313.H2.31211 / F06** (Filtre complet)

Taille
 Taille 1 - **1**
 Taille 2 - **2**
 Taille 3 - **3**

Implantation Entrée/Sortie
 *1/2" BSP - **11**
 3/4" BSP - **12**

By-pass
 Pression différentielle cartouche
 Pas de by-pass - Δp cartouche 210 bar - **0**
 By-pass - Δp cartouche 20 bar - **1**

Code de commande : **313.HC2.311 / F06** (Cartouche seule)

- Finesse de filtration :
- C10*** : 10μ nominal (papier traité)
 - C25*** : 25μ nominal (papier traité)
 - F03** : 3μ absolu** (fibre inorganique)
 - F06** : 6μ absolu** (fibre inorganique)
 - F10** : 10μ absolu** (fibre inorganique)
 - F25** : 25μ absolu** (fibre inorganique)
- * Seulement avec cartouches Δp=20 bar
 ** = β_{X(c)} > 200

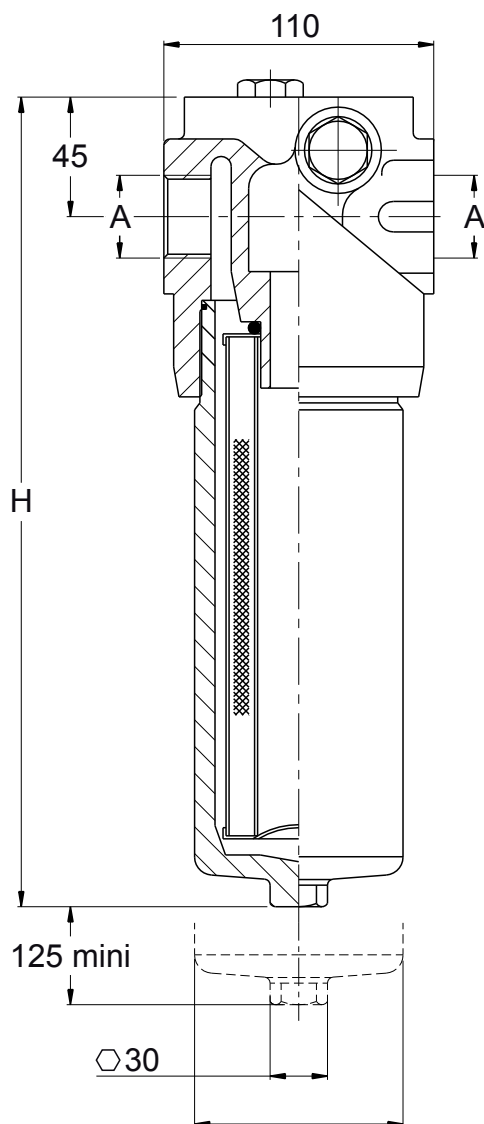

Taille	H	A*
1	230	3/4" BSP ou 1" BSP ou 1 1/4" BSP
2	341	1 1/4" BSP

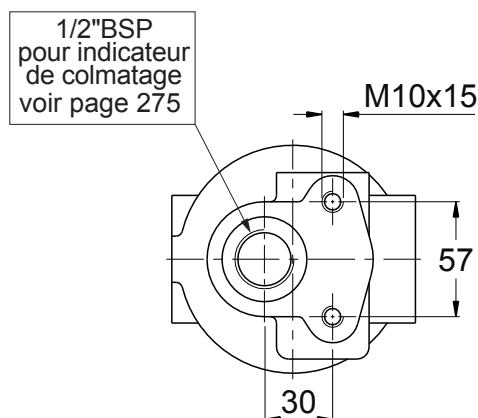

Spécifications :

Pression de service : 420 bar

Matière : Tête : Fonte - Bol : Acier

Tarage du by-pass : 6 bar ± 10%

Pression différentielle élément filtrant : 20 bar ou 210 bar

*Implantation A en 3/4" BSP en standard (1" BSP et 1 1/4" BSP sur demande)

Matière joints : Nitrile (Viton sur demande)

Température d'utilisation : -20 à +95°C



Série 2

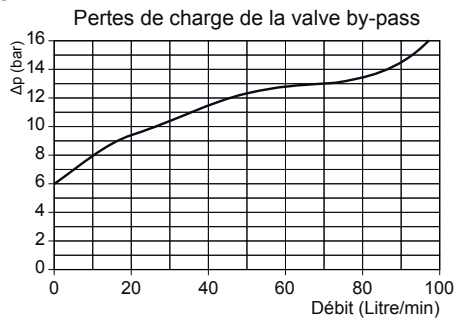
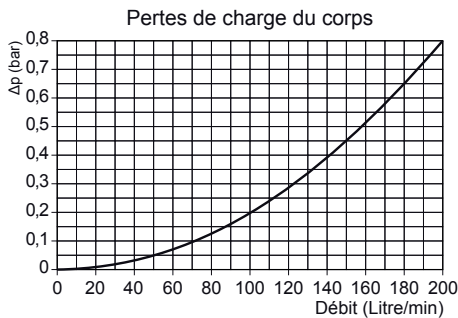

Taille 1

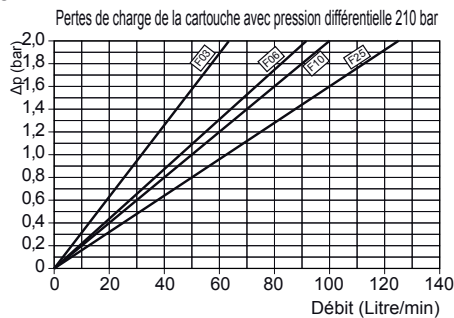
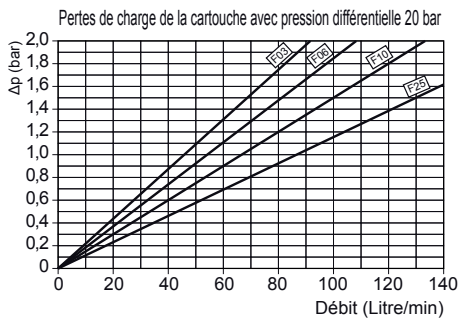

Taille 2

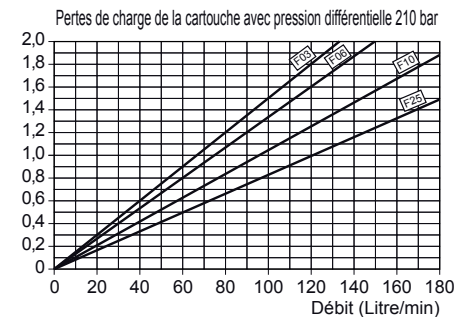
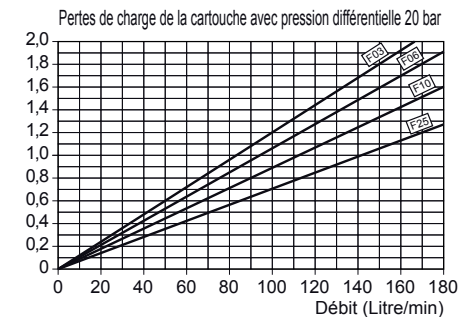

270

Code de commande : **313.H4.11201 / F06** (Filtre complet)

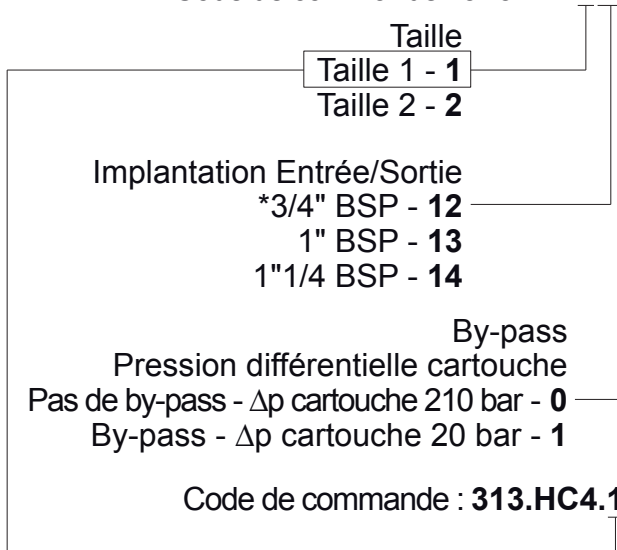

Finesse de filtration :

C10* : 10 μ nominal (papier traité)

C25* : 25 μ nominal (papier traité)

F03 : 3 μ absolu** (fibre inorganique)

F06 : 6 μ absolu** (fibre inorganique)

F10 : 10 μ absolu** (fibre inorganique)

F25 : 25 μ absolu** (fibre inorganique)

*Seulement avec cartouches $\Delta p=20$ bar

** = $\beta_{x(c)} > 200$

Code de commande : **313.HC4.101 / F06** (Cartouche seule)

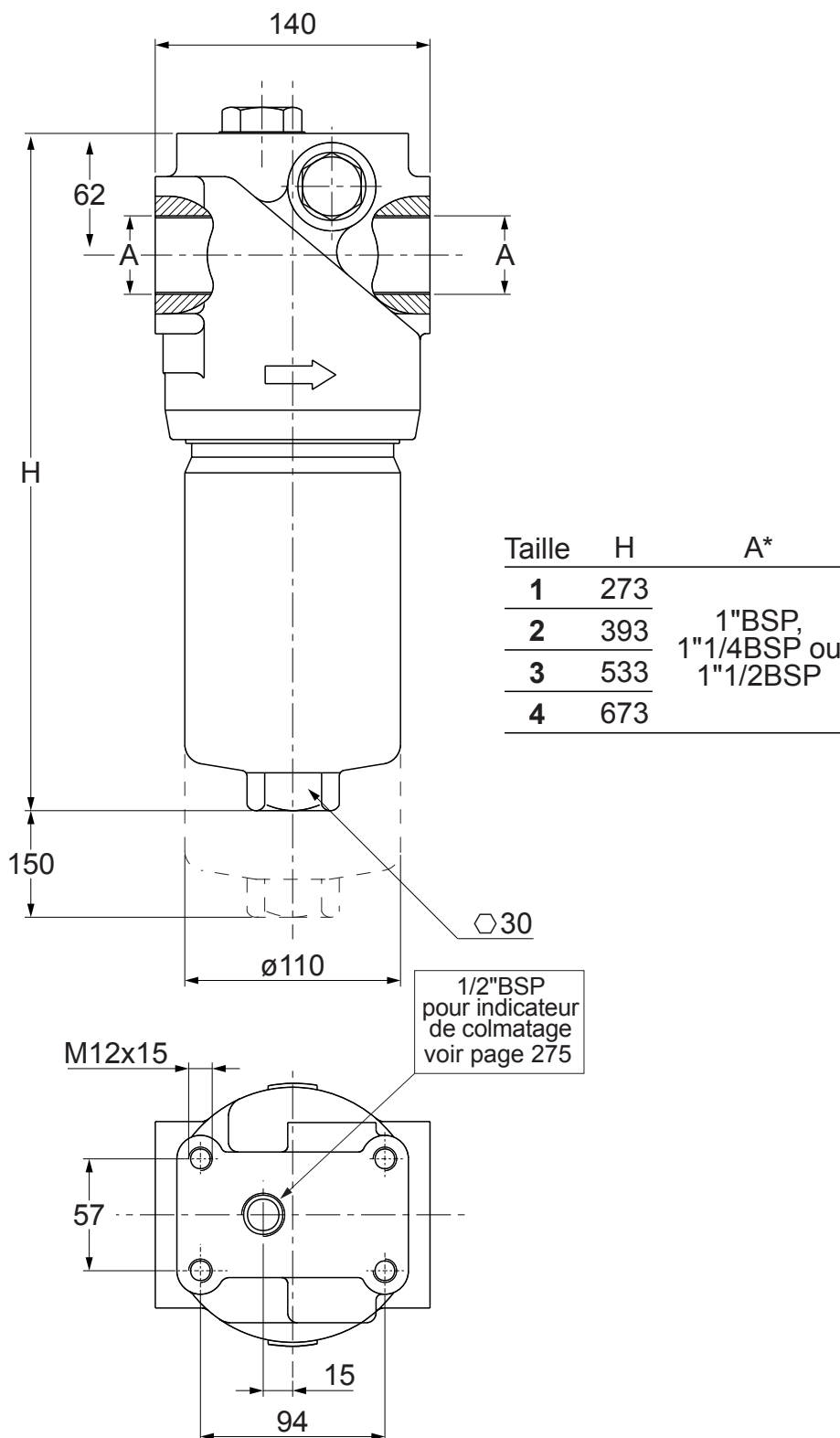

271

Spécifications :

Pression de service : 420 bar

Matière : Tête : Fonte - Bol : Acier

Tarage du by-pass : 6 bar ± 10%

Pression différentielle élément filtrant : 20 bar ou 210 bar

*Implantation A en 1" BSP en standard (1"1/4 BSP et 1"1/2 sur demande)

Matière joints : Nitrile (Viton sur demande)

Température d'utilisation : -20 à +95°C



Série 3

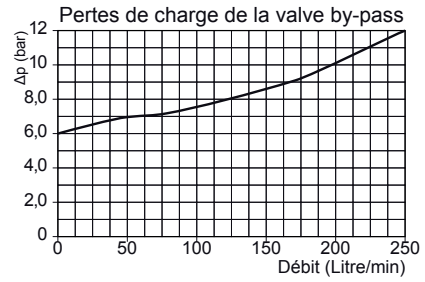
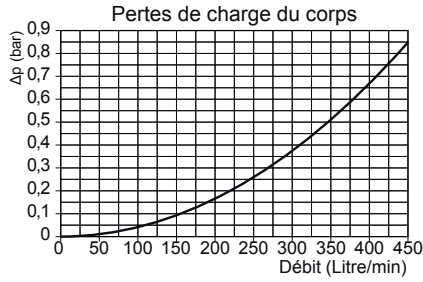

Taille 1

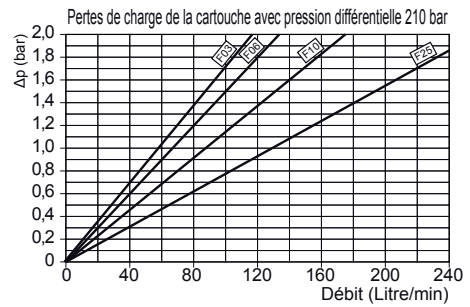
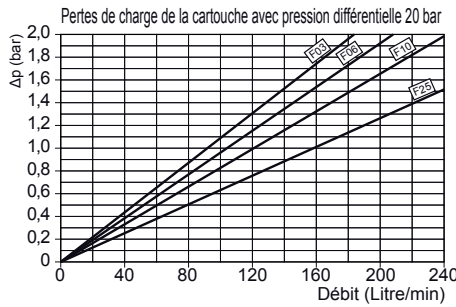

Taille 2

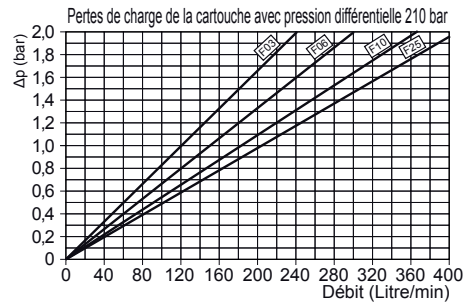
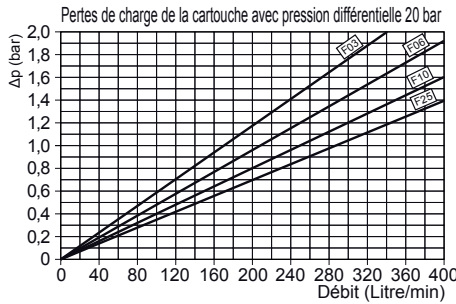

Taille 3

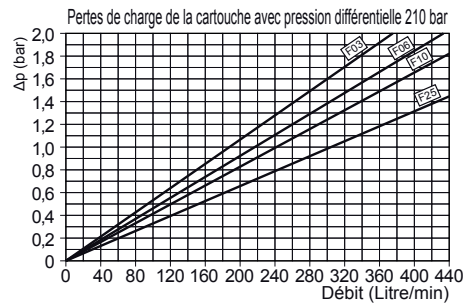
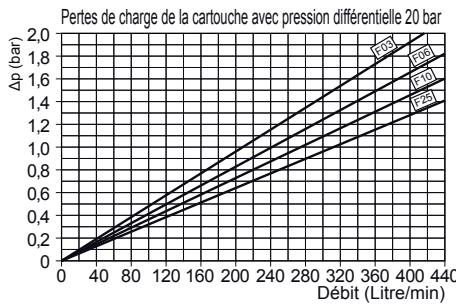

Taille 4

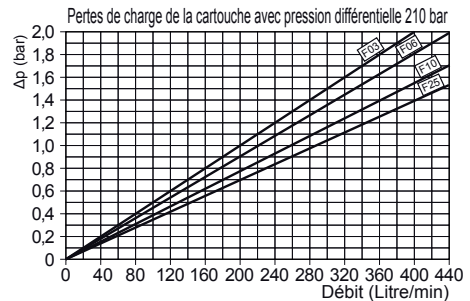
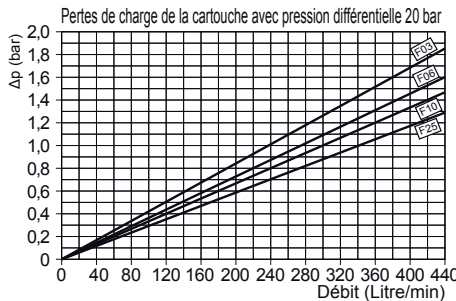

Code de commande : **313.H6.21501 / F06** (Filtre complet)

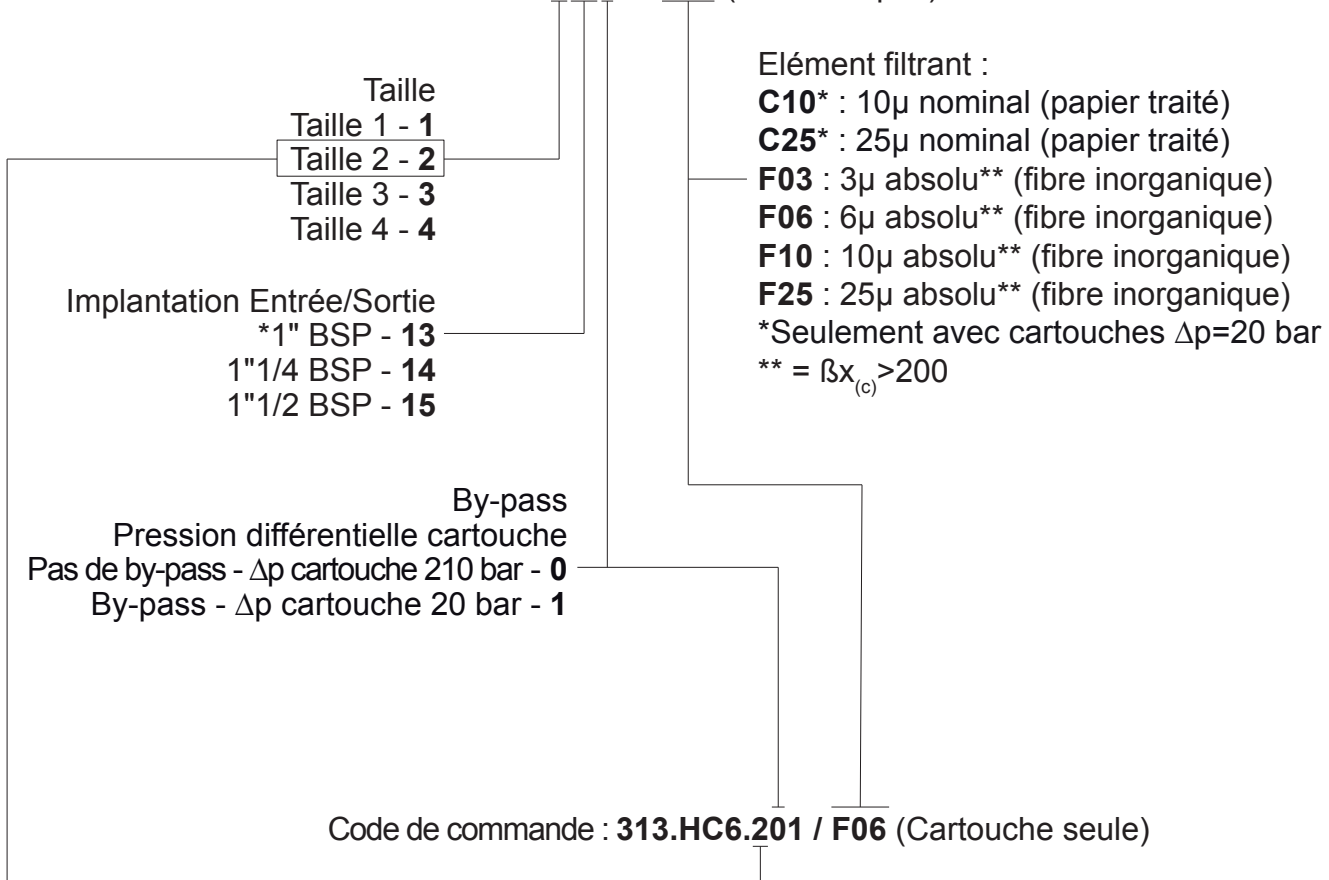

*Implantation entrée/sortie : 1" BSP en standard (1"1/4 BSP et 1"1/2 BSP sur demande).

Joint O-Ring : Nitrile (FKM sur demande)

Pression différentielle de l'élément filtrant : 210 bar (20 bar sur demande)



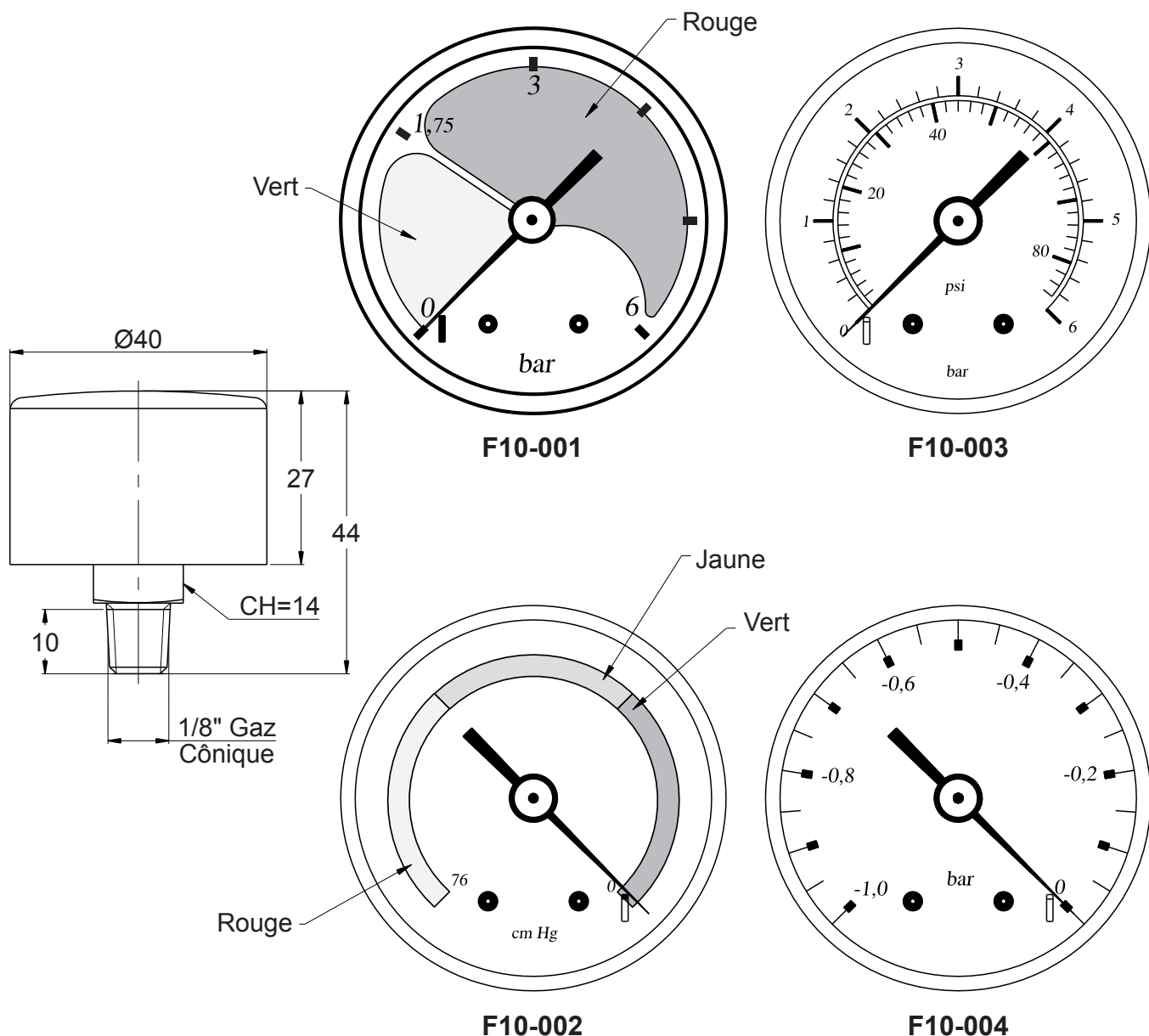

Code EDH	Utilisations	Echelles	Cadran
F10-001	RETOUR	0 à 6 bar	Graduations et couleurs
F10-002	ASPIRATION	-76 à 0cm Hg / -30 à 0 In Hg	Graduations et couleurs
F10-003	RETOUR	0 à 6 bar / 0 à 90 PSI	Graduations
F10-004	ASPIRATION	-1 à 0 bar	Graduations

Spécifications :

- Matière : Cadran : Aluminium - Boîtier : Plastique ABS
- Matière Verre : Métacrylate-costil
- Matière raccord et tube de bourdon : Laiton
- Matière soudures : Alliage d'étain
- Classe : 2,5 - Protection : IP 32
- Température d'utilisation : -10 à +80°C, Masse = 0,06Kg



Indicateur de colmatage électrique, différentiel visuel et électrique

Indicateur de colmatage électrique, différentiel et électrique

FILTRATION

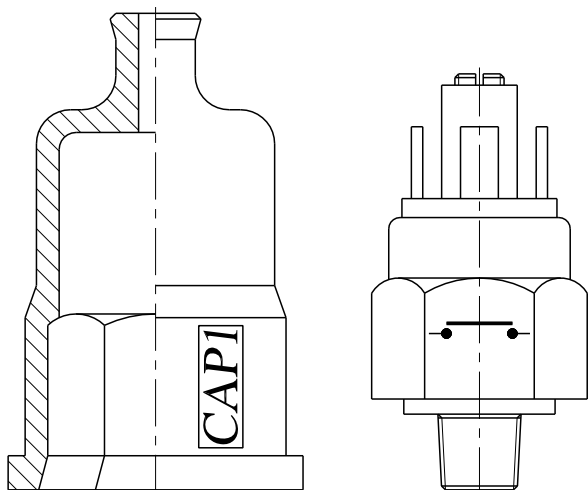

Indicateur de colmatage électrique pour une utilisation sur filtre :

Aspiration : Code : A12-009
 Retour : Code : A12-011
 (voir catalogue mesure et instrumentation) page 297

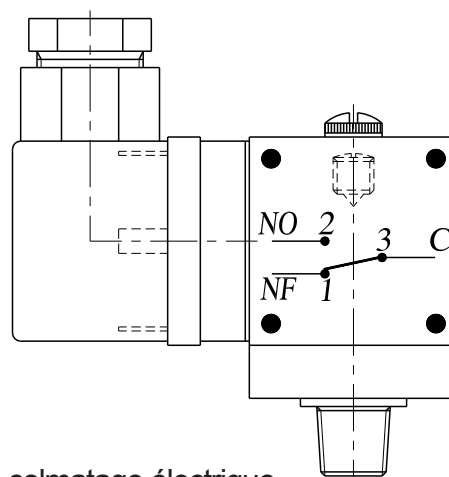

Indicateur de colmatage électrique pour filtre retour :
 Code : A12-020
 (voir catalogue mesure et instrumentation) page 298

Indicateur de colmatage différentiel visuel

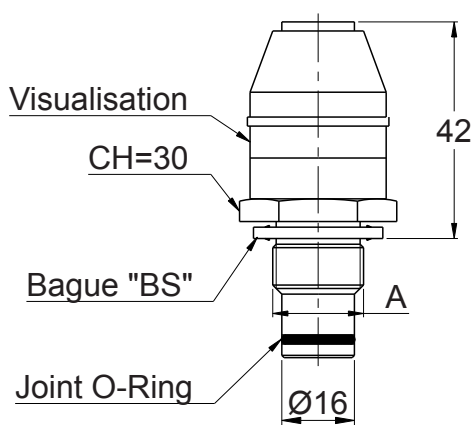

Code EDH	Calibrage (±0,2bar)	A
F10-011	5	M20x150
F10-013	2	
F10-015	5	1/2"BSP
F10-016	2	

Indicateur de colmatage différentiel visuel et électrique

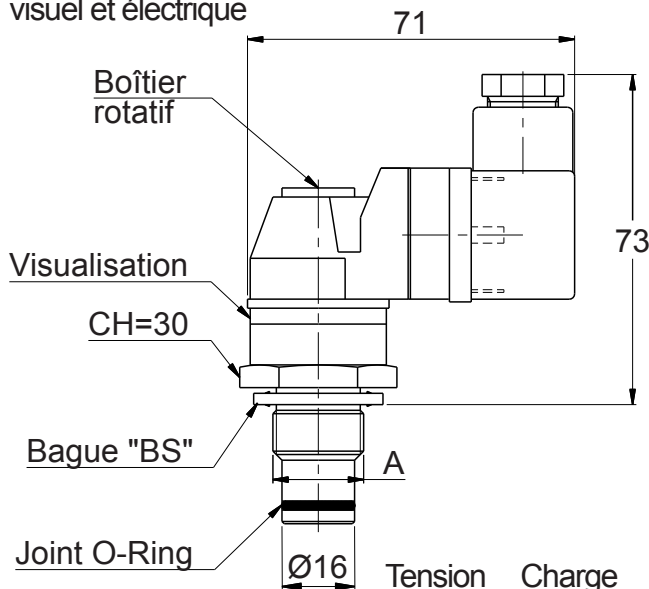

Code EDH	Calibrage (±0,2bar)	A	Tension Alim. (V)	Charge Résistive (A)	Charge Inductive (A)
F10-012	5	M20x150	AC 125	5	5
F10-014	2		AC 250	5	5
F10-017	5	1/2"BSP	DC 15	10	10
F10-018	2		DC 30	5	5
			DC 50	2	2
			DC 125	0,5	0,06

Spécifications :

Matière pour F10-01* : Corps laiton, boîtier polyamide noir.
 Protection électrique pour F10-01* : IP65.
 Température maxi pour F10-01* : de -5 à +60°C.
 Les indicateurs codes F10-01* sont à utiliser avec des filtres pression.



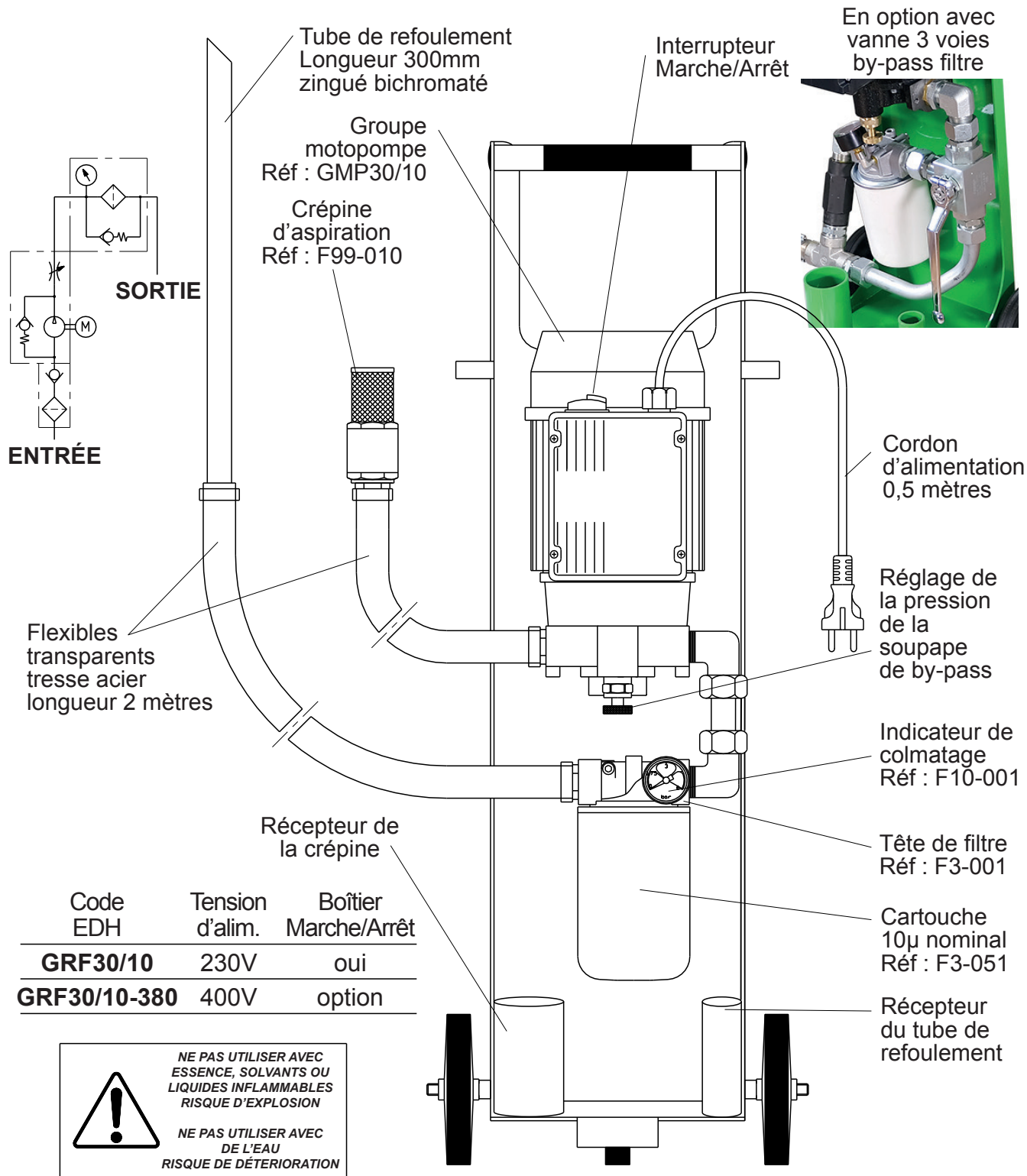

276

Code EDH	Tension d'alim.	Boîtier Marche/Arrêt
GRF30/10	230V	oui
GRF30/10-380	400V	option

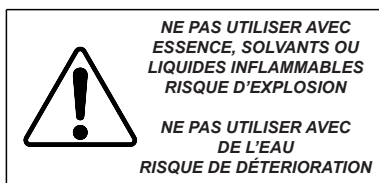

Spécifications :

Débit Maxi : 25 Litres/min (selon viscosité de l'huile)

Pression Maxi : 3 bar - Protection : IP55

Utilisation : Transfert de l'huile - Température : de +10 à +60°C

Moteur monophasé 230V / 1,2 Kw - 50 Hz - 5,5A - 1470 tr/min

Moteur monophasé 400V / 2 Kw - 50 Hz - 5A - 1450 tr/min

Livré avec cartouche filtrante 10 μ , 2 flexibles longueur 2 mètres équipés de coupleur, lance et crépine.

Viscosité maxi de l'huile : 500 cSt

Dimensions : h=885mm, l=320mm, Ep=300mm, Masse = 25Kg



Groupe portatif de remplissage et de filtration pour l'huile

Groupe portatif de remplissage et de filtration pour l'huile

FILTRATION

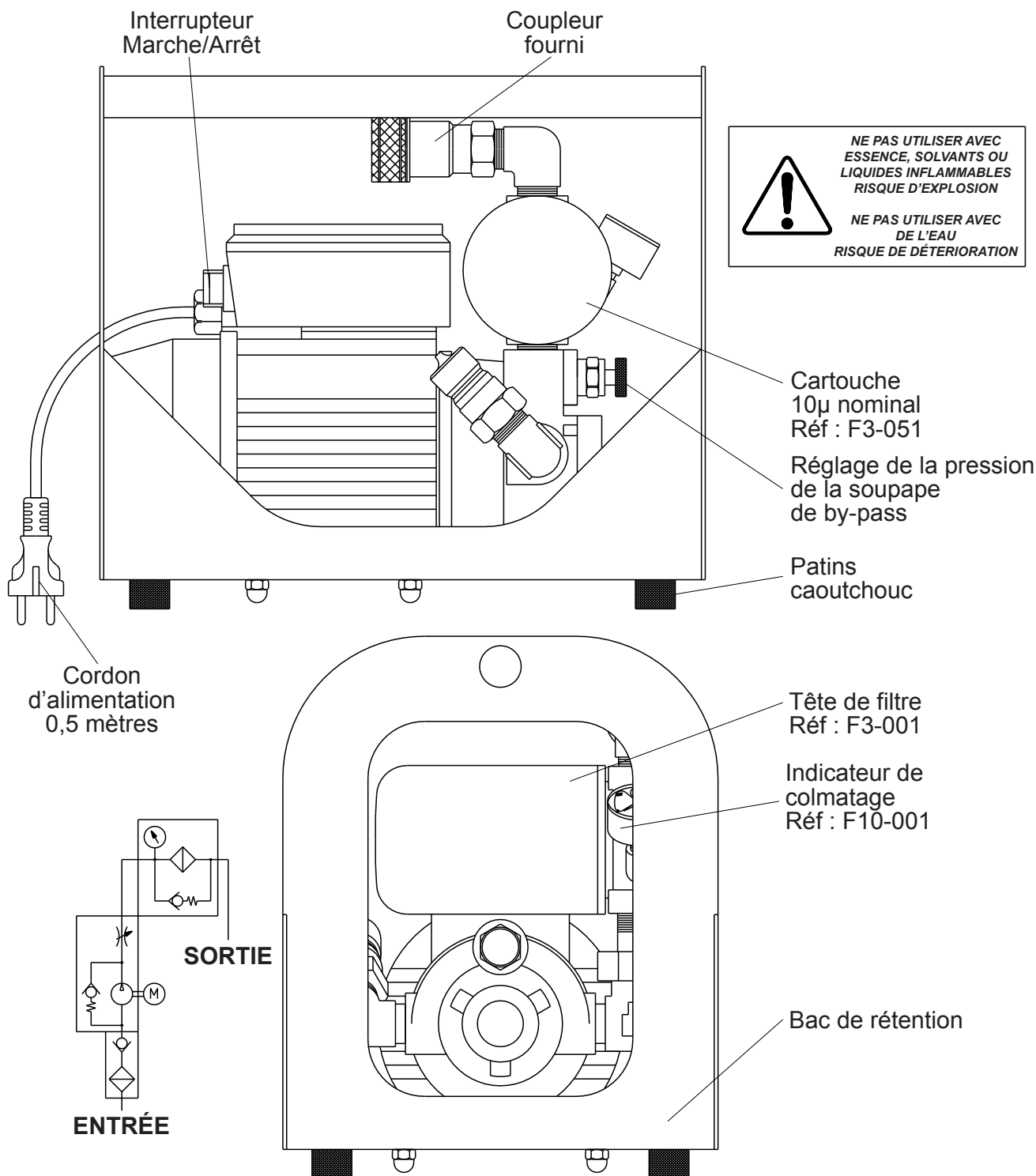

Code EDH : **GFP30/10**

Spécifications :

Débit Maxi : 30 Litres/min (selon viscosité de l'huile)

Pression Maxi : 3 bar

Protection : IP55

Utilisation : Transfert de l'huile - Température : de +10 à +60°C

Moteur monophasé 230V / 1,35 Kw - 50 Hz - 6,2A - 1400 tr/min

Livré avec cartouche filtrante 10 μ , 2 flexibles longueur 2 mètres équipés de coupleur, lance et crépine.

Dimensions : L=390mm, l=230mm, H=340mm, Masse = 24Kg



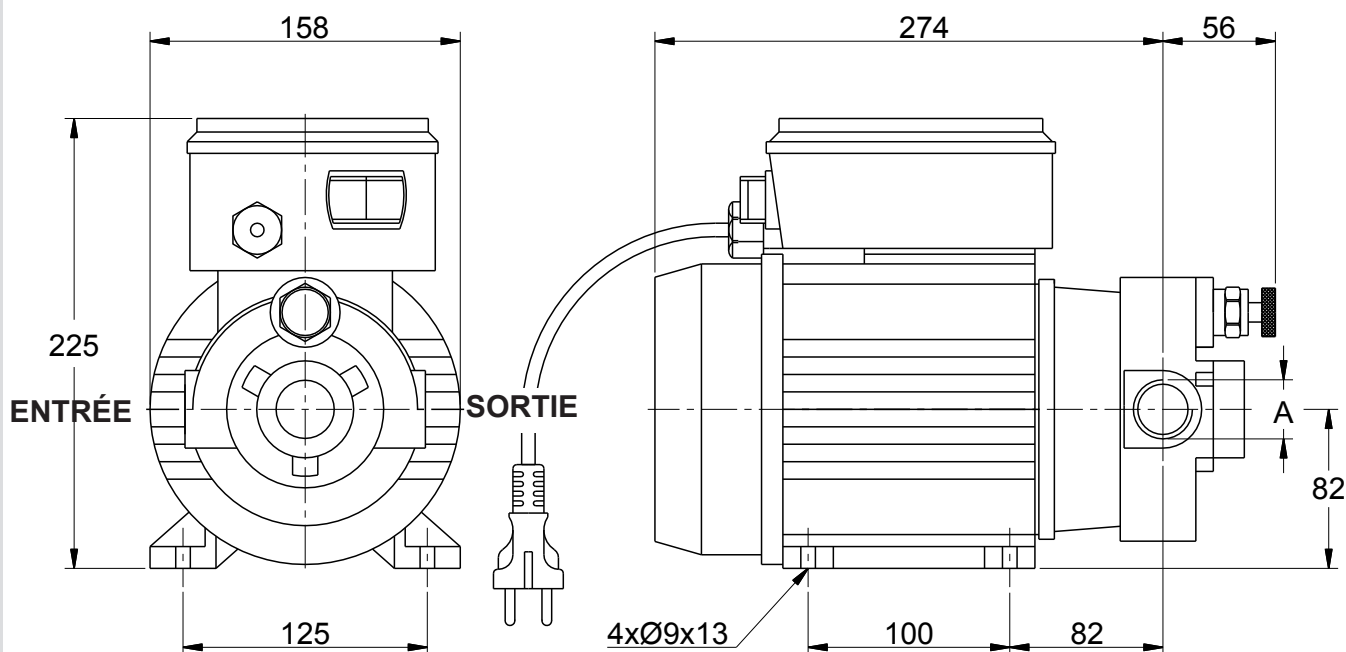
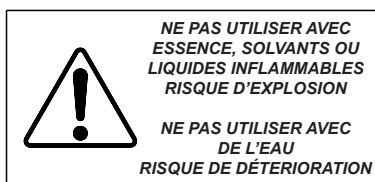

278

Code EDH	Tension d'alimentation	Puissance KWatt	Boîtier Marche/Arrêt	A (BSP)	Débit (L/min)	Masse (Kg)
GMP 30/10	230V - 50Hz	1,2	oui	1"	25	14,3
GMP 30/10-380	400V - 50Hz	2	non	1"	25	12,8
GMP 50/10-380	400V - 50Hz	2	non	1"	50	12,8

Spécifications :

Pression Maxi : 3 bar - Niveau sonore : 70dB

Protection : IP55 - Viscosité maxi de l'huile : 500 cSt

Utilisation : Transfert de l'huile - Température : de +10 à +60°C

Vitesse du moteur : 1470 tr/min en 400V - 1400 tr/min en 230V

*débit indiqué en fonction de la viscosité de l'huile









MESURE ET INSTRUMENTATION



Page 284



Page 285



Page 286



Page 287

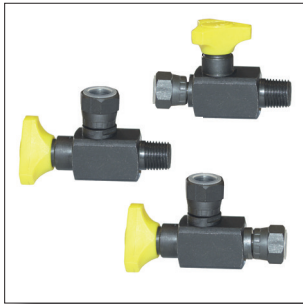

Page 288



Page 289



Page 290



Page 291



Page 292



Page 293



Page 294



Page 295



Page 296



Page 297



Page 298



Page 299



Page 300



Page 301



Page 302

Adapteurs de manomètres	291
Etriers et collerettes pour manomètres.....	286
Flexibles pour prises de pression.....	296
Isolateur de manomètre à poussoir 1/4" avec blocage	290
Isolateur de manomètre flasquable 1/4".....	289
Mallette pour prises de pression avec 3 manomètres Ø63	300
Mallette pour prises de pression avec 2 manomètres Ø100	301
Mallette pour prises de pression avec 2 manomètres Ø63 et 1 digital	302
Manomètres à raccord arrière	285
Manomètres à raccord vertical	284
Pressostats miniatures réglables	297
Pressostats réglables	298
Prises de pression.....	295
Prises manomètre coudée à 90°	293
Prises manomètre passe cloison M16x200.....	292
Raccords pour manomètres	294
Robinets pour manomètres	287 / 288
Transmetteur de pression	299

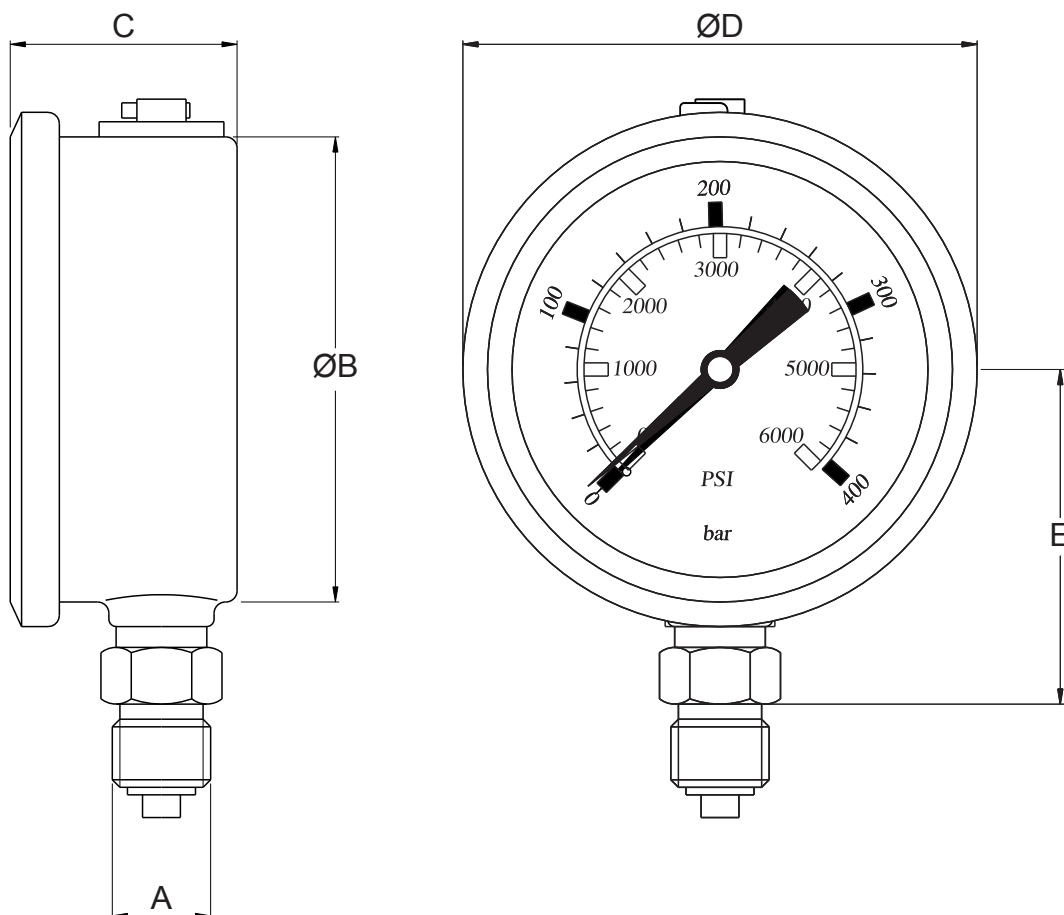

Manomètre Ø63

Code de commande	Ancien code	A (mm)					Echelle de pression (bar)
		BSP	B	C	D	E	
620.025.210RO	A9-001						0-25
620.060.210RO	A9-002						0-60
620.100.210RO	A9-003						0-100
620.160.210RO	A9-004						0-160
620.250.210RO	A9-005	1/4"	63	30	68	45	0-250
620.315.210RO	A9-006						0-315
620.400.210RO	A9-007						0-400
620.600.210RO	A9-008						0-600

Manomètre Ø100

Code de commande	Ancien code	A (mm)					Echelle de pression (bar)
		BSP	B	C	D	E	
621.025.210R1	A9-011						0-25
621.060.210R1	A9-012						0-60
621.100.210R1	A9-013						0-100
621.160.210R1	A9-014						0-160
621.250.210R1	A9-015	1/2"	100	30	112	68	0-250
621.315.210R1	A9-016						0-315
621.400.210R1	A9-017						0-400
621.600.210R1	A9-018						0-600

Matière boîtier : Inox
 Matière raccord : Laiton
 Liquide interne : Glycérine
 Classe : 1,6
 Graduation : Bar et PSI
 Masse : 0,210Kg pour Ø63, 0,575Kg pour Ø100
 Capuchon avec robinet de mise à l'air libre



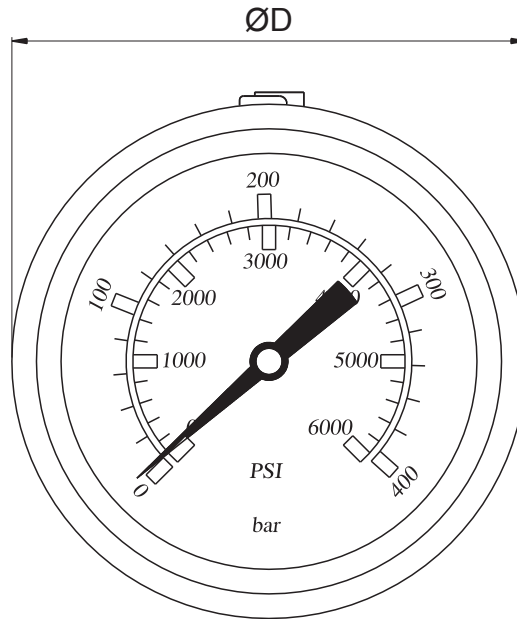
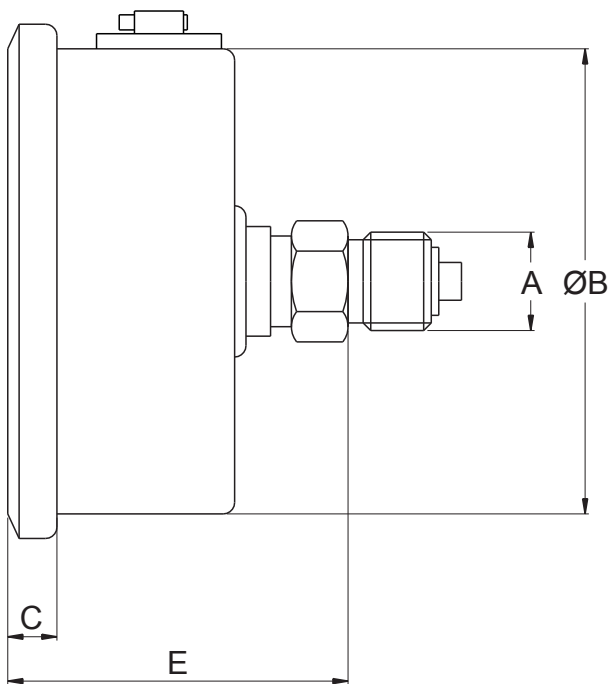

Manomètre Ø63

Code de commande	Ancien code	A	(mm)				Echelle de pression (bar)
			BSP	B	C	D E	
622.025.210CO	A9-101						0-25
622.060.210CO	A9-102						0-60
622.100.210CO	A9-103						0-100
622.160.210CO	A9-104	1/4"	63	5,5	68	45	0-160
622.250.210CO	A9-105						0-250
622.315.210CO	A9-106						0-315
622.400.210CO	A9-107						0-400
622.600.210CO	A9-108						0-600

Manomètre Ø100

Code de commande	Ancien code	A	(mm)				Echelle de pression (bar)
			BSP	B	C	D E	
623.025.210C1	A9-111						0-25
623.060.210C1	A9-112						0-60
623.100.210C1	A9-113						0-100
623.160.210C1	A9-114	1/2"	100	9,5	112	50	0-160
623.250.210C1	A9-115						0-250
623.315.210C1	A9-116						0-315
623.400.210C1	A9-117						0-400
623.600.210C1	A9-118						0-600

Matière boîtier : Inox
 Matière raccord : Laiton
 Liquide interne : Glycérine
 Classe : 1,6
 Graduation : Bar et PSI
 Masse : 0,210Kg pour Ø63, 0,550Kg pour Ø100
 Capuchon avec robinet de mise à l'air libre



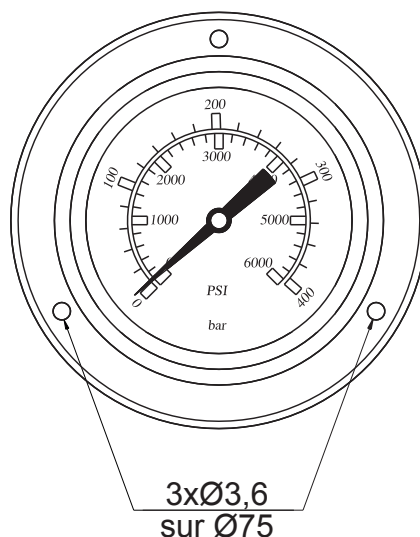
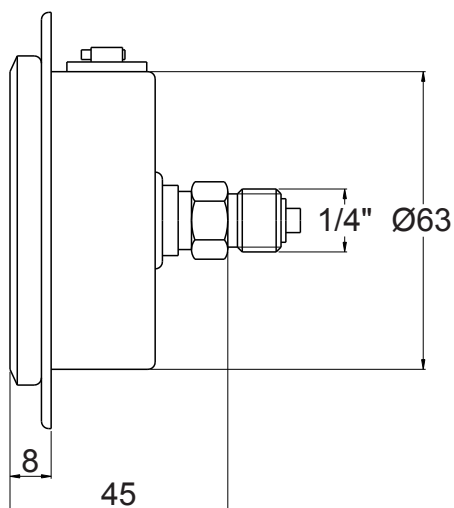

Ancien code **A9-230**

Code de commande : **620.003.00200**

286

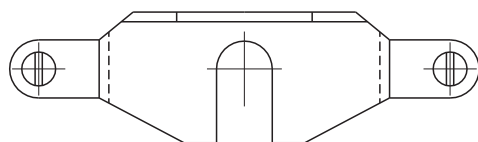
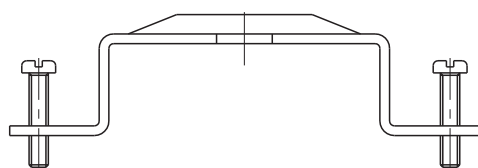
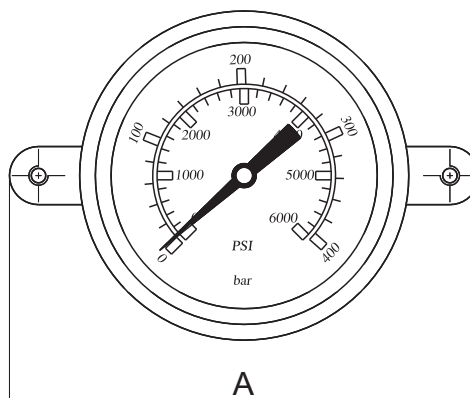
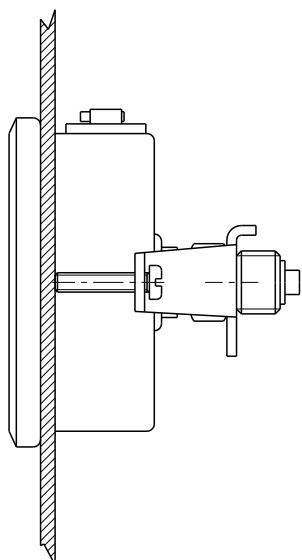

Etrier seul

Code de commande	Ancien code	Ø du manomètre	A (mm)
620.003.00100	A9-259	63	97
620.003.00400	A9-269	100	135



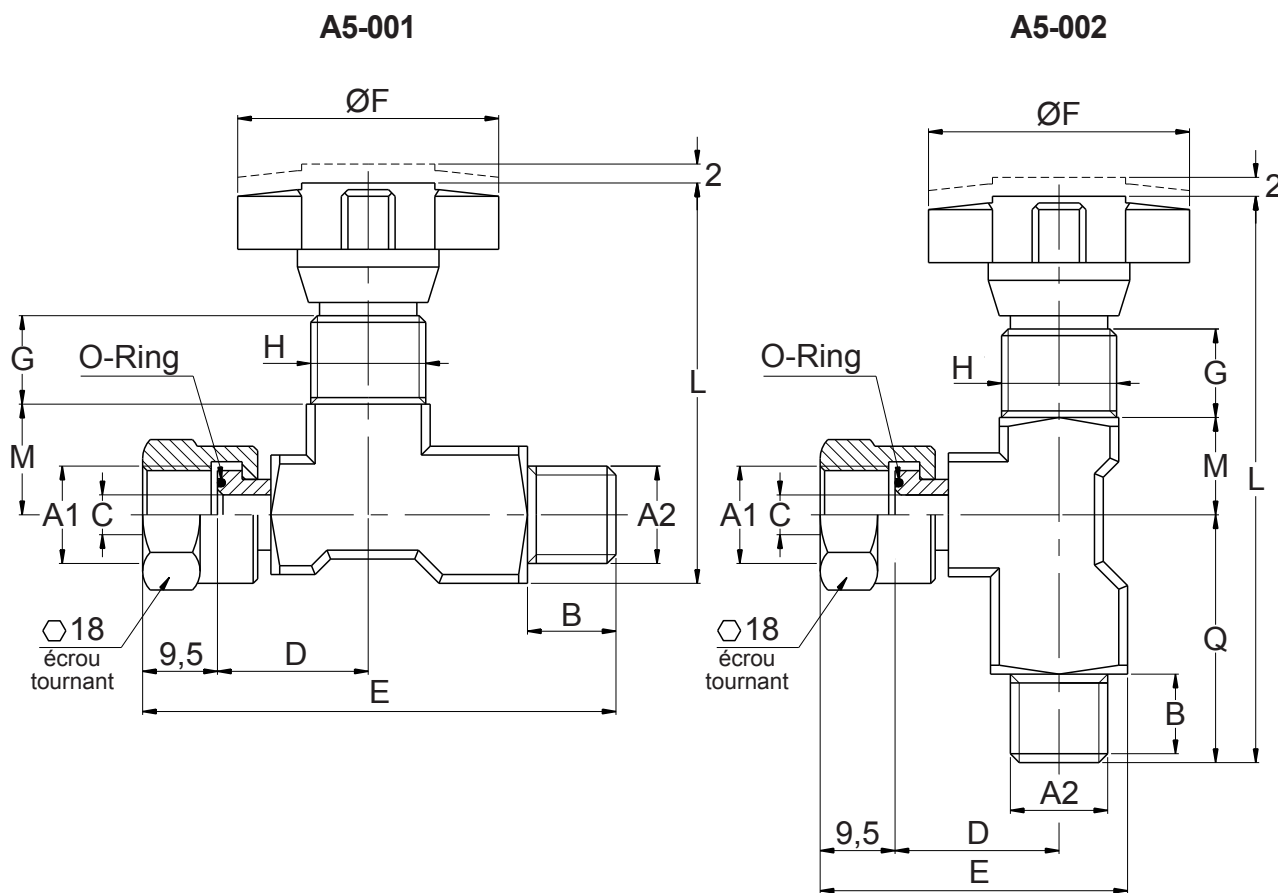

Code de commande	Ancien code	Position	A1 (BSP)	A2 (Gaz)	Dimensions en millimètres										
					B	C	D	E	F	G	H	L	M	Q	CH
610.014.29000	A5-001	Horizontale	1/4"	1/4"	12	5,6	22	61,5	34	10	M15x1	53	15	-	18
610.014.29100	A5-002	Verticale	1/4"	1/4"	12	5,6	52	40	34	12	M15x1	65	11	27	18

Matière corps : Acier 9SMnPb23 zingué
 Matière corps : Acier 35SMnPb10 zingué
 Matière molette : Nylon
 Pression de service : 400 bar
 Température d'utilisation : -20 à +100°C

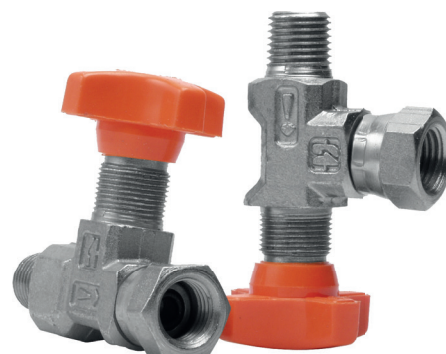

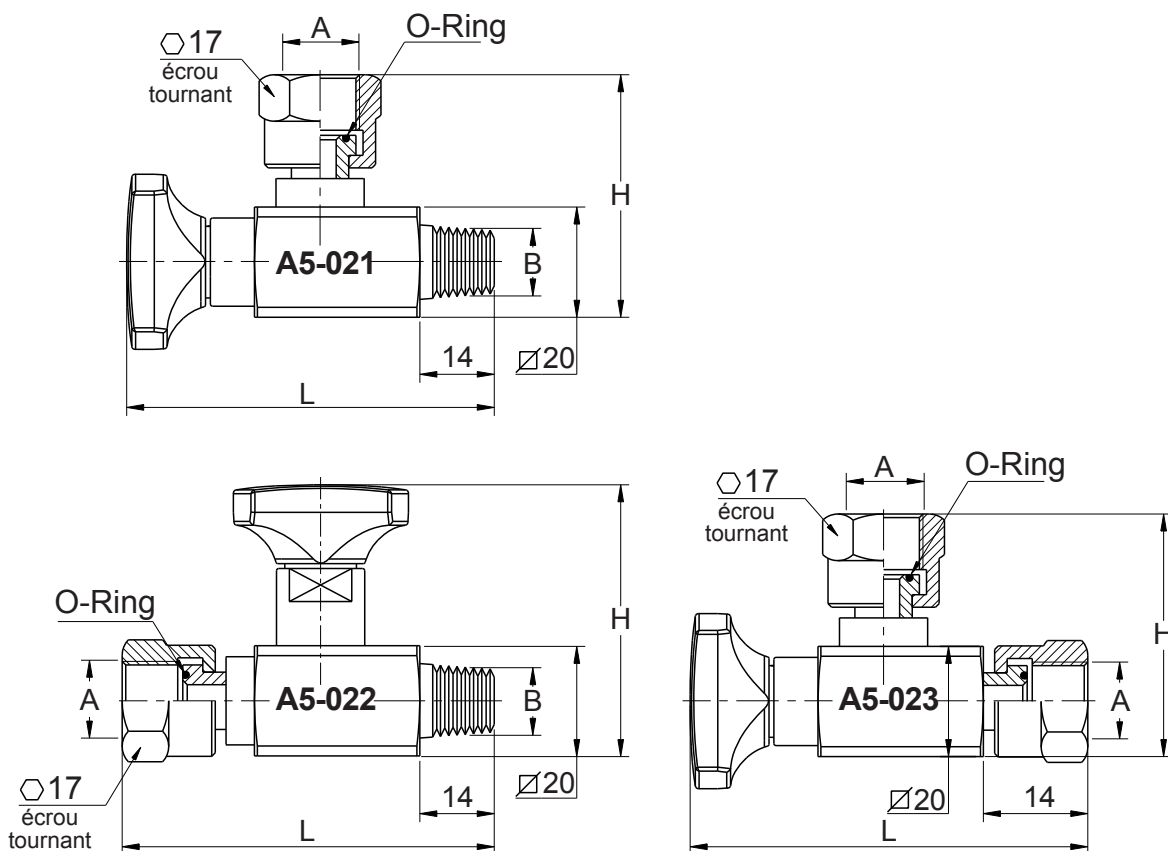

Code de commande	Ancien code	Position	A (BSP)	B (Gaz)	mm	
					H	L
610.014.A5021	A5-021	Verticale	1/4"	1/4"	40	68
610.014.A5022	A5-022	Horizontale	1/4"	1/4"	50	60
610.014.A5023	A5-023	Verticale	1/4"	1/4"	50	60

Matière corps : Acier 9SMnPb23
 Matière corps : Acier 35SMnPb10
 Matière molette : Nylon
 Traitement de surface : Phosphatation
 Pression de service : 400 bar
 Température d'utilisation : -20 à +100°C

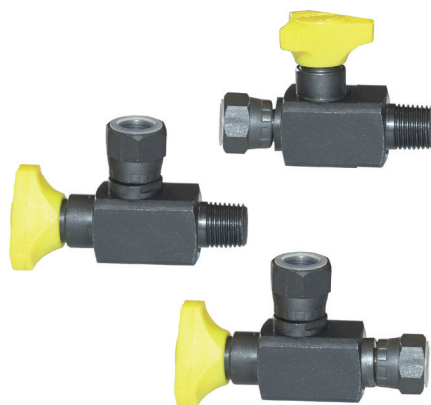

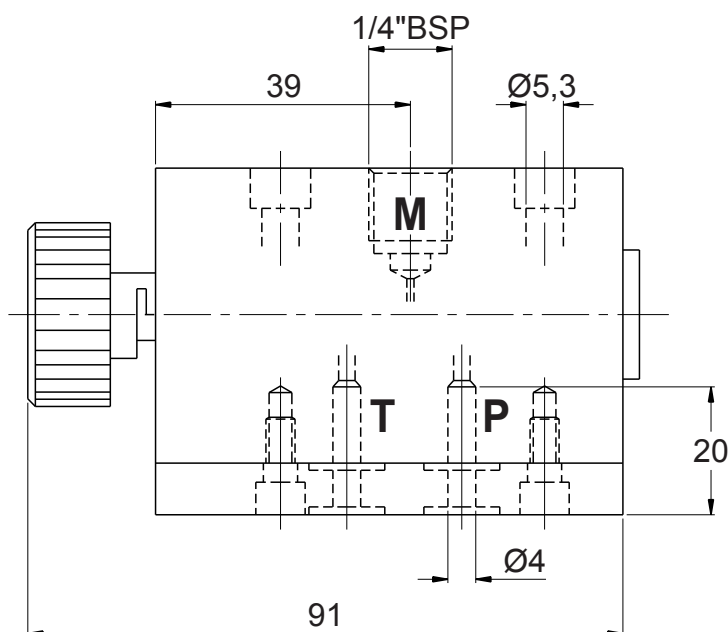
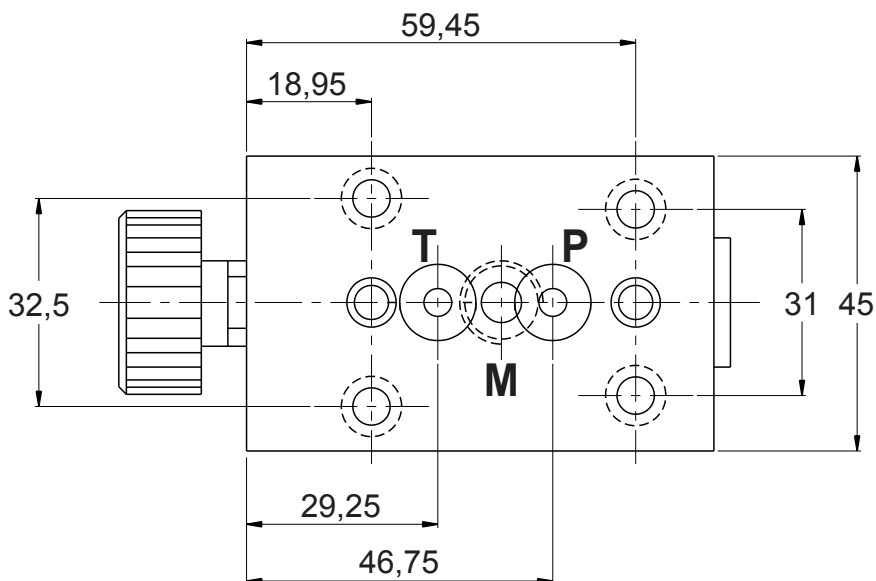

Code de commande : **610.014.29300**

Ancien code : **A6-002**

Blocage par pression sur la molette et 1/4 de tour

Matière corps : Acier 9SMnPb23 phosphaté

Matière axe : Acier 35SMnPb10 traité

Matière molette : Nylon

Pression de service : 400 bar

Fixation : CETOP 3



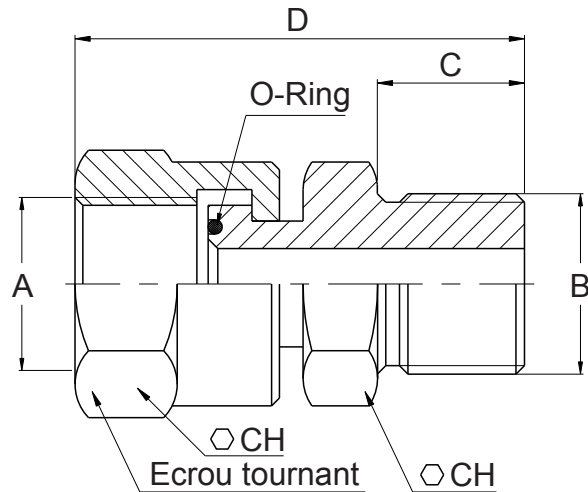
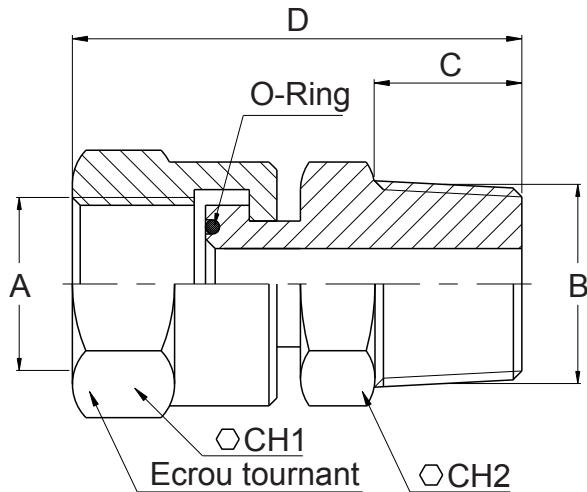

Version Mâle Gaz cône

Code de commande	Ancien code	A (BSP)	B (Gaz)	Millimètres			
				C	D	CH1	CH2
600.014.00299	A5-003	1/4"	1/4"	12	37	18	17
600.1412.00299	A5-004	1/4"	1/2"	16	41	18	22
600.1214.00299	A5-005	1/2"	1/4"	12	42	27	22
600.012.00299	A5-006	1/2"	1/2"	16	45	27	22

Version cylindrique Mâle BSP

Code de commande	Ancien code	A (BSP)	B (BSP)	(mm)		
				C	D	CH
610.014.A5008	A5-008	1/4"	1/4"	11	34	17
610.012.A5009	A5-009	1/2"	1/2"	15	46	27

Matière : Acier 9SMnPb23 zingué
Inox, sur demande
Pression de service : 400 bar
Version cylindrique (BSP) : Livrée avec joint cuivre



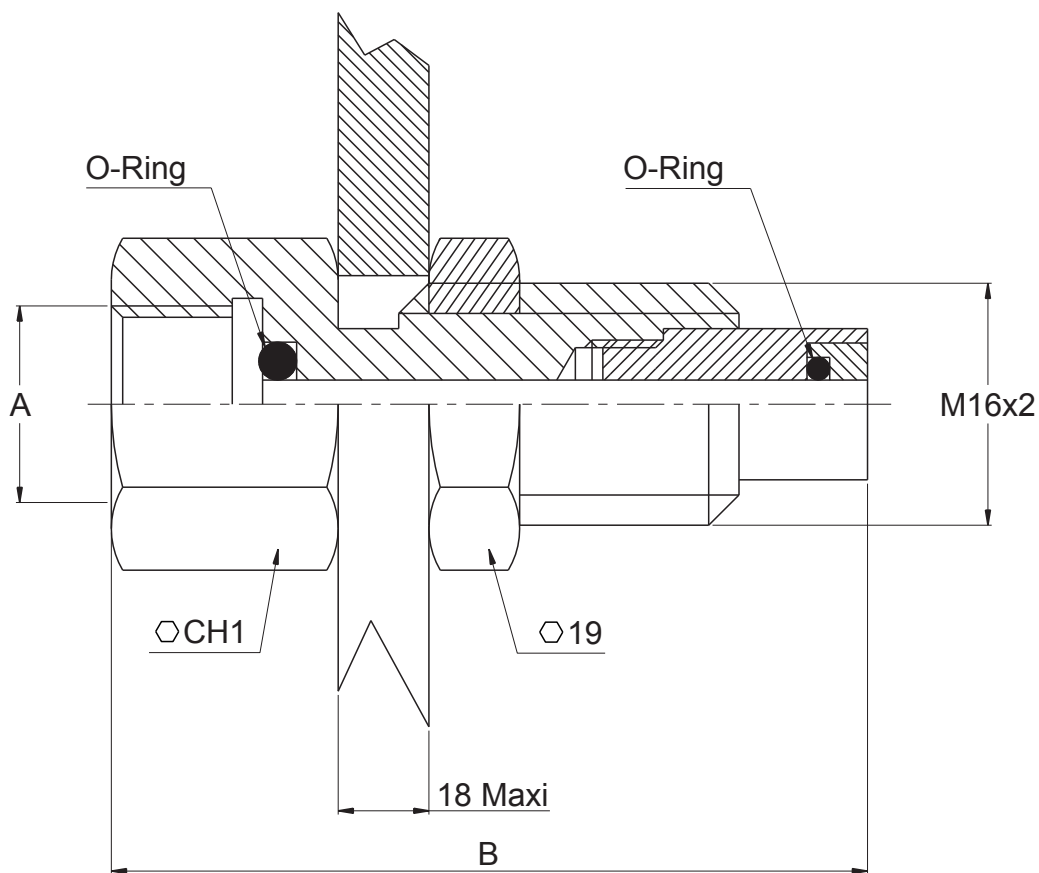

292

Code de commande	Ancien code	A (BSP)	(mm)	
			B	CH1
620.000.03140	A9-301	1/4"	50	19
620.001.00120	A9-302	1/2"	58	27

Matière : Acier zingué, inox sur demande



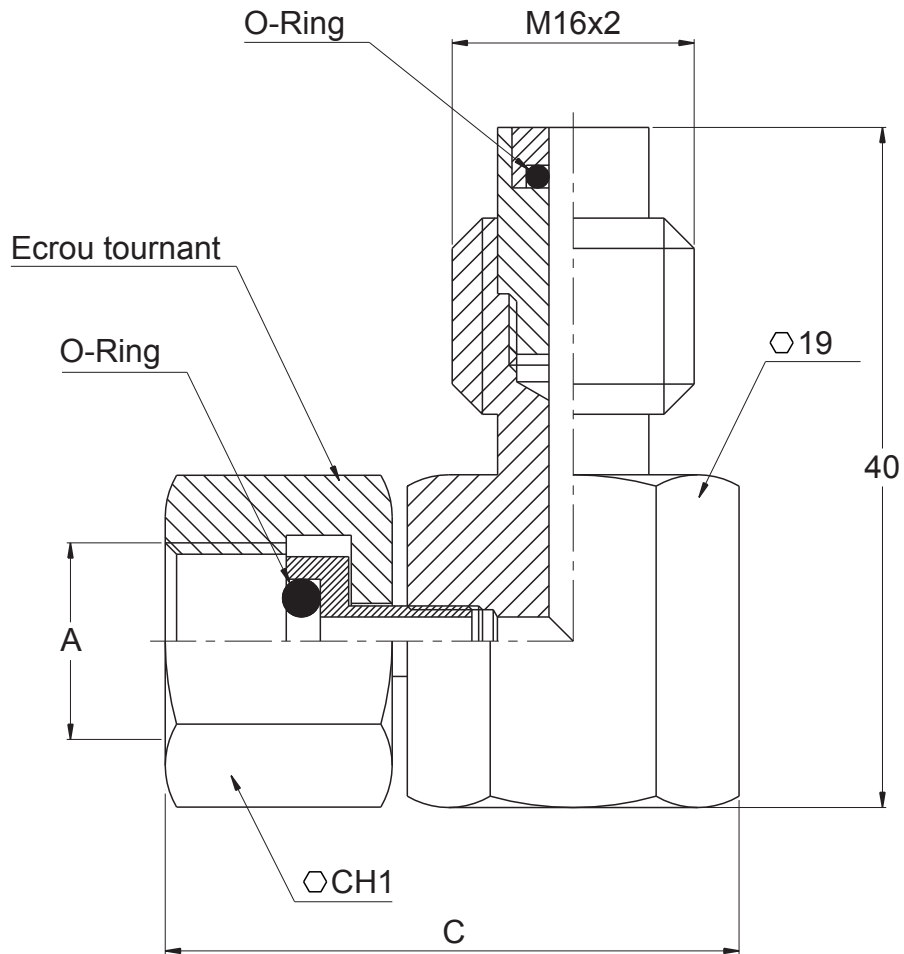

Code de commande	Ancien code	A (BSP)	B (mm)	
			B	CH1
620.000.05140	A9-311	1/4"	37	19
620.000.05120	A9-312	1/2"	41,6	27



Matière : Acier zingué, inox sur demande

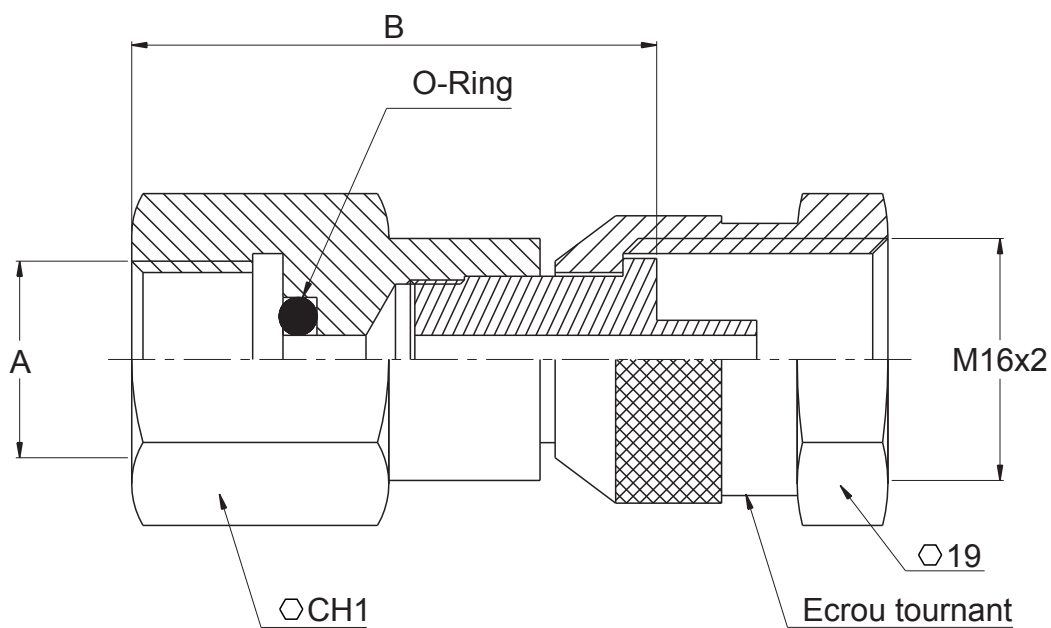

294

Code de commande	Ancien code	A (BSP)	(mm)	
			B	CH1
620.000.04140	A9-321	1/4"	34	19
620.000.04120	A9-322	1/2"	39	27

Matière : Acier zingué, inox sur demande



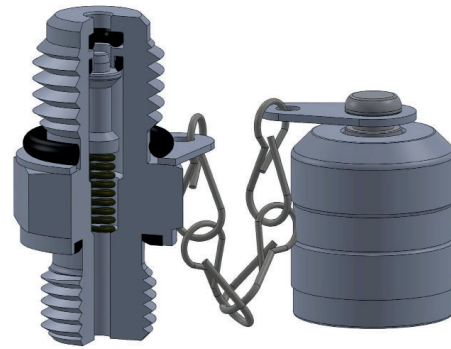
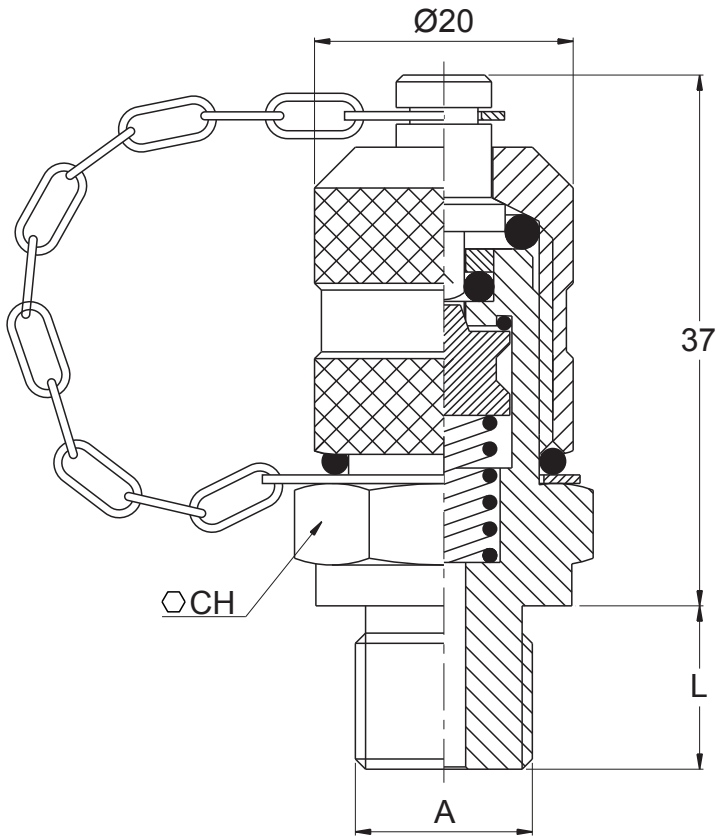

Forme 1
Etanchéité
par joint O-Ring

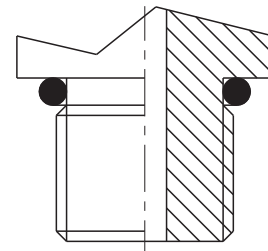

Forme 2
Etanchéité
par joint encastré

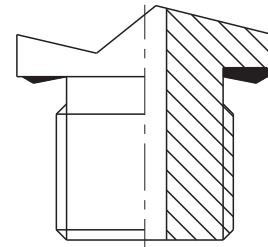

Forme 3
Etanchéité
sur cône

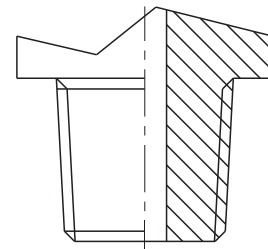

Code de commande	Ancien code	A	(mm)		Etanchéité Forme	Pression de service (bar)
			L	CH		
620.000.08100	A9-331	M8x100	8,5	17	1	400
620.000.10101	A9-332	M10x100	8,5	17	1	630
620.000.12150	A9-333	M12x150	12	17	2	630
620.000.141501	A9-334	M14x150	12	19	2	630
620.000.16150	A9-335	M16x150	12	22	2	630
620.000.10100	A9-336	M10x100	8	17	2	630
620.000.00180	A9-341	1/8"BSP	8	17	2	400
620.000.01180	A9-342	1/8" Gaz co	10	17	3	400
620.000.00140	A9-343	1/4" BSP	12	19	2	630
620.000.01140	A9-344	1/4" Gaz co	12	19	3	630
620.000.00380	A9-345	3/8" BSP	12	22	2	630
620.000.00120	A9-346	1/2" BSP	14	27	2	630
620.000.00716	A9-360	7/16"-20UNF	9	17	1	630
620.000.00916	A9-361	9/16"-18UNF	10	19	1	630

Température de service : -25 à +120°C
 Matière prise de pression : Acier zingué
 Matière capuchon : Acier zingué
 Matière chaînette : Acier zingué
 Version inox, sur demande
 Matière joints : Nitrile 70 shore
 Joints FKM ou EPDM, sur demande



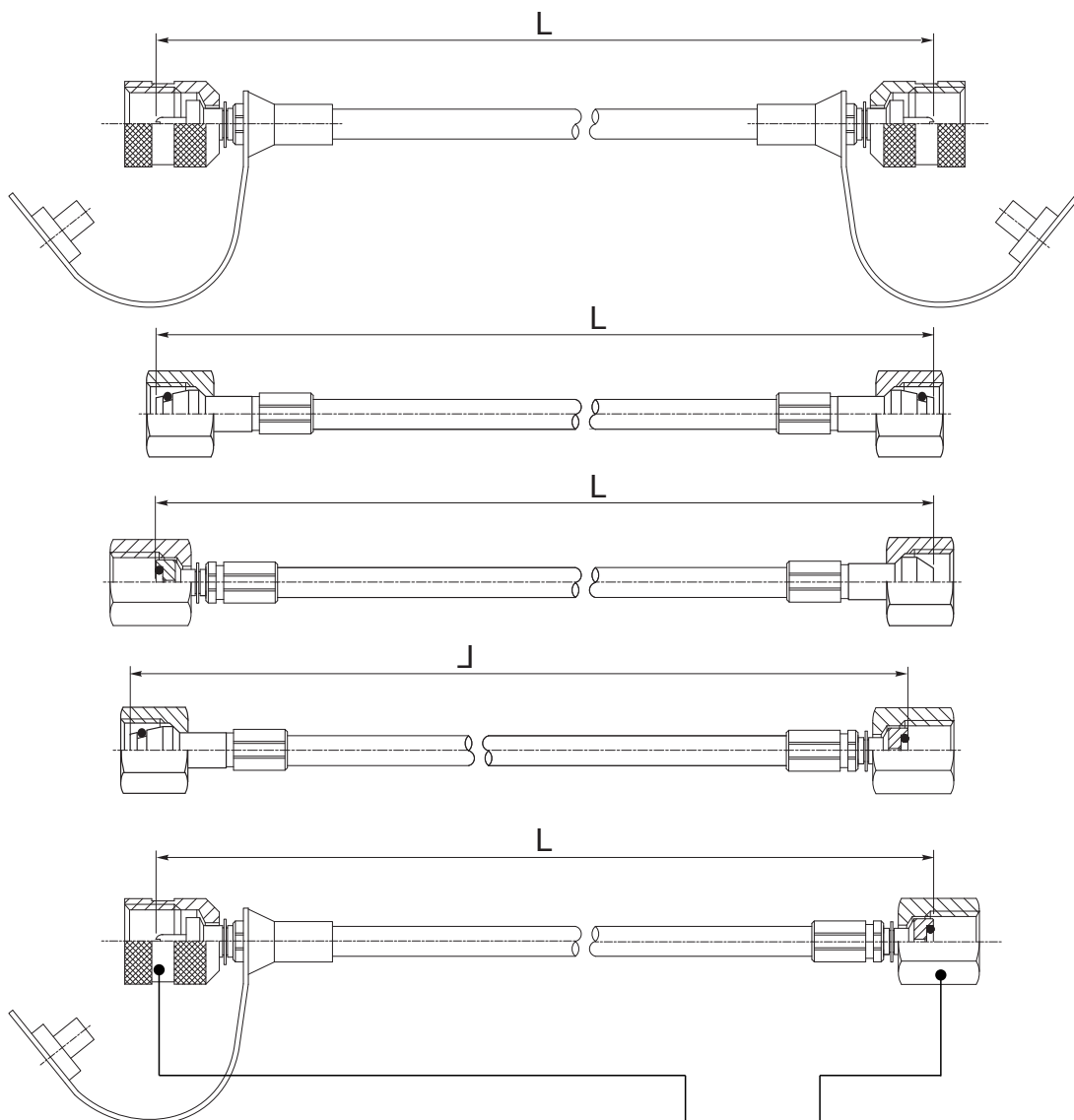

Code de commande : **620.67702.031.0216.019.0206-0700**

- Femelle métrique 16x200 : **031.0216**
- Femelle métrique 16x150 : **031.021615**
- Femelle métrique 16x200 (90°) : **032.0216**
- Femelle DIN 6L : **009.0206**
- Femelle DIN 8L : **009.0208**
- Femelle DIN 10L : **009.0210**
- Femelle DIN 6S : **014.0206**
- Femelle DIN 8S : **014.0208**
- Femelle 1/4" Mano : **019.0206**
- Femelle 1/2" Mano : **019.0212**
- Femelle BSP 1/4" : **035.0206**
- Femelle BSP 1/4" (90°) : **022.0206**
- Femelle JIC 7/16 : **025.0211**
- Femelle JIC 9/16 : **025.0214**

Longueur L en millimètres



Pression de service : 600 bar
 Pression d'épreuve : 1800 bar
 Température : -40 à +93°C
 Rayon de courbure : 20mm
 Flexible : Ø intérieur 2,2mm, Ø extérieur 5,5mm
 Tolérances : ±2mm

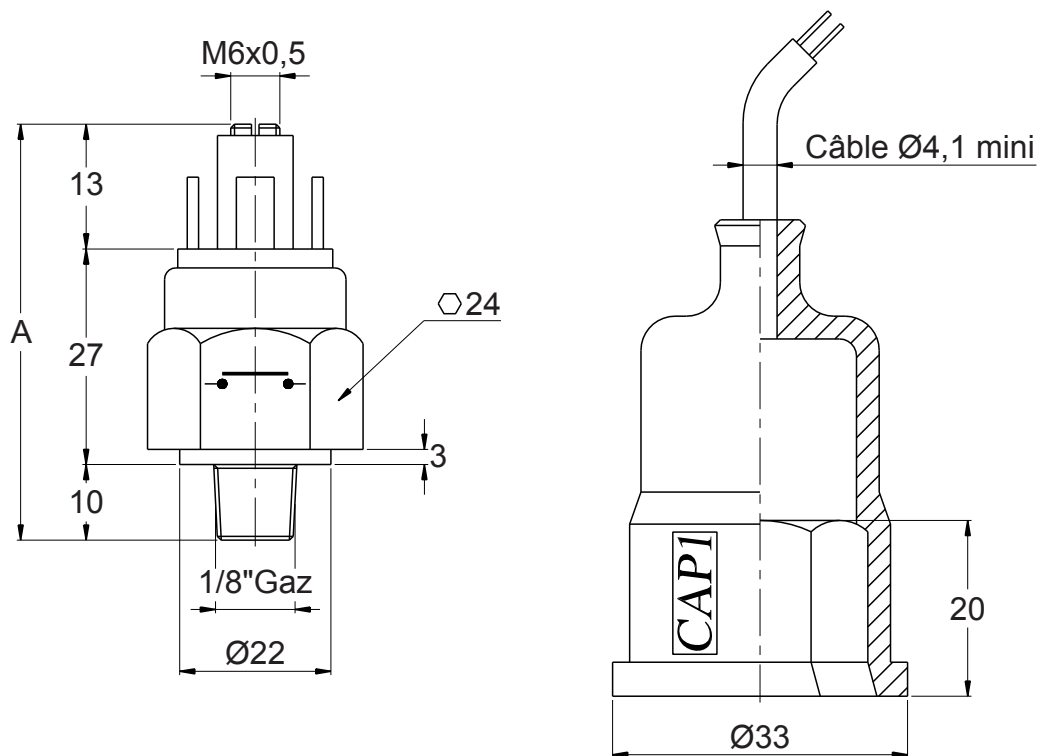

Normalement ouvert (NO)		Normalement fermé (NF)		Plage de réglage (bar)	A de réglage (mm)	Tolérance de réglage (à 25°C)	Pression Maxi (bar)	Moyen de contact	Matière corps
Code de commande	Ancien code	Code de commande	Ancien code						
73.011.018001/0,1-1B	A12-000	73.012.018001/0,1-1B	A12-010	0,1-1	50	±0,1	80	Membrane	Laiton
73.011.018001/0,15-2B	A12-001	73.012.018001/0,15-2B	A12-011	0,15-2	50	±0,2	80	Membrane	Laiton
73.011.018001/2-10B	A12-002	73.012.018001/2-10B	A12-012	2-10	50	±0,3	80	Membrane	Laiton
73.011.018001/10-20B	A12-003	73.012.018001/10-20B	A12-013	10-20	50	±0,4	300	Membrane	Acier*
73.011.018001/20-50B	A12-004	73.012.018001/20-50B	A12-014	20-50	50	±1	300	Membrane	Acier*
73.011.018001/50-80B	A12-005	73.012.018001/50-80B	A12-015	50-80	50	±2	300	Membrane	Acier*
73.011.018001/50-150B	A12-006	73.012.018001/50-150B	A12-016	50-150	50	±5	300	Piston	Acier*
73.011.018001/100-250B	A12-007	73.012.018001/100-250B	A12-017	100-250	50	±10	600	Piston	Acier*
73.011.018001/50-300B	A12-008	73.012.018001/50-300B	A12-018	50-300	52	±15	600	Piston	Acier*
73.091.018001/-0,2-0,9B	A12-009	73.092.018001/-0,2-0,9B	A12-019	-0,2-0,9	49	±0,05	20	Membrane	Acier*

Capuchon

Code de commande : **100.PCI.CAPU1**

Ancien code : **CAP1**

Tension maxi : 48 V

Intensité : 0,2A (inductif) 0,5 A (résistif)

Protection : IP 54

*Matière corps : Acier zingué

Matière capuchon : Caoutchouc

Température d'utilisation : -5 à +60°C



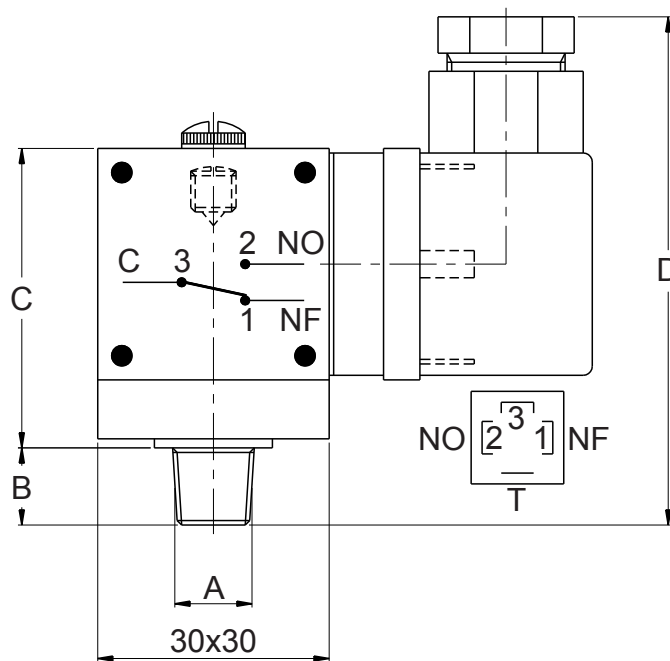

Code de commande	Ancien code	Plage de réglage (bar)	A (Gaz)	B	C	D	Tolérance de réglage (à 25°C)	Pression Maxi (bar)	Moyen de contact
73.073.018000/0,15-2B	A12-020	0,15-2	1/8"	11	44	75	±0,1	30	Membrane
73.073.018000/0,2-5B	A12-021	0,2-5	1/8"	10	44	75	±0,1	60	Membrane
73.073.018000/0,5-10B	A12-022	0,5-10	1/8"	10	44	75	±0,2	100	Membrane
73.073.018000/10-25B	A12-023	10-25	1/8"	10	44	75	±0,5	100	Membrane
73.073.018000/25-80B	A12-024	25-80	1/8"	10	44	75	±1	150	Membrane
73.073.014000/30-150B	A12-025	30-150	1/4"	12	46	78	±7	600	Piston
73.073.014000/150-300B	A12-026	150-300	1/4"	12	46	78	±7	600	Piston

Tension maxi : 250 V
 Intensité : 2A (inductif) 3 A (résistif)
 Protection : IP 65
 Matière Piston et membrane : NBR
 Température d'utilisation : -5 à +60°C



Ce transmetteur de pression à amortisseur intégré avec anti-coups de bélier est conçu pour des applications hydrauliques difficiles dans lesquelles les contraintes liées aux fluides comme la cavitation, les pics de pression sont importantes, avec des contraintes qui provoquent des dépassements brefs mais extrêmes de la pression de service supportable par le transmetteur.

Dans ces applications, il offre une mesure de pression stable et fiable même dans les conditions les plus difficiles.

Sa conception robuste permet une grande stabilité aux vibrations ainsi qu'une immunité importante aux perturbations électromagnétiques (CEM/EMC) permettant de répondre à la plupart des demandes et des normes industrielles.

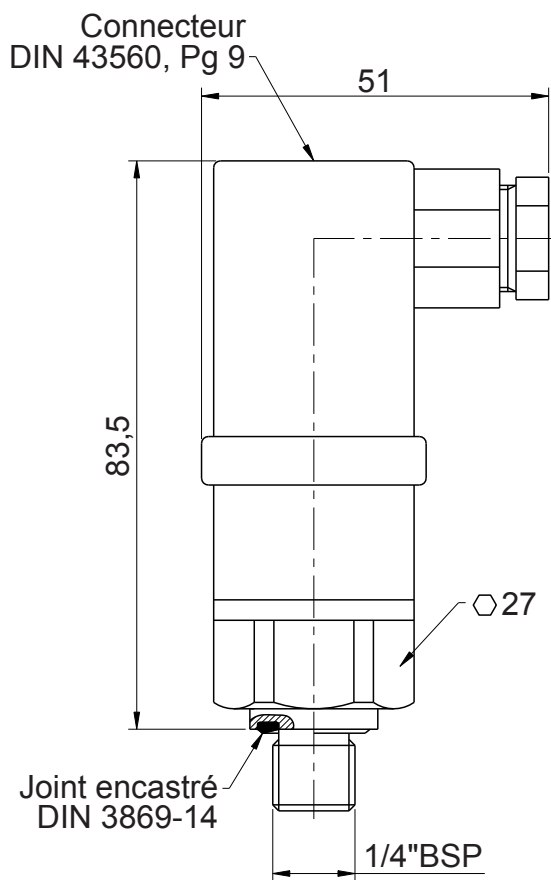

Les coups de bélier, pics de pression et cavitation se produisent dans les systèmes exposés aux fortes variations de pression (fermeture rapide d'une vanne, arrêt ou marche de pompe par exemple).

Ce problème qui se produit aussi bien en entrée qu'en sortie, surgit même à des pressions relativement basses.

L'amortisseur intégré est une buse vissée avec un orifice de 0,3mm.

Cette buse est installée dans l'orifice de passage du fluide avant l'élément sensible. Vu la taille de l'orifice de la buse, il faut que le fluide présente une certaine pureté; les particules en suspension ne doivent en aucun cas bloquer le passage, par contre, la viscosité du fluide n'influence que très peu le temps de réponse du transmetteur.

Même avec une viscosité de 10 Cst, il ne dépassera pas 4ms une fois que le volume mort derrière la buse aura été rempli.

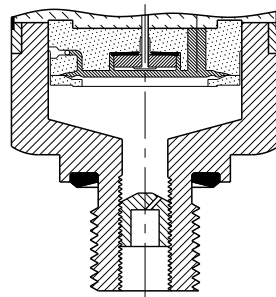

Code de commande : **74.600.060G3583**

Signal de sortie : 4-20 mA

Plage de mesure : 0-400 bar

Réf. de pression : Relative

Étanchéité : IP65

Surpression maxi (statique) : 1500 bar

Pression d'éclatement : 2000 bar

Température du fluide : - 40 à +85°C

Plage de compensation en température : 0 à +80°C

Matière corps : Inox 316L - Raccordement électrique : Verre Polyamide PA6.6 - Joint : NBR

Boîtier et éléments en contact avec le fluide en inox 316L résistant aux acides - Masse : 0,3 Kg

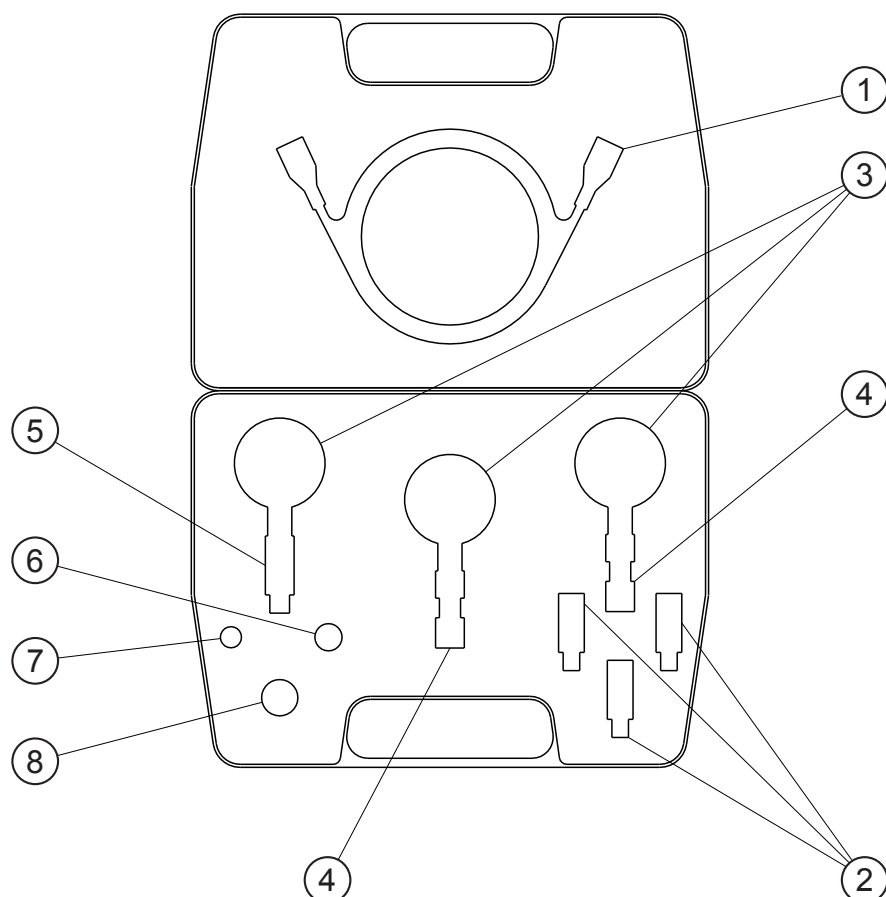

Repère	Qté	Désignation
1	1	Flexible M16x200 longueur 1,5 mètre
2	3	Prise de pression M16x200 x 1/4"BSP
3	3	Manomètre Ø63 (pression au choix)
4	2	Raccord manomètre 1/4" x M16x200 femelle
5	1	Raccord manomètre 1/4" x M16x200 mâle
6	1	Adapteur Femelle 1/4" x mâle 3/8"BSP
7	1	Adapteur Femelle 1/4" x mâle 1/2"BSP
8	1	Adapteur Femelle 1/4" x mâle 3/4"BSP

Code de commande : **629.MAN.NA24-000**

Ancien code : **NA24-000**

Matière valise : Polyuréthane
 Mousse : PTZ Noire 29Kg/m3
 Dimensions (mm) : L=350, l=260, H=90
 Masse : 2 Kg



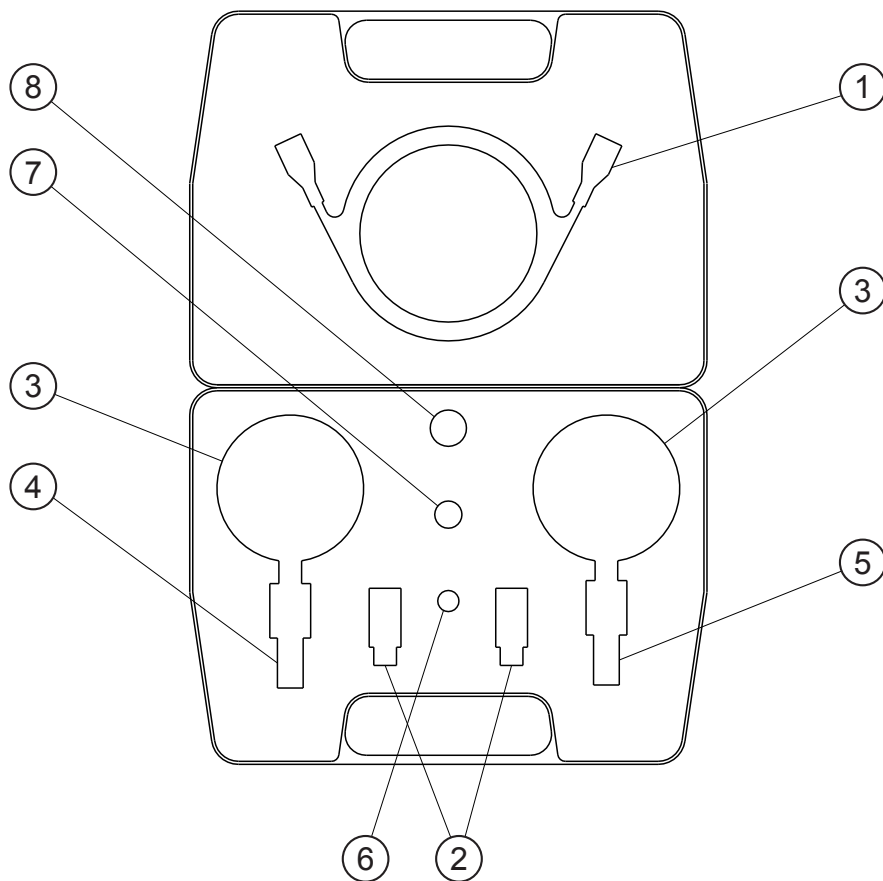

Repère	Qté	Désignation
1	1	Flexible M16x200 longueur 1,5 mètre
2	2	Prise de pression M16x200 x 1/4"BSP
3	2	Manomètre Ø100 (pression au choix)
4	1	Raccord manomètre 1/2" x M16x200 femelle
5	1	Raccord manomètre 1/2" x M16x200 mâle
6	1	Adaptateur Femelle 1/4" x mâle 3/8"BSP
7	1	Adaptateur Femelle 1/4" x mâle 1/2"BSP
8	1	Adaptateur Femelle 1/4" x mâle 3/4"BSP

Code de commande : **629.MAN.NA24-002**

Ancien code : **NA24-002**

Matière valise : Polyuréthane
Mousse : PTZ Noire 29Kg/m3
Dimensions (mm) : L=350, l=260, H=90
Masse : 2,4 Kg





Nous concevons et fabriquons des mallettes personnalisées et équipées de tous les accessoires dont vous avez besoin pour vos opérations de prises de pression.

- Manomètres classiques
- Manomètres digitaux
- Flexibles avec longueur sur-mesure
- Raccords et adaptateurs

302





RÉGULATION DE TEMPÉRATURE



Page 306



Page 307



Page 308



Page 309



Page 310



Page 311



Page 312



Page 313



Page 314



Page 315



Page 316



Page 317

Accessoires pour thermoplongeurs	314
Démarrage progressif avec contrôle de la vitesse de rotation	310
Doigts de gant pour thermoplongeurs	315
Echangeurs thermiques à plaques brasées	317
Régulateurs thermostatiques.....	306
Thermostats avec relai de puissance intégré.....	309
Thermoplongeurs magnétiques	316
Thermoplongeurs vissables	313
Thermostats fixes	308
Thermostats réglables avec boîtier déporté.....	312
Thermostats réglables filetés.....	311
Valve thermostatique	307

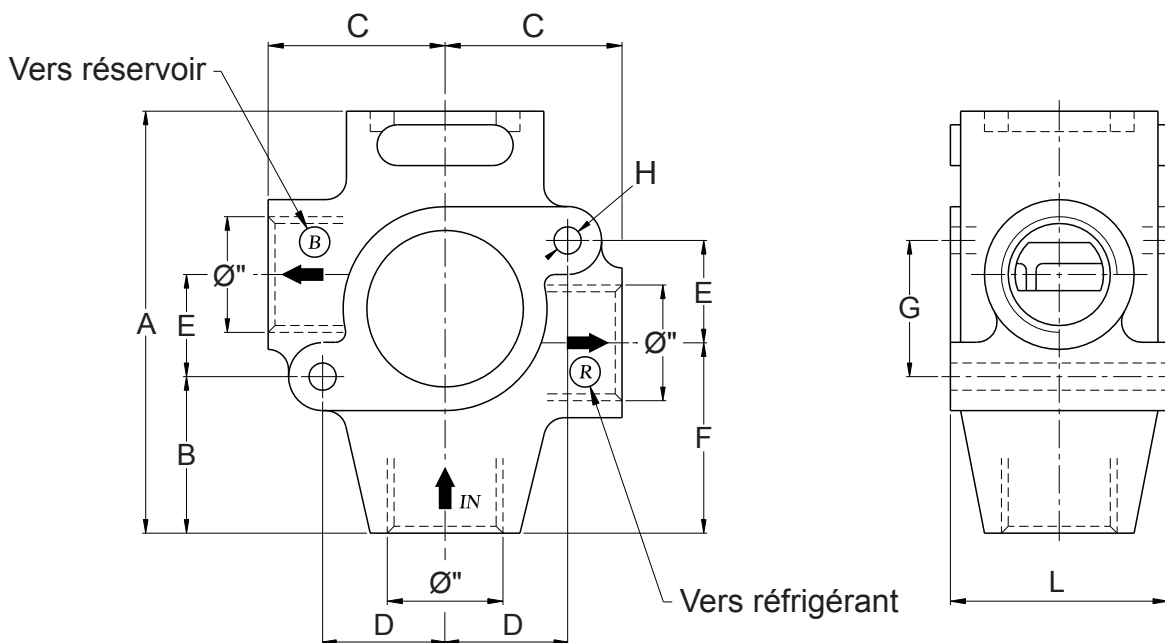

Pression de service : 16 bar
 Matière : Aluminium

306

Code de commande	Ancien code	Débit d'ouverture	Ouverture totale	Ø* (BSP)	Dimensions en mm								
					A	B	C	D	E	F	G	øH	L
314.T50.34040	A21-001	40°C	50°C	3/4"	102	41	46,5	27	23	51	33	6,5	50
314.T50.34055	A21-002	55°C	65°C	3/4"	102	41	46,5	27	23	51	33	6,5	50
314.T50.34070	A21-003	70°C	80°C	3/4"	102	41	46,5	27	23	51	33	6,5	50
314.T50.34080	A21-004	80°C	90°C	3/4"	102	41	46,5	27	23	51	33	6,5	50
314.T50.100040	A21-011	40°C	50°C	1"	122	49	55,5	43,5	32,5	59,5	43	8,5	64
314.T50.100055	A21-012	55°C	65°C	1"	122	49	55,5	43,5	32,5	59,5	43	8,5	64
314.T50.100070	A21-013	70°C	80°C	1"	122	49	55,5	43,5	32,5	59,5	43	8,5	64
314.T50.100080	A21-014	80°C	90°C	1"	122	49	55,5	43,5	32,5	59,5	43	8,5	64
314.T50.112040	A21-021	40°C	50°C	1"1/2	122	49	55,5	43,5	32,5	59,5	43	8,5	64
314.T50.112055	A21-022	55°C	65°C	1"1/2	122	49	55,5	43,5	32,5	59,5	43	8,5	64
314.T50.112070	A21-023	70°C	80°C	1"1/2	122	49	55,5	43,5	32,5	59,5	43	8,5	64
314.T50.112080	A21-024	80°C	90°C	1"1/2	122	49	55,5	43,5	32,5	59,5	43	8,5	64

*Sur demande en 1/2"BSP

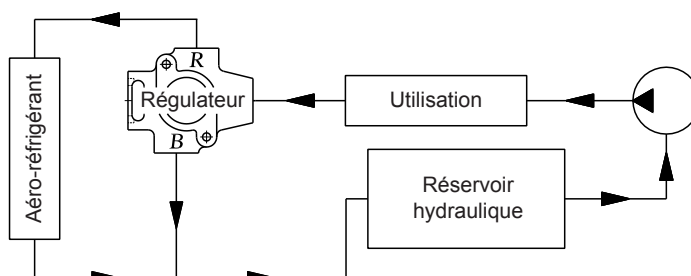
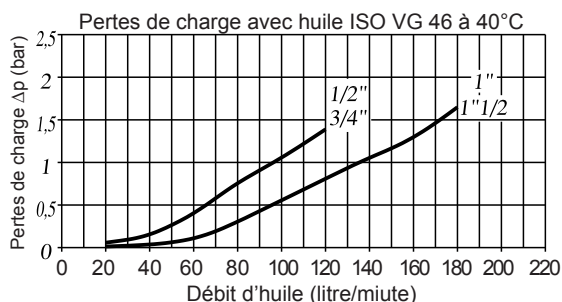

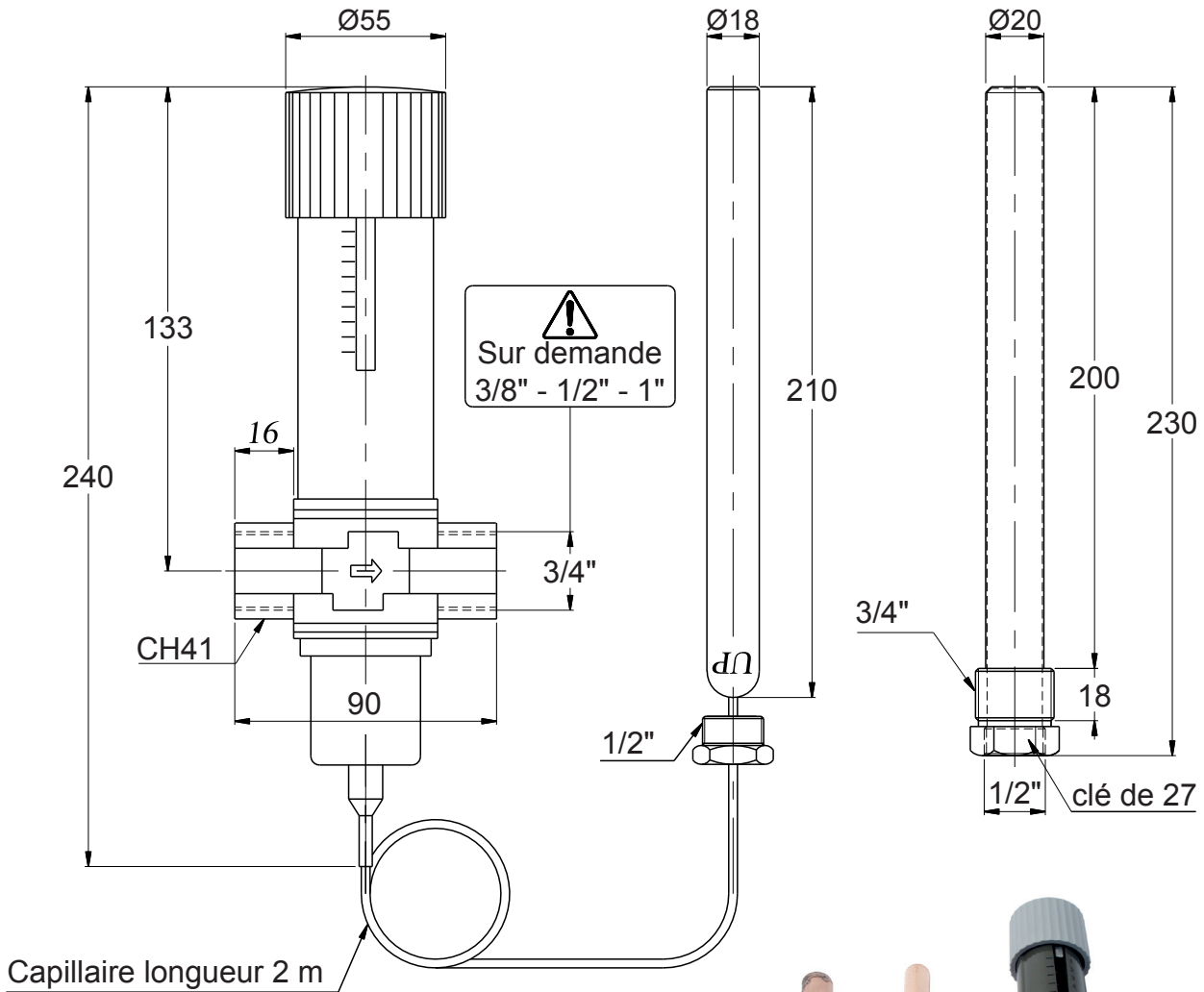

Ancien code : **A22-001**
 Code de commande : **314.AVT.A22034**
 Température Maxi du bulbe : 90°C
 Pression maxi sur le bulbe : 25 bar
 Débit d'eau maxi : Voir abaque
 Plage de régulation : 25 à 65°C
 Masse : 1,5Kg

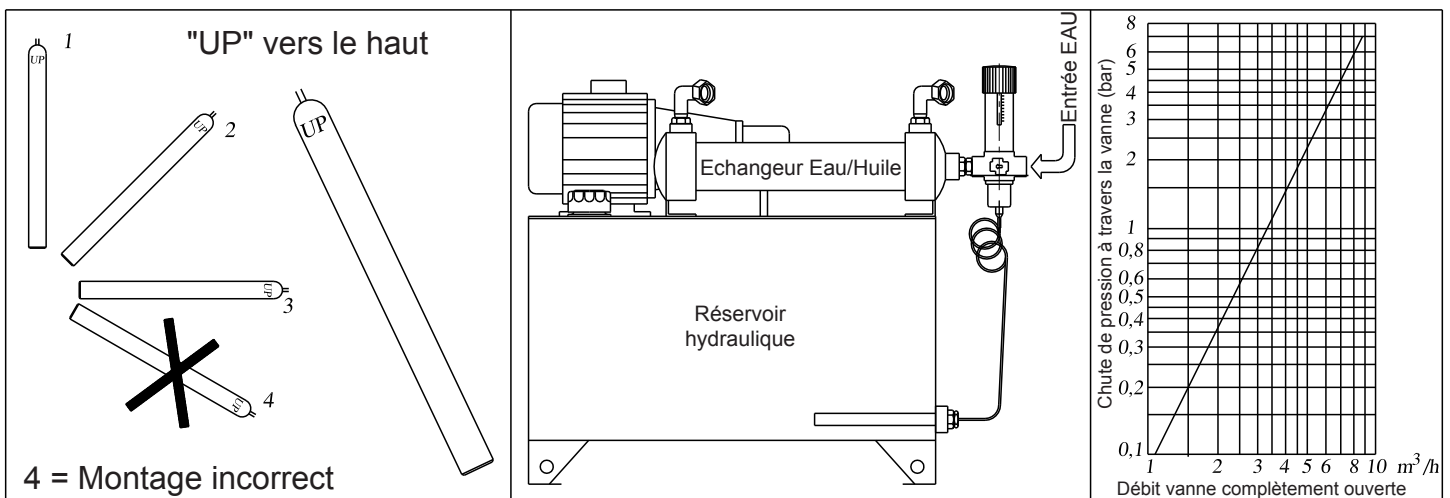

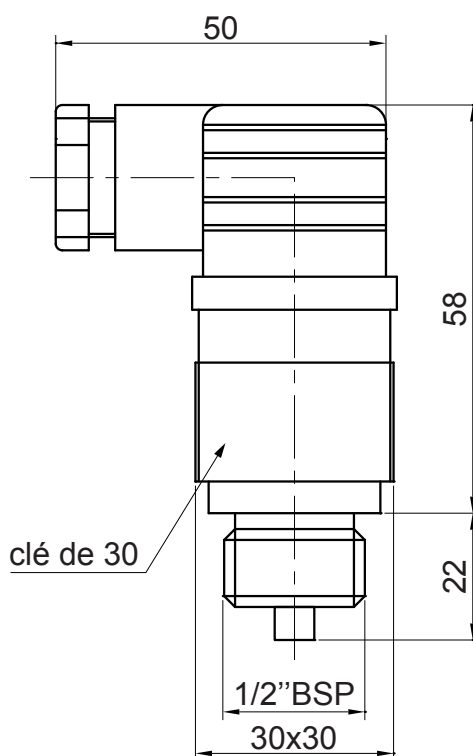
Normalement Ouvert (NO)

Code de commande	Ancien code	Température de déclenchement $\pm 5^{\circ}\text{C}$
T314.731.012031	A12-051N	31°C
T314.731.012040	A12-052N	38°C
T314.731.012050	A12-053N	47°C
T314.731.012060	A12-054N	60°C
T314.731.012070	A12-055N	70°C
T314.731.012080	A12-056N	80°C
T314.731.012090	A12-057N	90°C
T314.731.012105	A12-058N	105°C

Normalement Fermé (NF)

Code de commande	Ancien code	Température de déclenchement $\pm 5^{\circ}\text{C}$
T314.732.012031	A12-061N	31°C
T314.732.012040	A12-062N	38°C
T314.732.012050	A12-063N	47°C
T314.732.012060	A12-064N	60°C
T314.732.012070	A12-065N	70°C
T314.732.012080	A12-066N	80°C
T314.732.012090	A12-067N	90°C
T314.732.012105	A12-068N	105°C

Matière thermostat : Laiton et polyamide - Contact : Argent

Matière connecteur PG09 DIN 43650 : Nylon

Température Maxi : 120°C - Pression maxi : 80 bar

Différentiel de température : 16°C

Couple de serrage : 30 Nm - Protection électrique : IP65

Montage avec rondelle cuivre ou bague BS résistant à une température de 120°C

Capacité de contact 250V AC - 10A

Masse : $\approx 0,1\text{Kg}$



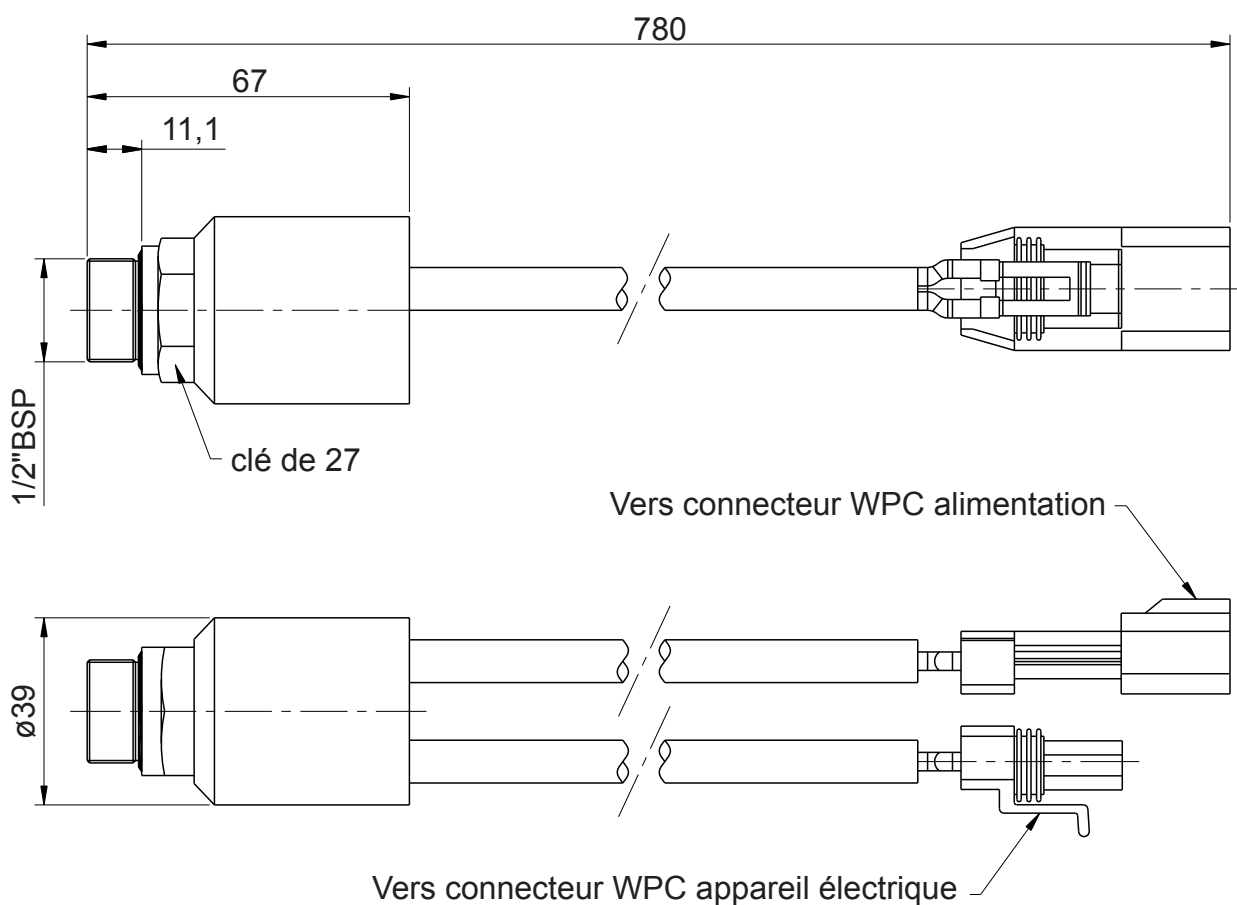

Code de commande	Normalement Ouvert (NO)	
	Ancien code	Température de déclenchement $\pm 3,5^{\circ}\text{C}$
314.T51.024030	A12-072	40°C - 30°C
314.T51.024040	A12-073	50°C - 40°C
314.T51.024050	A12-074	60°C - 50°C
314.T51.024060	A12-075	70°C - 60°C
314.T51.024070	A12-076	80°C - 70°C
314.T51.024080	A12-077	90°C - 80°C

Matière : Laiton et PVC
 Différentiel de température (hystérésis) : 10°C $\pm 3,5^{\circ}\text{C}$
 Tension d'alimentation : 12-24V DC
 Intensité maximum : 30A
 Indice de protection : IP67
 Masse : 0,32Kg



Dispositif électronique de démarrage progressif et contrôle de la vitesse de rotation.

Cet appareil réglé pour une plage de 40 : 60 ° C, vous permet de passer de la gestion classique du ventilateur électrique On/Off à une gestion intelligente à vitesse variable en fonction des besoins réels en échange de chaleur du véhicule ou du système .

- Contrôle de la vitesse
- Contrôle de l'accélération et de la décélération (Soft Start).
- Réduction du niveau sonore
- Sens de rotation.
- Implantation sonde de température : 1/2" BSP

La fonction Soft-Start permet au ventilateur de démarrer sa rotation avec une rampe d'accélération, puis d'atteindre la vitesse de rotation proportionnelle à la température tout en maintenant la vitesse appropriée pour obtenir l'effet de refroidissement en évitant d'utiliser la puissance maximale et la vitesse maximale à chaque fois. La fonction Soft-Start élimine le problème du courant de crête au démarrage.

310

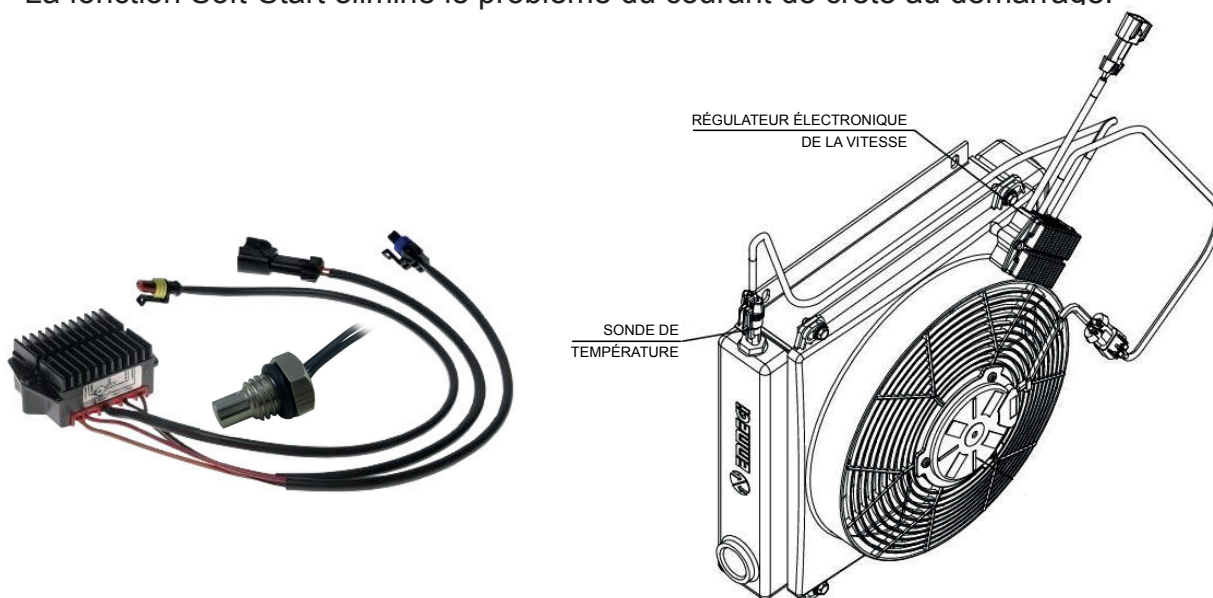

Parmi les différentes options, il est possible de gérer l'inversion de rotation du ventilateur électrique afin de maintenir propre la surface du radiateur.

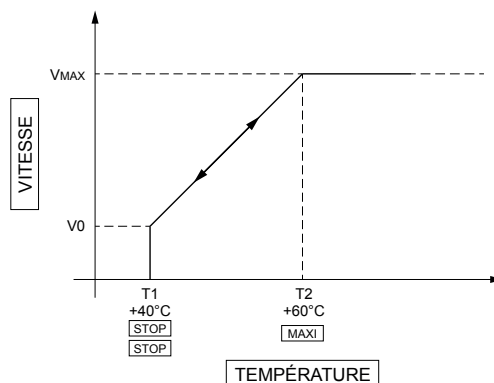
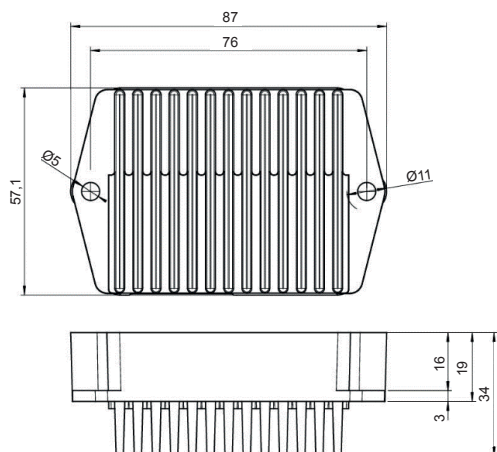

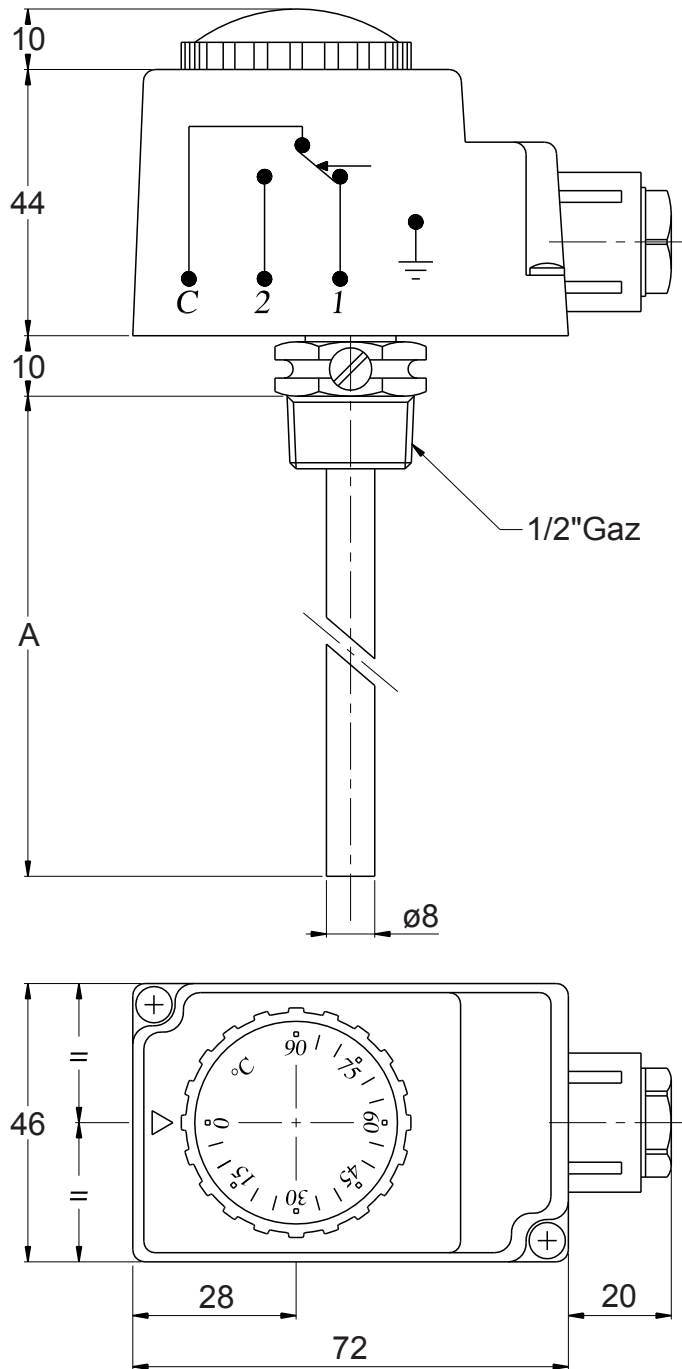

Code de commande	Ancien code	A (mm)
314.THER.200905	A20-001	100
314.THER.20090	A20-002	200

Plage de réglage : 0 à 90°C
 Température Maxi : 130°C
 Différentiel de température : 4°C ±1°C
 Protection électrique : IP40
 380V - 7A Résistif / 250V - 10A Résistif
 Doigt de gant fourni

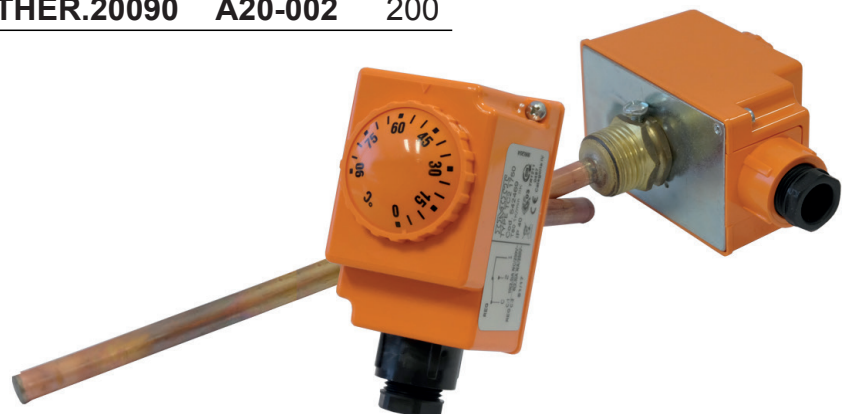

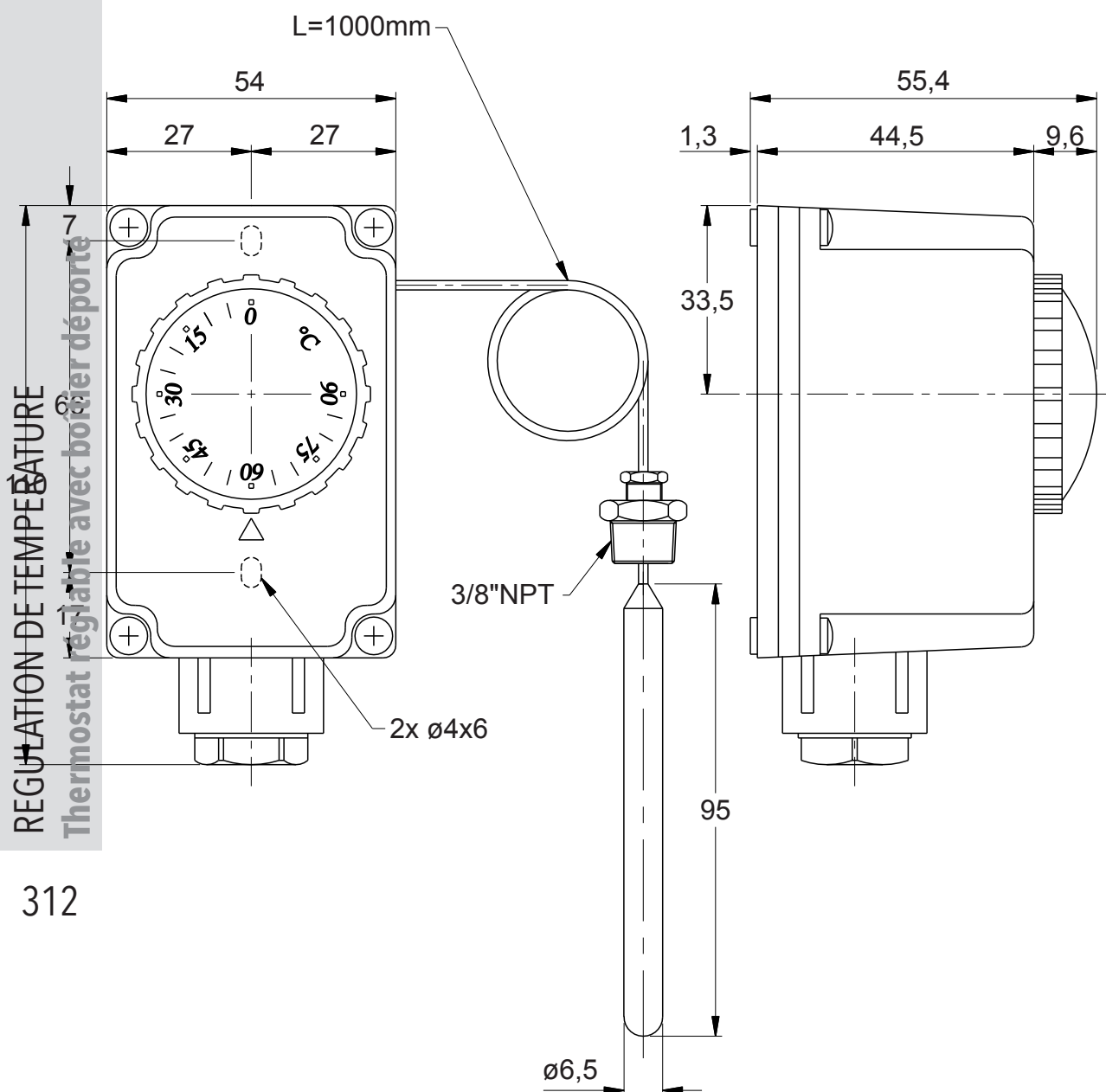

312

Ancien code : **A20-003E**

Code de commande : **314.THER.200903**

Plage de réglage : 0 à 90°C

Température Maxi - Boîtier : 80°C
- Bulbe : 150°C

Différentiel de température : 4°C ±1°C

Protection électrique : IP40

400V - 7A Résistif / 250V - 10A Résistif

Contacts : Argent



FILETAGE M45x200

Code de commande	Ancien Code	L	E	ØT	Masse Kg	BRANCHEMENTS ELECTRIQUES en triangle 220V (triphasé)		BRANCHEMENTS ELECTRIQUES en étoile 380V (triphasé)		BRANCHEMENTS ELECTRIQUES 380V (monophasé)		BRANCHEMENTS ELECTRIQUES en étoile 200V (triphasé)	
						W	W/cm ²	W	W/cm ²	W	W/cm ²	W	W/cm ²
312.THE.E100011	E10-001	320			0,68	1000					330		
312.THE.E10002	E10-002	470	60	8	0,89	1500	2,2			500		0,73	
312.THE.E10003	E10-003	600			1,08	2000				660			
312.THE.E10004	E10-004	920			1,54	3000				990			

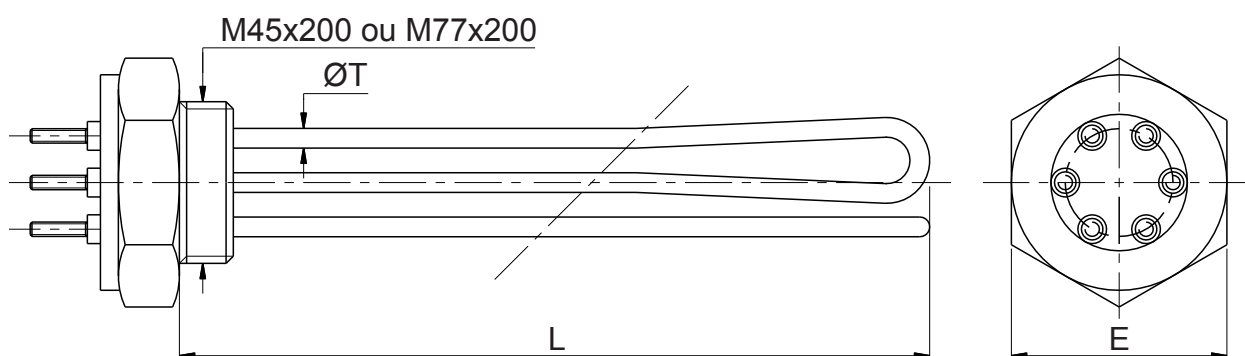

FILETAGE M77x200

Code de commande	Code EDH	L	E	ØT	Masse Kg	BRANCHEMENTS ELECTRIQUES en triangle 220V (triphasé)		BRANCHEMENTS ELECTRIQUES en étoile 380V (triphasé)		BRANCHEMENTS ELECTRIQUES 380V (monophasé)		BRANCHEMENTS ELECTRIQUES en étoile 200V (triphasé)	
						W	W/cm ²	W	W/cm ²	W	W/cm ²	W	W/cm ²
312.THE.E10011	E10-011	350			1,95	2000					660		
312.THE.E10012	E10-012	510			2,50	3000					990		
312.THE.E10013	E10-013	670	95	12,5	3,06	4000	2,5			1320		0,83	
312.THE.E10014	E10-014	980			4,14	6000				1980			
312.THE.E10015	E10-015	1280			5,18	8000				2640			

Spécifications :

Applications : Fluidification des huiles denses, du fuel ...

Matière : Tubes : Acier - Bouchon : Laiton

Assemblage par brasage

Tensions d'alimentation : 230/400V (triphasé)

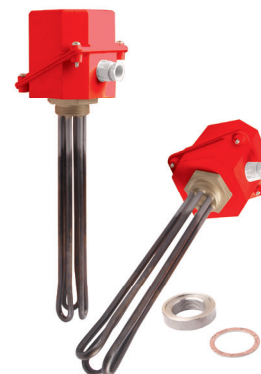

Boîtier orientable étanche IP55

Code de commande	312.THE.E11-001	312.THE.E11-002
Ancien code	E11-001	E11-002
S'adapte aux thermoplongeurs	M45	M77
Presse étoupe	PG13,5	PG21
Câble Maxi (mm ²)	4x2,5	4x6
Puiss. Maxi (Kw) en 230V triphasé	7,5	12
Puissance Maxi (Kw) en 400V triphasé	13	21
Masse (Kg)	0,400	0,380

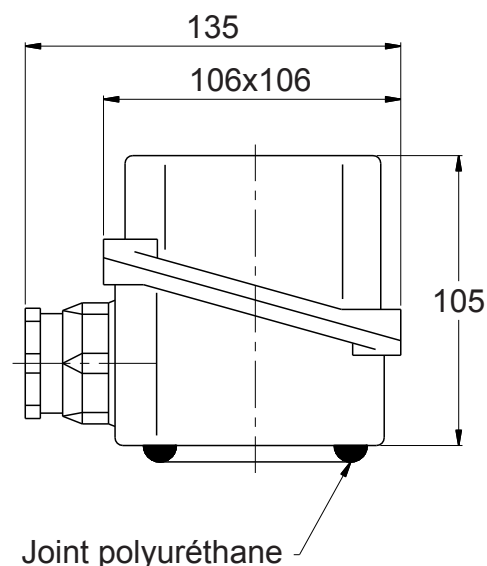
Joint d'étanchéité

Code de commande	Ancien code	S'adapte sur thermoplongeur	Matière
312.THE.E12-001	E12-001	M45	Fibre sans amiante
312.THE.E12-011	E12-011	M77	amiante

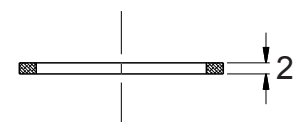
Bague à souder

Code de commande	Ancien code	S'adapte sur thermoplongeur	Matière	ØA (mm)	ØB (mm)
312.THE.E13-001	E13-001	M45	Acier	51	70
312.THE.E13-002	E13-002	M45	Inox 304	51	70
312.THE.E13-003	E13-003	M77	Acier	90	105
312.THE.E13-004	E13-004	M77	Inox 304	90	105

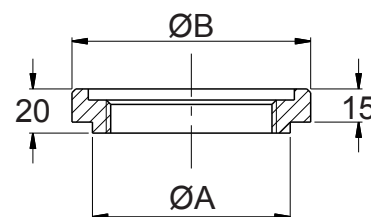
Bouchon d'obturation

Code de commande	S'adapte sur thermoplongeur	CH (mm)	Matière
E13-011	M45	55	Acier
E13-012	M77	95	Acier

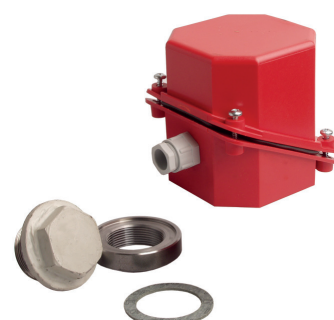
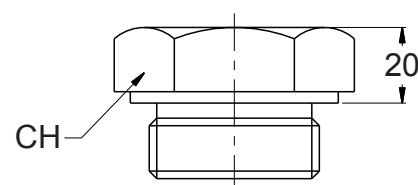

Spécifications :

Matière du boîtier : Polyester

Matière bouchons d'obturation : Acier apprêté

Code de commande	Compatible avec thermoplongeur	L (mm)	Matière	A	ØB (mm)	ØT (mm)
E14-001	E10-001	326	Acier	M45x2	70	60,3
E14-002	E10-002	476				
E14-003	E10-003	606				
E14-004	E10-004	926				
E14-001i	E10-001	326	Inox 304	M45x2	70	60,3
E14-002i	E10-002	476				
E14-003i	E10-003	606				
E14-004i	E10-004	926				
E14-011	E10-011	361	Acier	M77x2	105	88,9
E14-012	E10-012	521				
E14-013	E10-013	681				
E14-014	E10-014	991				
E14-011i	E10-011	361	Inox 304	M77x2	105	88,9
E14-012i	E10-012	521				
E14-013i	E10-013	681				
E14-014i	E10-014	991				
E14-015i	E10-015	1291				

Spécifications :
Assemblage par soudure

Option pour utilisation avec fluide caloporteur :
Ajouter "-C" à la fin de la référence, exemple : E10-015-C

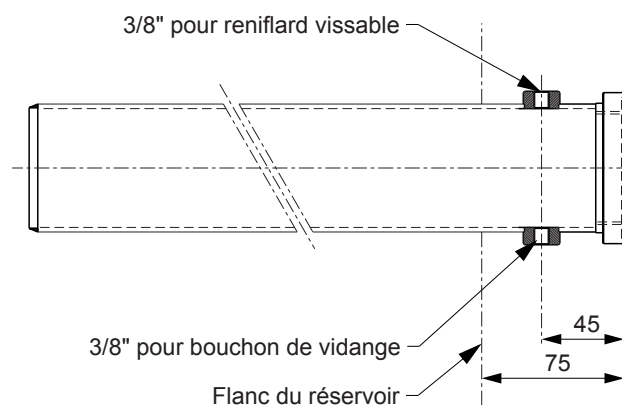

Livré avec bouchon de vidange, reniflard vissable et bague BS

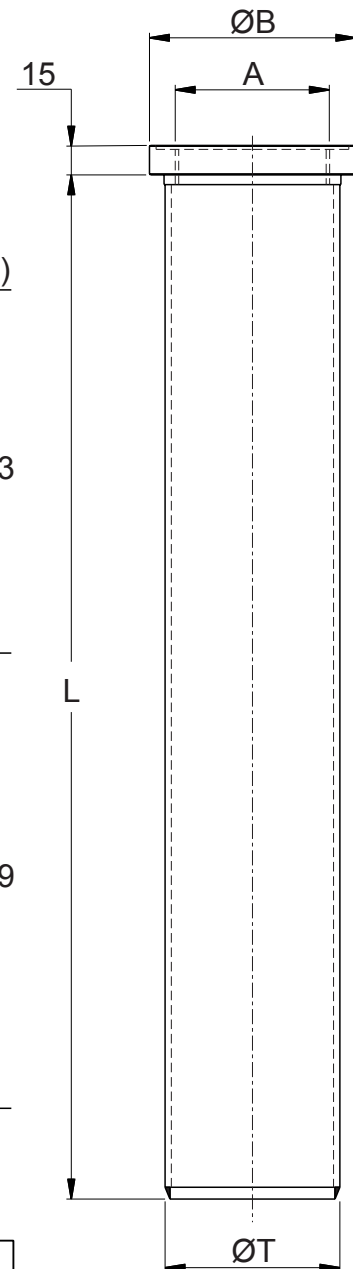

Réchauffeur de réservoir avec fixation par aimants.

- Pour préchauffer l'huile hydraulique
- Idéal pour la modernisation des systèmes existants
- Disposition horizontale ou verticale
- Niveau d'huile minimum bas
- Aimants de maintien pour fixation à la base du conteneur ou à la base ou à la cloison du conteneur
- Élément chauffant tubulaire (enroulé) RHK Ø 8,5 mm
- Boîte de raccordement en acier (n° de matériau : 1.4541)
- Avec 1 pôle. Contrôleur 20°C ± 3K
- Avec câble d'alimentation de 2,5 mètres résistant à l'huile)
- Peut être monté sur le fond ou sur la paroi du réservoir

En option :

- Avec thermostat : 40°C
- Sans interrupteur de température
- Version en acier inoxydable disponible

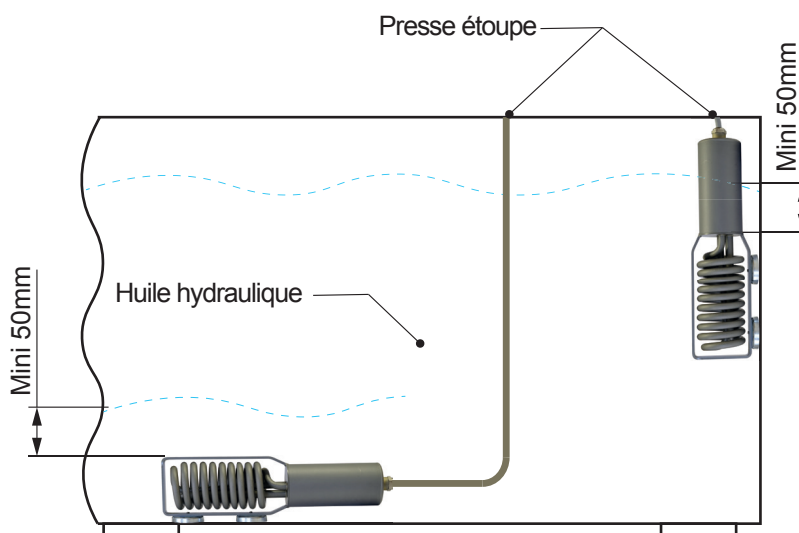
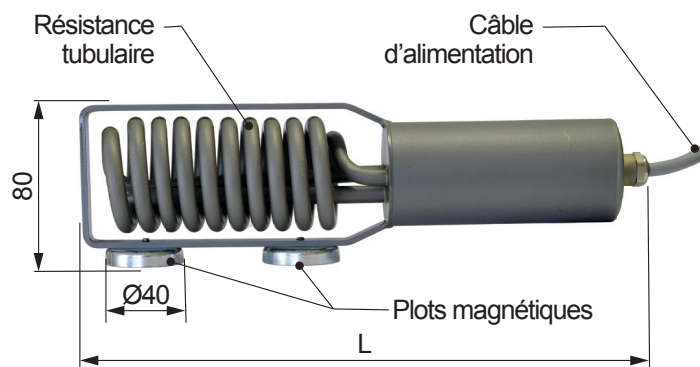

316

Code de commande	Puissance (Watt)	Longueur L (mm)	Voltage (Volt)	Charge de surface (W/cm ²)	Utilisation avec huile
312.THE.THM25006	250	290	230	0,6	HFC / HFD-F
312.THE.THM50006	500	400	230		
312.THE.THM25012	250	270	230	1,2	HLP
312.THE.THMM	500	290	230 2x400		
312.THE.THMM1	1000	400	230 2x400		

Échangeur de chaleur à plaques brasées pour le refroidissement d'huile

Les refroidisseurs d'huile dédiés série DOC de Alfa Laval d'huile sont des échangeurs de chaleur à plaques brasées dotés de brides robustes et de raccordement adaptés aux applications de refroidissement d'huile hydraulique.



DOC16

DOC20

DOC30

DOC60

DOC110

Applications

- Refroidissement de l'huile

Avantages

- Compact
- Facile à installer
- Auto-nettoyant
- Nécessite un niveau faible d'entretien et maintenance
- Tous les appareils sont soumis à des essais de pression et de fuite
- Sans joints
- Brides de raccordement très solides
- Collier d'assemblage intégré

Conception

Le matériau de brasage scelle et maintient les plaques ensemble aux points de contact, ce qui garantit une efficacité de transfert thermique et de résistance à la pression maximales.

Les technologies de conception avancées et les vérifications complètes garantissent des performances et une durée de vie optimales.

Les brides de raccordement robustes avec filetage interne et colliers d'assemblage intégrés sont spécialement conçues pour le refroidissement d'huile en environnement exigeant.

La simplicité de l'installation entraîne une réduction des coûts.

L'adoption de brides permet également des couples de serrage à l'installation nettement plus élevés par rapport aux raccords standards.

Données techniques

Plaques de recouvrement : Acier inoxydable

Raccords : Acier inoxydable

Plaques : Acier inoxydable

Matériaux d'étanchéité brasé : Cuivre

Sens de l'écoulement : Parallèle

Série	A (mm)	Poids ⁽²⁾ (kg)	Débit maxi ⁽³⁾ (m ³ /h)	Nombre de plaques mini	Nombre de plaques maxi
DOC16	8,8+(2,16 x n ⁽¹⁾)	0,267+(0,04 x n ⁽¹⁾)	3,6	4	60
DOC20	8+(1,5 x n ⁽¹⁾)	0,6+(0,08 x n ⁽¹⁾)	8,8	10	110
DOC30	13+(2,31 x n ⁽¹⁾)	1,2+(0,11 x n ⁽¹⁾)	8,8	8	100
DOC60	13+(2,32 x n ⁽¹⁾)	2,1+(0,18 x n ⁽¹⁾)	8,8	10	120
DOC110	15+(2,56 x n ⁽¹⁾)	4,82+(0,35 x n ⁽¹⁾)	20	10	240

(¹) n = nombre de plaques - (²) sans raccords - (³) Eau à 5 m/sec (vitesse au raccord)

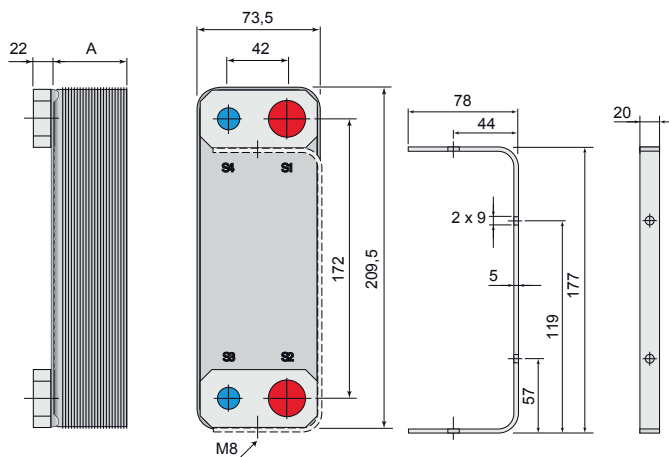

Pression et température nominales

DOC16 – Graphique de pression/température agrément DESP

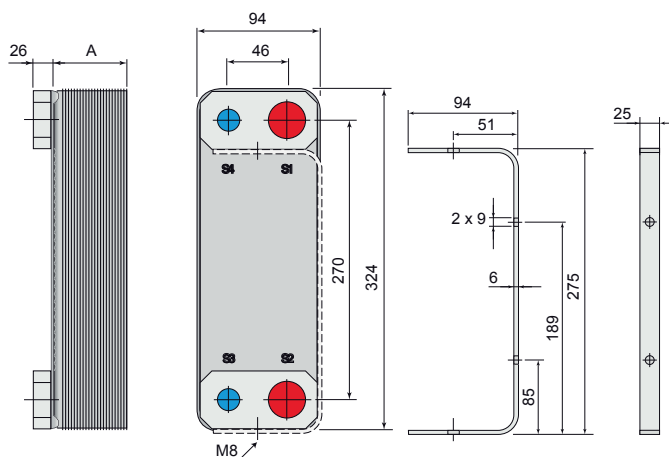
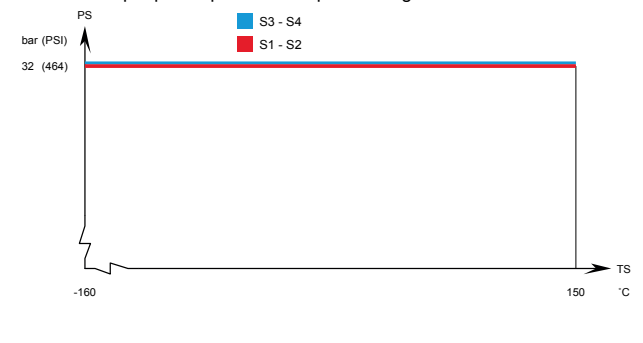

Pression et température nominales

DOC20 – Graphique de pression/température agrément PED

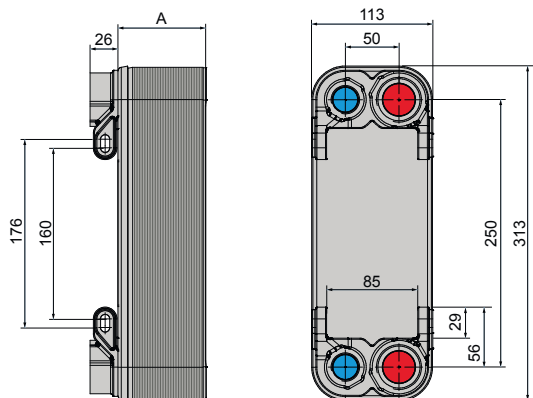
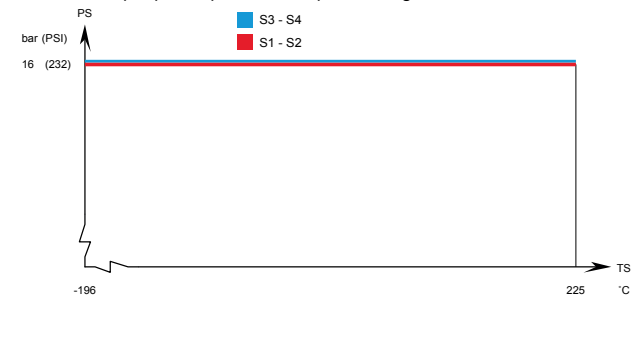

Pression et température nominales

DOC30 – Graphique de pression/température agrément UL

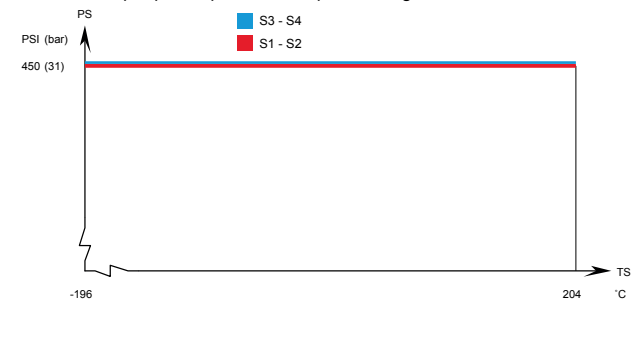

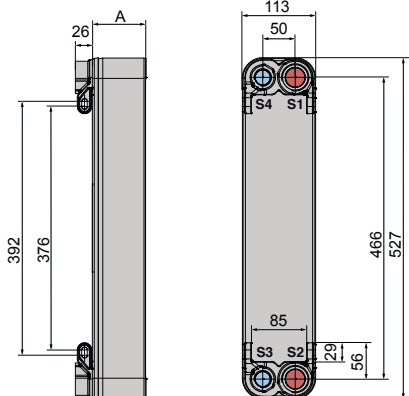

Pression et température nominales

DOC60 – Graphique de pression/température agrément DESP

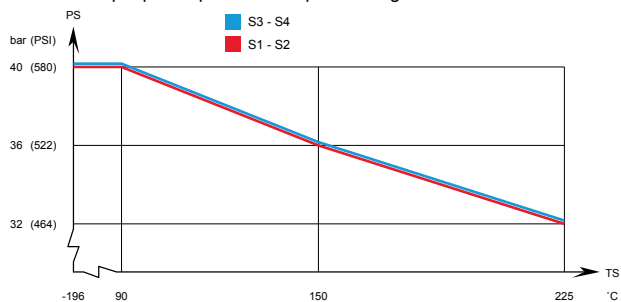

DOC60 – Graphique de pression/température agrément UL

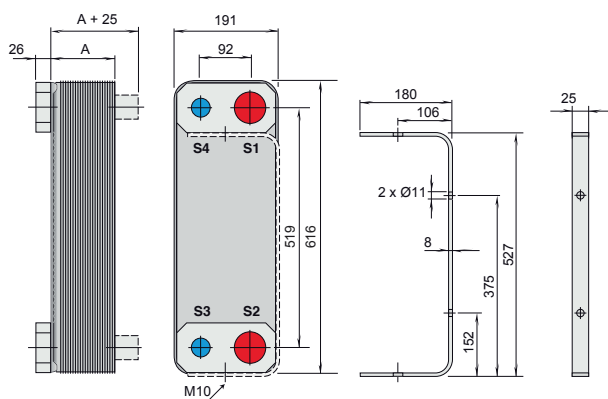
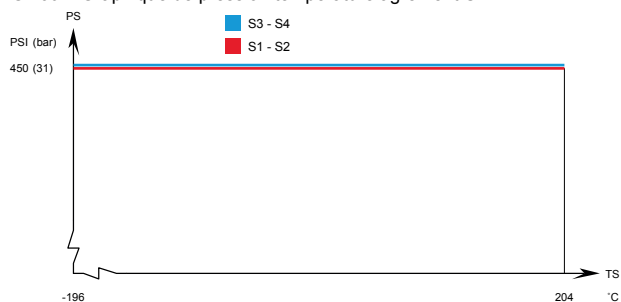

Pression et température nominales

DOC110 – Graphique de pression/température agrément DESP

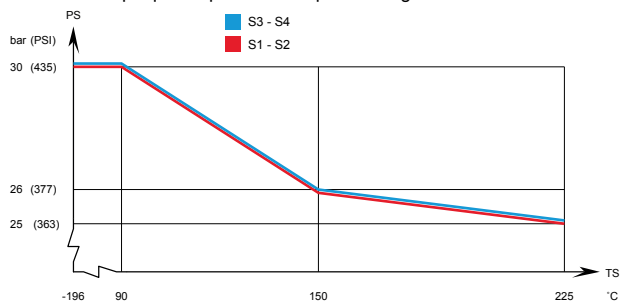

DOC110 – Graphique de pression/température agrément UL

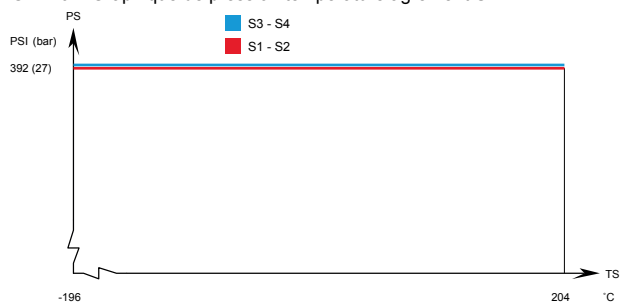

1. Type d'échangeurs à plaques

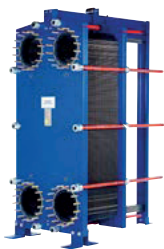
 PHE, Echangeur à plaques et joints démontables

 BHE, Echangeur brasé

 ALFANOVA, Echangeur fusionné 100% Inox 316

Matière de plaques

- Inox 304
 Inox 316
 Titane
 Autres :

Type de joints

- Nitrile - NBR
 EPDM
 Autres :

Pression de service

- 10 bars
 16 bars
 25 bars
 Autres :

 Echangeurs à plaques et joints certifiés AHRI

2. Données de calcul

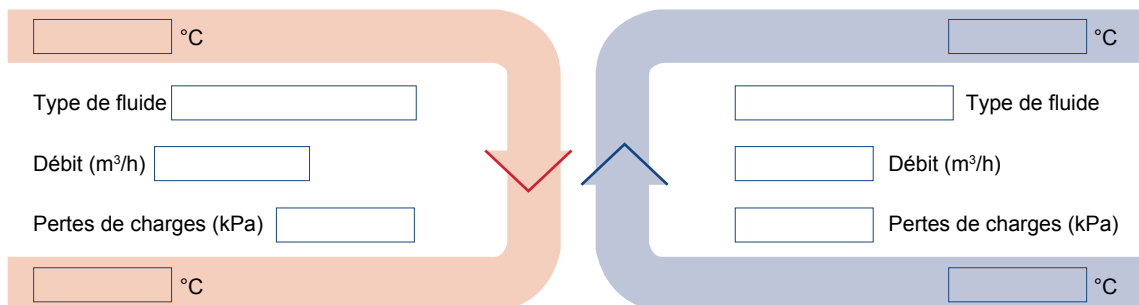
 Puissance (kW) :

Options

- Isolation Chaud
 Isolation Froid (indisponible sur les échangeurs modèles T2 – TL3 – M3 – T5)
 Bac de rétention de condensats
 Pieds
 Autres :

Type de connexions

- Bâti taraudé femelle
 4 connexions Inox / mâle
 Brides
 Autres (Inox, titane, EPDM)

3. Conseils et recommandations

- Pour une bonne sélection d'échangeur à plaques, il faut avoir, au minimum, cinq paramètres : quatre températures (entrée & sortie sur le primaire et secondaire) + une puissance ou un débit.
- Pour un échangeur de séparation de réseau chauffage ou d'eau glacée, nous conseillons des plaques en inox 304.
- Les pertes de charges sont importantes pour la sélection, elles influencent la taille de l'échangeur, le nombre de plaques ainsi que le prix.
Sans indications de votre part, nous partirons sur un standard à 50 kPa (pour la sélection d'un échangeur nu en eau chaude sanitaire le standard est à 30 kPa, pour un échangeur nu piscine le standard est à 30 kPa).
- Pour la sélection d'un échangeur nu en eau chaude sanitaire, il faut des plaques en inox 316 et des joints EPDM, afin de respecter la qualité alimentaire.
- Afin d'avoir un agrément ACS (Attestation de conformité Sanitaire) sur un échangeur nu, les joints doivent être en EPDMFF.
- Température maximum de fonctionnement pour les joints NITRILE = 110 °C
Température maximum de fonctionnement pour les joints EPDM = 130 °C.
- Bâti échangeur FM pression de service maximum = 10 bars
Bâti échangeur FG pression de service maximum = 16 bars
Bâti échangeur FD pression de service maximum = 25 bars.

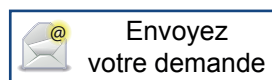



668, rue de Cornouaille - ZA du Petit Bois

44522 MESANGER

Tél : **02.40.96.60.60**

Site internet : www.edh.fr - Courriel : edh@edh.fr

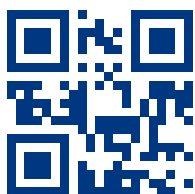

EDH | est une marque de

cabsoc
Group